

# AOC



LCD monitora  
Návod na obsluhu

**27B35HM**

[www.aoc.com](http://www.aoc.com)

©2024AOC. All Rights Reserved.

**HDMI**<sup>®</sup>  
HIGH-DEFINITION MULTIMEDIA INTERFACE

|  |    |
|--|----|
| Bezpečnosť .....                         | 1  |
| Národné dohovory.....                    | 1  |
| Napájanie .....                          | 2  |
| Inštalácia .....                         | 3  |
| Čistenie .....                           | 4  |
| Iné .....                                | 5  |
| Inštalácia .....                         | 6  |
| Obsah balenia .....                      | 6  |
| Inštalácia stojana a základne .....      | 7  |
| Prispôsobenie uhla sledovania .....      | 8  |
| Pripojenie monitora .....                | 9  |
| Funkcia Adaptive-Sync .....              | 11 |
| Nastavenie.....                          | 12 |
| Aktivačné tlačidlá .....                 | 12 |
| OSD Setting (Nastavenie OSD).....        | 14 |
| Luminance (Svietivosť) .....             | 15 |
| Image Setup (Nastavenie obrazu) .....    | 16 |
| Color Setup (Nastavenie farieb) .....    | 17 |
| Picture Boost (Zvýraznenie obrazu) ..... | 18 |
| OSD Setup (Nastavenie OSD) .....         | 19 |
| Game Setting (Nastavenie hry) .....      | 20 |
| Extra (Ďalší).....                       | 21 |
| Exit (Ukončiť) .....                     | 22 |
| Indikátor LED .....                      | 23 |
| Riešenie problémov.....                  | 24 |
| Špecifikácie .....                       | 25 |
| Všeobecné špecifikácie.....              | 25 |
| Prednastavené režimy zobrazenia.....     | 27 |
| Priradenie kolíkov.....                  | 28 |
| Plug and Play .....                      | 29 |

# Bezpečnosť

## Národné dohovory

Nasledovné podkapitoly popisujú spôsob označovania poznámok, ktoré sú použité v tomto dokumente.

### Poznámky, upozornenia a výstrahy

V rámci tohto dokumentu je možné, že text je doplnený ikonou a je vytlačený tučným alebo šikmým typom písma. Takéto bloky textu predstavujú poznámky, upozornenia a výstrahy a používajú sa tak, ako je to ďalej uvedené:



**POZNÁMKA:** POZNÁMKA označuje dôležitú informáciu, ktorá vám pomôže pri lepšom využití vášho počítačového systému.





**UPOZORNENIE:** UPOZORNENIE označuje možné poškodenie hardvéru, alebo stratu údajov a zároveň vám radí, ako predísť takémuto problému.





**VÝSTRAHA:** VÝSTRAHA signalizuje potenciál pre ublíženie na zdraví a uvádza spôsob, ako predísť problému. Niektoré výstrahy sa môžu zobrazovať v alternatívnom formáte a môžu byť bez sprievodnej ikony. V takýchto prípadoch je takéto špecifické prezentovanie výstrahy v súlade s nariadením regulačného orgánu.

## Napájanie

 Monitor by mal byť prevádzkovaný s pripojením iba k takému zdroju napájania, aký je uvedený na štítku. Ak si nie ste istí druhom sieťového napájania, ktorý je v rámci vašej domácnosti, túto náležitosť prekonzultujte s vaším predajcom alebo s miestnym dodávateľom energie.

 Jednotku odpojte počas búrky, v rámci ktorej sa vyskytujú blesky, alebo v prípade, ak zariadenie nepoužívate počas dlhších časových období. Týmto ochránite monitor pred poškodením spôsobeným nárazovými prúdmi.

 Nepreťažujte zásuvkové lišty a predlžovacie káble. Preťaženie môže zapríčiniť vznik požiaru alebo zasiahnutie elektrickým prúdom.

 Aby ste zabezpečili uspokojujúcu činnosť, monitor používajte iba v spojení s počítačmi uvedenými v zozname UL, a to takými, ktoré majú vhodne nakonfigurované objímky s vyznačeným striedavým prúdom 100 až 240 V pri napätí min. 5A.

 Stenová zásuvka by mala byť nainštalovaná v blízkosti zariadenia a mala by byť ľahko prístupná.

 Môže sa používať iba s dodaným sieťovým adaptérom.

Výrobcovia: Ten Pao Industrial Co.,Ltd

Model: S025ANP1900131

# Inštalácia

**!** Monitor neumiestňujte na nestabilný vozík, stojan, trojnožku, konzolu alebo stolík. V prípade pádu monitora môže dôjsť k poraneniu osoby a môže taktiež dôjsť k vážnemu poškodeniu výrobku. Používajte iba vozík, stojan, trojnožku, konzolu alebo stolík odporúčaný výrobcom alebo predávaný spolu s výrobkom. Počas inštalácie výrobku dodržiavajte pokyny výrobcu a používajte montážne doplnky odporúčané výrobcom. Kombináciu výrobku s vozíkom premiestňujte opatrne.

**!** Do štrbiny na skrinke monitora nikdy nezasúvajte žiadny predmet. Mohlo by to spôsobiť poškodenie súčastí obvodov, čoho následkom by bol vznik požiaru alebo zasiahnutie elektrickým prúdom. Nikdy na monitor nerozlievajte tekutiny.

**!** Prednú časť výrobku nekladte na podlahu.

**!** Pri montáži monitora na stenu alebo na policu používajte iba montážnu súpravu schválenú výrobcom a postupujte podľa návodu, ktorý montážna súprava obsahuje.

**!** Okolo monitora nechajte voľné miesto, ako je to znázornené nižšie. V opačnom prípade nebude cirkulovanie vzduchu dostatočné, pričom prehrievanie môže spôsobiť vznik požiaru alebo poškodenie monitora.

**!** Aby nedošlo k možnému poškodeniu, napríklad odlúpenie panela od rámika, monitor nesmie byť sklonený nadol viac ako o 5 stupňov. Ak je prekročený maximálny uhol 5-stupňového sklonenia nadol, záruka sa nevzťahuje na poškodenie monitora.

Pokiaľ monitor inštalujete na stenu alebo na stojan, pozrite si dolu uvedené odporúčané miesta na ventiláciu okolo monitora:

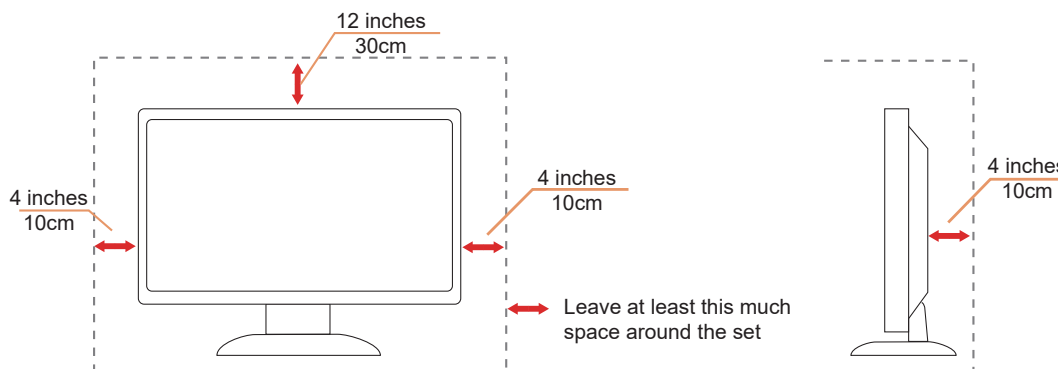

# Čistenie

! Skrinku pravidelne čistite mäkkou handričkou namočenou vo vode.

! Pri čistení používajte mäkkú handričku z bavlny alebo z mikrovlákien. Handrička by mala byť namočená alebo takmer suchá, aby sa do skrinky nedostala tekutina.



! Pred čistením výrobku odpojte napájací kábel od zdroja napájania.

## Iné

 Ak z výrobku uniká nezvyčajný zápach, zvuk alebo dym, odpojte OKAMŽITE sieťovú zástrčku od prívodu elektrickej energie a spojte sa so servisným strediskom.

 Zabezpečte, aby neboli vetracie otvory zakryté stolom alebo závesmi.

 Počas prevádzky nevystavujte LCD monitor prudkým vibráciám alebo podmienkam s veľkými nárazmi.

 Neudierajte ani nehádzte monitorom počas prevádzky alebo prepravy.

# Inštalácia

## Obsah balenia

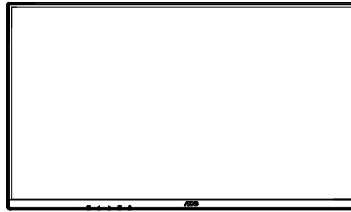

Monitor

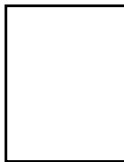

Quick Start



Warranty card

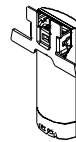

Stand



Base



Power Cable



Adapter



HDMI Cable



VGA Cable

\*Všetky typy signálnych káblov nebudú dodané pre všetky krajiny a regióny. Overtte si túto skutočnosť u miestneho predajcu alebo v zastúpení spoločnosti AOC.



# Inštalácia stojana a základne

Základňu nainštalujte alebo demontujte podľa dolu uvedených krokov.

Inštalácia:

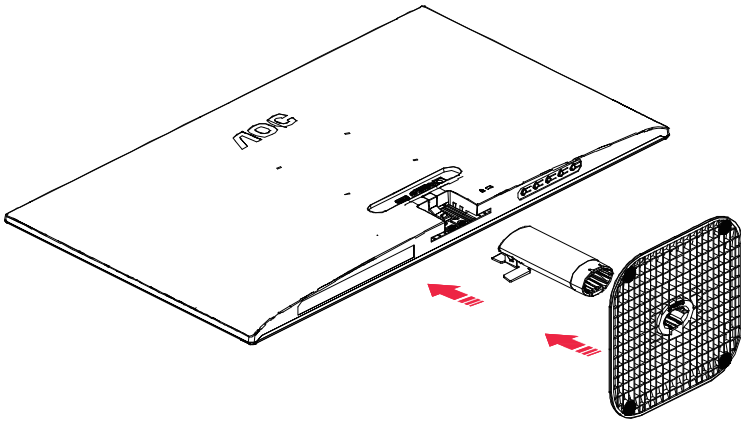

Demontáž:

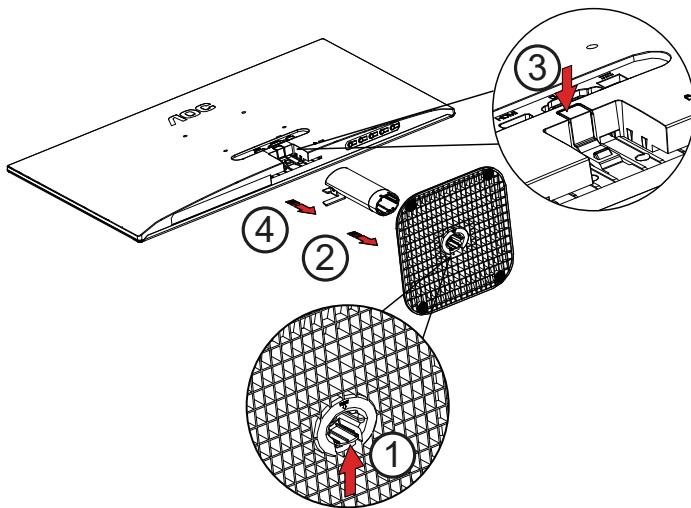

## Prispôsobenie uhla sledovania

Pre optimálne pozeranie sa odporúča pozerat' sa na celú plochu monitora; následne prispôsobte uhol monitora podľa svojich vlastných preferencií.

Pridržiavajte stojan, a tak pri zmene uhla monitora neprevalíte monitor.

Monitor môžete nastaviť podľa nižšie uvedených hodnôt:

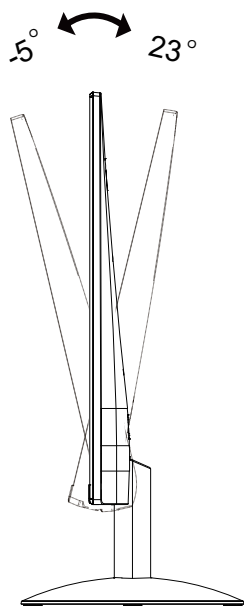

### **POZNÁMKA:**

Pri zmene uhla sa nedotýkajte obrazovky LCD. Obrazovka LCD sa môže poškodiť, keď sa jej budete dotýkať.

### **Varovanie:**

1. Aby nedošlo k možnému poškodeniu obrazovky, ako napríklad odlúpenie panela, monitor nesmie byť sklonený nadol viac ako o 5 stupňov.

2. Pri nastavovaní uhla monitora netlačte na obrazovku. Uchopte len rámik.

# Pripojenie monitora

Prípojky pre káble na zadnej strane monitora.

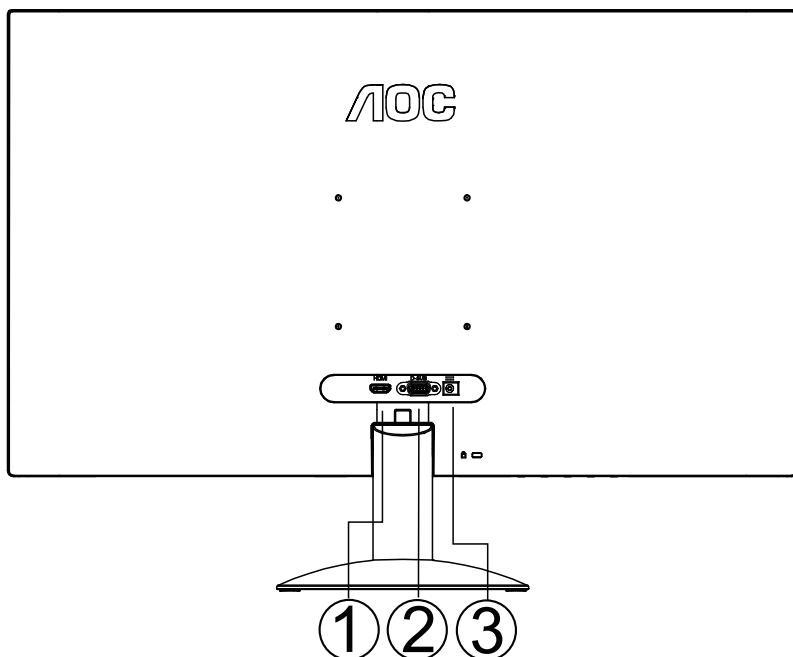

1. HDMI
2. Analog (D-Sub 15-Pin cable)
3. Power

## Pripojenie k PC

1. Pevne pripojte napájací kábel do zadnej časti monitora.
2. Vypnite počítač a odpojte napájací kábel.
3. Signálny kábel displeja zapojte do video konektora vo vašom počítači.
4. Pripojte napájací kábel počítača a monitora do sieťovej zásuvky.
5. Zapnite počítač a monitor.

Ak sa na monitore zobrazí obraz, inštalácia je ukončená. Ak sa obraz nezobrazí, pozrite si časť Riešenie problémov.

Aby ste ochránili zariadenie, vždy pred pripájaním vypnite počítač a LCD monitor.

# Pripojenie ramena pre montáž na stenu

Príprava pre inštaláciu doplnkového ramena určeného pre montáž na stenu.

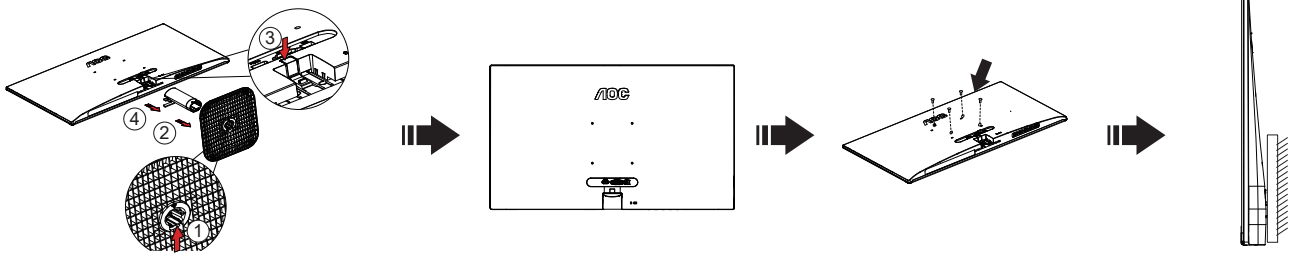

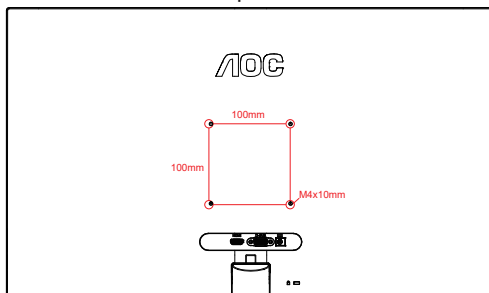

Tento monitor je možné namontovať na stenu prostredníctvom ramena určeného pre montáž na stenu, ktoré si môžete zakúpiť zvlášť. Pred montážou odpojte prívod energie. Postupujte podľa týchto krokov:

1. Odmontujte základňu.
2. Pri montáži ramena určeného pre montáž na stenu postupujte podľa návodu výrobcu.
3. Umiestnite rameno určené pre montáž na stenu na zadnú stranu monitora. Polohu otvorov na ramene dajte do súladu s otvormi na zadnej strane monitora.
4. Opätovne pripojte káble. Pozrite pokyny pripavenia na stene, ktoré nájdete v návode, ktorý je súčasťou doplnkového ramena určeného pre montáž na stenu.

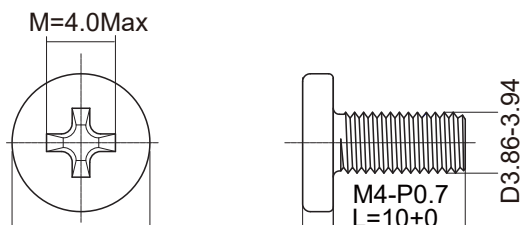

Špecifikácia skrutiek na upevnenie držiaka na stenu: M4\* (10 + X) mm (X = Hrúbka držiaka na stenu)



 Noted: VESA mounting screw holes are not available for all models, please check with the dealer or official department of AOC. Ak potrebujete návod na inštaláciu držiaka na stenu, vždy kontaktujte výrobcu.

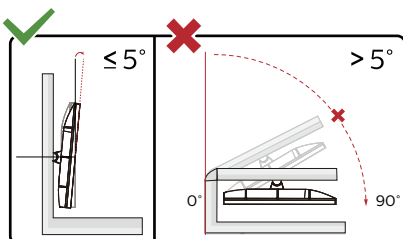

\*Dizajn displeja sa môže líšiť od tých, ktoré sú znázornené na obrázku.

## Varovanie:

1. Aby nedošlo k možnému poškodeniu obrazovky, ako napríklad odlúpenie panela, monitor nesmie byť sklonený nadol viac ako o 5 stupňov.
2. Pri nastavovaní uhla monitora netlačte na obrazovku. Uchopte len rámik.

# Funkcia Adaptive-Sync

1. Funkcia Adaptive-Sync funguje so zdrojmi DP/HDMI
2. Kompatibilná grafická karta: Nižšie je uvedený odporúčaný zoznam, ktorý si môžete tiež vyhľadať na lokalite [www.AMD.com](http://www.AMD.com)

## Grafické karty

- Radeon™ RX Vega series
- Radeon™ RX 500 series
- Radeon™ RX 400 series
- Radeon™ R9/R7 300 series (okrem R9 370/X, R7 370/X, R7 265)
- Radeon™ Pro Duo (2016)
- Radeon™ R9 Nano series
- Radeon™ R9 Fury series
- Radeon™ R9/R7 200 series (okrem R9 270/X, R9 280/X)

## Procesory

- AMD Ryzen™ 7 2700U
- AMD Ryzen™ 5 2500U
- AMD Ryzen™ 5 2400G
- AMD Ryzen™ 3 2300U
- AMD Ryzen™ 3 2200G
- AMD PRO A12-9800
- AMD PRO A12-9800E
- AMD PRO A10-9700
- AMD PRO A10-9700E
- AMD PRO A8-9600
- AMD PRO A6-9500
- AMD PRO A6-9500E
- AMD PRO A12-8870
- AMD PRO A12-8870E
- AMD PRO A10-8770
- AMD PRO A10-8770E
- AMD PRO A10-8750B
- AMD PRO A8-8650B
- AMD PRO A6-8570
- AMD PRO A6-8570E
- AMD PRO A4-8350B
- AMD A10-7890K
- AMD A10-7870K
- AMD A10-7850K
- AMD A10-7800
- AMD A10-7700K
- AMD A8-7670K
- AMD A8-7650K
- AMD A8-7600
- AMD A6-7400K

# Nastavenie

## Aktivačné tlačidlá



|   |                                  |
|---|----------------------------------|
| 1 | Zdroj/Automaticky/Ukončiť        |
| 2 | Clear Vision/<                   |
| 3 | Hlasitosť /Pomer strán obrazu /> |
| 4 | Ponuka/Zadať                     |
| 5 | Napájanie                        |

### Ponuka/Zadať

Stlačením zobrazíte OSD alebo potvrdíte výber.

### Napájanie

Stlačením tlačidla Zapnutie zapnete/vypnete monitor.

### Hlasitosť/Pomer strán obrazu

Pokiaľ nie je žiadne OSD, stlačením tlačidla > Hlasitosť aktivujete panel s nastavením hlasitosti a hlasitosť nastavte stlačením tlačidla < alebo > (iba pre modely s reproduktormi).

Ak nie je k dispozícii OSD opakovaným stláčaním klávesu > dokážete zmeniť na pomer strán obrazu 4:3 alebo na širokouhlý obraz. (Ak rozmer obrazovky výrobku je 4:3 alebo ak je rozlíšenie vstupného signálu širokouhlé, aktivačným klávesom nie je možné zmeniť nastavenie).

### Zdroj/Automaticky/Ukončiť

Keď je ponuka na obrazovke zatvorená, tlačidlo Source/Auto/Exit Source (Zdroj/Automaticky/Ukončiť) bude fungovať ako klávesová skratka Source (Zdroj).

Keď je ponuka OSD zatvorená, stlačením tlačidla Source/Auto/Exit Source (Zdroj/Automaticky/Ukončiť) a jeho podržaním na 2 sekundy vykonajte automatickú konfiguráciu (iba v modeloch s duálnym vstupom (D-Sub)).

## Clear Vision

1. Ak na obrazovke nie je zobrazená ponuka, stlačením tlačidla „ < “ zaktivujete funkciu Clear Vision.
2. Pomocou tlačidla „ < “ alebo „ > “ zvolíte nastavenie slabé, stredné, silné alebo vyp. Predvoleným nastavením je vždy „off“ (vyp.).

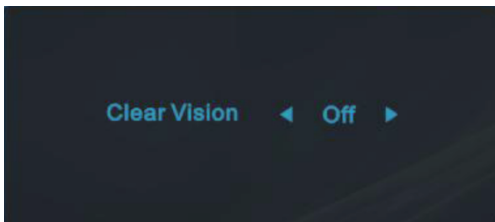

3. Stlačením a podržaním tlačidla „ < “ na 5 sekúnd zaktivujete ukážku funkcie Clear Vision Demo a na 5 sekúnd sa na obrazovke zobrazí správa „Clear Vision Demo: on“ (Zapnúť ukážku funkcie Clear Vision). Správa zmizne po stlačení tlačidla Ponuka alebo Skončiť. Znova stlačte a na 5 sekúnd podržte tlačidlo „ < “ a ukážka funkcie Clear Vision Demo zmizne.

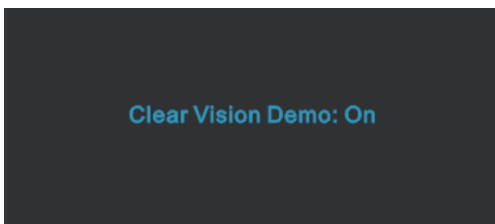









Funkcia Clear Vision poskytuje najlepší zážitok zo sledovania obrazu konvertovaním nízkeho rozlíšenia a rozmazaného obrazu na čistý a živý obraz.

# OSD Setting (Nastavenie OSD)

Základné a jednoduché pokyny ohľadne tlačidiel ovládacích prvkov.



- 1). Stlačením **tlačidla MENU (Ponuka)**  zaktivujete okno s OSD.
- 2). Stlačením **Left (Dol'ava) <** alebo **Right (Doprava) >** sa môžete pohybovať v rámci funkcií. Keď je požadovaná funkcia zvýraznená, stlačením **tlačidla MENU (Ponuka)**  ju aktivujete. Stlačením tlačidla **Left (Dol'ava) <** alebo **Right (Doprava) >** sa môžete pohybovať v rámci funkcií vedľajšej ponuky. Keď je požadovaná funkcia zvýraznená, stlačením **tlačidla MENU (Ponuka)**  ju zaktivujete.
- 3). Stlačte tlačidlo **Left (Dol'ava) <** alebo **Right (Doprava) >**, aby ste zmenili nastavenia pre zvolenú funkciu. Ak chcete ukončiť, stlačte tlačidlo **Exit (Ukončiť)** . Ak si želáte prispôsobiť akúkoľvek inú funkciu, zopakujte kroky 2 – 3.
- 4). Funkcia zablokovania OSD: Za účelom zablokovania OSD stlačte a podržte stlačené tlačidlo **MENU (Ponuka)** , a to počas doby, kedy je monitor vypnutý; následne stlačte tlačidlo  **Napájanie** a monitor zapnite. Za účelom odblokovania OSD stlačte a podržte stlačené tlačidlo **MENU (Ponuka)** , a to počas doby, kedy je monitor vypnutý; následne stlačte tlačidlo  **Napájanie** a monitor zapnite.







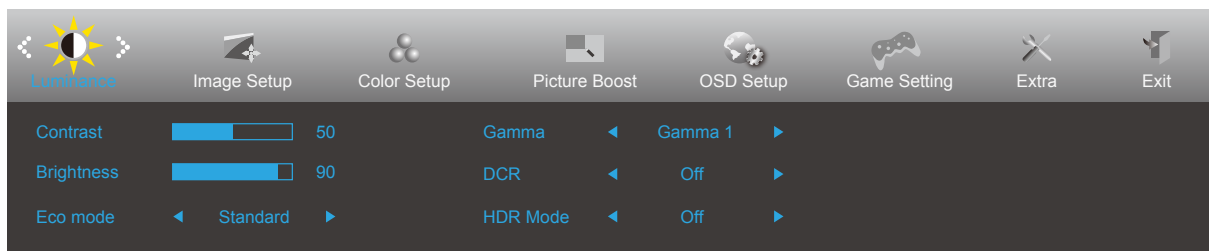

## Poznámky:

- 1). Ak má výrobok len signálny vstup, položku „Výber vstupu“ nemožno upraviť.
- 2). Režimy ECO (okrem režimu Štandardné), DCR, DCB a Zvýraznenie obrazu pre tieto štyri stavy, keď môže existovať iba jeden stav.



## Luminance (Svietivosť)



|   |                          |                         |   |   |
|---|--------------------------|-------------------------|---|---|
|  | Contrast (Kontrast)      | 0-100                   |   | Kontrast na základe digitálneho registra.     |
|   | Brightness (Jas)         | 0-100                   |   | Nastavenie podsvietenia                       |
|   | Eco mode (Úsporný režim) | Standard (Štandardný)   | <input checked="" type="checkbox"/>   | Štandardný režim                              |
|   |                          | Text                    |    | Režim textu                                   |
|   |                          | Internet                |    | Režim internetu                               |
|   |                          | Game (Hra)              |    | Režim pre hry                                 |
|   |                          | Movie (Film)            |    | Režim film                                    |
|   |                          | Sports (Šport)          |   | Režim pre šport                               |
|   |                          | Reading                 |  | Režim pre reading                             |
|   | Gamma                    | Gamma1                  | Nastavenie na Gamma 1   |   |
|   |                          | Gamma2                  | Nastavenie na Gamma 2   |   |
|   |                          | Gamma3                  | Nastavenie na Gamma 3   |   |
|   | DCR                      | On (Zap.)               |  | Aktivovanie dynamického kontrastného pomeru   |
|   |                          | Off (Vyp.)              |   | Deaktivovanie dynamického kontrastného pomeru |
|   | HDR Mode (Režim HDR)     | Off (Vyp.)              |   | Nastaviť režim HDR.                           |
|   |                          | HDR Picture (Obraz HDR) |   |   |
| HDR Movie (Film HDR)  |                          |                         |   |   |
| HDR Game (Hra HDR)  |                          |                         |   |   |

### Poznámky:

Keď je „HDR Mode (Režim HDR)“ nastavený na „non-off (nevypnúť)“, položky „Contrast (Kontrast)“, „ECO“ a „Gamma (Gama)“ sa nedajú nastaviť.

Keď je Color Gamut (Farebná škála) v Color Setup (Nastavenie farieb) nastavený na sRGB, položky Contrast (Kontrast), Eco mode (Úsporný režim), Gamma (Gama) a režim HDR/HDR sa nedajú nastaviť.

## Image Setup (Nastavenie obrazu)

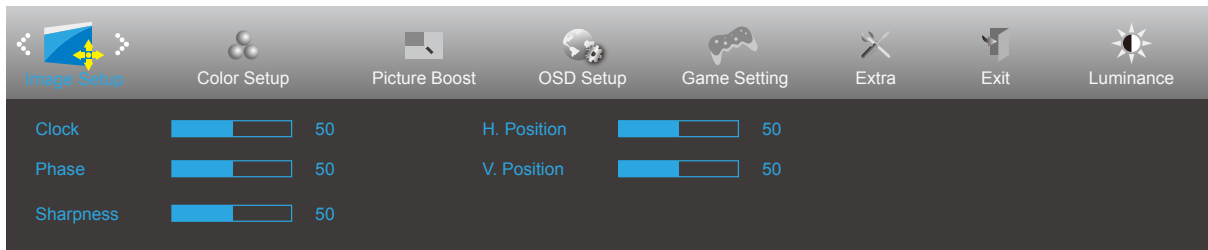

|   |                                   |       |   |
|---|-----------------------------------|-------|---|
|  | Clock (Synchronizácia)            | 0-100 | Nastavenie synchronizácie obrazu za účelom zníženia vertikálneho riadkového šumu. |
|   | Phase (Fáza)                      | 0-100 | Nastavenie fázy obrazu za účelom zníženia horizontálneho riadkového šumu          |
|   | Sharpness (Ostroť)                | 0-100 | Nastavenie ostrosti obrazu  |
|   | H. Position (Horizontálna poloha) | 0-100 | Nastavenie horizontálnej polohy obrazu.   |
|   | V. Position (Vertikálna poloha)   | 0-100 | Nastavenie vertikálnej polohy obrazu.   |

## Color Setup (Nastavenie farieb)

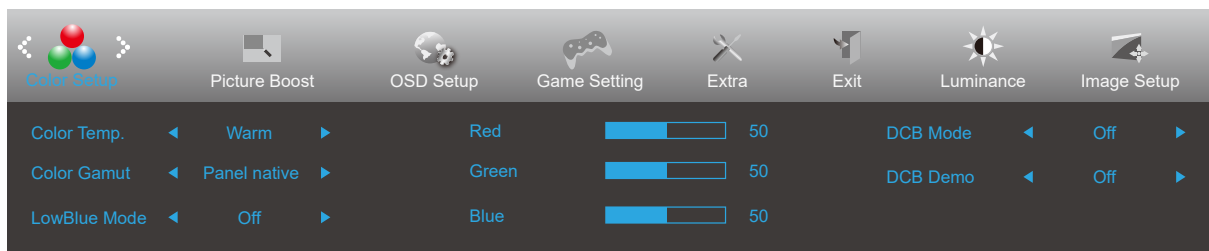

|                          |  |   |  |
|--------------------------|--|---|--|
|                          | Color Temp.<br>(Teplota farieb)            | Warm (Teplé)  | Vyvolanie teplého teplotného stupňa farieb z EEPROM.     |
|                          |  | Normal (Štandardné)                                       | Vyvolanie normálneho teplotného stupňa farieb z EEPROM.  |
|                          |  | Cool (Studené)  | Vyvolanie studeného teplotného stupňa farieb z EEPROM.   |
|                          |  | User (Vlastné)  | Vyvolanie Uživateľská teplota farieb z EEPROM.           |
|                          | Color Gamut<br>(Farebná škála)             | Natívny panel   | Štandardný panel farebného priestoru.                    |
|                          |  | sRGB  | Vyvolanie teplotného stupňa farieb SRGB z EEPROM.        |
|                          | LowBlue Mode<br>(Režim Slabé modré svetlo) | Vypnutie/Multimédiá/<br>Internet/Kancelária/Čítanie       | Zníženie vlny modrého svetla regulovaním teploty farieb. |
|                          | Red (Červená)                              | 0-100   | Získanie červenej z digitálneho registra.                |
|                          | Green (Zelená)                             | 0-100   | Získanie zelenej z digitálneho registra.                 |
|                          | Blue (Modrá)                               | 0-100   | Získanie modrej z digitálneho registra.                  |
|                          | DCB Mode<br>(Režim DCB)                    | Full Enhance (Plné)                                       | Zablokovať alebo aktivovať režim úplného zlepšenia       |
|                          |  | Nature Skin (Prirodzená pokožka)                          | Zablokovať alebo aktivovať režim prirodzenej pokožky     |
|                          |  | Green Field (Zelené pole)                                 | Zablokovať alebo aktivovať režim zelenej lúky            |
|                          |  | Sky-blue (Azúrová)  | Zablokovať alebo aktivovať režim blankytnej modrej       |
| AutoDetect (Automaticky) |  | Zablokovať alebo aktivovať režim automatického zisťovania |  |
| Off(vypnúť)              |  | Zablokovať alebo aktivovať režim vypnúť zisťovania        |  |
| DCB Demo<br>(Ukážka DCB) | Zapnúť alebo vypnúť                        | Aktivuje alebo deaktivuje ukážku                          |  |

### Poznámky:

Keď je „HDR Mode (Režim HDR)“ v položke „Luminance (Svietivosť)“ nastavený na „non-off (nevypnúť)“, položky v možnosti „Color Setup (Nastavenie farieb)“ sa nedajú nastaviť.

Keď je Color Gamut (Farebná škála) nastavený na sRGB, všetky ostatné položky v Color Setup (Nastavenie farieb) sa nedajú nastaviť.

## Picture Boost (Zvýraznenie obrazu)

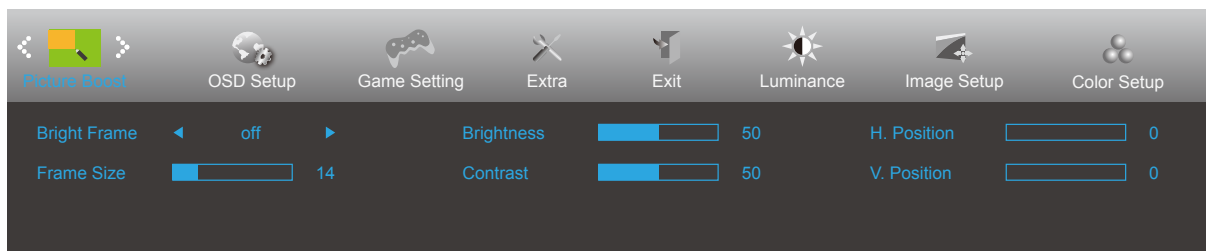

|   |                                   |                     |   |
|---|-----------------------------------|---------------------|---|
|  | Bright Frame (Jasný rám)          | zapnúť alebo vypnúť | Zablokovanie alebo aktivovanie jasného rámu |
|   | Frame Size (Veľkosť rámu)         | 14-100              | Nastavenie veľkosti rámu                    |
|   | Brightness (Jas)                  | 0-100               | Nastavenie jasú rámu                        |
|   | Contrast (Kontrast)               | 0-100               | Nastavenie kontrastu rámu                   |
|   | H. position (Horizontálna poloha) | 0-100               | Nastavenie horizontálnej polohy rámu        |
|   | V. position (Vertikálna poloha)   | 0-100               | Nastavenie vertikálnej polohy rámu          |

### Poznámka:

Slúži na nastavenie jasú, kontrastu a polohy jasného rámu pre lepší zážitok z pozerania.

Keď je „HDR Mode (Režim HDR)“ v položke „Luminance (Svietivosť)“ nastavený na „non-off (nevypnúť)“, všetky položky v možnosti „Picture Boost (Oživenie obrazu)“ sa nedajú nastaviť.

## OSD Setup (Nastavenie OSD)

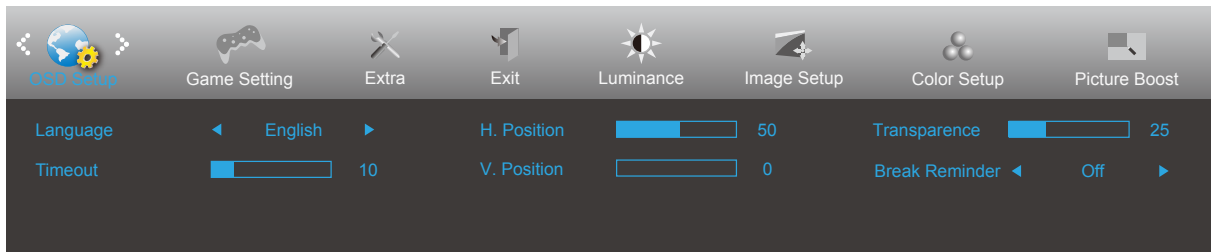

|   |  |                     |  |
|---|--|---------------------|--|
|  | Language (Jazyk)                                   |                     | Voľba jazyka pre OSD   |
|   | Timeout<br>(Časový interval vypnutia)              | 5-120               | Nastavenie časového intervalu vypnutia pre OSD                               |
|   | H. Position<br>(Horizontálna poloha)               | 0-100               | Nastavenie horizontálnej polohy ponuky na obrazovke                          |
|   | V. Position<br>(Vertikálna poloha)                 | 0-100               | Nastavenie vertikálnej polohy ponuky na obrazovke                            |
|   | Transparence (Priehľadnosť)                        | 0-100               | Nastavenie priehľadnosti OSD   |
|   | Break Reminder<br>(Pripomenutie ohľadne prestávky) | zapnúť alebo vypnúť | Pripomenutie prestávky, ak používateľ pracuje nepretržite viac ako 1 hodinu. |

## Game Setting (Nastavenie hry)

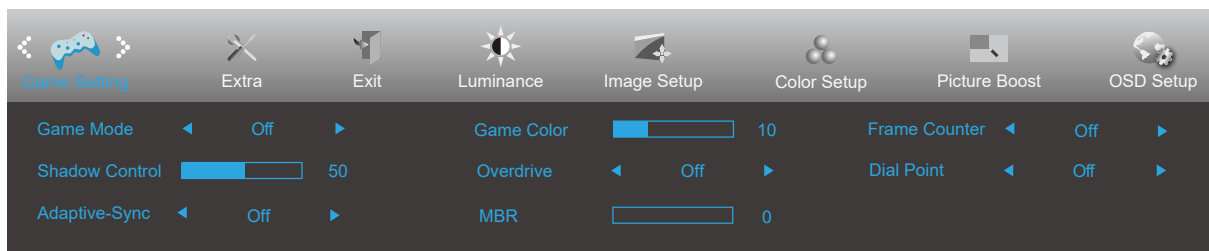

|   |   |  |   |
|---|---|--|---|
|  | Game Mode<br>(Režim pre hry)                          | off (Vyp.)   | Herný režim neposkytuje žiadnu optimalizáciu.   |
|   |   | FPS  | Na hranie hier FPS (strelci z pohľadu prvej osoby). Vylepšuje detaily čiernej farby na tmavom motíve.   |
|   |   | RTS  | Na hranie hier RTS (stratégia v reálnom čase). Zlepšuje kvalitu obrazu.   |
|   |   | Racing (Preteky)   | Na hranie pretekárskych hier. Poskytuje najrýchlejší čas odozvy a vysokú sýtosť farieb.   |
|   |   | Gamer 1 (Hra 1)  | Nastavenia predvoľby používateľa sú uložené ako Hra 1.  |
|   |   | Gamer 2 (Hra 2)  | Nastavenia predvoľby používateľa sú uložené ako Hra 2.  |
|   |   | Gamer 3 (Hra 3)  | Nastavenia predvoľby používateľa sú uložené ako Hra 3.  |
|   | Shadow Control<br>(Ovládanie tieňovania)              | 0-100  | Predvolená hodnota ovládania tieňovania je 50; koncový používateľ môže potom túto hodnotu zmeniť z 50 na 100 alebo 0 s cieľom zvýšiť kontrast jasného obrazu.<br>1. Ak je obraz veľmi tmavý na jasné prezeranie detailov, jasný obraz získate, keď hodnotu 50 zmeníte na 100.<br>2. Ak je obraz veľmi bledý na jasné prezeranie detailov, jasný obraz získate, keď hodnotu 50 zmeníte na 0. |
|   | Adaptive-Sync   | On (Zap.) / Off (Vyp.)   | Vypnutie alebo zapnutie funkcie Adaptive-Sync.<br>Upomienka na spustenie Adaptive-Sync: Keď je povolená funkcia Adaptive-Sync, v niektorých herných prostrediach sa môže vyskytovať blikanie  |
|   | Game Color<br>(Farby hry)                             | 0-20   | Farby hry poskytujú 0 až 20-stupňov pre nastavenie úrovne šedej na zlepšenie detailov obrazu  |
| Overdrive<br>(OverDrive)  | Off (Vyp.)  | Slúži na nastavenie doby odozvy.   |   |
|   | Weak (Slabá)  |  |   |
|   | Medium (Stredná)                                      |  |   |
|   | Strong (Silné)  |  |   |
| Boost   |   |  |   |
| MBR   | 0-20  | MBR (zmanjševanie zabrisanosti gibanja) zagotavlja ravni prilagajanja od 0 do 20 za zmanjšanje zabrisanost gibanja.  |   |
| Kruhový bod   | On (Zap.) / Off (Vyp.)                                | Funkcia „Kruhový bod“ umiestni indikátor cielenia do stredu obrazovky a pomáha hráčom pri hraní hier typu First Person Shooter (FPS) presným a precíznym cielením. |   |
| Počítadlo snímkov   | Vypnuté/Vpravo hore/Vpravo dolu/Vľavo dolu/Vľavo hore | Zobrazenie vertikálnej frekvencie pre zvolený roh. (Funkcia počítadla rámečkov funguje len s grafickou kartou NVidia.)   |   |

### POZNÁMKA:

Keď je „HDR Mode (Režim HDR)“ v položke „Luminance (Svietivosť)“ nastavený na „non-off (nevypnutý)“, položky v možnostiach „Game Mode (Herný režim)“, „Shadow Control (Ovládanie tieňov)“, a „Game Color (Farby hry)“ sa nedajú nastaviť.

Keď je Color Gamut (Farebný režim) v možnosti Color Setup (Nastavenie farieb) nastavený na sRGB, položky Game Mode (Režim pre hry), Shadow Control (Ovládanie tieňovania) a Game Color (Farby hry) sa nedajú nastaviť.

## Extra (Ďalší)

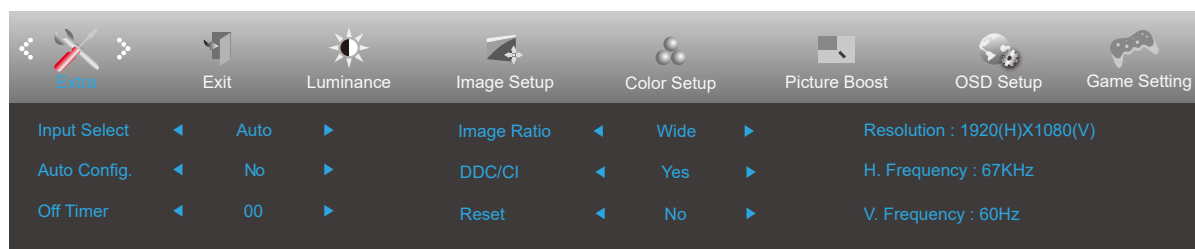

|   |  |   |  |
|---|--|---|--|
|  | Input Select (Voľba vstupu)                |   | Voľba zdroja vstupného signálu   |
|   | Auto Config.<br>(Automatická konfigurácia) | áno alebo nie   | Automatické nastavenie obrazu na predvolené hodnoty (iba v modeloch s duálnym vstupom (D-Sub)) |
|   | Off timer<br>(Vypnutie časovačom)          | 0 až 24 hodín   | Slúži na voľbu vypnutia napájania jednosmerným prúdom  |
|   | Image Ratio<br>(Pomer strán obrazu)        | Wide (Šírka)  | Slúži na voľbu pomeru strán obrazu na displeji.  |
|   |  | 4:3   |  |
|   | DDC-CI                                     | áno alebo nie   | Zapnutie alebo vypnutie podpory DDC-CI   |
| Reset (Resetovanie)   | Áno alebo nie                              | Obnovenie nastavení ponuky na predvolené hodnoty (ENERGY STAR@ je k dispozícii pre vybrané modely. je k dispozícii pre vybrané modely.) |  |
|   | ENERGY STAR® alebo nie                     |   |  |

## Exit (Ukončiť)



|   |                |  |                                       |
|---|----------------|--|---------------------------------------|
|  | Exit (Ukončiť) |  | Ukončenie hlavnej ponuky na obrazovke |
|---|----------------|--|---------------------------------------|



## Indikátor LED

| Stav                     | Farba indikátora LED |
|--------------------------|----------------------|
| Režim plného výkonu      | Biela                |
| Režim aktívneho vypnutia | Oranžová             |

# Riešenie problémov

| Problém a otázka   | Možné riešenia  |
|--|---|
| <b>Indikátor LED napájania nesvieti</b>                                  | Skontrolujte, či je napájanie zapnuté a či je napájací kábel správne zapojený do uzemnenej elektrickej zásuvky a do konektora v monitore.   |
| <b>Na obrazovke sa nezobrazujú žiadne obrazy</b>                         | <ul style="list-style-type: none"> <li>• Je sieťový napájací kábel pripojený správne?<br/>Skontrolujte zapojenie napájacieho kábla do zdroja napájania.</li> <li>• Je obrazový kábel správne zapojený?<br/>(Pripojené pomocou kábla VGA)<br/>Skontrolujte zapojenie kábla VGA.<br/>(Pripojené pomocou kábla HDMI)<br/>Skontrolujte zapojenie kábla HDMI.<br/>(Pripojené pomocou kábla DP)<br/>Skontrolujte zapojenie kábla DP.<br/>* V každom modeli nie je k dispozícii vstup VGA/HDMI/DP.</li> <li>• Ak je zapnuté napájanie, počítač reštartujte a s skontrolujte úvodnú obrazovku (prihlasovacia obrazovka.)<br/>Ak sa zobrazí úvodná obrazovka (prihlasovacia obrazovka), počítač reštartujte vo vhodnom režime (bezpečný režim pre Windows 7/8/10) a potom zmeňte kmitočet video kábla.<br/>(Pozrite si časť Nastavenie optimálneho rozlíšenia) Ak sa úvodná obrazovka nezobrazí (prihlasovacia obrazovka), kontaktujte servisné stredisko alebo svojho predajcu.</li> <li>• Zobrazuje sa vám na obrazovke hlásenie „Vstup nie je podporovaný“?<br/>Toto hlásenie sa zobrazí vtedy, keď signál z video karty prekračuje maximálne rozlíšenie a kmitočet, ktorý monitor dokáže správne spracovať.<br/>Nastavte maximálne rozlíšenie a kmitočet, ktorý monitor dokáže správne spracovať.</li> <li>• Uistite sa, že ovládače monitora AOC sú nainštalované.</li> </ul> |
| <b>Obraz je rozmazaný a vyskytuje sa problém zobrazenia „duchov“</b>     | Nastavte ovládacie prvky kontrastu a jas.<br>Stlačte klávesovú skratku (AUTO) (Automaticky).<br>Nepoužívajte predĺžovací kábel ani spínaciu skrinku. Odporúčame, aby ste monitor pripojili priamo ku konektoru výstupu video karty na zadnej strane.  |
| <b>Obraz skáče, kmitá alebo sa na ňom zobrazujú vlnkovité vzory</b>      | Elektrické zariadenie, ktoré spôsobuje elektrické rušenie presuňte čo najďalej od monitora.<br>Používajte maximálnu obnovovaciu frekvenciu, ktorú váš monitor dokáže spracovať pri rozlíšení, ktoré používate.  |
| <b>Monitor je uviaznutý v režime aktívneho vypnutia</b>                  | Vypínač na počítači musí byť v polohe ON (ZAP.).<br>Video karta by mala byť v počítači pevne zasunutá do drážky.<br>Uistite sa, že kábel na prenos obrazového signálu monitora je správne pripojený k počítaču.<br>Skontrolujte kábel na prenos obrazového signálu monitora a uistite sa, že žiadny z kolíkov nie je ohnutý.<br>Počítač musí byť funkčný pri stlačení klávesu CAPS LOCK na klávesnici a musí svietiť indikátor CAPS LOCK LED. LED indikátor by mal pri stlačení klávesu CAPS LOCK svietiť alebo zhasnúť.  |
| <b>Chýba jedna zo základných farieb (ČERVENÁ, ZELENÁ alebo MODRÁ)</b>    | Skontrolujte kábel na prenos obrazového signálu monitora a uistite sa, že žiadny z kolíkov nie je poškodený.<br>Uistite sa, že kábel na prenos obrazového signálu monitora je správne pripojený k počítaču.   |
| <b>Obraz na obrazovke nie je v strede alebo je nesprávne dimenzovaný</b> | Nastavte horizontálnu alebo vertikálnu polohu alebo stlačte klávesovú skratku (AUTO) (Automaticky).   |
| <b>Obraz má chyby farieb (biela nevyzerá ako biela)</b>                  | Nastavte farby RGB alebo vyberte požadovanú teplotu farieb.   |
| <b>Na obrazovke sa vyskytujú horizontálne alebo vertikálne poruchy</b>   | Pomocou režimu vypnutia Windows 7/8/10 nastavte CLOCK (Taktovanie) a FOCUS (Zaostrenie).<br>Stlačte klávesovú skratku (AUTO) (Automaticky).   |
| <b>Právne predpisy a služby</b>  | Na CD disku alebo lokalite <a href="http://www.aoc.com">www.aoc.com</a> si pozrite informácie týkajúce sa právnych predpisov a služieb (vyhľadajte si svoj model, ktorý ste si zakúpili vo vašej krajine, a na stránke Podpora si vyhľadajte informácie týkajúce sa právnych predpisov a služieb.) vyhľadajte   |

# Špecifikácie

## Všeobecné špecifikácie

|                         |   |  |                                  |  |
|-------------------------|---|--|----------------------------------|--|
| Panel                   | Názov modelu                                  | 27B35HM  |                                  |  |
|                         | Systém mechaniky                              | TFT farebný LCD                                |                                  |  |
|                         | Rozmer viditeľného obrazu                     | 68,6 cm po uhlopriečke                         |                                  |  |
|                         | Rozstup pixlov                                | 0,3114mm (V) × 0,3114mm (Š)                    |                                  |  |
|                         | Zobrazenie farieb                             | 16,7 mil. farieb                               |                                  |  |
| Iné                     | Horizontálny rozsah snímania                  | 30-85kHz (D-SUB)<br>30-115kHz (HDMI)           |                                  |  |
|                         | Veľkosť (maximálna) pre horizontálne snímanie | 597,888mm                                      |                                  |  |
|                         | Vertikálny rozsah snímania                    | 48Hz-75Hz (D-SUB)<br>48Hz-100Hz (D-SUB)        |                                  |  |
|                         | Veľkosť (maximálna) pre vertikálne snímanie   | 336,312mm                                      |                                  |  |
|                         | Optimálne predvolené rozlíšenie               | 1920 x 1080@60Hz                               |                                  |  |
|                         | Max resolution                                | 1920x1080@75Hz(D-SUB)<br>1920x1080@100Hz(HDMI) |                                  |  |
|                         | Plug & Play                                   | VESA DDC2B/CI                                  |                                  |  |
|                         | Zdroj napájania                               | 19Vdc, 1.31A                                   |                                  |  |
|                         | Spotreba energie                              | Typicky (predvolený jas a kontrast)            | 20W                              |  |
|                         |   | Max. (jas = 100, kontrast = 100)               | ≤ 25W                            |  |
| Pohotovostný režim      |   | ≤ 0.3W   |                                  |  |
| Fyzické charakteristiky | Typ konektora                                 | HDMI/D-Sub                                     |                                  |  |
|                         | Typ signálneho kábla                          | Odpojiteľný                                    |                                  |  |
| Prostredie              | Teplota                                       | Prevádzková                                    | 0°C~ 40°C                        |  |
|                         |   | Nie prevádzková                                | -25°C~ 55°C                      |  |
|                         | Vlhkosť                                       | Prevádzková                                    | 10 až 85 % (bez kondenzácie)     |  |
|                         |   | Nie prevádzková                                | 5 až 93 % (bez kondenzácie)      |  |
|                         | Nadmorská výška                               | Prevádzková                                    | 0 m až 5000 m (0 až 16404 stôp)  |  |
|                         |   | Nie prevádzková                                | 0 m až 12192 m (0 až 40000 stôp) |  |



## Prednastavené režimy zobrazenia

| ŠTANDARD       | ROZLIŠENIE (+/-1Hz) | HORIZONTÁLNA FREKVENCIA (kHz) | VERTIKÁLNA FREKVENCIA (Hz) |
|----------------|---------------------|-------------------------------|----------------------------|
| VGA            | 640x480@60Hz        | 31.469                        | 59.94                      |
|                | 640x480@72Hz        | 37.861                        | 72.809                     |
|                | 640x480@75Hz        | 37.5                          | 75                         |
| MAC MODES VGA  | 640x480@67Hz        | 35                            | 66.667                     |
| IBM MODE       | 720x400@70Hz        | 31.469                        | 70.087                     |
| SVGA           | 800x600@56Hz        | 35.156                        | 56.25                      |
|                | 800x600@60Hz        | 37.879                        | 60.317                     |
|                | 800x600@72Hz        | 48.077                        | 72.188                     |
|                | 800x600@75Hz        | 46.875                        | 75                         |
| MAC MODES SVGA | 832x624@75Hz        | 49.725                        | 74.551                     |
| XGA            | 1024x768@60Hz       | 48.363                        | 60.004                     |
|                | 1024x768@70Hz       | 56.476                        | 70.069                     |
|                | 1024x768@75Hz       | 60.023                        | 75.029                     |
| SXGA           | 1280x1024@60Hz      | 63.981                        | 60.02                      |
|                | 1280x1024@75Hz      | 79.976                        | 75.025                     |
| WSXG           | 1280x720@60Hz       | 44.772                        | 59.855                     |
|                | 1280x960@60Hz       | 60                            | 60                         |
| WXGA+          | 1440x900@60Hz       | 55.935                        | 59.887                     |
| WSXGA+         | 1680x1050@60Hz      | 65.29                         | 59.954                     |
| FHD            | 1920x1080@60Hz      | 67.5                          | 60                         |
|                | 1920x1080@75Hz      | 83.894                        | 74.973                     |
|                | 1920x1080@100Hz     | 110                           | 100                        |

**Poznámka:** Podľa štandardu VESA môže nastať určitá chyba (+/-1Hz) pri výpočte obnovovacej frekvencie (frekvencie poľa) rôznych operačných systémov a grafických kariet. S cieľom zlepšiť kompatibilitu bola nominálna obnovovacia frekvencia tohto výrobku zaokrúhlená. Pozrite si skutočný výrobok.

## Priradenie kolíkov

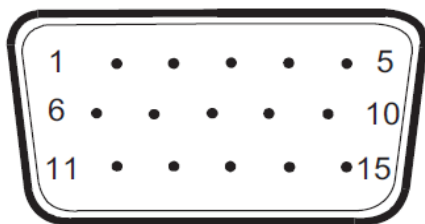

15-kolíkový signálny kábel pre farebné zobrazenie

| Číslo kolíka | Názov signálu     | Číslo kolíka | Názov signálu                |
|--------------|-------------------|--------------|------------------------------|
| 1            | Obraz – červená   | 9            | +5 V                         |
| 2            | Obraz – zelená    | 10           | Uzemnenie                    |
| 3            | Obraz – modrá     | 11           | N.C.                         |
| 4            | N.C.              | 12           | DDC – Sériové údaje          |
| 5            | Rozpoznanie kábla | 13           | H – synchronizácia           |
| 6            | GND-R             | 14           | V – synchronizácia           |
| 7            | GND-G             | 15           | DDC – Sériová synchronizácia |
| 8            | GND-B             |              |                              |

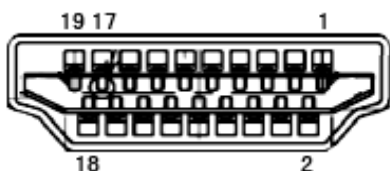

19-kolíkový signálny kábel pre farebné zobrazenie

| Číslo kolíka | Názov signálu          | Číslo kolíka | Názov signálu                 | Číslo kolíka | Názov signálu                 |
|--------------|------------------------|--------------|-------------------------------|--------------|-------------------------------|
| 1.           | TMDS údaje 2+          | 9.           | TMDS údaje 0-                 | 17.          | Uzemnenie DDC/CEC             |
| 2.           | Tienenie TMDS údajov 2 | 10.          | TMDS synchronizácia +         | 18.          | Napájanie +5 V                |
| 3.           | TMDS údaje 2-          | 11.          | Tienenie TMDS synchronizácie  | 19.          | Rozpoznanie aktívnej zástrčky |
| 4.           | TMDS údaje 1+          | 12.          | Synchronizácia TMDS-          |              |                               |
| 5.           | Tienenie TMDS údajov 1 | 13.          | CEC                           |              |                               |
| 6.           | TMDS údaje 1-          | 14.          | Vyhradené (N.C. na zariadení) |              |                               |
| 7.           | TMDS údaje 0+          | 15.          | SCL                           |              |                               |
| 8.           | Tienenie TMDS údajov 0 | 16.          | SDA                           |              |                               |

# Plug and Play

## Funkcia Plug and Play DDC2B

Tento monitor je vybavený funkciou VESA DDC2B, ktorá je v súlade s normou VESA DDC STANDARD. Umožňuje monitoru informovať hostiteľský systém o svojej identite, a to v súlade so stupňom používaného DDC a komunikovať so systémom o dodatočných informáciách týkajúcich sa jeho zobrazovacích schopností.

DDC2B predstavuje dvojsmerný dátový kanál založený na protokole I2C. Hostiteľ dokáže vyžiadať informácie EDID prostredníctvom kanála DDC2B.

