

AGON

PRO



Bruksanvisning för OLED-skärm

AG346UCD

Baserat på OLED-produktens egenskaper rekommenderas underhåll av skärmen i enlighet med kraven i bruksanvisningen, för att minska risken för att bildretention uppstår.

AOC

www.aoc.com

©2024 AOC. All Rights Reserved

Version: A00

HDMI[®]
HIGH-DEFINITION MULTIMEDIA INTERFACE

Säkerhet	1
Nationella konventioner	1
Ström	2
Installation	3
Rengöring	4
Övrigt	5
Installation	6
Förpackningens innehåll	6
Montera stativ och fot	7
Justera visningsvinkeln	8
Ansluta bildskärmen	9
Fästa väggmonteringsarm	10
Adaptive-Sync-funktion	11
HDR	12
Inställning	13
Snabbtangenter	13
Guide till OSD-knappar (Meny)	14
OSD Setting (Bildskärmsinställning)	16
Game Setting (Spelinställningar)	17
Luminance (Luminans)	19
PIP Setting (PIP-inställning)	20
Color Setup (Färginställning)	21
Audio (Ljud)	22
Light FX	23
OLED Care/Extra(OLED Care/Extra)	24
OSD Setup (Bildskärmsinställning)	26
LED-indikation	27
Felsökning	28
Specifikationer	29
Allmänna specifikationer	29
Förinställda visningslägen	31
Stifttilldelningar	32
Plug and Play	33

Säkerhet

Nationella konventioner

Följande underavsnitt beskriver de vedertagna benämningar som används i detta dokument.

Anmärkningar, försiktighetsåtgärder och varningar

I denna bruksanvisning kan textavsnitt åtföljas av en ikon och tryckt i fet eller kursiv stil. Dessa textavsnitt är anmärkningar, försiktighetsåtgärder och varningar enligt följande:



OBS! OBS! indikerar viktig information som hjälper dig att använda systemet på ett bättre sätt.



FÖRSIKTIGT! FÖRSIKTIGT indikerar antingen potentiell skada på maskinvara eller dataförlust och beskriver hur du undviker problemet.



WARNING! EN WARNING indikerar eventuell risk för personskada och beskriver hur man undviker problemet. Vissa varningar kan visas med ett annat format och kan inkludera en ikon. I sådana fall visas varningen på grund av nationella föreskrifter.

Ström

 Skärmen ska bara användas från den typ av strömkälla som anges på etiketten. Är du osäker på vilken typ av ström du har i hemmet, kontakta en lokal försäljare eller elleverantör.

 Skärmen är utrustad med en jordad trestiftskontakt, en kontakt med ett tredje (jordat) stift. Kontakten passar bara i jordade vägguttag som en säkerhetsfunktion. Om uttaget inte kan ta en kontakt med tre ledningar, måste en elektriker installera ett passande uttag, eller använd en adapter för att jorda produkter riktigt. Motarbeta inte syftet med den jordade kontakten.

 Dra ut kontakten vid åskväder eller när den inte ska användas under en längre tid. Det skyddar skärmen från skador under spänningssprång.

 Överbelasta inte eluttagslistor och förlängningssladdar. Överbelastning kan resultera i brand eller elektriska stötar.

 För att säkerställa tillfredställande funktion, ska skärmen bara användas med UL-listade datorer som har korrekt konfigurerade mottagare som är markerade mellan 100-240 V, min. 5 A.

 Vägguttaget ska installeras intill utrustningen och ska vara lättåtkomligt.

Installation

! Placera inte bildskärmen på instabila vagnar, stativ, fästen eller bord. Faller bildskärmen kan den skada en person och orsaka allvarlig skada på produkten. Använd endast vagnar, stativ, fästen eller bord som rekommenderas av tillverkaren eller säljs tillsammans med denna produkt. Följ tillverkarens anvisningar vid installation och använd monteringsstillbehör som rekommenderas av tillverkaren. Står produkten på en vagn ska dessa flyttas försiktigt.

! För aldrig in föremål i spåret i bildskärmens hölje. Det kan skada kretsarna och orsaka brand eller elektriska stötar. Spill aldrig vätska på bildskärmen.

! Placera aldrig produktens framsida på golvet.

! Om skärmen monteras på en vägg eller hylla, använd en sats som godkänts av tillverkaren och följ anvisningarna på satsen.

! Lämna plats runt bildskärmen enligt nedan. Annars är ventilationen otillräcklig och överhettning kan därför orsaka brand eller skada på bildskärmen.

! För att undvika potentiell skada, exempelvis att panelen lossnar från infattningen, ska skärmen inte lutas ner mer än 5 grader. Om den lutas ner i mer än 5 graders vinkel kommer skador på skärmen inte att täckas av garantin.

Nedan visas det rekommenderade ventilationsområdet runt bildskärmen när den installerats på vägg eller stativet:

Installation med stativ

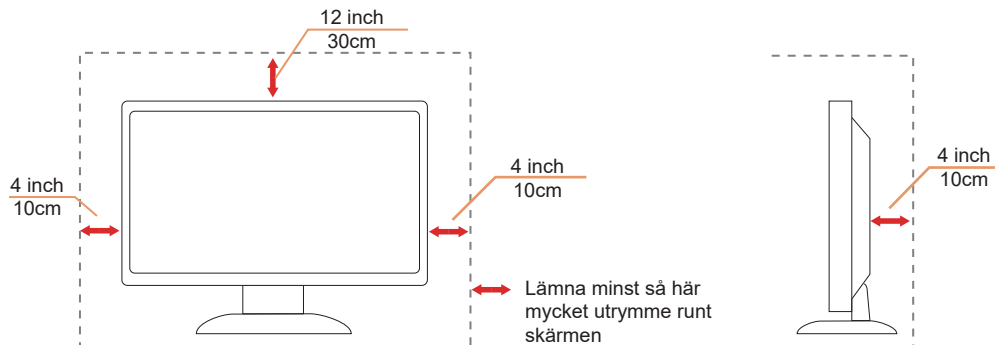

Rengöring

⚠ Rengör kåpan regelbundet med en vattenfuktad, mjuk duk.

⚠ Använd en mjuk bomulls- eller mikrofiberduk vid rengöring. Duken ska vara fuktig och nästan torr, låt ingen vätska komma in i höljet.



⚠ Dra ur elsladden innan produkten rengörs.

Övrigt

 Om produkten avger en stark lukt, ljud eller rök, ta OMEDELBART ut nätkabeln ur vägguttaget och kontakta ett servicecenter.

 Kontrollera att ventilationsöppningarna inte blockeras av ett bord eller en gardin.

 Utsätt inte OLED-skärmen för kraftiga vibrationer eller slag under drift.

 Slå inte på och tappa inte bildskärmen under drift eller transport.

 På grund av OLED-produkternas egenskaper rekommenderas det att inte använda produkten kontinuerligt i mer än fyra timmar. Den här produkten använder många tekniker för att eliminera eventuell bildretention. För mer information, se instruktionerna i "Skärmunderhåll"

Installation

Förpackningens innehåll

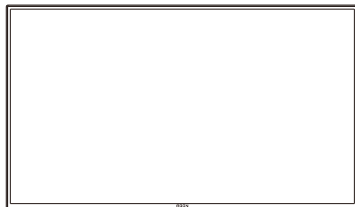

OLED Monitor



Quick Start Guide



Warranty card



Stand

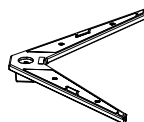

Base

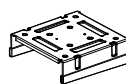

Wall Mount Bracket



Stand Screws



Screwdriver



Stand Screws



Power Cable



DisplayPort Cable



HDMI Cable



USB Cable

*Inte alla signalkablar medföljer i alla länder och regioner. Kontrollera med den lokala försäljaren eller AOC:s avdelningskontor för bekräftelse.

Montera stativ och fot

Montera eller ta bort stativet enligt stegen nedan.

Installera:

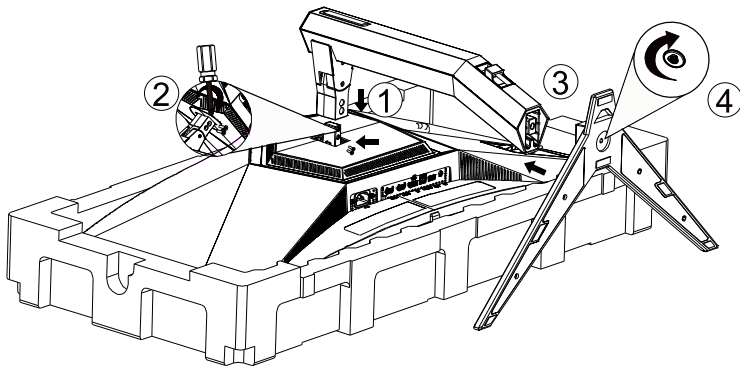

Ta bort:

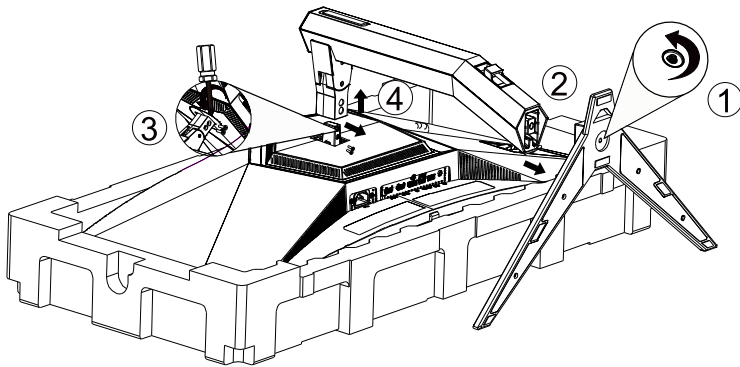

Specifikationer för bottenkruv: M6*21 mm (effektiv gänga 5,5 mm)

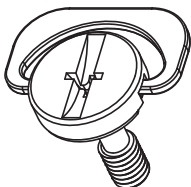

Justera visningsvinkeln

För bästa bild rekommenderar vi att du tittar på hela bildskärmen rakt framifrån och sedan justerar skärmens vinkel efter egen smak.

Håll stativet så att bildskärmen inte välter när du ändrar vinkeln.

Du kan justera bildskärmen enligt nedan:

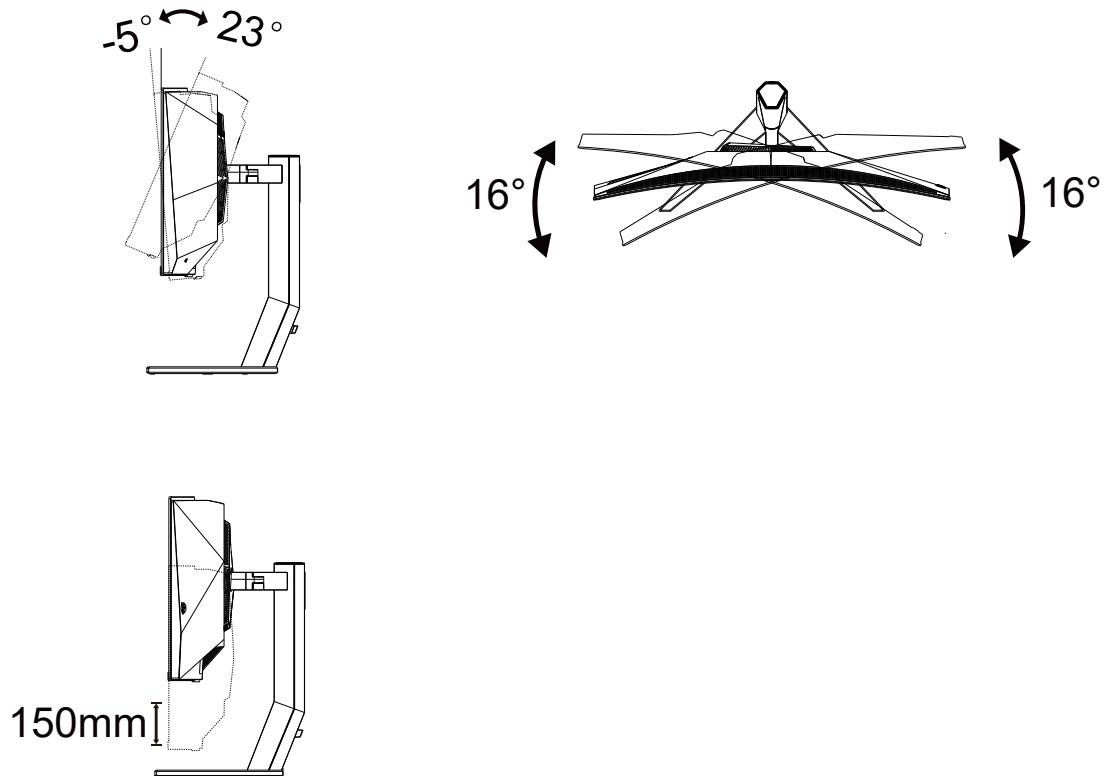

Rör inte vid OLED-skärmen när du ändrar vinkeln. Den kan skadas eller brytas.

Varning:

1. För att undvika potentiell skada på bildskärmen, exempelvis att panelen lossnar, ska skärmen inte lutats ner mer än 5 grader.
2. Tryck inte på bildskärmen medan du ställer in vinkeln på skärmen. Håll enbart i infattningen.

Ansluta bildskärmen

Kabelanslutningar på baksidan av skärmen:

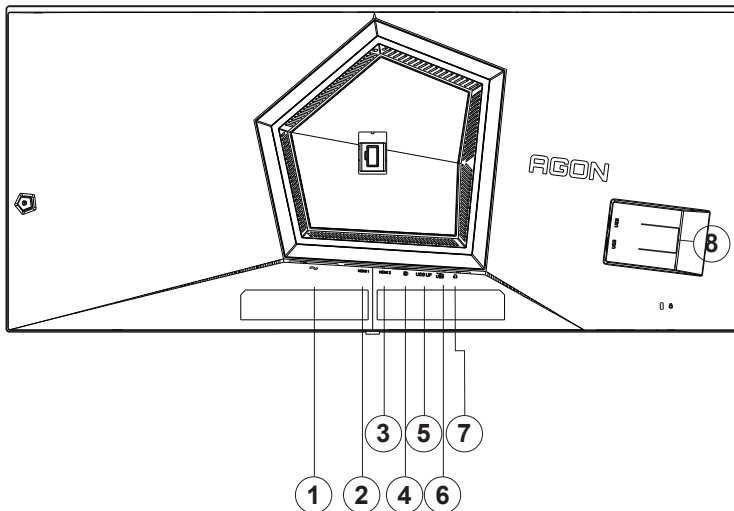

1. Strömingång
2. HDMI1
3. HDMI2
4. DisplayPort
5. USB3.2 Gen1 uppströms
6. USB3.2 Gen1 nedströms + snabbbladdningx1
7. Hörlurar
8. USB3.2 Gen1 nedströms x2

Anslutning till dator

1. Anslut strömkabeln till baksidan av bildskärmen ordentligt.
2. Stäng av datorn och lossa dess nätkabel.
3. Anslut bildsignalkabeln till videokontakten på datorn.
4. Koppla in datorns och bildskärmens strömkabel i ett eluttag.
5. Slå på datorn och bildskärmen.

Om bildskärmen visar en bild, är installationen klar. Visas ingen bild, se felsökningen.

För att skydda utrustningen ska datorn och OLED-skärmen alltid stängas av före anslutning.

Fästa väggmonteringsarm

Preparing to Install An Optional Wall Mounting Arm(Skruvens diameter är M4 och längden är 10 mm).

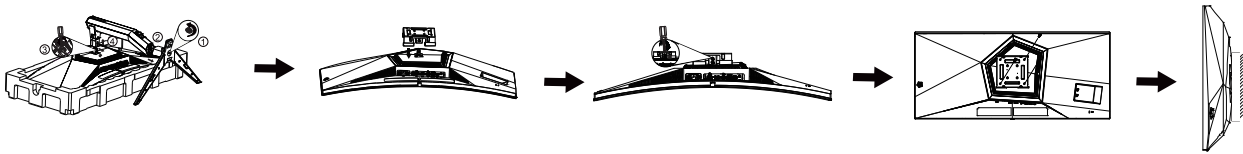

Du kan fästa bildskärmen vid en väggmonteringsarm (köps separat). Koppla bort strömmen innan du utför denna procedur. Följ dessa steg:

1. Ta bort basen.
2. Följ tillverkarens instruktioner för att sätta ihop väggmonteringsarmen.
3. Placera väggmonteringsarmen baktill på bildskärmen. Rikta in hålen på armen med hålen baktill på bildskärmen.
4. Sätt in de 4 skruvarna i hålen och spänn dem.
5. Återanslut sladdarna. Se bruksanvisningen till den valfria väggmonteringsarmen för instruktioner om hur du fäster den vid väggen.

Vägghängare:

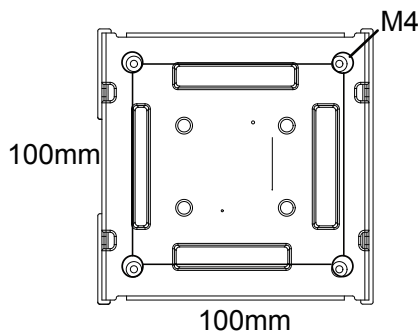

Specifikation av skruvar för vägghängare: M4*12mm

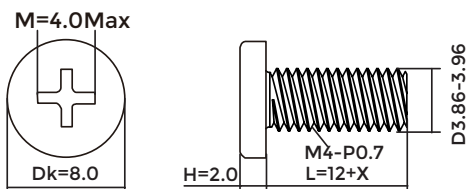

 Notera : VESA monteringskruvhål finns inte tillgängliga på alla modeller, kontrollera med återförsäljaren eller den officiella avdelningen på AOC.

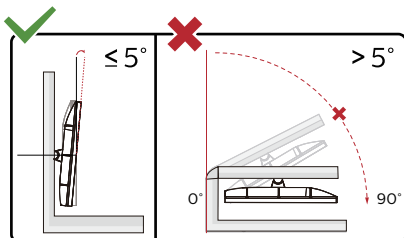

* Skärmdesignen kan skilja sig från de avbildade.

Varning:

1. För att undvika potentiell skada på bildskärmen, exempelvis att panelen lossnar, ska skärmen inte lutas ner mer än 5 grader.
2. Tryck inte på bildskärmen medan du ställer in vinkeln på skärmen. Håll enbart i infattningen.

Adaptive-Sync-funktion

1. Adaptive-Sync-funktionen fungerar med DisplayPort/HDMI
2. Kompatibla grafikkort: Rekommendationslistan är som nedan och kan också kontrolleras genom att besöka www.AMD.com

Grafikkort

- Radeon™ RX Vega series
- Radeon™ RX 500 series
- Radeon™ RX 400 series
- Radeon™ R9/R7 300 series (utom R9 370/X, R7 370/X, R7 265)
- Radeon™ Pro Duo (2016)
- Radeon™ R9 Nano series
- Radeon™ R9 Fury series
- Radeon™ R9/R7 200 series (utom R9 270/X, R9 280/X)

Processorer

- AMD Ryzen™ 7 2700U
- AMD Ryzen™ 5 2500U
- AMD Ryzen™ 5 2400G
- AMD Ryzen™ 3 2300U
- AMD Ryzen™ 3 2200G
- AMD PRO A12-9800
- AMD PRO A12-9800E
- AMD PRO A10-9700
- AMD PRO A10-9700E
- AMD PRO A8-9600
- AMD PRO A6-9500
- AMD PRO A6-9500E
- AMD PRO A12-8870
- AMD PRO A12-8870E
- AMD PRO A10-8770
- AMD PRO A10-8770E
- AMD PRO A10-8750B
- AMD PRO A8-8650B
- AMD PRO A6-8570
- AMD PRO A6-8570E
- AMD PRO A4-8350B
- AMD A10-7890K
- AMD A10-7870K
- AMD A10-7850K
- AMD A10-7800
- AMD A10-7700K
- AMD A8-7670K
- AMD A8-7650K
- AMD A8-7600
- AMD A6-7400K

HDR

Den är kompatibel med ingångssignaler i HDR10-format.

Display kan aktivera HDR-funktionen automatiskt om spelaren och innehållet är kompatibelt. Kontakta enhetens tillverkare och innehållsleverantören för information om kompatibilitet för din enhet och innehåll. Välj "Av" för HDR-funktionen när du inte behöver den automatiska aktiveringsfunktionen.

Obs:

1. 3840x2160@50Hz/60Hz är endast tillgängligt på enheter som UHD-spelare eller Xbox/PS.

2. Bildinställningar:

a. Gå in i "Bildinställningar" och välj upplösning - 3440x1440 och HDR på.

b. Ändra för att välja upplösningen - 3440x1440 (om tillgänglig) för att uppnå de bästa HDR-effekterna.

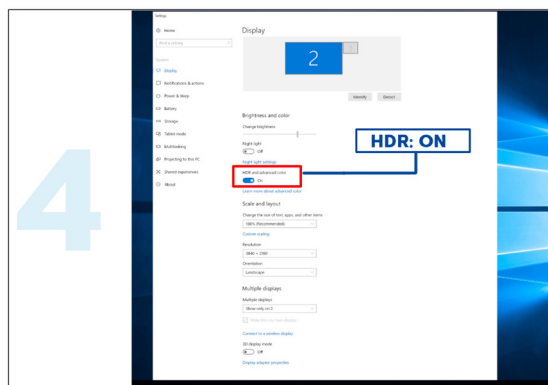
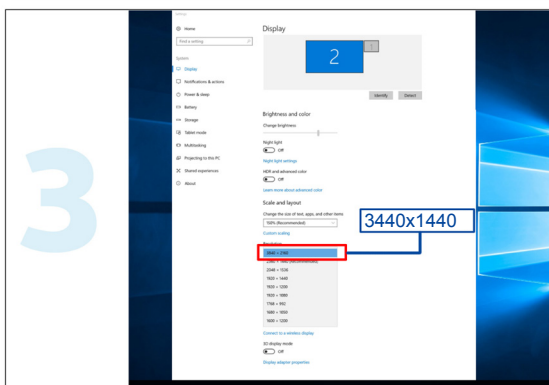
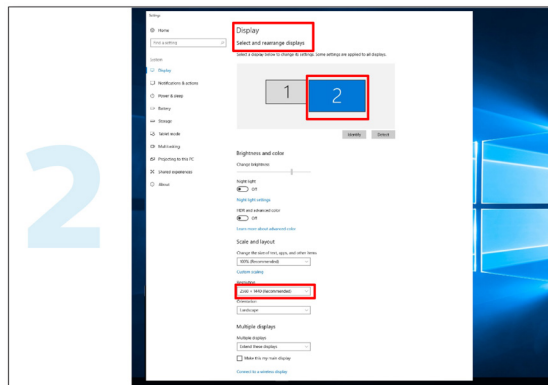
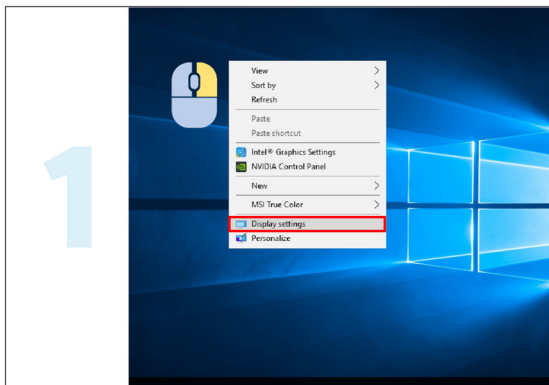

Inställning

Snabbtangenter

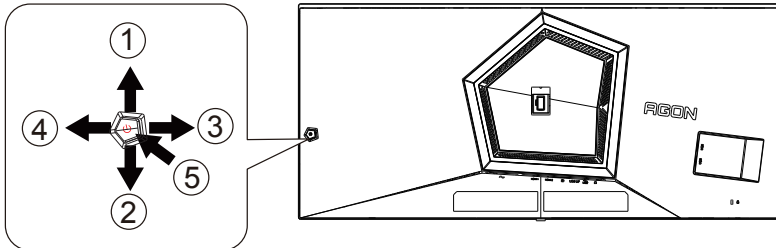

1	Källa/Avsluta
2	Dial Point/Ned
3	Spelläge/Vänster
4	Light FX/Höger
5	Ström/Meny/Enter

Ström/Meny/Enter

Tryck på Ström-knappen för att slå på bildskärmen.

När ingen skärmmeny visas, tryck för att visa skärmmenyn eller bekräfta ditt val. Tryck i cirka 2 sekunder för att stänga av bildskärmen.

Dial Point

När det inte finns någon OSD, tryck på knappen Dial Point för att visa/dölja Dial Point.

Spelläge/vänster

När ingen skärmmeny (OSD) visas, tryck på "vänster"-knappen för att öppna spelläget, tryck sedan på "vänster" eller "höger" knapp för att välja spelläge (FPS, RTS, Racing, Spelare 1, Spelare 2 eller Spelare 3) efter speltyp.

Light FX/Höger

När ingen skärmmeny (OSD) visas, tryck på "höger" knapp för att aktivera Light FX.

Källa/Avsluta

När skärmmenyn (OSD) är stängd fungerar knappen Source (Källa) Avsluta som snabbknapp för källan.

Guide till OSD-knappar (Meny)



Enter (Öppna): Använd knappen Enter (Öppna) för att öppna nästa OSD-nivå
Move (Flytta): Använd knappen Vänster / Upp / Ned för att flytta mellan OSD-alternativ
Exit (Avsluta): Använd knappen Höger för att stänga OSD:n

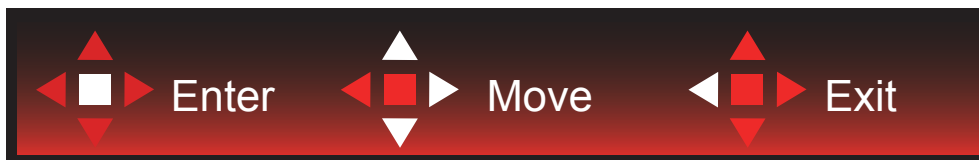

Enter (Öppna): Använd knappen Enter (Öppna) för att öppna nästa OSD-nivå
Move (Flytta): Använd knappen Höger / Upp / Ned för att flytta mellan OSD-alternativ
Exit (Avsluta): Använd knappen Vänster för att stänga OSD:n



Enter (Öppna): Använd knappen Enter (Öppna) för att öppna nästa OSD-nivå
Move (Flytta): Använd knappen Upp / Ned för att flytta mellan OSD-alternativ
Exit (Avsluta): Använd knappen Vänster för att stänga OSD:n

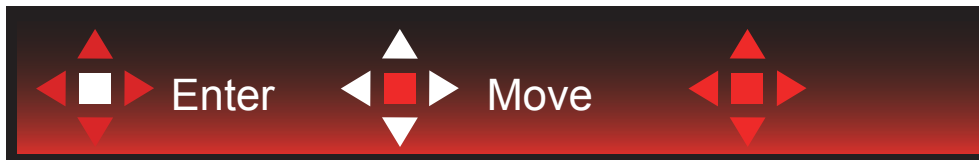

Move (Flytta): Använd knappen Left / Right / Down (Vänster/Höger/Ner) för att flytta till OSD-alternativ



Exit (Avsluta): Använd knappen Left (Vänster) för att stänga OSD:n till föregående OSD-nivå
Enter (Öppna): Använd knappen Right (Höger) för att öppna nästa OSD-nivå
Select (Välj): Använd knappen Up / Down (Upp/Ner) för att flytta till OSD-alternativ



Enter (Öppna): Använd knappen Enter (Öppna) för att verkställa OSD-inställningen och tillbaka till föregående OSD-nivå
Select (Välj): Använd knappen Down (Ner) för att justera OSD-inställningen



Select (Välj): Använd knappen Up / Down (Upp/Ner) för att justera OSD-inställningen



Enter (Öppna): Använd knappen Enter (Öppna) för att stänga OSD:n till föregående OSD-nivå
Select (Välj): Använd knappen Left / Right (Vänster/Höger) för att justera OSD-inställningen

OSD Setting (Bildskärmsinställning)

Grundläggande och enkel instruktion om kontrollknapparna.

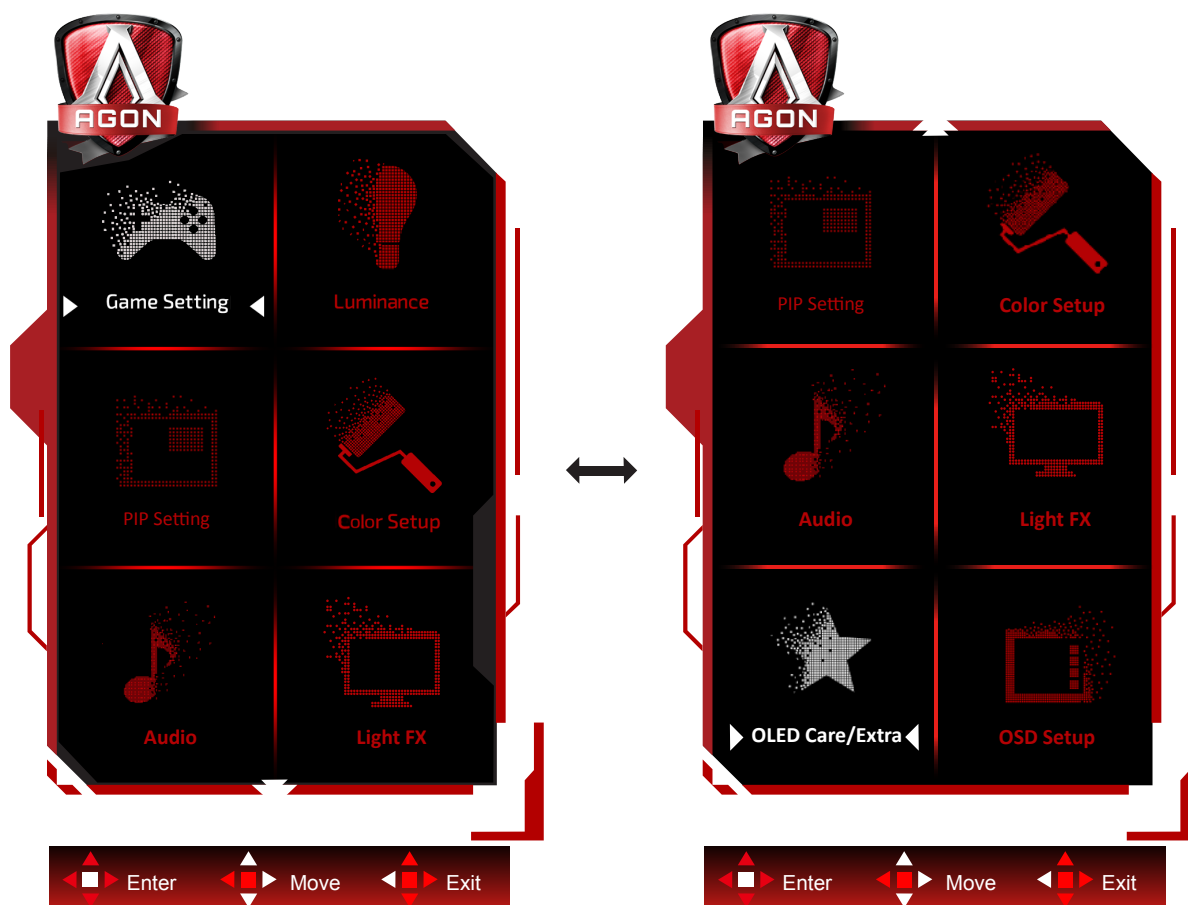

- 1). Tryck på MENY-knappen för att aktivera skärmmeny-fönstret.
- 2). Följ knappguiden för att flytta eller välja (justera) OSD-inställningar.
- 3). Låsa/låsa upp skärmmeny: För att låsa eller låsa upp skärmmeny, håll in Neråt-knappen i 10 sekunder när skärmmeny inte är aktiv.

OBS!

Om produkten enbart har en signalingång, är alternativet "Val av ingång" inaktiverat.

Game Setting (Spelinställningar)

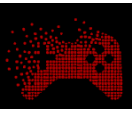

	Game Mode (Spelläge)	Off (Av)	Ingen optimering genom spelläge.
		FPS	För att spela FPS-spel (förstapersonskjutare). Förbättrar de svarta nivådetaljerna i mörka teman.
		RTS	För att spela RTS-spel (Realtidsstrategi). Förbättrar bildkvaliteten.
		Racing	För att spela Racingspel. Ger snabbaste responstid och hög färgmättnad.
		Gamer 1 (Spelare 1)	Användarens inställningar sparas som Gamer 1 (Spelare 1).
		Gamer 2 (Spelare 2)	Användarens inställningar sparas som Gamer 2 (Spelare 2).
		Gamer 3 (Spelare 3)	Användarens inställningar sparas som Gamer 3 (Spelare 3).
	Shadow Control (Skuggkontroll)	0-20	Standardvärdet för mörkerkontroll är 0, sedan kan slutanvändaren justera från 0 till 20 för att få en tydligare bild. Om bilden är för mörk för att kunna se detaljerna tydligt kan du justera från 0 till 20 för att få en klarare bild.
	Game Color (Spelfärg)	0-20	Spelfärg ger en nivå mellan 0 och 20 för att justera mättnad för att få en bättre bild.
	Sniper Scope (Kikarsikte)	Off (Av) /1.0 /1.5 /2.0	Zooma in lokalt för att göra det lättare att sikta när du skjuter.
Adaptive-Sync	On (På)/ Off (Av)	Inaktivera eller aktivera Adaptive-Sync. Körningspåminnelse för Adaptive-Sync: När funktionen Adaptive-Sync är aktiverad kan det blinka i vissa spelmiljöer.	
Low input Lag (Låg ingångsfördröjning)	On (På)/ Off (Av)	Att stänga av rambufferten kan minska inmatningsfördröjningen. OBS! Låg ingångsfördröjning är inaktiverad som standard och oreglerbar när fältfrekvensen är mindre än 120 Hz och den är aktiverad som standard och oreglerbar när fältfrekvensen är lika med 120 Hz och i tillståndet Adaptive-Sync.	

	Ramräknare	Av / HögerUpp / HögerNer / VänsterNer / VänsterUpp	Display V-frekvens på det valda hörnet
--	------------	--	--

OBS!

När "HDR-läge" under "Luminans" är inställt på "non-off" kan inte "Shadow Control" och "Game Color" justeras.

När "HDR" under "Luminans" är inställt på "non-off" är "Game Mode", "Shadow Control" och "Game Color" inte justerbara.

När "Color Gamut" under "Color Setup" är inställt på non "Standard", är "Shadow Control" och "Game Color" inte justerbara.

Luminance (Luminans)

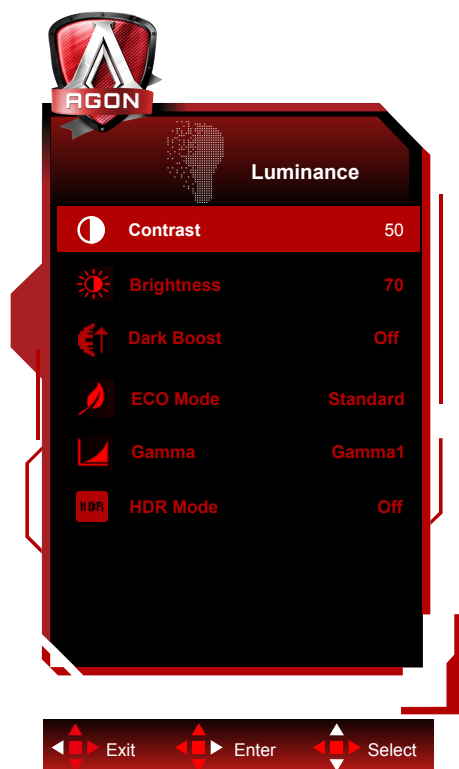

	Contrast (Kontrast)	0-100	Kontrast från digitalt register.	
	Brightness (Ljusstyrka)	0-100	Justering av bakgrundsbelysning	
	Dark Boost (Skuggförstärk)	Off (Av) /Nivå 1 /Nivå 2 / Nivå 3	Förbättra skärmens detaljer i det mörka eller ljusa området för att justera ljusstyrkan i det ljusa området och se till att den inte är övermättad.	
	Eco mode (Sparläge)	Standard	Standard	Standardläge
		Text	Text	Textläge
		Internet	Internet	Internetläge
		Game (Spel)	Game (Spel)	Spelläge
		Movie (Film)	Movie (Film)	Filmläge
		Sports (Sport)	Sports (Sport)	Sportläge
	Gamma	Reading (Läs)	Reading (Läs)	Läsläge
Gamma		Gamma1	Gamma1	Justera till Gamma 1
		Gamma2	Gamma2	Justera till Gamma 2
	Gamma3	Gamma3	Justera till Gamma 3	
HDR	Off / DisplayHDR /HDR Peak(HDR-topp)/ HDR Picture / HDR Movie / HDR Game	Ställ in HDR-profilen efter dina användningskrav. Anmärkning: När HDR-innehåll identifieras, kommer HDR-alternativet att visas för justering.		
HDR Mode	Off / HDR Picture / HDR Movie / HDR Game	Optimerad för bildens färg och kontrast, som simulerar HDR-effekt. Anmärkning: När HDR-innehåll inte identifieras, kommer HDR-lägesalternativet att visas för justering.		

OBS!

När "HDR Mode" är inställt på non-off-läge kan alternativen "Contrast (Kontrast)", "Eco mode (Sparläge)" och "Gamma" inte justeras.

När "HDR" under "Luminans" är inställt på "non-off" kan andra objekt under "Luminans" inte justeras.

När "Color Gamut" under "Color Setup" är inställd på "sRGB" eller "DCI-P3", är alternativen "Contrast", "Dark Boost" Eco-

läge, "Gamma" och HDR/HDR-läge inte justerbara.

PIP Setting (PIP-inställning)

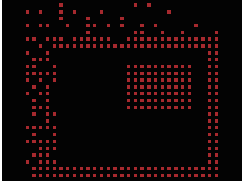

	PIP	Off (AV) / PIP / PBP	Avaktivera eller aktivera PIP eller PBP.
	Main Source (Huvudkälla)		Välj huvudkälla för skärmen.
	Sub Source (Underkälla)		Välj underkälla för skärmen.
	Size (Storlek)	Small (Liten)/Middle (Mellan)/Large (Stor)	Välj skärmstorlek.
	Position	Right-up (Höger-upp)	Ställ in skärmens placering.
		Right-down (Höger-ner)	
		Left-up	
		Left-down	
Audio (Ljud)	On (På): PIP-ljud	Avaktivera eller aktivera Ljudinställning.	
	Off (Av): Huvudljud		
Swap (Byt)	On (På): Byt	Byt skärmkälla.	
	Off (Av): ingen åtgärd		

OBS!

- 1) När "HDR" under "Luminance (Luminans)" är inställt på icke-av-off-tillstånd kan alla objekt under "PIP-inställning" inte justeras.
- 2) När PIP/PBP är aktiverat gäller vissa färgrelaterade justeringar i OSD-menyn endast för huvudskärmen medan underskärmen inte stöds. Därför kan huvudskärmen och underskärmen ha olika färger.
- 3) Ställ in upplösningen för inmatningssignalen till 1720X1440@60Hz vid PBP för att uppnå önskad visningseffekt.
- 4) När PBP/PIP är aktiverat visas kompatibiliteten för huvudskärmen/underskärmens ingångskälla i följande tabell:

PIP/PBP		Main Source (Huvudkälla)		
		HDMI1	HDMI2	DP
Sub Source (Underkälla)	HDMI1	V	V	V
	HDMI2	V	V	V
	DP	V	V	V

Color Setup (Färginställning)

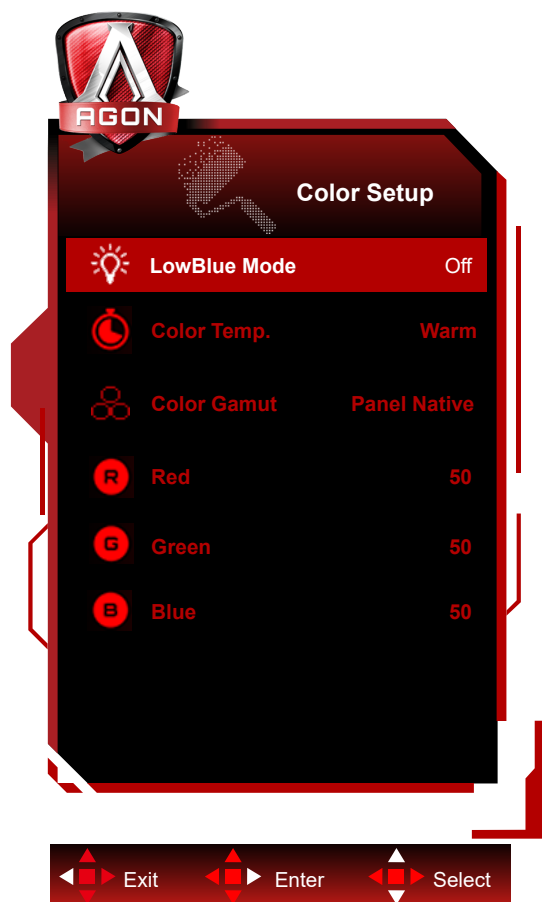

	LowBlue Mode (LowBlue-läge)	Av / Multimedia / Internet / Office / Läsning	Minska blåsljusvägen genom att kontrollera färgtemperaturen.
	Color Temp. (Färg)	Warm (Varm)	Återkalla varm färg från EEPROM.
		Normal	Återkalla normal färg från EEPROM.
		Cool (Kall)	Återkalla kall färg från EEPROM.
		User (Användare)	Återkalla användares färgtemperatur från EEPROM
	Color Gamut (Färg-gamut)	Panel ursprunglig	Panel med standardfärgområde.
		sRGB	sRGB-färgområde.
		DCI-P3	DCI-P3-färgområde.
Red (Röd)	0-100	Röd förstärkning från Digital-register.	
Green (Grön)	0-100	Grön förstärkning från Digital-register.	
Blue (Blå)	0-100	Blå förstärkning från Digital-register.	

OBS!

När "HDR-läge", "HDR" under "Luminance (Luminans)" inte är avstängd, så kan inga objekt under "Färginställning" inte justeras.

När färgområde är inställt på sRGB eller DCI-P3 kan alla andra objekt under färginställningar inte justeras.

Audio (Ljud)

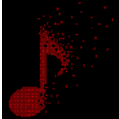

	Volym	0-100	Justera volyminställning
---	-------	-------	--------------------------

Light FX

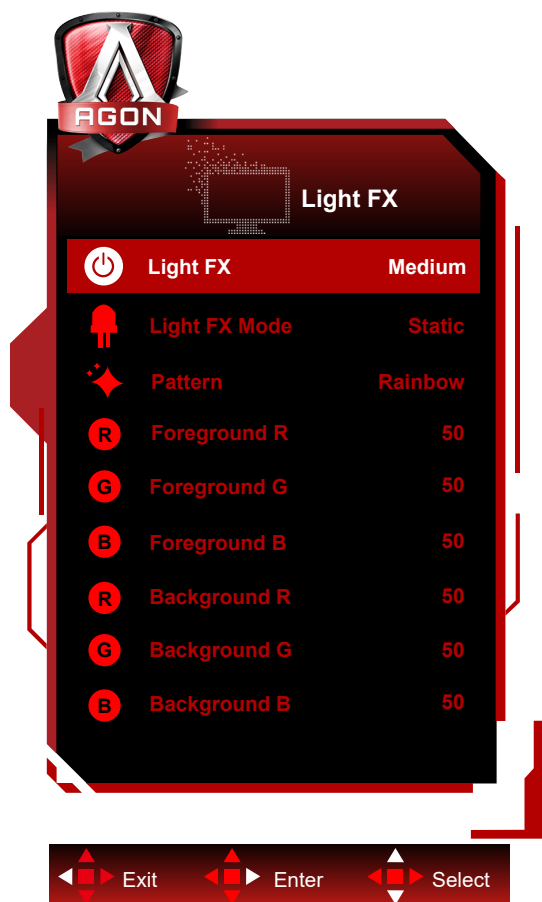

	Light FX	Av/Låg/Mellan/Stark	Välj intensitet för Light FX.
	Light FX-läge	Ljud1/ Ljud2/ Statisk/ Rensa mörk punkt/ Ändra toning/ Spridfyll/ Droppfyll/ Sprida droppfyll/ Pulserande/ Rensa ljuspunkt/ Zoom/ Regnbåge/ Vattenvåg/ Blinkande/ Demo	Välj Light FX-läge
	Mönster	Red / Green / Blue / Regnbåge/ Användardefinierad	Välj Light FX-mönster
	Förgrund R	0-100	Användaren kan även justera Light FX-förgrundsfärgen när Mönsterinställning är användardefinierad
	Förgrund G		
	Förgrund B		
	Bakgrund R	0-100	Användaren kan även justera Light FX-bakgrundsfärgen när Mönsterinställning är användardefinierad
Bakgrund G			
Bakgrund B			

OLED Care/Extra(OLED Care/Extra)



	Pixel Orbiting (Bildförskjutning)	Off (Av) / Weak (Svag) / Medium (Medel) / Strong (Stark)	Används för att aktivera kretsbanafunktionen för att minska risken för att generera bildretention. Rekommenderad funktionsinställning: "On" (På). När den här funktionen är aktiverad kommer bildpixlarna att röra sig cirkulärt som en helhet. Rörelseamplituden baseras på inställningarna. Tecknet som förflyttas kan vara sidoskuret. När "Strong" (Stark) är valt är det högst osannolikt att bildretention uppstår, men eventuella sidoskärningar kan vara synbara.
	Auto Warning (Automatisk varning)	On (På)/Off (Av)	Aktivera/inaktivera den automatiska funktionen för Pixeluppdatering. Skärmen visar automatiskt en meny som påminner användaren om att köra Pixeluppdatering var 4:e timme. Om du väljer Stäng visas inte längre den automatiska snabbmenyn för Pixeluppdatering. Om Pixeluppdatering inte utförs vid den rekommenderade tidpunkten ökar risken för att bilden kvarstår på skärmen. Fortsätt med försiktighet.
	Pixel Refresh (Pixeluppdatering)	On (På)/Off (Av)	Används för att aktivera och köra Pixeluppdatering för att eliminera genererad bildretention. Efter uppstart väljer du "Ja" enligt menyens uppmaningar och skärmen stängs sedan automatiskt av. Låt strömmen vara påslagen och rör inga knappar. Strömindikatorn blinkar vitt (på i 1 sekund/ av i 1 sekund) och hela processen tar ca 10 minuter. Strömindikatorn släcks i slutet och skärmen går in i standby-läge.
	Screen Saver (Skärmsläckare)	Off (Av) / Slow(Långsam) / Fast(Snabb)	När en statisk bild upptäcks under en viss tid kommer skärmsläckarfunktionen att dämpa skärmen för att skydda panelen från att fastna.
	Logos Protection (Skydd mot flera logotyper)	Off (Av)/1/2	När flera statiska logotyper upptäcks på skärmen rekommenderas att du aktiverar Multi-Logo Protection, som dimmar skärmen för att skydda panelen från att fastna i bilder där logotyper upptäcks.

Boundary Dimmer (Gränsdimmer)	Off (Av)/1/2/3	För speciella bildformat som har ett svart område i bildskärmens ram eller en delad bildskärm kan funktionen gränsdimmer automatiskt upptäcka och dämpa ljusstyrkan i specifika områden med stor skillnad i ljusstyrka.
Taskbar Dimmer (Dimmer för aktivitetsfältet)	Off (Av)/1/2/3	Tekniken Dimmer för aktivitetsfältet dämpar ljusstyrkan i aktivitetsfältet på skärmen. Inga förändringar av ljusstyrkan kommer att märkas i andra områden än i aktivitetsfältet.
Thermal Protection (Termiskt skydd)	On (På)/Off (Av)	När bildskärmens temperatur är över 60 grader Celsius kommer funktionen Termiskt skydd automatiskt att dämpa skärmens ljusstyrka för att säkerställa att värmen leds bort på rätt sätt. Vi rekommenderar att du aktiverar funktionen för bildskärmen.
Input Select (Välj Inmatning)	AUTO/HDMI1/ HDMI2/ DP	Välj insignalälla
Off Timer (Avstängningstimer)	0-24 timmar	Välj avstängningstid
Image Ratio (Bildförhållande)	Bred /Aspect (Förhållande)/ 4:3/ 1:1 / 17"(4:3) / 19"(4:3) / 19"(5:4) / 19"W(16:10) / 21.5"W(16:9) / 22"W(16:10) / 23"W(16:9) / 23.6"W(16:9) / 24"W(16:9) / 27"W(16:9) / 30"W (21:9) / 32"W (16:9)	Välj bildförhållande för visning.
DDC/CI	ja eller nej	Slå PÅ/AV DDC/CI-support
Reset (Återställ)	ja eller nej	Återställ menyn till standard
Time after Pixel Refresh (Tid efter det att bildretentionen har elimineras)		Avser den tid som skärmen lyser upp efter att den senaste Pixel Refresh-operationen har utförts, angivet i timmar. En uppmaning om att utföra Pixel Refresh skickas automatiskt till användaren var fjärde timme.
Pixel Refresh Counts (Antal elimineringar av bildretention)		Används för att registrera antalet gånger som Pixel Refresh utförs.

OSD Setup (Bildskärmsinställning)

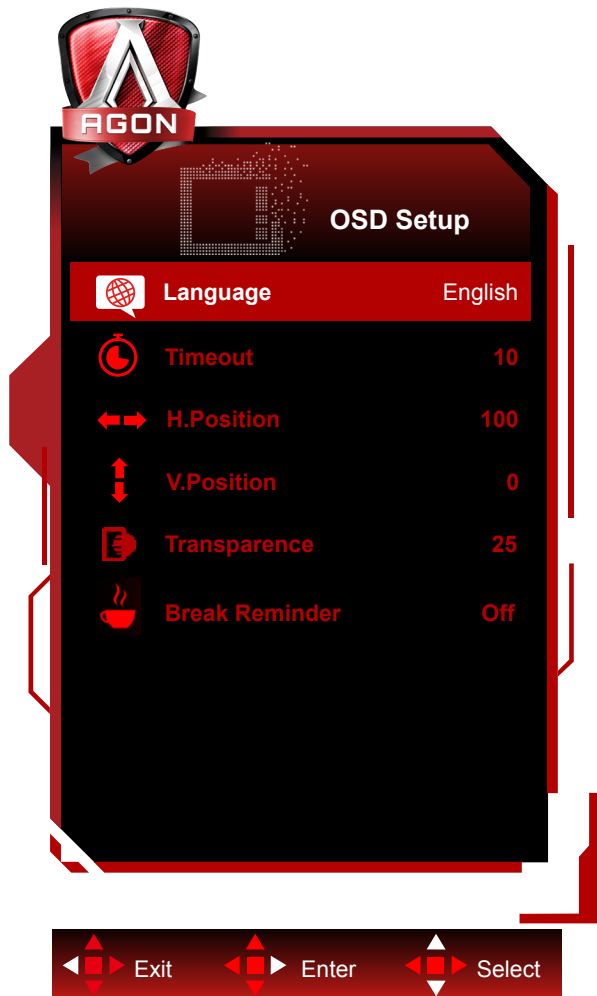

	Language (Språk)		Välj bildskärmsspråk
	Timeout	5-120	Justera bildskärmens timeout
	H. Position (Position-H)	0-100	Justera skärmenens horisontella läge
	V. Position (Position-V)	0-100	Justera skärmenens vertikala läge
	Transparence (Transparens)	0-100	Justera bildskärmens transparens
	Break Reminder (Påminnelse om rast)	på eller av	Påminnelse om rast om användaren arbetar kontinuerligt i mer än 1 timme

LED-indikation

Status	LED-lampans färg
Fullt strömläge	Vit
Aktiv avstängning	Orange
Pixel Refresh utförs	Den vita indikatorn blinkar (på/av varje sekund)
Fel på OLED-panelen	Den orangefärgade indikatorn blinkar (på/av varje sekund)
Avstängningsläge	Indikatorn lyser inte.

Felsökning

Problem	Möjliga lösningar
Strömindikatorn lyser inte.	<ul style="list-style-type: none"> • Kontrollera att strömmen är påslagen. • Kontrollera att nätkabeln är ansluten.
Strömindikatorn lyser men ingen bild visas.	<ul style="list-style-type: none"> • Kontrollera att datorn är påslagen. • Kontrollera att datorns grafikkort är ordentligt anslutet. • Kontrollera att skärmens signalkabel är korrekt ansluten till datorn. • Kontrollera kontakten till skärmens signalkabel och se till att inget stift är böjt. • Observera indikatorn för Caps Lock-tangenten på datorns tangentbord för att bekräfta att datorn fungerar.
Det finns ingen bild, men strömindikatorn blinkar orange.	<ul style="list-style-type: none"> • OLED-panelen fungerar dåligt och fungerar inte som den ska. Be om råd från AOC:s kundtjänst.
Går inte att utföra plug-to-use.	<ul style="list-style-type: none"> • Kontrollera om den stöder plug-to-use. • Kontrollera om adaptorn stöder plug-to-use.
Nedtonad bild.	<ul style="list-style-type: none"> • Justera luminans och kontrastförhållande.
Bilden studsar eller krusas.	<ul style="list-style-type: none"> • Det kan finnas elektriska apparater och enheter i omgivningen som kan orsaka elektroniska störningar.
På skärmen visas "signalkabeln är inte tillgänglig" eller "ingen signal"	<ul style="list-style-type: none"> • Kontrollera att signalkabeln är korrekt ansluten. • Kontrollera om stiftet på signalkabelns kontakt är skadat. • Funktionen Pixel Refresh kan aktiveras och köras i skärmmenyn för att eliminera genererad bildretention. Om du kör den här funktionen flera gånger kan du få en önskvärd bildvisningseffekt. För andra instruktioner om underhåll av skärmen, se bruksanvisningen på den officiella webbplatsen.
Skärmen visar "ogiltig inmatning".	<ul style="list-style-type: none"> • Kontrollera om datorn är inställd på ett felaktigt visningsläge. Ställ om datorn till det visningsläge som anges i den detaljerade bruksanvisningen.
Bildretention.	<ul style="list-style-type: none"> • Baserat på OLED-panelens egenskaper kan Pixel Refresh-funktionen aktiveras och köras i skärmmenyn för att eliminera genererad bildretention. Det rekommenderas att köra den här funktionen flera gånger för att få en önskvärd bildvisningseffekt. För andra instruktioner om underhåll av skärmen, se bruksanvisningen på den officiella webbplatsen.
Reglering och service	<p>Se reglerings- och serviceinformation som finns i CD-handboken eller www.aoc.com (för att hitta modellen du köper i ditt land och för att hitta information om reglerings- och serviceinformation på support-sidan).</p>

Specifikationer

Allmänna specifikationer

Panel	Modellnamn	AG346UCD		
	Skärmtyp	OLED		
	Visningsyta	86,8 cm diagonalt		
	Pixeltäthet	0,2315mm (H) × 0,2315mm (V)		
	Display Color (Färgvisning)	1,07B färger		
Övrigt	Horisontell frekvens	30k~185kHz(HDMI)		
		30k~285kHz(DisplayPort)		
	Horisontell skärmstorlek (maximal)	800.06 mm		
	Vertikal frekvens	48~120Hz(HDMI)		
		48~175Hz(DisplayPort)		
	Vertikal skärmstorlek (maximal)	337.06 mm		
	Optimal förinställd upplösning	3440x1440@60Hz		
	Max resolution	3440x1440@100Hz(HDMI)		
		3440x1440@175Hz(DisplayPort)		
	Plug & Play	VESA DDC2B/CI		
	Anslutningstyp	HDMI2/DisplayPort/USBx3/USB upstream/Hörlurar		
	Strömkälla	100-240V~ 50/60Hz 2.5A		
Effektförbrukning	Typisk (standard ljusstyrka och kontrast)	100W		
	Max. (ljusstyrka = 100, kontrast = 100)	≤160W		
	Vänteläge	≤ 0.5 W		
Inbyggd högtalare	8Wx2			
Miljö	Temperatur	Drift	0°C~ 40°C	
		Ur drift	-25°C~ 55°C	
	Luftfuktighet	Drift	10 ~ 85 % (utan kondens)	
		Ur drift	5 % ~ 93% (utan kondens)	
	Höjd	Drift	0 m - 5 000 m (0 fot – 16404 fot)	
		Ur drift	0 m - 12 192 m (0 fot – 40000 fot)	



OBS!

1). Det maximala antalet färger som stöds av den här produkten är 1,07 miljarder och inställningsvillkoren är följande (det kan finnas skillnader på grund av vissa grafikkorts begränsningar):

Färgbit Signalversion Färgformat Status	HDMI2.0		DisplayPort1.4	
	YCbCr422 YCbCr420	YCbCr444 RGB	YCbCr422 YCbCr420	YCbCr444 RGB
3440 x1440 175Hz 10bpc	NA	NA	OK	OK
3440 x1440 175Hz 8bpc	NA	NA	OK	OK
3440 x1440 165Hz 10bpc	NA	NA	OK	OK
3440 x1440 165Hz 8bpc	NA	NA	OK	OK
3440 x1440 144Hz 10bpc	NA	NA	OK	OK
3440 x1440 144Hz 8bpc	NA	NA	OK	OK
3440 x1440 120Hz 10bpc	NA	NA	OK	OK
3440 x1440 120Hz 8bpc	NA	NA	OK	OK
3440 x1440 100Hz 10bpc	OK	NA	OK	OK
3440 x1440 100Hz 8bpc	OK	OK	OK	OK
Låg upplösning 10bpc	OK	OK	OK	OK
Låg upplösning 8bpc	OK	OK	OK	OK

2) För att uppnå WQHD 165Hz/175Hz 1,07 miljarder färger (i RGB/YCbCr 4:4:4-format) för DP 1.4 (HBR3) signalinmatning måste ett DSC-aktiverat grafikkort användas. Kontakta tillverkaren av grafikkortet för att få information om DSC-stöd.

Förinställda visningslägen

STANDARD	UPPLÖSNING (± 1 Hz)	HORISONTELL FREKVENNS (kHz)	VERTIKAL FREKVENNS (Hz)
VGA	640x480@60Hz	31.469	59.94
VGA	640x480@67Hz	35	66.667
VGA	640x480@72Hz	37.861	72.809
VGA	640x480@75Hz	37.5	75
VGA	640x480@100Hz	51.08	99.769
VGA	640x480@120Hz	61.91	119.518
DOS MODE	720x400@70Hz	31.469	70.087
DOS MODE	720x480@60Hz	29.855	59.710
SD	720x576@50Hz	31.25	50
SVGA	800x600@56Hz	35.156	56.25
SVGA	800x600@60Hz	37.879	60.317
SVGA	800x600@72Hz	48.077	72.188
SVGA	800x600@75Hz	46.875	75
SVGA	800x600@100Hz	63.684	99.662
SVGA	800x600@120Hz	76.302	119.97
SVGA	832x624@75Hz	49.725	74.551
XGA	1024x768@60Hz	48.363	60.004
XGA	1024x768@70Hz	56.476	70.069
XGA	1024x768@75Hz	60.023	75.029
XGA	1024x768@100Hz	81.577	99.972
XGA	1024x768@120Hz	97.551	119.989
SXGA	1280x1024@60Hz	63.981	60.02
SXGA	1280x1024@75Hz	79.975	75.025
Full HD	1920x1080@60Hz	67.5	60
Full HD	1920x1080@120Hz	134.865	119.88
QHD	2560x1440@60Hz	88.787	59.951
QHD	2560x1440@120Hz	183	120
WQHD	3440x1440@60Hz	96.6	60
WQHD	3440x1440@100Hz	149	100
WQHD	3440x1440@120Hz	194.28	120
WQHD	3440x1440@144Hz	214.561	144.001
WQHD	3440x1440@165Hz	244.366	165
WQHD	3440x1440@175Hz	283.325	175

Notera:

Enligt VESA-standarden kan det förekomma ett visst fel (± 1 Hz) vid beräkning av uppdateringsfrekvensen (fältfrekvensen) för olika operativsystem och grafikort. För att förbättra kompatibiliteten har den nominella uppdateringsfrekvensen för den här produkten avrundats. Se den faktiska produkten.

Stifttilldelningar



19-stift signalkabel för färgdisplay

Stift nr.	Signalnamn	Stift nr.	Signalnamn	Stift nr.	Signalnamn
1.	TMDS Data 2+	9.	TMDS-data 0-	17.	DDC/CEC jord
2.	TMDS Data 2 skärm	10.	TMDS-klocka +	18.	+5V ström
3.	TMDS-data 2-	11.	TMDS klockskärm	19.	Hot Plug-detektering
4.	TMDS Data 1+	12.	TMDS-klocka -		
5.	TMDS Data 1 skärm	13.	CEC		
6.	TMDS-data 1-	14.	Reserverad (N.C. på enhet)		
7.	TMDS Data 0+	15.	SCL		
8.	TMDS Data 0 skärm	16.	SDA		

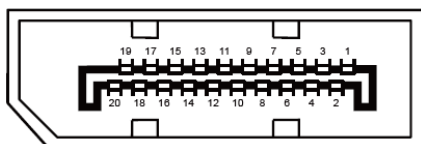

20-stift signalkabel för färgdisplay

Stiftnr.	Signalnamn	Stiftnr.	Signalnamn
1	ML_Lane 3 (n)	11	GND
2	GND	12	ML_Lane 0 (p)
3	ML_Lane 3 (p)	13	CONFIG1
4	ML_Lane 2 (n)	14	CONFIG2
5	GND	15	AUX_CH(p)
6	ML_Lane 2 (p)	16	GND
7	ML_Lane 1 (n)	17	AUX_CH(n)
8	GND	18	Hot Plug-detektering
9	ML_Lane 1 (p)	19	Retur DP_PWR
10	ML_Lane 0 (n)	20	DP_PWR

Plug and Play

Plug & Play DDC2B-funktion

Denna bildskärm har VESA DDC2B-kapacitet i enlighet med VESA DDC STANDARD. Den ger bildskärmen möjlighet att informera värdsystemet om sin identitet och, beroende på vilken DDC-nivå som används, kommunicera ytterligare information om visningsmöjligheterna.

DDC2B är en tvåvägs datakanal som baseras på I2C-protokollet. Värden kan begära EDID-information över DDC2B-kanalen.