

AGON

PRO



OLED 顯示器 使用手冊

AG346UCD

基於 OLED 產品的特性，建議您按照使用者說明書要求進行螢幕保養，以降低出現影像殘留的風險。

AOC

www.aoc.com

©2024 AOC. All Rights Reserved

Version: A00

HDMI[®]
HIGH-DEFINITION MULTIMEDIA INTERFACE

安全性.....	1
符號慣例.....	1
電源.....	2
安裝.....	3
清潔.....	4
其他.....	5
安裝.....	6
包裝內容.....	6
安裝支架與底座.....	7
調整視角.....	8
連接顯示器.....	9
壁掛安裝.....	10
Adaptive-Sync 功能.....	11
HDR.....	12
調整.....	13
快捷鍵.....	13
OSD 按鍵指南 (選單).....	14
OSD Setting (OSD 設定).....	16
Game Setting(遊戲模式).....	17
Luminance (亮度).....	18
PIP Setting (PIP 設定).....	19
Color Setup (色彩設定).....	20
Audio (音訊).....	21
Light FX(電競氛圍燈).....	22
OLED Care/Extra (OLED 維護 / 其他).....	23
OSD Setup (OSD 設定).....	25
LED 指示燈.....	26
故障排除.....	27
規格.....	28
一般規格.....	28
預設顯示模式.....	30
接腳分配.....	31
隨插即用.....	32

安全性

符號慣例

下列子章節說明本文件中使用的符號慣例。

附註、注意及警告事項

本指南中的文字區塊會伴隨圖示，以粗體或斜體列印。這些區塊屬於附註、注意及警告事項，使用方式如下：



附註：「附註」代表重要資訊，可協助您更有效利用電腦系統。









注意：「注意」代表會對硬體造成潛在的損害或資料遺失，並告知您如何避免此類問題。



警告：「警告」代表存在人身傷害的可能性，並告知您如何避免此類問題。有些警告可能會以另一格式顯示，也可能無圖示伴隨顯示。在此情況下，警告會以管理單位規定的特定顯示方式顯示。

電源

-  本顯示器限制使用標籤所示的電源。如不明住家使用的電源種類，請洽經銷商或當地的電力公司。
-  本顯示器配備三腳(第三支接腳用於接地)接地插頭。此種插頭因安全功能，僅適用接地插座。插座如無三腳接地插孔，可請電工安裝正確插座，或用轉接頭將顯示器妥善安全接地。請勿拆掉接地接腳。
-  雷雨期或長時間不使用時，請拔掉本顯示器插頭，以防電源突波造成損壞。
-  請勿使電源線及延長線過載，否則可能會導致失火或觸電。
-  為確保操作順暢，本顯示器僅可使用於通過 UL 認可，且備有適當電源 (100-240V AC，最小 5A) 插座的電腦。
-  市電插座應安裝於設備附近便於插拔的位置。

安裝

⚠ 請勿將顯示器放置在不穩固的推車、底座、三腳架、托架或電腦桌上。若顯示器因不穩而掉落，可能會導致人員受傷並造成本產品嚴重受損。請僅使用製造商建議使用或隨本產品搭售的推車、底座、三腳架、托架或電腦桌。安裝本產品時，請遵循製造商指示，並使用製造商建議的安裝配件。產品放置在推車上時，請小心移動。

⚠ 切勿將任何異物塞入顯示器機櫃上的縫隙，否則會破壞電路零件，導致火災或觸電。切勿將液體潑灑在顯示器上。

⚠ 請勿將產品正面朝下放置在地板上。

⚠ 將顯示器安裝於牆壁或架上時，請務必使用原廠核可的安裝套件，並按套件指示進行安裝。

⚠ 如下圖所示，請在顯示器周圍預留部分空間。否則，會因空氣循環不佳而導致過熱，造成火災或顯示器受損。

⚠ 為了避免可能發生的損傷，例如面板從邊框剝落，螢幕不得向下傾斜 5 度以上。若向下傾斜角度超過 5 度以上，則螢幕損傷不在保固範圍內。

顯示器安裝在底座上時，請參閱以下建議的周圍通風區域：

底座安裝

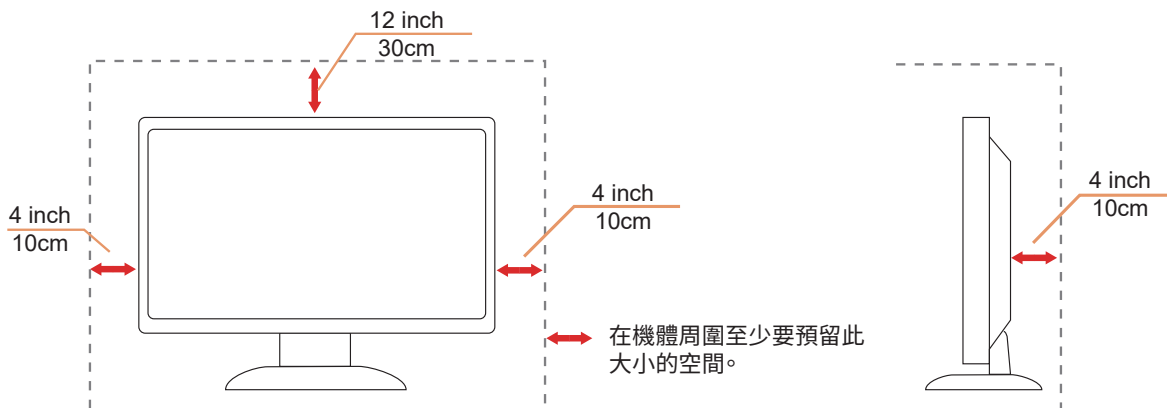

清潔

⚠ 將柔軟布料沾水，定期清潔機櫃。

⚠ 使用柔軟棉質或超細纖維布料清潔。布料應輕微沾濕，呈現半乾狀態，不得讓水滲入外殼。





⚠ 清潔產品前，請先拔開電源線。

其他

 若產品散發出強烈的異味、聲音或煙霧，請「立即」拔下電源插頭並聯絡服務中心。

 請確定通風口未被電腦桌或窗簾擋住。

 請勿在劇烈震動或高衝擊環境下，操作顯示器。

 在操作或運送期間，請勿碰撞或摔落顯示器。

 基於 OLED 產品的特性，建議連續使用本產品的時間不宜超過 4 小時。本產品採用了多種技術以消除可能產生的影像殘留，具體請參閱「螢幕保養」說明。

警語：使用過度恐傷害視力。

注意事項：

- (1) 使用 30 分鐘請休息 10 分鐘。
- (2) 未滿 2 歲幼兒不看螢幕，2 歲以上每天看螢幕不要超過 1 小時。

安裝

包裝內容

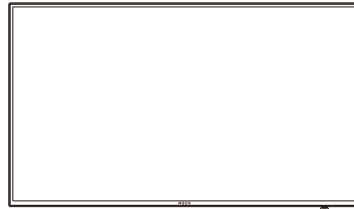

OLED Monitor

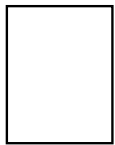

Quick Start Guide



Warranty card



Stand

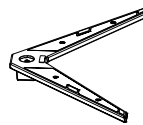

Base

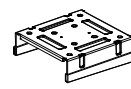

Wall Mount Bracket



Stand Screws



Screwdriver



Stand Screws



Power Cable



DisplayPort Cable



HDMI Cable



USB Cable

* 某些訊號線可能只在部份國家或區域提供。詳情請洽當地經銷商或 AOC 分公司。

安裝支架與底座

請依以下步驟安裝或取下底座。

安裝：

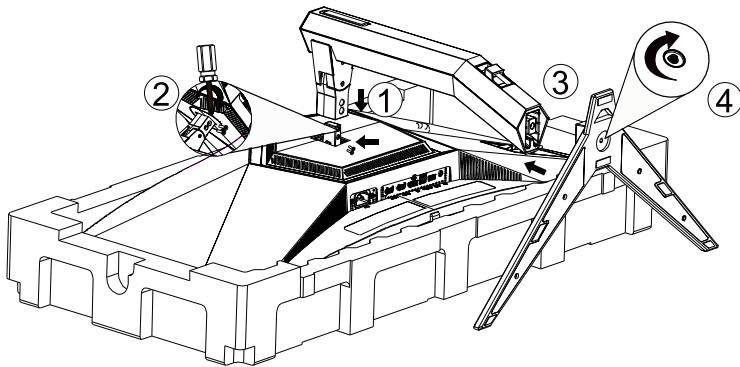

取下：

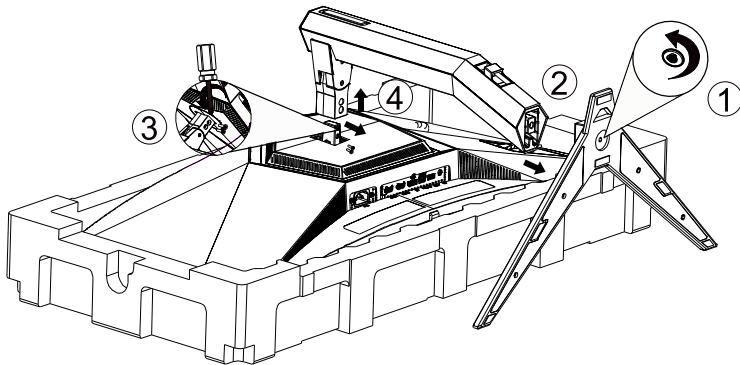

壁掛配件：

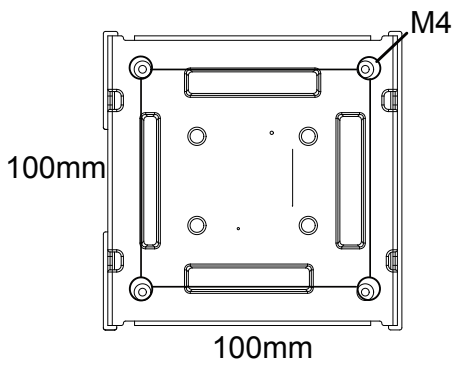

壁掛配件螺絲規格：M4*12mm

底座螺絲規格：M6*21 mm（有效螺紋 5.5 mm）

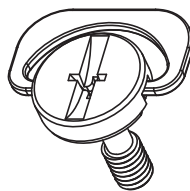
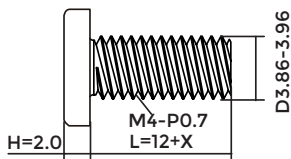
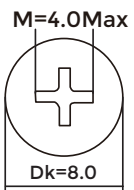

調整視角

要獲得最佳觀看效果，建議先面對螢幕的正面，然後再依您的喜好調整螢幕的角度。
請固定腳架，才不致在改變螢幕角度時推倒螢幕。
可將顯示器角度調整如下：

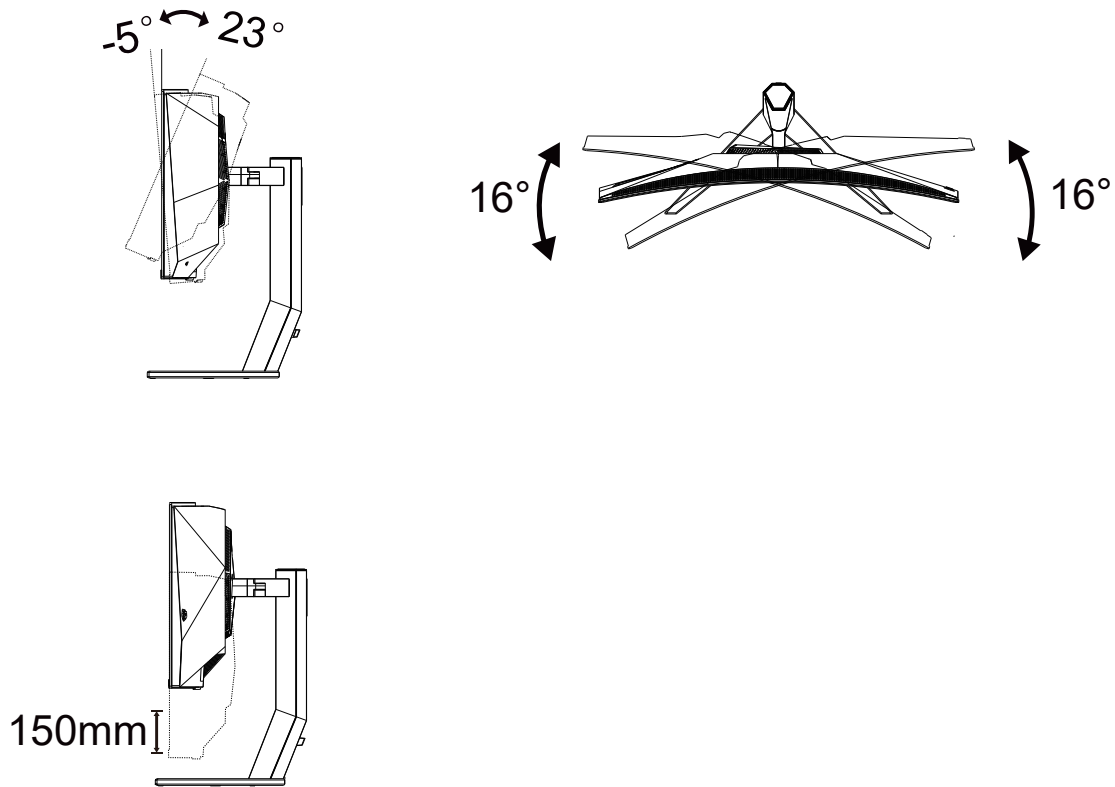

附註：

變更角度時，請勿觸碰 OLED 螢幕，否則可能會造成 OLED 螢幕受損或破壞。

警告：

1. 為了避免可能發生的螢幕損傷，例如面板剝落，螢幕不得向下傾斜 5 度以上。
2. 調整螢幕角度時請勿壓迫螢幕。只能從邊框握住。

連接顯示器

顯示器背面的纜線連線：

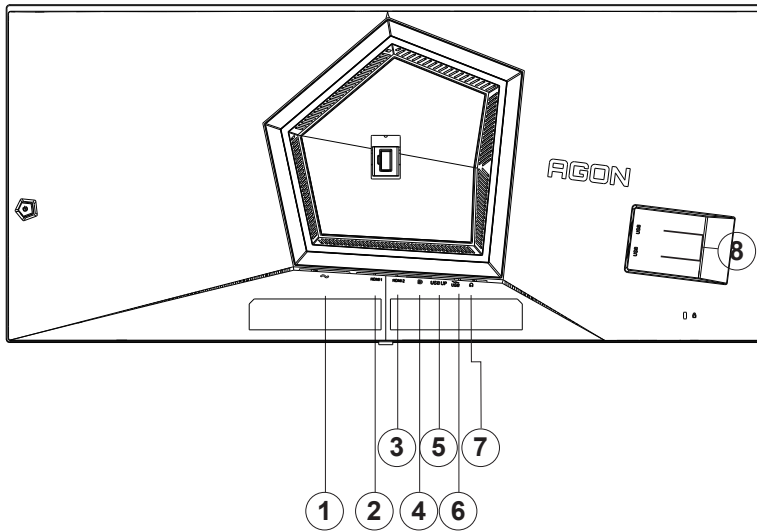

1. 電源
2. HDMI1
3. HDMI2
4. DisplayPort
5. USB 上行埠
6. USB3.2 Gen1 下行埠 + 快速充電 x1
7. 耳麥接口
8. USB3.2 Gen1 下行埠 x2

連接電腦

1. 將電源線穩固地連接至顯示器背面。
2. 先關閉電腦，再拉出電源線。
3. 連接顯示器訊號線至您電腦上的視訊接頭。
4. 將電腦與顯示器的電源插頭插入附近的插座。
5. 開啟電腦及顯示器。

若顯示器顯示影像，代表安裝正確完成。若未顯示影像，請參考故障排除資訊。

為保護設備，在連接電腦及顯示器前，請務必將電源關閉。

壁掛安裝

準備安裝選購的壁掛支架 (螺絲直徑為 M4，長度為 10mm)。

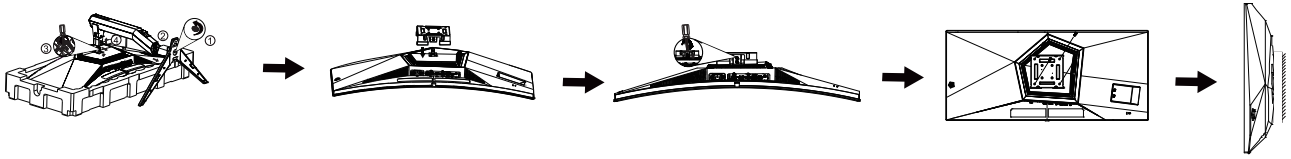

本顯示器可安裝於另購的壁掛支架。安裝前請先拔下電源線。按下列步驟進行：

1. 卸下底座。
2. 依照廠商說明組裝壁掛支架。
3. 將壁掛支架插入顯示器後方。將支架上的小孔，對準顯示器後方小孔。
4. 將 4 個螺釘插入孔中並擰緊。
5. 接回纜線。如需將壁掛支架安裝在牆上的說明，請參考選購壁掛支架隨附的使用手冊。



附註：並非所有機型皆含 VESA 壁掛螺絲孔，請洽詢經銷商或 AOC 相關部門。

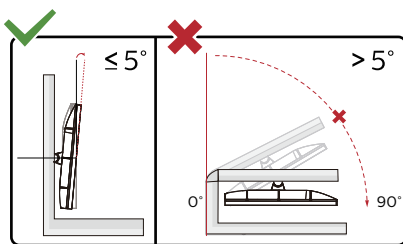

* 顯示幕設計可能與示意圖不同。

警告：

1. 為了避免可能發生的螢幕損傷，例如面板剝落，螢幕不得向下傾斜 5 度以上。
2. 調整螢幕角度時請勿壓迫螢幕。只能從邊框握住。

Adaptive-Sync 功能

1. Adaptive-Sync 功能相容於 DisplayPort/HDMI
2. 相容顯示卡：建議清單如下，亦可造訪 www.AMD.com

顯示卡

- Radeon™ RX Vega series
- Radeon™ RX 500 series
- Radeon™ RX 400 series
- Radeon™ R9/R7 300 series (不包括 R9 370/X、R7 370/X、R7 265)
- Radeon™ Pro Duo (2016)
- Radeon™ R9 Nano series
- Radeon™ R9 Fury series
- Radeon™ R9/R7 200 series (不包括 R9 270/X、R9 280/X)

處理器

- AMD Ryzen™ 7 2700U
- AMD Ryzen™ 5 2500U
- AMD Ryzen™ 5 2400G
- AMD Ryzen™ 3 2300U
- AMD Ryzen™ 3 2200G
- AMD PRO A12-9800
- AMD PRO A12-9800E
- AMD PRO A10-9700
- AMD PRO A10-9700E
- AMD PRO A8-9600
- AMD PRO A6-9500
- AMD PRO A6-9500E
- AMD PRO A12-8870
- AMD PRO A12-8870E
- AMD PRO A10-8770
- AMD PRO A10-8770E
- AMD PRO A10-8750B
- AMD PRO A8-8650B
- AMD PRO A6-8570
- AMD PRO A6-8570E
- AMD PRO A4-8350B
- AMD A10-7890K
- AMD A10-7870K
- AMD A10-7850K
- AMD A10-7800
- AMD A10-7700K
- AMD A8-7670K
- AMD A8-7650K
- AMD A8-7600
- AMD A6-7400K

HDR

相容於 HDR10 格式的輸入訊號。

如果播放器和內容相容，顯示器可能自動啟動 HDR 功能。關於裝置與內容的相容性資訊，請聯絡裝置製造商及內容提供者。不需要自動啟動功能時，請將 HDR 功能設為「關閉」。

註：

1. 3840×2160@50Hz/60Hz 僅適用於 UHD 播放器或 Xbox/PS 等的裝置。

2. 顯示設定：

a. 進入「顯示設定」，選擇 3440x1440 解析度，選擇 HDR 開。

b. 改為選擇 3440x1440 (若有) 解析度，以達到最佳 HDR 效果。

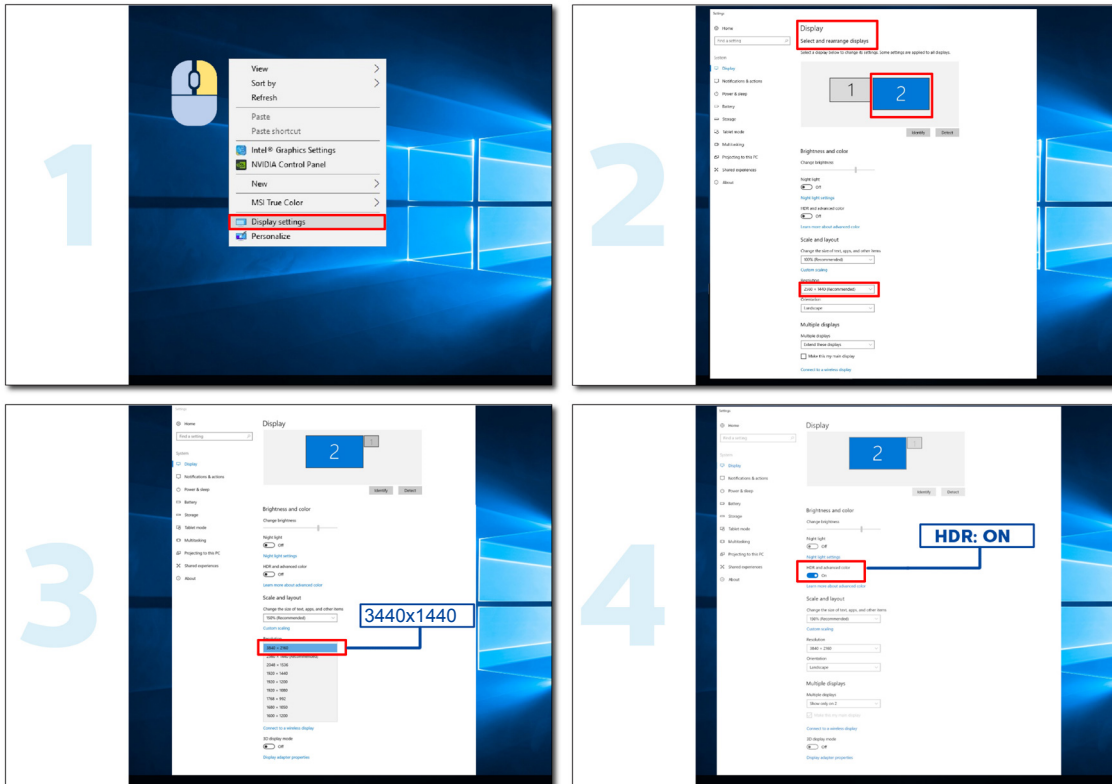

調整

快捷鍵

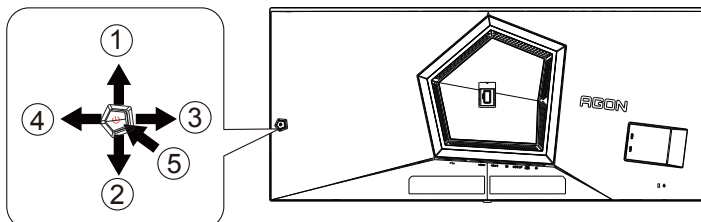

1	信號源切換 / 上
2	準星 / 下
3	遊戲模式 / 減少 / 左
4	電競氛圍燈 / 新增 / 右
5	電源開關 / 選單 / 選擇

電源 / 選單 / 進入

當顯示器處於關機狀態時，按此鍵打開顯示器電源。

當顯示器處於開機狀態時，按此鍵啟動 OSD 選單或功能調整確認；當 OSD 選單處於關閉狀態時，長按此鍵約 2 秒關機。

準星 / 下

當 OSD 選單處於關閉狀態時，按“下”鍵打開或關閉遊戲準星。顯示器開 / 關後，遊戲準星會自動關閉。

遊戲模式 / 減少 / 左

當沒有 OSD 時，按「左」鍵開啟遊戲模式功能，再根據不同遊戲類型，按「左」或「右」鍵選擇遊戲模式 (FPS、RTS、競速、玩家 1、玩家 2 或玩家 3)。

電競氛圍燈 / 新增 / 右

當 OSD 選單處於關閉狀態時，按“右”鍵打開電競氛圍燈調整選單，可根據使用需求，分別調整電競氛圍燈的強度、模式和顏色。

信號源切換 / 上

當 OSD 選單處於關閉狀態時，按“上”鍵啟動信號源切換功能，連續按“上”鍵或“下”鍵來選擇資訊欄中顯示的信號源，按“選單”鍵調整為選擇的信號源。

OSD 按鍵指南 (選單)



確認：使用 [Enter] 按鍵來輸入下一個 OSD 位準

移動：使用左 / 上 / 下按鍵來移動 OSD 選擇

退出：使用向右按鍵來退出 OSD。

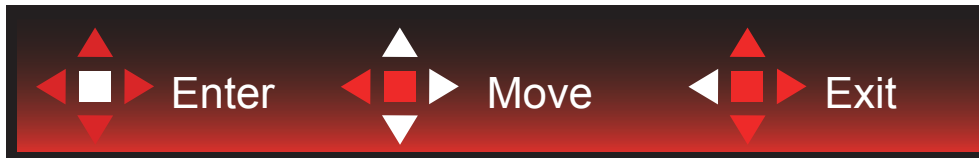

確認：使用 [Enter] 按鍵來輸入下一個 OSD 位準

移動：使用右 / 上 / 下按鍵來移動 OSD 選擇

退出：使用向左按鍵來退出 OSD。



確認：使用 [Enter] 按鍵來輸入下一個 OSD 位準

移動：使用上 / 下按鍵來移動 OSD 選擇

退出：使用向左按鍵來退出 OSD。

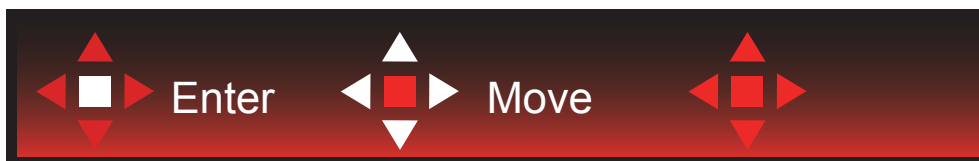

移動：使用左 / 右 / 上 / 下按鍵來移動 OSD 選擇



退出：使用左按鍵來退出 OSD 至之前的 OSD 位準 |

確認：使用右按鍵來確認下一個 OSD 位準

選取：使用向上 / 下按鍵來移動 OSD 選擇



確認：使用確認按鍵來使用 OSD 設定，並回到之前的 OSD 位準

選取：使用向下按鍵來調整 OSD 設定



選取：使用向上 / 向下按鍵來調整 OSD 設定



確認：使用確認按鍵來退出 OSD 至之前的 OSD 位準
選取：使用左 / 右按鍵來調整 OSD 設定

OSD Setting (OSD 設定)

控制鍵的基本及簡易指令。

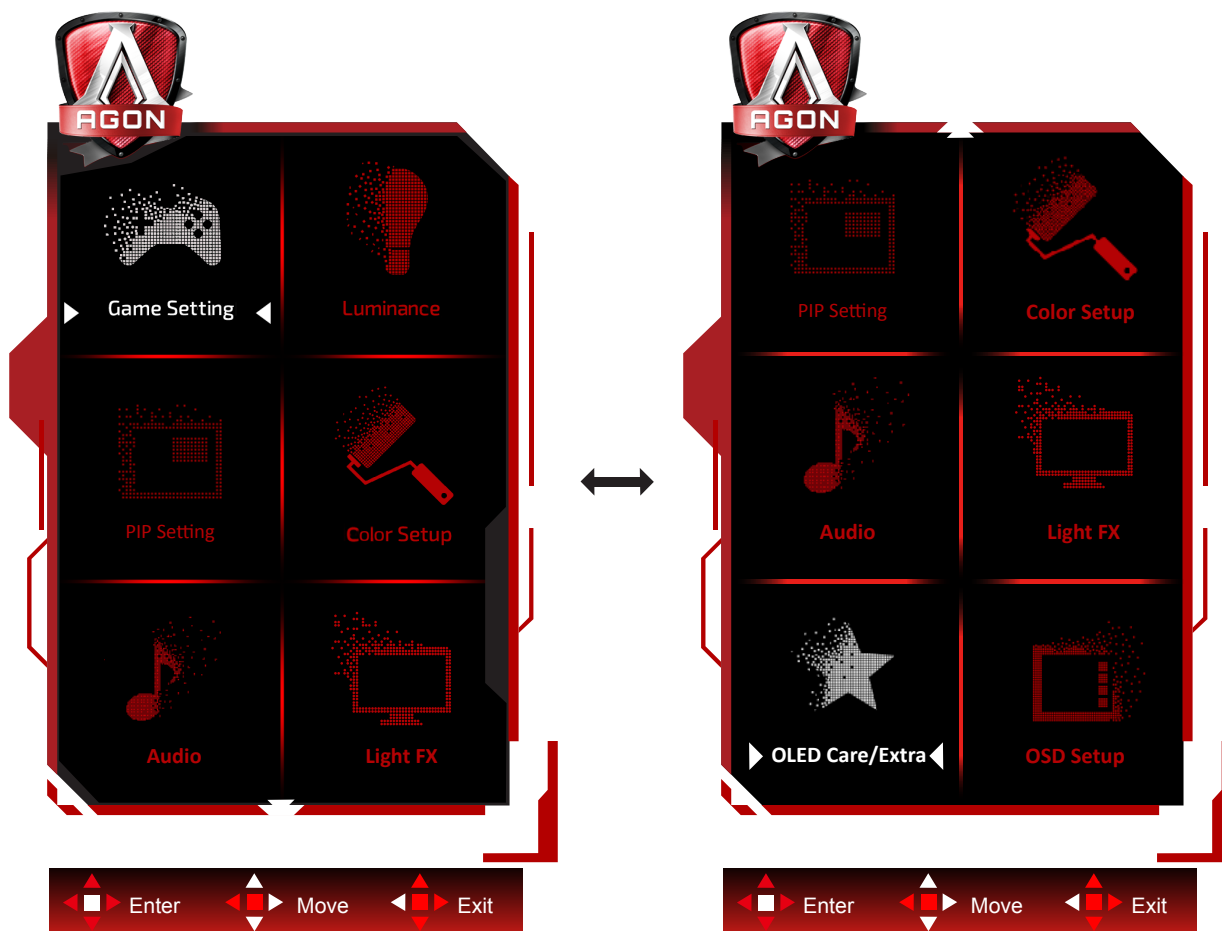

- 1) 按選單按鈕啟動 OSD 視窗。
- 2) 遵照按鍵指南來移動或選取 (調整) OSD 設定。
- 3) OSD 鎖定 / 解鎖功能: 若要鎖定或解鎖 OSD, 請在 OSD 功能未啟動時按住下按鈕 10 秒。

附註:

若產品只有一個訊號輸入, 則無法調整「輸入選擇」項目。

Game Setting(遊戲模式)



	Game Mode (遊戲模式)	Off(關閉)	未經遊戲模式最佳化。
		FPS (第一人稱射擊)	遊玩 FPS(第一人稱射擊) 遊戲適用。可增強暗色調布景主題的黑階細節。
		RTS(即時戰略)	遊玩 RTS(即時戰略) 遊戲適用，可增強影像品質。
		Racing(競速)	遊玩競速遊戲適用，可提供最快速的反應時間及高色彩飽和度。
		Gamer 1(玩家 1)	使用者喜好設定會儲存為玩家 1。
		Gamer 2(玩家 1)	使用者喜好設定會儲存為玩家 2。
		Gamer 3(玩家 1)	使用者喜好設定會儲存為玩家 3。
	Shadow Control (暗場控制)	0-20	陰影控制預設值為 0，最終使用者可調整範圍為 0 到 20，讓圖像更清楚。 如果圖像太暗，無法看清細節，可調整範圍為 0 到 20，讓圖像更清楚。
	Game Color (遊戲色彩)	0-20	遊戲色彩將提供 0-20 階飽和度調整，以享受更出色的畫面。
	Sniper Scope (狙擊鏡)	關閉 / 1.0/1.5/2.0	局部放大畫面，以便在射擊時更容易瞄準目標。
Adaptive-Sync	開或關	停用或啟用 Adaptive-Sync。 Adaptive-Sync 運作提醒：啟用 Adaptive-Sync 功能時，特定遊戲環境可能會有畫面閃爍的情況。	
Low input Lag (低輸入延遲)	開啟 / 關閉	關閉幀緩衝器可減小輸入延遲。 附註：低輸入延遲在場頻 <175Hz 時預設為關閉，不可調整；在場頻 =175Hz 且 Adaptive Sync 狀態下預設為開啟，不可調整。	
格計數器	關閉 / 右上 / 右下 / 左下 / 左上	在所選的角落上顯示 V 頻率。	

註：

「亮度」下的「HDR 模式」或「HDR」設為開時，便無法調整「遊戲模式」、「陰影控制」及「遊戲色彩」。

「色彩設定」中的「色彩空間」設為 sRGB 或 DCI-P3 時，無法調整「遊戲模式」、「暗場控制」及「遊戲色調」項目。

Luminance (亮度)

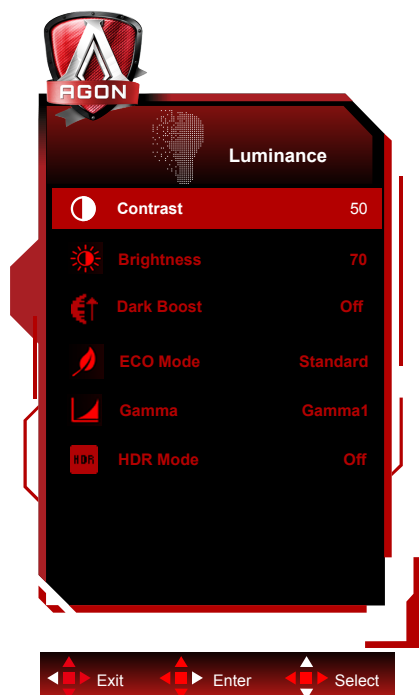

	Contrast (對比度)	0-100	對比度調整。
	Brightness (亮度)	0-100	背光調整
	Dark Boost (陰影強化)	關閉 /Level 1 (等級 1) / Level 2 (等級 2) /Level 3 (等級 3)	強化陰暗或明亮區域的畫面細節，調整並確保明亮區域的亮度不會過飽和。
	Eco mode (節能模式)	Standard (標準)	標準模式
		Text(文字)	文字模式
		Internet (網際網路)	網際網路模式
		Game (遊戲)	遊戲模式
		Movie (電影)	電影模式
		Sports (運動)	運動模式
		Reading (閱讀)	閱讀模式
	Gamma (伽瑪)	Gamma1(色差補正 1)	調整為色差補正 1
		Gamma2(色差補正 2)	調整為色差補正 2
		Gamma3(色差補正 3)	調整為色差補正 3
HDR	Off / DisplayHDR /HDR Peak (HDR 增強) / HDR Picture / HDR Movie / HDR Game	根據使用需求設定 HDR 設定檔。 注意： 偵測到 HDR 內容時，將顯示 HDR 選項以供調整。	
HDR Mode	Off / HDR Picture / HDR Movie / HDR Game	最佳化畫面色彩及對比，模擬 HDR 效果。 注意： 未偵測到 HDR 內容時，將顯示 HDR 模式選項以供調整。	

註：

「影像設定」下的「HDR 模式」設為開時，便無法調整「對比」、「節能模式」及「Gamma」。

「影像設定」下的「HDR」設為開時，便無法調整「亮度」下的所有項目。

「色彩設定」中的「色彩空間」設為 sRGB 或 DCI-P3 時，無法調整「對比度」、「亮度場景模式」、「伽瑪」及「HDR/HDR 模式」。

PIP Setting (PIP 設定)



	PIP	Off(關閉) / PIP / PBP	停用或啟用 PIP 或 PBP。
	Main Source (主來源)		選擇主畫面來源。
	Sub Source (子畫面來源)		選擇子畫面來源。
	Size(大小)	Small(小) / Middle(中) / Large(大)	選擇畫面大小。
	Position(位置)	Right-up(右上)	設定畫面位置
		Right-down(右下)	
		Left-up(左上)	
		Left-down(左下)	
	Audio(音頻)	On(開啟): PIP 音訊	停用或啟用音訊設定。
		Off(關閉): 主要音訊	
Swap(切換)	On(開啟): 切換	切換畫面來源。	
	Off(關閉): 無動作		

註：

- 1) 「Luminance (亮度)」下的「HDR」設為開時，便無法調整「PIP 設定」下的所有項目。
- 2) 啟用 PIP/PBP 時，OSD 選單中的同色相關調整僅對主畫面有效，且不支援子畫面。因此，主畫面和子畫面的色彩可能不同。
- 3) 將 PBP 的輸入訊號解析度設為 1720X1440@60Hz，以獲得所需的顯示效果。
- 4) 啟用 PBP/PIP 時，主畫面 / 子畫面輸入來源的相容性如下表所示：

PBP/PIP		Main source (主來源)		
		HDMI1	HDMI2	DP
Sub source (子畫面來源)	HDMI1	V	V	V
	HDMI2	V	V	V
	DP	V	V	V

Color Setup (色彩設定)

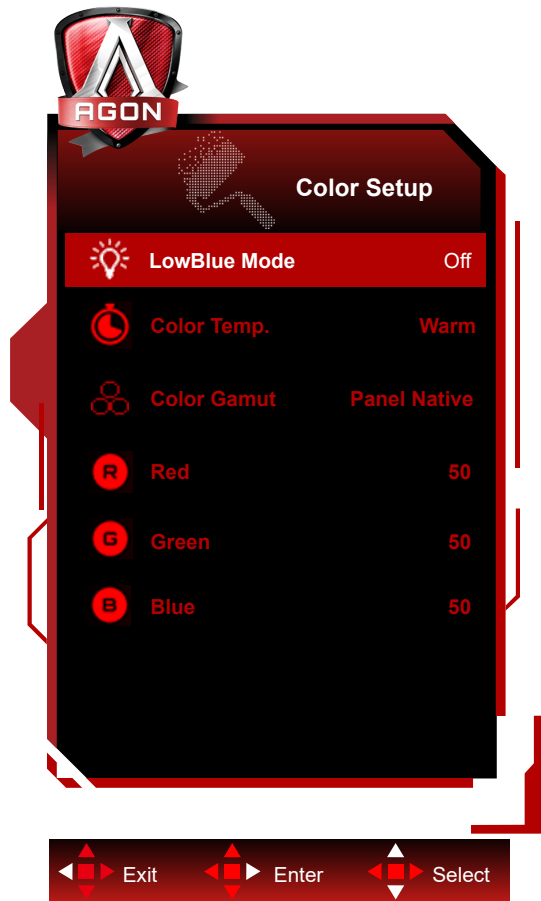

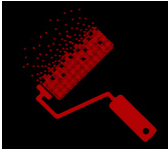
	LowBlue Mode (低藍光模式)	關閉 / 多媒體 / 網際網路 / 辦公室 / 讀取	藉由控制色溫來降低藍光波。
	Color Temp. (色溫)	Warm (暖色)	從 EEPROM 恢復暖色溫。
		Normal (正常)	從 EEPROM 恢復正常色溫。
		Cool (冷色)	從 EEPROM 恢復冷色溫。
		User (使用者設定)	從 EEPROM 恢復使用者色溫。
	Color Gamut (色域)	面板原生	標準色彩空間面板。
		sRGB	sRGB 色彩空間。
		DCI-P3	DCI-P3 色彩空間。
Red(紅色)	0-100	從數位暫存器恢復紅色增益值。	
Green(綠色)	0-100	從數位暫存器恢復綠色增益值。	
Blue(藍色)	0-100	從數位暫存器恢復藍色增益值。	

註：

「影像設定」下的「HDR 模式」或「HDR」設為開時，便無法調整「色彩設定」下的所有項目。
Color Space (色彩空間) 設為 sRGB 或 DCI-P3 時，無法調整 Color Settings (顏色設定) 中的所有其他項目。

Audio (音訊)



	Volume (音量)	0-100	調整音量設定
---	-------------	-------	--------

Light FX(電競氛圍燈)

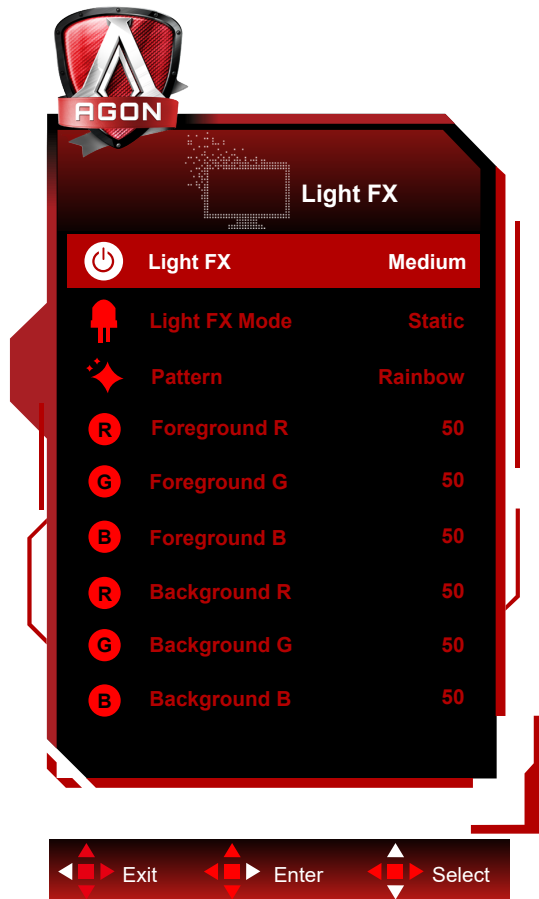

	電競氛圍燈	關閉 / 低 / 中 / 強	選擇電競氛圍燈的強度。
	電競氛圍燈模式	音訊 1 / 音訊 2 / 靜態 / 深色點掃描 / 漸層偏移 / 擴散填滿 / 滴注填滿 / 擴散滴注填滿 / 脈動 / 淺色點掃描 / 縮放 / 彩虹 / 水波 / 閃爍 / 展示	選擇電競氛圍燈模式
	圖樣	紅 / 綠 / 藍 / 彩虹 / 使用者自訂	選擇電競氛圍燈圖樣
	前景紅	0-100	使用者將圖樣設定設為使用者定義時，可調整電競氛圍燈前景色彩
	前景綠		
	前景藍		
	背景紅	0-100	使用者將圖樣設定設為使用者定義時，可調整電競氛圍燈背景色彩
	背景綠		
背景藍			

OLED Care/Extra (OLED 維護 / 其他)

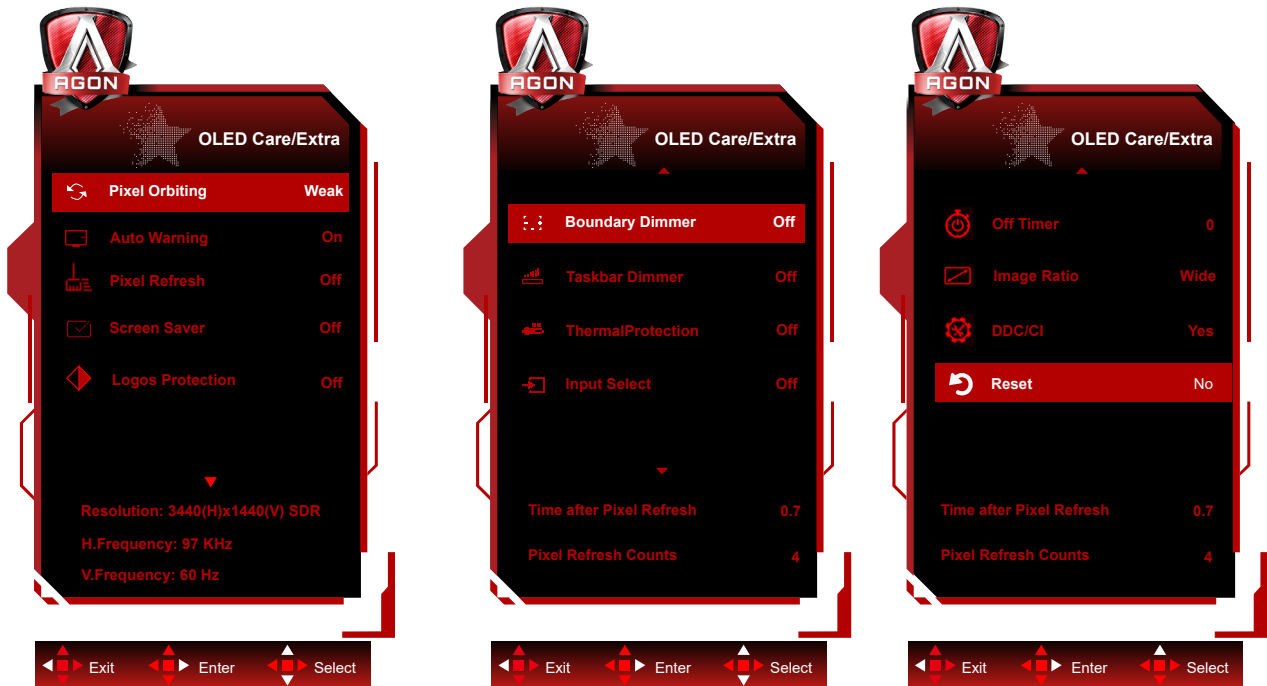

	Pixel Orbiting (圖像偏移)	Off(關閉) / Weak(弱) / Medium(中) / Strong(強)	開啟影像偏移功能，降低出現影像殘留的風險。建議的功能設定：「On」(開啟)。開啟後，影像像素會整個呈環狀移動，移動幅度與設定的強弱有關，每 1 分鐘移動一次。移動後的字元可能會切邊。選擇「Strong」(強)時，影像殘留最不容易產生，但可能的切邊會最明顯。
	Auto Warning (自動提示)	On(開啟) / Off(關閉)	開啟/關閉「圖像殘留消除」自動提示功能。顯示器累計運作每滿 4 小時，將自動彈出選單，提醒使用者執行「圖像殘留消除」。選擇「關閉」時，將不再出現「圖像殘留消除」自動提示選單。如果不依照建議的時間進行「圖像殘留消除」，將會增加螢幕出現圖像殘留的風險，請謹慎操作。
	Pixel Refresh (圖像殘留消除)	On(開啟) / Off(關閉)	開啟並執行圖像殘留消除功能，消除可能已產生的圖像殘留。開啟後，依照選單提示選擇「是」，顯示器會自動關閉螢幕，另請維持電源開啟，且不要操作按鍵。電源指示燈會閃爍白燈(1秒亮/1秒滅)，整個過程需要約10分鐘。結束後，電源指示燈熄滅，顯示器進入關機狀態。
	Screen Saver (螢幕保護程式)	Off(關閉) / Slow(慢) / Fast(快)	偵測到一段時間顯示靜態影像時，螢幕保護程式功能會將畫面調暗，以保護面板不產生影像滯留。
	Logos Protection (多重標誌保護)	Off(關閉) / 1/2	當畫面上偵測到多個靜態標誌時，建議開啟多重標誌保護功能；此功能將讓畫面變暗，以保護面板在偵測到標誌時不會出現殘影。
	Boundary Dimmer (邊界調光器)	Off(關閉) / 1/2/3	對於畫面邊框有黑色區域的特殊寬高比或分割畫面，邊界調光功能可自動偵測並調暗亮度差異較大的特定區域亮度。

	Taskbar Dimmer (工作列調光器)	Off (關閉) /1/2/3	工作列調光技術會降低畫面上工作列區域的亮度。除工作列外，其他區域不會出現明顯的亮度變化。
	Thermal Protection (隔熱保護)	On (開啟) /Off (關閉)	當顯示器溫度超過攝氏 60 度時，隔熱保護功能會自動調低畫面亮度，以確保散熱正常。建議您開啟顯示器的此項功能。
	Input Select (輸入選擇)	自動 /HDMI1/HDMI2/DP	選擇輸入訊號來源
	Off Timer (關機計時器)	0-24 小時	選擇 DC 關機時間
	Image Ratio (影像比例)	寬 /Aspect (長寬比)/4:3/1:1 / 17"(4:3) / 19"(4:3) / 19"(5:4) / 19"W(16:10) / 21.5"W(16:9) / 22"W(16:10) / 23"W(16:9) / 23.6"W(16:9) / 24"W(16:9) / 27" W(16:9) /30" W (21:9) /32" W (16:9)	選擇影像顯示的比例。
	DDC/CI	是或否	開啟或關閉 DDC/CI 支援
	Reset (重設)	是或否	將功能表重設為預設值
	Time after Pixel Refresh (影像殘留消除後的時間)		執行最後一次影像殘留消除後螢幕亮起的時間，以小時為單位，滿 4 小時後，會自動提醒使用者執行影像殘留消除。
	Pixel Refresh Counts (影像殘留消除次數)		記錄執行影像殘留消除的次數。

OSD Setup (OSD 設定)

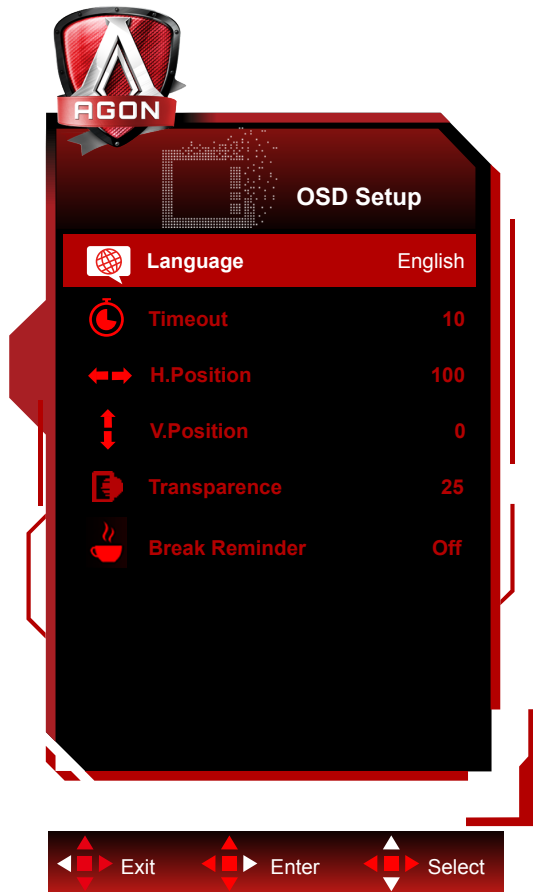

	Language (語言)		選擇 OSD 語言
	Timeout (顯示時間)	5-120	調整 OSD 逾時
	H. Position (水平位置)	0-100	調整 OSD 的水平位置
	V. Position (垂直位置)	0-100	調整 OSD 的垂直位置
	Transparence (透明度)	0-100	調整 OSD 的透明度
	Break Reminder (休息提醒)	開啟 / 關閉	若使用者連續操作 1 小時以上，便會顯示休息提醒

LED 指示燈

狀態	電源指示燈顏色
開機模式	白色
待機模式	橙色
影像殘留消除進行中	白燈閃爍 (1 秒亮起 1 秒熄滅)
OLED 面板運作異常	橙燈閃爍 (1 秒亮起 1 秒熄滅)
關機模式	指示燈未亮起。

故障排除

問題	可能的解決方案
電源指示燈不亮。	<ul style="list-style-type: none"> ● 確認電源是否已開啟。 ● 確認是否已連上電源線。
電源指示燈亮起，但未顯示影像。	<ul style="list-style-type: none"> ● 電腦電源是否已開啟。 ● 電腦顯卡是否已插上。 ● 是否顯示器的訊號線已和電腦正確的連接。 ● 檢查顯示器訊號線插頭並確認各引腳未遭到折彎。 ● 透過按下電腦鍵盤上的大寫鎖定鍵觀察指示燈，確認電腦是否在運作。
未顯示影像，電源指示燈閃爍橙色。	<ul style="list-style-type: none"> ● OLED 面板異常，無法正常運作。請聯繫 AOC 售後服務人員尋求協助。
無法執行隨插即用。	<ul style="list-style-type: none"> ● 確認是否支援隨插即用。 ● 確認變壓器是否支援隨插即用。
影像暗淡。	<ul style="list-style-type: none"> ● 調整亮度和對比度。
影像跳動或出現波紋。	<ul style="list-style-type: none"> ● 週邊可能有引起電子干擾的電器設備及裝置。
螢幕顯示「訊號線沒有連接」或「無訊號」。	<ul style="list-style-type: none"> ● 檢查訊號線是否正確連接。 ● 檢查訊號線接頭的針腳是否損壞。 ● 在顯示器功能表中開啟並執行影像殘留消除功能，消除可能已產生的影像殘留。可以多次操作此功能，以取得滿意的影像顯示效果。其他螢幕維護說明請參閱官網用戶說明書。
螢幕顯示「無效輸入」。	<ul style="list-style-type: none"> ● 確認您的電腦是否設定在不適當的顯示模式。 <p>請將您的電腦重設為詳細的使用者說明中所列出的顯示模式。</p>
影像殘留。	<ul style="list-style-type: none"> ● 基於 OLED 面板的特性，可以在顯示器功能表中開啟並執行影像殘留消除功能，消除可能已產生的影像殘留。建議多次操作以取得滿意的影像觀看效果。關於其他螢幕維護指示，請參閱官網用戶說明書。
顯示器設置及安規資訊	<p>請參閱 CD 手冊中的規範與服務資訊或造訪 www.aoc.com (尋找您在您國家購買的型號並在支援頁面中尋找規範與服務資訊。)</p>

規格

一般規格

面板	型號名稱	AG346UCD		
	驅動系統	OLED		
	可視影像大小	對角線 86.8cm		
	像素間距	0.2315mm(H) x 0.2315mm(V)		
	顯示器色彩	1.07B 色		
其他	水平掃描範圍	30k~185kHz(HDMI) 30k~285kHz(DisplayPort)		
	水平掃描大小 (最大)	800.06 mm		
	垂直掃描範圍	48~120Hz(HDMI) 48~175Hz(DisplayPort)		
	垂直掃描大小 (最大)	337.06 mm		
	最佳預設解析度	3440x1440@60Hz		
	最大解析度	3440x1440@100Hz(HDMI) 3440x1440@175Hz(DisplayPort)		
	隨插即用	VESA DDC2B/CI		
	接頭類型	HDMIx2/DisplayPort/USBx3//USB 上行 / 耳麥		
	電源	100-240V~ 50/60Hz 2.5A		
	耗電量	典型 (默認亮度和對比度)	100 W	
		最大 (亮度 = 100, 對比 =100)	≤160W	
待機模式		≤ 0.5 W		
內建麥克風	8Wx2			
環境	溫度	操作	0°C~ 40°C	
		非操作	-25°C~ 55°C	
	溼度	操作	10% ~ 85%(非冷凝)	
		非操作	5% ~ 93%(非冷凝)	
	海拔高度	操作	0 公尺 ~ 5000 公尺 (0 英尺 ~ 16404 英尺)	
		非操作	0 公尺 ~ 12192 公尺 (0 英尺 ~ 40000 英尺)	



附註：

1).本產品支援的顯示器色彩最大數量為 10.7 億色，設定條件如下（可能會因特定顯示卡的輸出限制而有所差異）：

訊號版本 色彩格式 狀態 色彩位元	HDMI2.0		DisplayPort1.4	
	YCbCr422 YCbCr420	YCbCr444 RGB	YCbCr422 YCbCr420	YCbCr444 RGB
3440 x1440 175Hz 10bpc	NA	NA	OK	OK
3440 x1440 175Hz 8bpc	NA	NA	OK	OK
3440 x1440 165Hz 10bpc	NA	NA	OK	OK
3440 x1440 165Hz 8bpc	NA	NA	OK	OK
3440 x1440 144Hz 10bpc	NA	NA	OK	OK
3440 x1440 144Hz 8bpc	NA	NA	OK	OK
3440 x1440 120Hz 10bpc	NA	NA	OK	OK
3440 x1440 120Hz 8bpc	NA	NA	OK	OK
3440 x1440 100Hz 10bpc	OK	NA	OK	OK
3440 x1440 100Hz 8bpc	OK	OK	OK	OK
low resolutions 10bpc	OK	OK	OK	OK
low resolutions 8bpc	OK	OK	OK	OK

2) 若要让 DP 1.4 (HBR3) 訊號輸入達到 WQHD 165Hz/175Hz 10.7 億色 (RGB/YCbCr 4:4:4 格式)，必須使用支援 DSC 的顯示卡。請洽詢顯示卡製造商，以取得 DSC 支援。

預設顯示模式

標準	解析度 (+/-1Hz)	水平頻率 (KHZ)	垂直頻率 (Hz)
VGA	640x480@60Hz	31.469	59.94
VGA	640x480@67Hz	35	66.667
VGA	640x480@72Hz	37.861	72.809
VGA	640x480@75Hz	37.5	75
VGA	640x480@100Hz	51.08	99.769
VGA	640x480@120Hz	61.91	119.518
DOS MODE	720x400@70Hz	31.469	70.087
DOS MODE	720x480@60Hz	29.855	59.710
SD	720x576@50Hz	31.25	50
SVGA	800x600@56Hz	35.156	56.25
SVGA	800x600@60Hz	37.879	60.317
SVGA	800x600@72Hz	48.077	72.188
SVGA	800x600@75Hz	46.875	75
SVGA	800x600@100Hz	63.684	99.662
SVGA	800x600@120Hz	76.302	119.97
SVGA	832x624@75Hz	49.725	74.551
XGA	1024x768@60Hz	48.363	60.004
XGA	1024x768@70Hz	56.476	70.069
XGA	1024x768@75Hz	60.023	75.029
XGA	1024x768@100Hz	81.577	99.972
XGA	1024x768@120Hz	97.551	119.989
SXGA	1280x1024@60Hz	63.981	60.02
SXGA	1280x1024@75Hz	79.975	75.025
Full HD	1920x1080@60Hz	67.5	60
Full HD	1920x1080@120Hz	134.865	119.88
QHD	2560x1440@60Hz	88.787	59.951
QHD	2560x1440@120Hz	183	120
WQHD	3440x1440@60Hz	96.6	60
WQHD	3440x1440@100Hz	149	100
WQHD	3440x1440@120Hz	194.28	120
WQHD	3440x1440@144Hz	214.561	144.001
WQHD	3440x1440@165Hz	244.366	165
WQHD	3440x1440@175Hz	283.325	175

注：

根據 VESA 標準，計算不同作業系統和顯示卡的重新整理速率（場頻）時，會出現一定的誤差（+/-1Hz）。本產品已將額定重新整理速率四捨五入計算，以改進相容性。請參照實際產品。

接腳分配

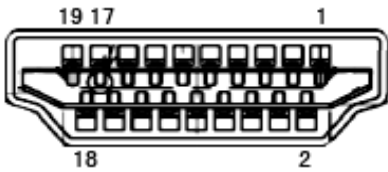

19 針彩色顯示器訊號線

接腳編號	訊號名稱	接腳編號	訊號名稱	接腳編號	訊號名稱
1.	TMDS 數據 2 +	9.	TMDS 數據 0-	17.	DDC/CEC 接地
2.	TMDS 數據 2 被覆	10.	TMDS 時頻 +	18.	+5V 電源
3.	TMDS 數據 2-	11.	TMDS 時頻被覆	19.	熱插頭偵測
4.	TMDS 數據 1 +	12.	TMDS 時頻 -		
5.	TMDS 數據 1 被覆	13.	CEC		
6.	TMDS 數據 1-	14.	保留 (N.C. 開啟裝置)		
7.	TMDS 數據 0 +	15.	SCL		
8.	TMDS 數據 0 被覆	16.	SDA		

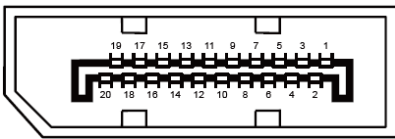

20 針彩色顯示器訊號線

接腳編號	訊號名稱	接腳編號	訊號名稱
1	ML_Lane 3 (n)	11	GND
2	GND	12	ML_Lane 0 (p)
3	ML_Lane 3 (p)	13	CONFIG1
4	ML_Lane 2 (n)	14	CONFIG2
5	GND	15	AUX_CH(p)
6	ML_Lane 2 (p)	16	GND
7	ML_Lane 1 (n)	17	AUX_CH(n)
8	GND	18	熱插頭偵測
9	ML_Lane 1 (p)	19	返回 DP_PWR
10	ML_Lane 0 (n)	20	DP_PWR

隨插即用

隨插即用 DDC2B 功能

本顯示器具備符合 VESA DDC 標準的 VESA DDC2B 性能。即本顯示器可告知主機系統其身分，並依據所用的 DDC 程度，提供有關顯示性能的其他資訊。

DDC2B 是以 I2C 通訊協定為基礎的雙向數據通道。主機可透過 DDC2B 通道要求 EDID 資訊。