

NAVODILA ZA UPORABO



U27U3CV MONITOR

AOC.COM

©2024 AOC. All rights reserved
Version: A00

AOC

Varnost	1
Dogovorjene oznake	1
Napajanje	2
Namestitvev	3
Čiščenje	4
Drugo	5
Nastavitev	6
Vsebina paketa	6
Namestitvev stojala in podstavka.....	7
Prilagajanje zornega kota.....	8
Priklop monitorja	9
Montaža na steno.....	10
Funkcija Adaptive-Sync.....	11
KVM	12
HDR	13
Calman Ready	14
Prilagajanje.....	17
Hitre tipke	17
OSD Setting (Nastavitve OSD).....	18
Preset Mode(Vnaprej nastavljen način).....	19
Picture(Slika)	20
Input(Vhodni)	23
PIP/PBP	24
Settings(Nastavitve).....	25
OSD Setup (Nastavitve OSD).....	27
Information(Informacije).....	28
Indikator LED	29
Odpravljanje težav.....	30
Specifikacije.....	31
Splošne specifikacije.....	31
Prednastavljeni načini zaslona.....	33
Določitve nožic.....	34
Plug and Play	35

Varnost

Dogovorjene oznake

Naslednja podpoglavja opisujejo dogovorjene oznake, uporabljene v tem dokumentu.

Opombe, svarila in opozorila

V priročniku so nekateri deli besedil opremljeni z ikono in natisnjeni odebeljeno ali ležeče. Ti deli so opombe, svarila in opozorila in se uporabljajo, kot sledi:



OPOMBA: OPOMBA označuje pomembne informacije, ki vam pomagajo bolje uporabljati vaš računalniški sistem.





POZOR: POZOR označuje možnost poškodbe strojne opreme ali izgubo podatkov in vam svetuje, kako se težavi izogniti.





OPOZORILO: OPOZORILO označuje nevarnost telesne poškodbe in navaja, kako preprečite težavo. Nekatera opozorila so lahko prikazana v drugačnih oblikah brez ikone. V takšnih primerih je predstavitev opozorila določena s strani regulativnega organa.

Napajanje

 Monitor lahko priklopite le na vir napajanja, ki je označen na nalepki. Če niste prepričani o vrsti električnega napajanja doma, se posvetujte s trgovcem ali z lokalnim dobaviteljem električne energije.

 Monitor je opremljen s tripolnim ozemljenim vtičem, takšnim, ki ima na voljo tudi tretji (ozemljitvenim) pol. Ta vtič se prilega samo v ozemljeno električno vtičnico. To je varnostna funkcija. Če v obstoječo vtičnico ni mogoče vstaviti tripolnega vtiča, naj vam električar namesti pravilno vtičnico, ali pa za varno ozemljitev naprave uporabite adapter. Ne poskušajte zaobiti varnostne funkcije ozemljenega vtiča.

 V primeru nevihte ali če naprave dlje časa ne boste uporabljali, jo izključite iz napajanja. Monitor boste s tem zaščitili pred poškodbami zaradi napetostnih nihanj.

 Ne preobremenjujte razdelilnikov in podaljškov. Preobremenitev lahko povzroči požar ali električni udar.

 Za zagotavljanje zadovoljivega delovanja, monitor uporabljajte le skupaj UL predpisanimi računalniki, ki imajo primerno konfiguriran sprejemnik, označen med 100–240 izmeničnega toka, najmanj 5 A.

 Stenska vtičnica naj bo nameščena blizu opreme in lahko dosegljiva.

Namestitev

! Monitorja ne postavljajte na nestabilno držalo, stojalo, konzolo ali mozo. Če monitor pade, lahko poškoduje osebo in povzroči resno škodo na izdelku. Uporabite samo držala, stojala, konzole oziroma mize, ki jih priporoča proizvajalec ali pa so priloženi izdelku. Pri nameščanju izdelka sledite navodilom proizvajalca in uporabljajte le namestitvene dodatke, ki jih priporoča proizvajalec. Izdelek na stojalu je treba premikati zelo pazljivo.

! V režo monitorjevega ohišja ne potiskajte nobenih predmetov. To lahko poškoduje električne dele, kar povzroči požar ali električni udar. Po monitorju nikoli ne polivajte tekočin.

! Sprednje strani monitorja ne polagajte na tla.

! Če želite monitor namestiti na steno ali postaviti na polico, uporabite odobreni montažni pribor in sledite navodilom proizvajalca za montažo.

! Če želite preprečiti morebitne poškodbe, npr. odstopanje plošče iz okvirja, zagotovite, da monitor ni nagnjen navzdol za več kot -5 stopinj. Če prekoračite največji dovoljeni kot navzdol, ki znaša -5 stopinj, jamstvo ne krije morebitnih poškodb monitorja.

! Okoli monitorja pustite nekaj prostora, kot je prikazano spodaj. V nasprotnem primeru je lahko kroženje zraka nezadostno, zato lahko pregrevanje povzroči požar ali poškodbe na monitorju.

Spodaj so prikazana priporočena prezračevalna območja okoli monitorja, če je ta nameščen na steno ali stojalo:

Namestitev na stojalo

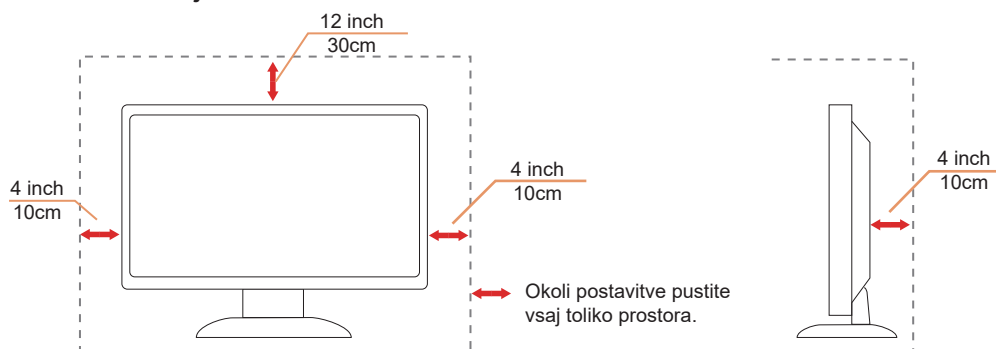

Čiščenje







! Ohišje redno čistite s krpo. Za odstranjevanje madežev lahko uporabite blag detergent, ne uporabljajte pa močnih detergentov, saj ti lahko razžrejo ohišje izdelka.

! Pri čiščenju pazite, da detergent ne bo kapljal v notranjost izdelka. Čistilna krpa naj ne bo pregroba, saj bo sicer opraskala površino zaslona.



! Pred čiščenjem izdelka odklopite napajalni kabel.

Drugo

-  Če iz izdelka prihaja čuden vonj, zvok ali dim, TAKOJ odklopite napajalni kabel in stopite v stik s servisnim centrom.
-  Prepričajte se, da kakšna miza ali zavesa ne ovira prezračevalnih odprtín.
-  Med delovanjem LCD-monitor ne sme biti izpostavljen večjim vibracijam oziroma močnim udarcem.
-  Med njegovim delovanjem oziroma transportom, pazite, da monitorja ne izpostavljate udarcem oziroma padcem.
-  Napajalni kabli morajo biti varnostno odobreni. Za Nemčijo morajo biti H03VV-F/H05VV-F, 3G, 0,75 mm² ali boljši. Za druge države je treba ustrezno uporabiti primerne tipe.
-  Prekomeren zvočni tlak iz slušalk lahko povzroči izgubo sluha. Če izenačevalnik nastavite na najvišjo raven, povišate izhodno napetost slušalk in posledično tudi raven zvočnega tlaka.

Nastavitev

Vsebina paketa

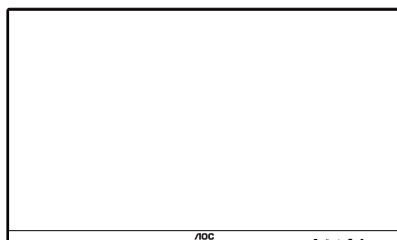

Monitor

*

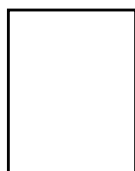

Quick Start Guide

*



Warranty Card

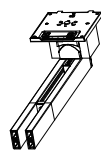

Stand

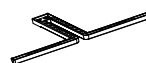

Base

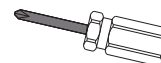

Screwdriver



Power Cable

*



HDMI Cable

*



DP Cable

*



USB C-C Cable

*



USB C-C/A Cable

* Za vse države in regije ne bodo na voljo vsi signalni kabli. Za podrobnosti se obrnite na lokalnega trgovca ali podružnico AOC.

Namestitev stojala in podstavka

Ko nameščate ali snemate stojalo, sledite spodaj opisanim korakom.

Namestitev:

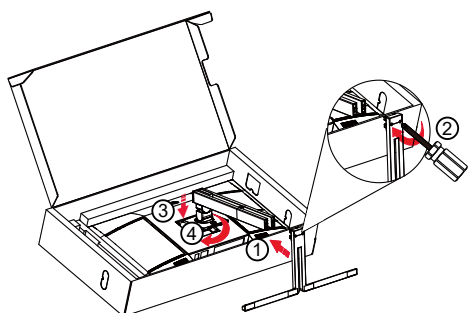

Opomba: Poravnajte stojalo z luknjami za namestitev na podnožju. Stojalo in podnožje držite tako, da med njima ni vrzeli, in zategnite dva vijaka na spodnjem delu, preden sprostite nosilec, da preprečite padec.

Odstranitev:

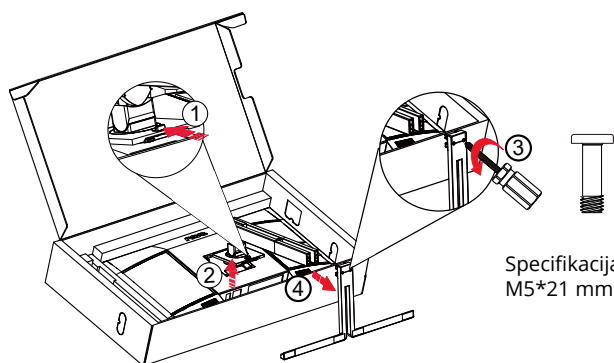

Specifikacija za vijak podnožja:
M5*21 mm (uporabni navoj 5,5 mm)



OPOMBA: Izdelek se lahko razlikuje od monitorja, prikazanega na sliki.

Prilagajanje zornega kota

Za najboljšo izkušnjo gledanja je priporočljivo, da se uporabnik prepriča, da lahko na zaslonu vidi svoj obraz celoten obraz, nato pa prilagodi kot monitorja glede na osebne želje.

Med prilagajanjem zornega kota stojalo držite, da boste preprečili padec monitorja.

Monitor lahko prilagodite tako, kot je prikazano na spodnji sliki:

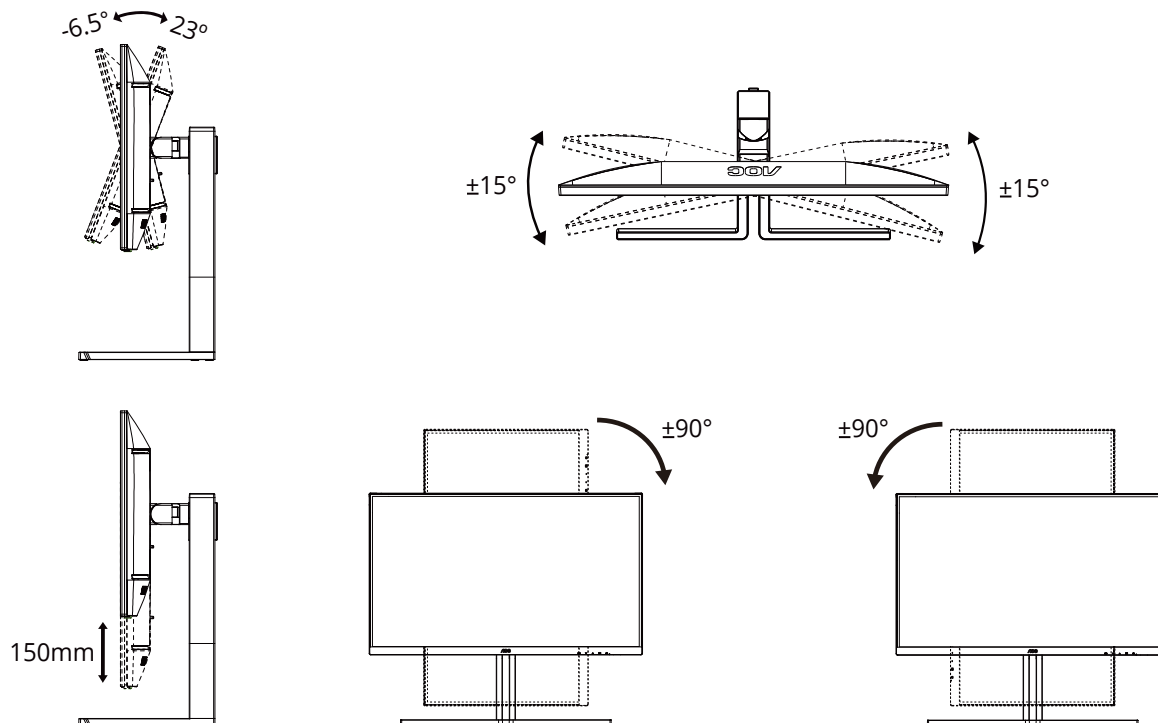

OPOMBA:

Med spreminjanjem kota se ne dotikajte LCD zaslona. Tako LCD zaslona ne boste poškodovali oziroma zlomili.

Opozorilo

- Če želite preprečiti morebitne poškodbe zaslona, kot je odstopanje plošče, zagotovite, da monitor ni nagnjen navzdol za več kot -5 stopinj.
- Med prilagajanjem kota monitorja ne pritiskajte na zaslon. Pridržite samo okvir.

Priklop monitorja

Kabelski priključki na zadnji strani monitorja in računalnika:

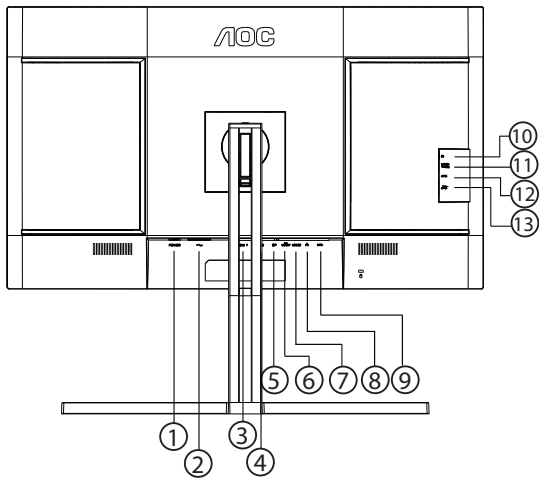

1. Stikalo za vklop
2. Napajanje
3. HDMI 1
4. HDMI 2
5. DisplayPort
6. USB C1 (video, PD 96 W)
7. USB C2 (povratni tok, samo podatki)
8. RJ45
9. USB3.2 Gen2 za sprejemni tok
10. Slušalke
11. USB C (stranski): napajanje do 15 W
12. USB3.2 Gen2 za sprejemni tok
13. USB3.2 Gen2 za sprejemni tok in polnjenje

Priključitev na računalnik

1. Napajalni kabel trdno priključite v zadnji del monitorja.
2. Ugasnite računalnik in izklopite napajalni kabel.
3. Signalni kabel monitorja priključite v video priključek na hrbtni strani računalnika.
4. Napajalni kabel računalnika in monitor vključite v bližnjo vtičnico.
5. Vključite računalnik in monitor.

Če se na monitorju prikaže slika, je postopek namestitve dokončan. Če monitor slike ne prikaže, glejte poglavje Odpravljanje težav.

Za zaščito opreme pred priklapljanjem vedno izklopite računalnik in LCD-monitor.

Montaža na steno

Priprava za namestitev opsijske stenske nosilne roke.

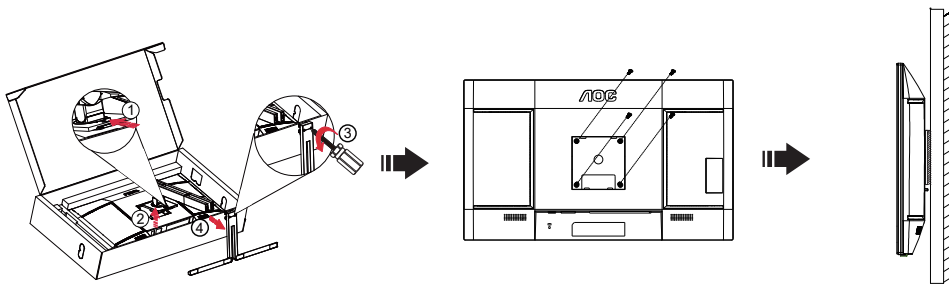

Monitor lahko pritržite na stensko nosilno roko, ki je na voljo posebej. Pred tem postopkom odklopite napajanje. Sledite naslednjim korakom:

1. Odstranite osnovo.
2. Za sestavljanje stenske nosilne roke sledite navodilom proizvajalca.
3. Stensko nosilno roko namestite preko zadnjega dela monitorja. Odprtine na roki poravnajte z odprtinami na zadnjem delu monitorja.
4. V odprtine vstavite 4 vijake in jih privijte.
5. Ponovno priključite kable. Za navodila za pritržitev na steno glejte uporabniški priročnik, ki je bil priložen opsijski stenski nosilni roki.

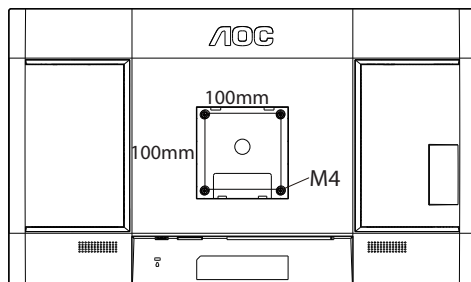

Specifikacija vijakov za stenske obešalnike:
M4*(10+X) mm (X=debelina stenskega nosilca)

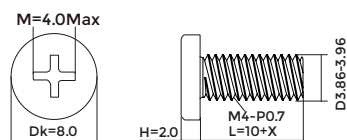

Opomba: VESA montažne odprtine za vijake niso na voljo za vse modele; prosimo, preverite pri prodajalcu ali uradnem oddelku AOC. Za namestitev na steno se vedno obrnite na proizvajalca.

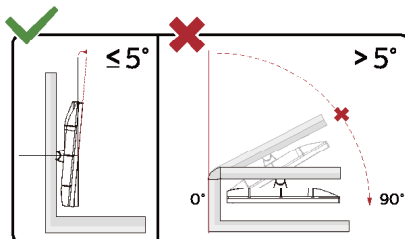

* Izdelek se lahko razlikuje od monitorja, prikazanega na sliki.

⚠ Opozorilo

- Če želite preprečiti morebitne poškodbe zaslona, kot je odstopanje plošče, zagotovite, da monitor ni nagnjen navzdol za več kot -5 stopinj.
- Med prilagajanjem kota monitorja ne pritiskajte na zaslon. Pridržite samo okvir.

Funkcija Adaptive-Sync

1. Funkcija Adaptive-Sync deluje z vhodi DP/HDMI/USB C
2. Združljiva grafična kartica: spodaj so navedene priporočene grafične kartice, ki si jih lahko ogledate tudi na spletnem mestu www.AMD.com

Grafične kartice

- Radeon™ RX Vega serije
- Radeon™ RX 500 serije
- Radeon™ RX 400 serije
- Radeon™ R9/R7 300 serije (z izjemo serije R9 370/X, R7 370/X, R7 265)
- Radeon™ Pro Duo (2016)
- Radeon™ R9 Nano serije
- Radeon™ R9 Fury serije
- Radeon™ R9/R7 200 serije (z izjemo serije R9 270/X, R9 280/X)

Procesorji

- AMD Ryzen™ 7 2700U
- AMD Ryzen™ 5 2500U
- AMD Ryzen™ 5 2400G
- AMD Ryzen™ 3 2300U
- AMD Ryzen™ 3 2200G
- AMD PRO A12-9800
- AMD PRO A12-9800E
- AMD PRO A10-9700
- AMD PRO A10-9700E
- AMD PRO A8-9600
- AMD PRO A6-9500
- AMD PRO A6-9500E
- AMD PRO A12-8870
- AMD PRO A12-8870E
- AMD PRO A10-8770
- AMD PRO A10-8770E
- AMD PRO A10-8750B
- AMD PRO A8-8650B
- AMD PRO A6-8570
- AMD PRO A6-8570E
- AMD PRO A4-8350B
- AMD A10-7890K
- AMD A10-7870K
- AMD A10-7850K
- AMD A10-7800
- AMD A10-7700K
- AMD A8-7670K
- AMD A8-7650K
- AMD A8-7600
- AMD A6-7400K

KVM

Ko je zaslon vklopljen, lahko s tipkovnico in miško, nastavljeni s funkcijo KVM, upravljate dve izhodni napravi za signal (dva računalnika ali dva prenosnika ali en računalnik in en prenosnik).

Navodila za nastavitvev:

1. S kablom USB C–USB C povežite monitor s prvo napravo (računalnikom ali prenosnikom) prek priključka USB C1.
2. Povežite monitor z drugo napravo (računalnikom ali prenosnikom) prek (vhodnega) priključka HDMI ali DisplayPort in povežite priključek USB C2 monitorja s priključkom USB naprave s kablom USB C–USB A.
3. Priključite zunanje naprave (tipkovnico in miško) na priključek USB A (USB za sprejemni tok) monitorja.

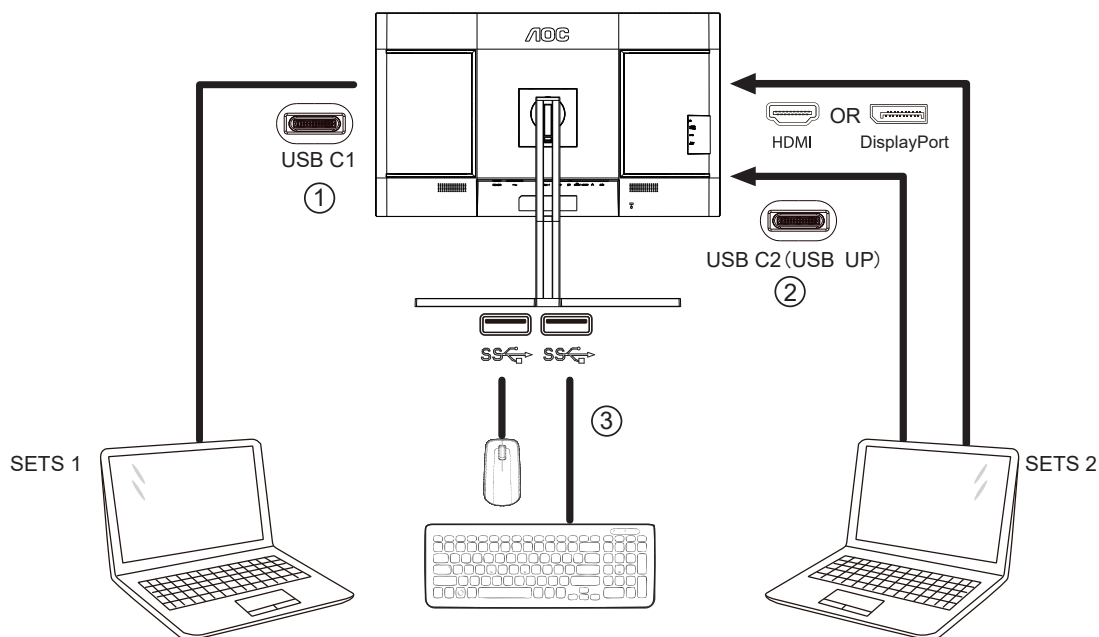

4. Odprite zaslonski meni. Nastavite »Samodejno«, »USB C1« ali »USB C2« v meniju »Nastavitve« in -» po potrebi izberite ustrezen priključek USB.

Če to možnost nastavite na »Samodejno«, bosta tipkovnica in miška, povezani z monitorjem, samodejno preklpili upravljani napravi glede na prikazani vir signala.

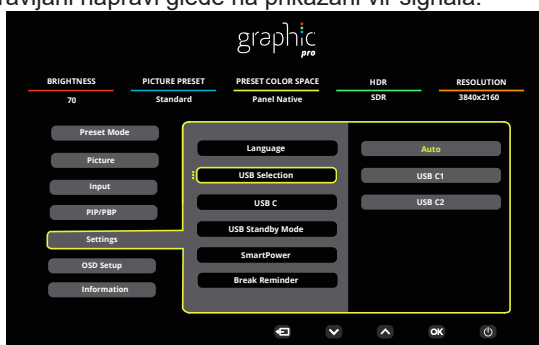

USB Selection (Izbira USB)	Opis funkcije
Auto (Samodejno)	Samodejno izberite USB C1 ali USB C2 (USB za povratni tok) glede na vir signala, ki je trenutno prikazan na zaslonu.
USB C1	Za priključek USB za povratni tok uporabite kabel USB C–USB C.
USB C2	Za priključek USB za povratni tok uporabite kabel USB C–USB A.

Opomba: V načinu prikaza PIP/PBP preklpite priključek USB za povratni tok v zaslonskem meniju.

HDR

Združljiv je z vhodnimi signali v obliki HDR10.

Zaslon bo morda samodejno aktiviral funkcijo HDR, če sta predvajalnik in vsebina združljiva. Za informacije o združljivosti naprave in vsebine se obrnite na proizvajalca naprave in ponudnika vsebine. Izberite »Izklopi« za funkcijo HDR, če želite preprečiti samodejno aktiviranje funkcije.

Opomba:

1. Za vmesnik DisplayPort/HDMI v različicah sistema Windows 10, ki so starejše od različice V1703, vam ni treba konfigurirati nobene posebne nastavitve.
2. Na voljo je samo vmesnik HDMI, vmesnik DisplayPort pa ne deluje v različici V1703 sistema Windows 10.
3. Nastavitev prikaza:
 - a. Ločljivost zaslona je nastavljena na 3840x2160 slikovnih pik, funkcija HDR pa je vnaprej nastavljena na Vključeno. .
 - b. Po zagonu aplikacije lahko najboljši učinek HDR dosežete tako, da nastavite ločljivost na 3840x2160 (če je na voljo).

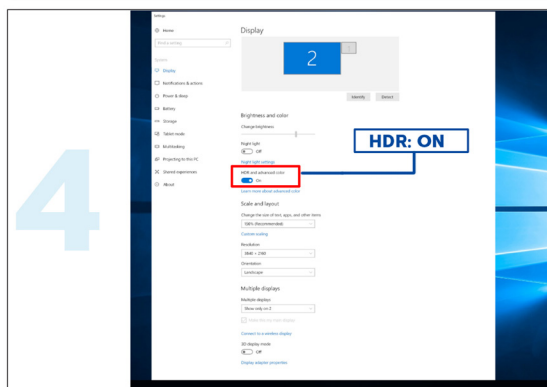
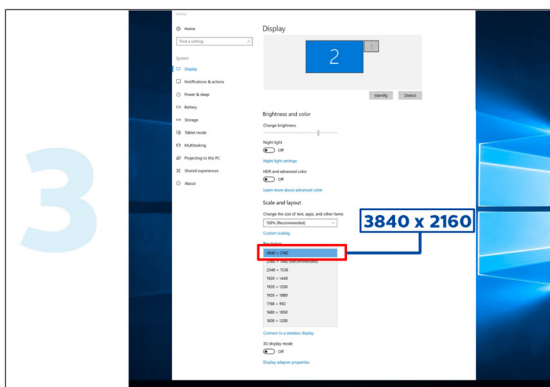
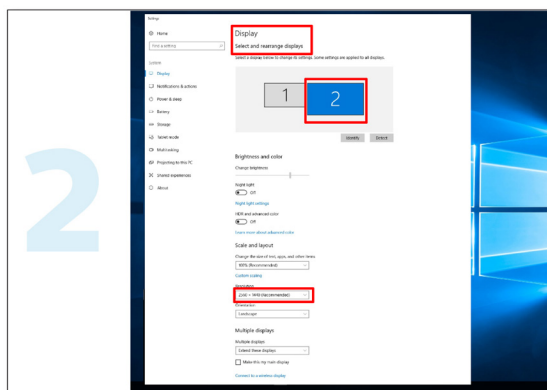
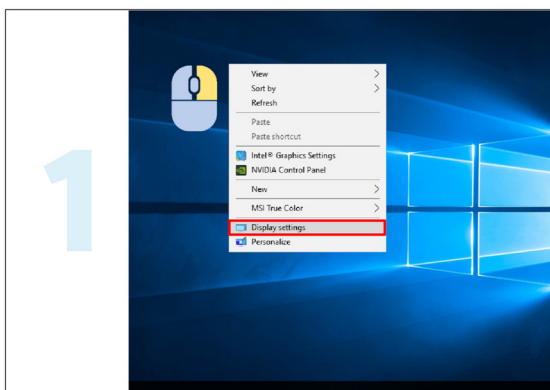

Calman Ready



Prikazovalniki in naprave Calman Ready so opremljene s sposobnostjo neposrednega komuniciranja s programsko opremo za kalibracijo barve Calman® družbe Portrait Displays. Naprave, ki so pripravljene za Calman Ready, se lahko hitro povežejo s programsko opremo in izkoristijo svojo natančno in samodejno kalibracijsko sposobnost (AutoCal™). Calman Ready omogočajo preprosto, točno in hitro kalibracijo s popolnoma novim zaslonom AOC.

Kako omogočite Calman Ready?

Potrebna različica Calman:

Calman (Ultimate ali Studio) različica 5.15.5.19 ali novejša

Potrebna strojna oprema

Generator vzorcev Calman

*Zunanji generator, ki podpira HDR, potreben za kalibracijo HDR

Meter, ki podpira Calman

Za informacije glejte: [Metri, ki podpirajo Calman](#)

Skenirajte naslednjo kodo QR, da oprete **Vodnik za potek dela kalibracije monitorja AOC** za navodila za kalibracijo monitorjev Calman Ready družbe AOC:



Opomba:

Ko je kalibracija opravljena, se kalibracija shrani v zaslonskem meniju pod Slika → Barvni prostor CMR.

[OPOMBA: VEČINA UPORABNIKOV CALMAN JE SEZNAJENA Z NASLEDNJI MI NAVODILI, ZATO BI PREDLAGAL, DA UPOŠTEVATE TO MOŽNO ZA PRIROČNIK]

Korak 1:

Namestite programsko opremo Calman.

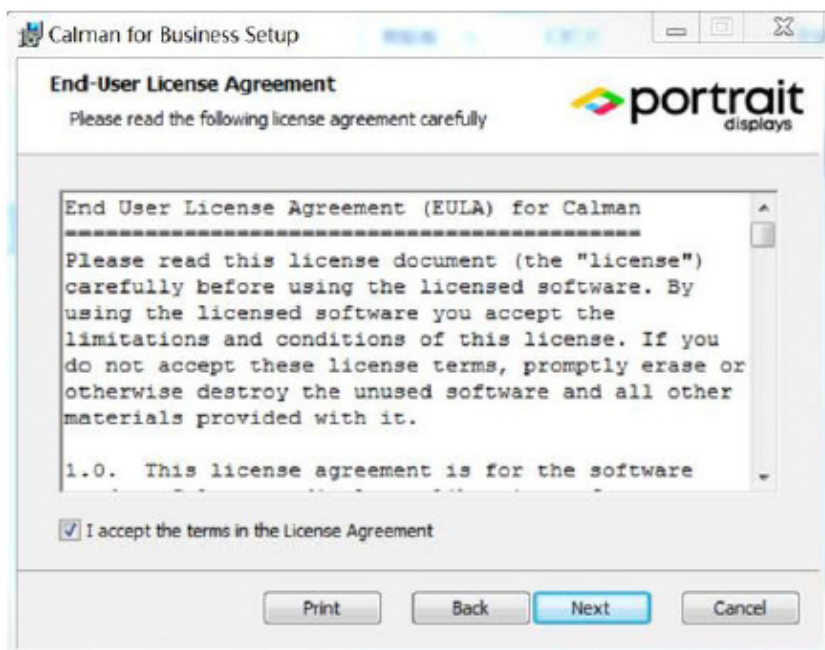
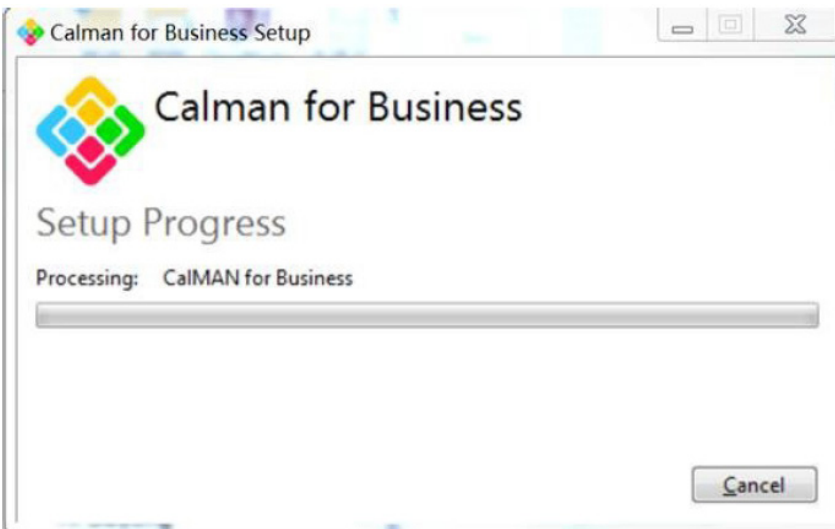

Korak 2:

Vnesite svojo licenčno identifikacijo in geslo za licenco, potem pa kliknite gumb za spletno aktivacijo, da aktivirate svojo licenco Calman.

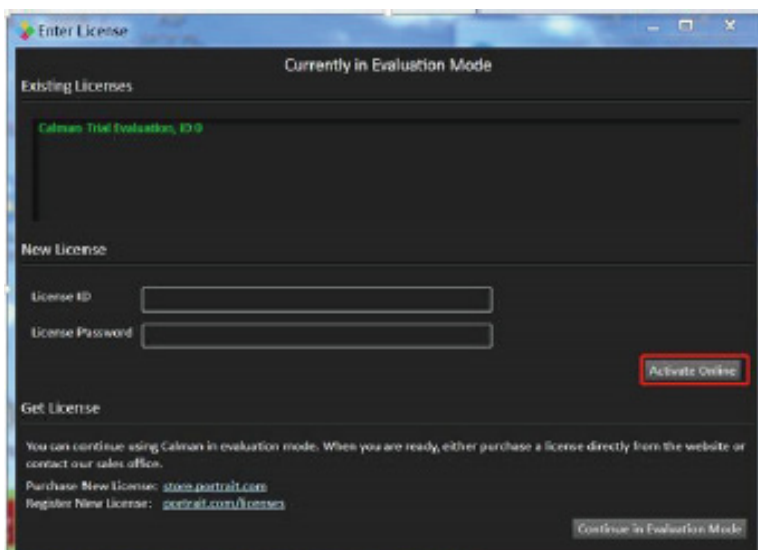

Korak 3:

1. Povežite prenosnik z vhodom USB-C monitorja (spodaj).
2. Povežite barvni meter s prenosnikom.
3. Odprite Calman in skenirajte naslednjo kodo QR, da oprete **Vodnik za postopek kalibracije monitorja AOC** za navodila za kalibracijo monitorjev Calman Ready družbe AOC:



Opomba:

Ko je kalibracija opravljena, se kalibracija shrani v zaslonskem meniju pod Slika → Barvni prostor CMR.

Prilagajanje

Hitre tipke

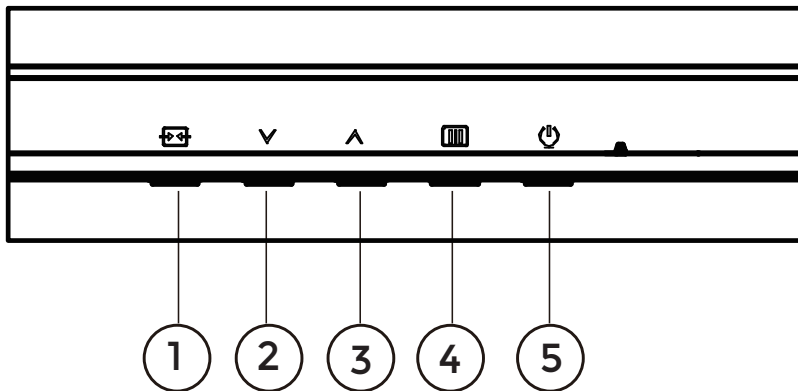

1	Vir/Izhod
2	Vnaprej nastavljen način/HDR
3	Svetlost
4	Meni/vnos
5	Napajanje

Meni/Vnos

Pritisnite za zaslonski prikaz ali potrditev izbire.

Napajanje

Za vklop/izklop monitorja pritisnite gumb Napajanje.

Svetlost

Če zaslonski meni ni prikazan, pritisnite tipko » ^ «, da odprete funkcijo za nastavitev svetlosti, in nato pritisnite tipko » ^ « ali »v«, da prilagodite osvetlitev ozadja.

Vnaprej nastavljen način/HDR

Če zaslonski meni ni prikazan, pritisnite tipko »v«, da odprete funkcijo vnaprej nastavljenega načina, in nato pritisnite tipko »v« ali » ^ «, da izberete drug način.

Med sprejemanjem signala HDR nastavite profil HDR v skladu z zahtevami uporabe.

Vir/Izhod









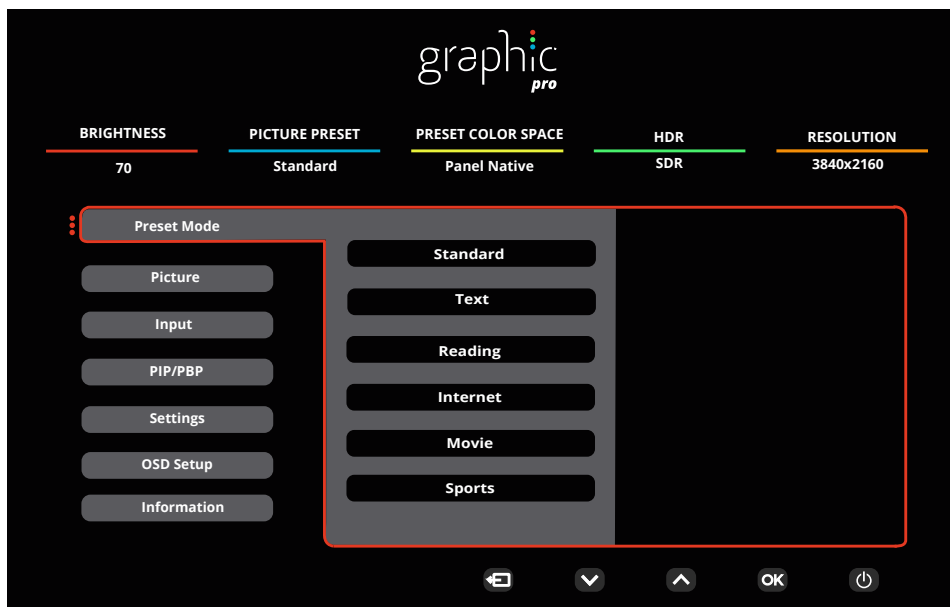





Če je zaslonski meni zaprt, pritisnite gumb Vir/Izhod, ki bo imel funkcijo hitre tipke Vir.

Ko je meni OSD aktiven, ta gumb deluje kot izhodna tipka (za izhod iz OSD menija).

OSD Setting (Nastavitve OSD)

Osnovna in enostavna navodila na kontrolnih tipkah.



- 1). Za aktivacijo okna OSD pritisnite tipko  MENU (Meni).
- 2). Pritisnite  levo ali  desno, da se pomikate skozi funkcije. Ko je zelena funkcija označena, pritisnite gumb  MENU / **OK**, da ga aktivirate. Pritisnite  levo ali  desno, da se pomikate po funkcijah podmenija. Ko je zelena funkcija označena, pritisnite tipko  MENU / **OK** za aktivacijo.
- 3). Pritisnite  levo ali  desno, da spremenite nastavitve izbrane funkcije. Za izhod pritisnite tipko  /  Exit (Lzhod). Če želite prilagoditi katero koli drugo funkcijo, ponovite koraka 2 in 3.
- 4). Funkcija zaklepa/odklepa zaslonskega menija: Za zaklepanje OSD-ja pritisnite in držite  gumb MENU (MENI), medtem ko je monitor izključen, nato pa pritisnite  gumb napajanja in vklopite monitor. Za odklepanje OSD-ja pritisnite in držite  gumb MENU(MENI), medtem ko je monitor izključen, nato pa pritisnite  gumb napajanja in vklopite monitor.

Opombe:

- 1). Če je na izdelku na voljo samo en vhod za signal, je možnost »Input Select« (Izbira vhoda) onemogočena.
- 2). Če je ločljivost vhodnega signala privzeta ločljivost ali Adaptive-Sync, je element "Image Ratio" (Razmerje stranic) neveljaven.

Preset Mode(Vnaprej nastavljen način)

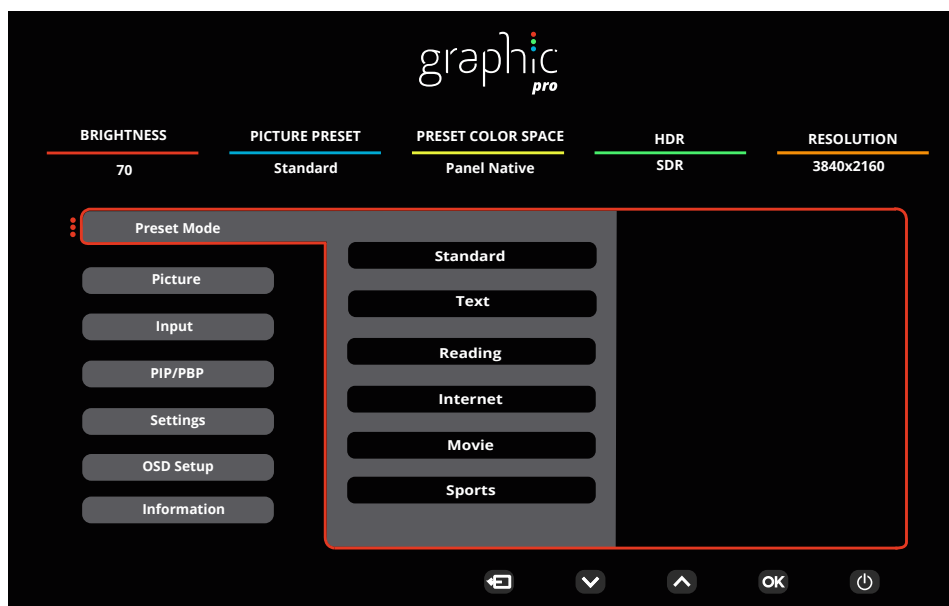

Preset Mode (Vnaprej nastavljen način)	Standard (Standardno)	Standardni način
	Text (Besedilo)	Besedilni način
	Reading	Reading način
	Internet	Internetni način
	Movie (Film)	Filmski način
	Sports (Šport)	Športni način
	Photographer(Fotograf)	Način fotografa
	HDR Picture (Slika HDR)	Način za simulacijo slike HDR
	HDR Movie (Videoposnetek HDR)	Način za simulacijo filma HDR
	HDR Game (Igra HDR)	Način za simulacijo igre HDR
	FPS	Namenjeno igranju prvoosebni strelskih iger. Izboljša podrobnosti temnih vsebin in nivojev črne barve.
	RTS	Za igranje iger RTS (način strategije v realnem času). Izboljša kakovost slike.
	Racing (Dirkanje)	Za igranje dirkalnih iger. Zagotavlja hitrejši odziv in visoko nasičenost barv.
	D-Mode	Način D-Mode
	Uniformity	Način enotnosti
	Reset color	Da ali Ne Opomba: ponastavi nastavitve barve na privzete tovarniške vrednosti.
HDR	Off (Izklop)	Nastavite profil HDR skladno z vašimi uporabniškimi zahtevami. Opomba: Ko je zaznana vsebina HDR, se možnost HDR prikaže za prilagoditev.
	DisplayHDR	
	HDR Picture (Slika HDR)	
	HDR Movie (Videoposnetek HDR)	
	HDR Game (Igra HDR)	

Picture(Slika)

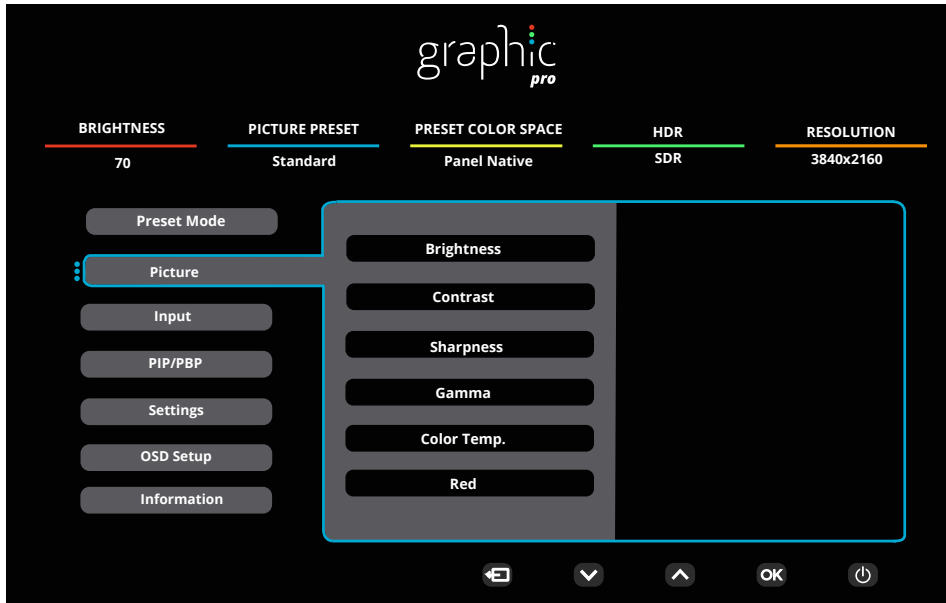

Brightness (Svetlost)	0-100	Prilagoditev odzadnje osvetlitve
Contrast (Kontrast)	0-100	Kontrast iz digitalnega registra.
Sharpness (Ostrino)	0-100	Prilagodite ostrino.
Gamma (Gama)	1.8 / 2.0 / 2.2 / 2.4 / 2.6	Prilagodite gamo.
Color Temp. (Barvna temp.)	Native / 5000K / 6500K 7500K / 8200K / 9300K 11500K / User define	Prilagodi temperaturo barve Opomba: Izberite »User define« (Uporabniško določeno) za prilagoditev barv RGB.
Red (Rdeča)	0-100	Ojačitev rdeče barve iz digitalnega registra.
Green (Zelena)	0-100	Ojačitev zelene barve iz digitalnega registra.
Blue (Modra)	0-100	Ojačitev modre barve iz digitalnega registra.
Saturation (Nasičenje)	R / G / B / C / M / Y	Nastavitev od 0 do 100.
Hue (Odtenek)	R / G / B / C / M / Y	Nastavitev od 0 do 100.
Color Space (Barvni prostor)	Panel Native (Prvotna plošča)	Prilagodite barvni prostor.
	sRGB	
	Display-P3	
	DCI-P3	
	DCI-P3 (D50)	
	Adobe RGB	
	Adobe RGB (D50)	
	Rec. 2020	
Rec. 709		

CMR Color Space (Barvni prostor CMR)	sRGB	Prilagodite barvni prostor CMR. Opomba: Ta funkcija je neobvezna in je na voljo šele po prilagoditvi barvnega prostora naprave z orodjem Calman (računalniška programska oprema), ki ga je razvilo podjetje Portrait. Ta izdelek je mogoče barvno umeriti s programsko opremo za umerjanje barv Calman, strojno opremo, potrebno za umerjanje barv, pa je treba kupiti ločeno v skladu s predlogom podjetja Calman.
	Display-P3	
	DCI-P3	
	DCI-P3 (D50)	
	Adobe RGB	
	Adobe RGB (D50)	
	Rec. 2020	
	Rec. 709	
	Custom Mode	
HDR Color Space (Barvni prostor HDR)	DCI-P3	Prilagodite barvni prostor HDR. Opomba: za CMR DCI-P3 & CMR Rec. 2020 je ta funkcija neobvezna in je na voljo šele po prilagoditvi barvnega prostora naprave z orodjem Calman (računalniška programska oprema), ki ga je razvilo podjetje Portrait. Ta izdelek je mogoče barvno umeriti s programsko opremo za umerjanje barv Calman, strojno opremo, potrebno za umerjanje barv, pa je treba kupiti ločeno v skladu s predlogom podjetja Calman.
	Rec. 2020	
	CMR DCI-P3	
	CMR Rec. 2020	
DCR	Off (Izklop)	Onemogoči dinamično razmerje kontrasta
	On (Vklop)	Omogoči dinamično razmerje kontrasta
Clear Vision	Off (Izklop)	Prilagodite Clear Vision.
	Weak (Šibko)	
	Medium (Srednje)	
	Strong (Močno)	
LowBlue Mode(Način LowBlue)	Off	Z upravljanjem temperature barve zmanjša količino valovne dolžine modre svetlobe.
	Multimedia (večpredstavnost)	
	Internet	
	Office(pisarna)	
	Reading(branje)	
Image Ratio (Razmerje slike)	Full(Polno) / Aspect (razmerje)/ 1:1	Opomba: 1) Privzeto stanje je celozaslonsko, izberete pa lahko kateri koli način prikaza: Izberite razmerje slike za prikaz. 2) Razmerje zaslona je mogoče izbrati, razen glavne frekvence in načina prikaza z enakim razmerjem kot zaslon plošče; 3) Vse načine prikaza je mogoče izbrati v razmerju 1 : 1, razen glavne frekvence
Over Scan	Off (Izklop) / On(izklop)	Onemogoči ali omogoči čezmerno optično branje.

Shadow Boost (Izboljšanje senc)	Off (Izklop) / Level 10 (raven 10) / Level 20 (raven 20) / Level 30(raven 30)	Izboljšajte podrobnosti zaslona v temnem ali svetlem območju tako, da prilagodite svetlost v svetlem območju in zagotovite, da ni prenasičena.
Shadow Control (Nadzor senc)	0-100	Privzeta nastavev za »Shadow Control« (Nadzor senc) je 50, vendar lahko končni uporabnik prilagodi to nastavev od 50 do 100 ali 0, da poveča kontrast za jasno sliko. 1. Če je slika pretemna, da bi bile podrobnosti jasno prikazane, prilagodite to nastavev od 50 do 100 za jasno sliko. 2. Če je slika preveč bela, da bi bile podrobnosti jasno prikazane, prilagodite to nastavev od 50 do 0 za jasno sliko.
Game Color (Barva igre)	0-20	Barva igre ima raven 0–20 za nastavev nasičenosti, da bo slika boljša.
Adaptive-Sync	Off (Izklop) / On(izklop)	Onemogočite ali omogočite Adaptive-Sync. Opomnik o zagonu prilagodljive sinhronizacije: če je vklopljena funkcija prilagodljive sinhronizacije, lahko pri nekaterih igrah prihaja do utripanja.
Overdrive	Off (Izklop)	Prilagodite odzivni čas.
	Weak (Šibko)	
	Medium (Srednje)	
	Strong (Močno)	

Input(Vhodni)

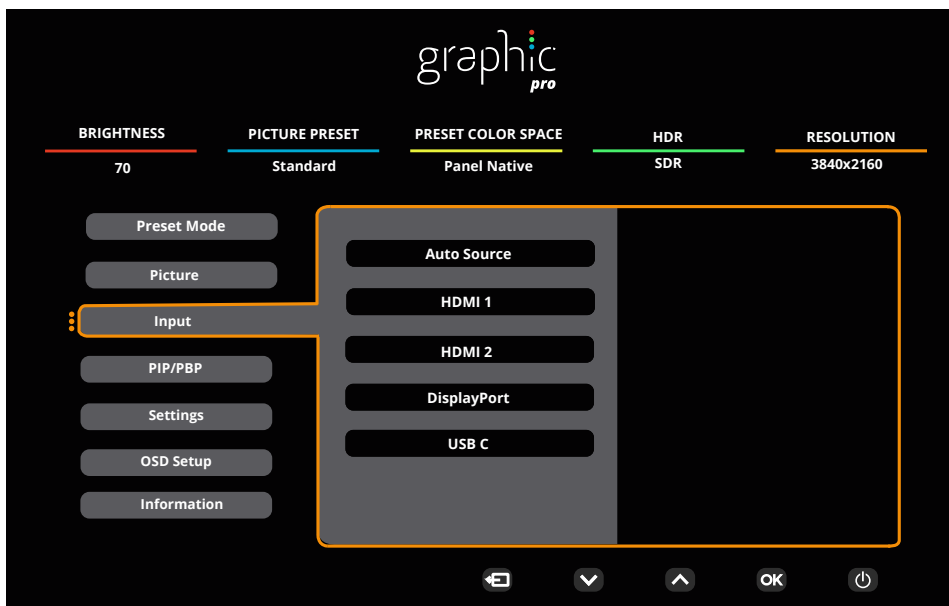

Auto Source (Samodejni vir)	Off (Izklop) / On(izklop)	Onemogoči / omogoči samodejni vir.
HDMI 1		Izbira vira vhodnega signala
HDMI 2		
DisplayPort		
USB C		

Opomba:

Priporočamo, da je funkcija »Samodejni vir« omogočena.

PIP/PBP

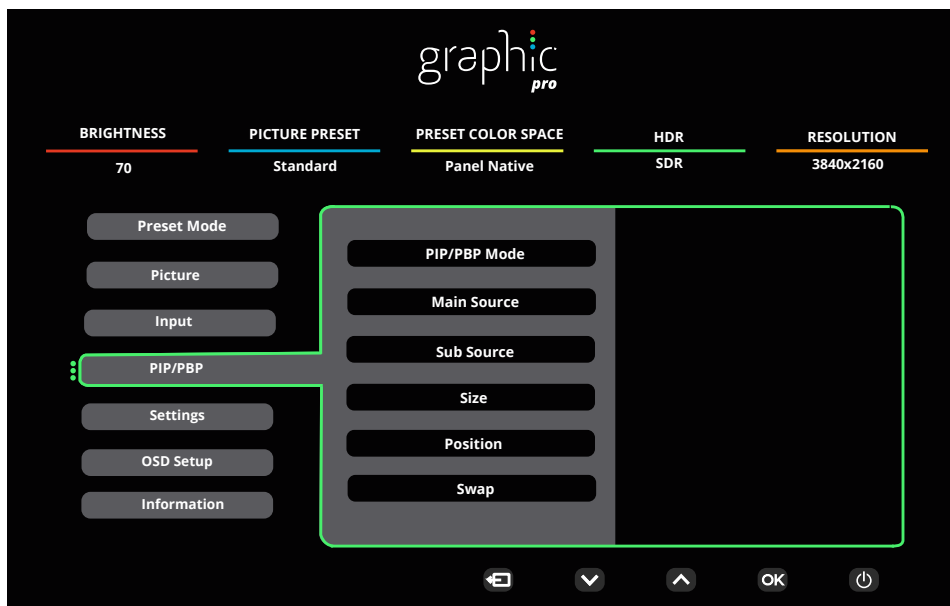

PIP / PBP Mode	Off (Izklop) / PIP / PBP	Omogoči ali onemogoči PIP ali PBP
Main Source (Glavni vir)	HDMI1 / HDMI2 / DisplayPort / USB C	Izbira vira glavnega zaslona
Sub Source (Sekundarni vir)	HDMI1 / HDMI2 / DisplayPort / USB C	Izbira vira sekundarnega zaslona
Size (Velikost)	Small (Majhna) / Middle (Srednja) / Large (Velika)	Izbira velikosti zaslona
Position (Položaj)	Right-up (Desno zgoraj)	Izbira lokacije zaslona
	Right-down (Desno spodaj)	
	Left-up (Levo navzgor)	
	Left-down (Levo-navzdol)	
Swap (Izmenjava)	Off (Izklop) / On (Izklop)	Izmenjava vira zaslona.

Opomba:

- 1) Ko je »HDR« nastavljen na neizklopljeno, nobenih postavk pod »PIP/PBP« ni mogoče prilagoditi.
- 2) Če je omogočena funkcija PIP/PBP, so nekatere prilagoditve, povezane z barvami, v zaslonem meniju veljavne samo za glavni zaslon, medtem ko za podzaslone niso podprte. Zato se barve na glavnem in pomožnem zaslonu lahko razlikujejo.
- 3) Če je funkcija PBP vklopljena, je združljivost glavnega/pomožnega vhodnega vira naslednja:

PIP		Sub Source (Sekundarni vir)			
		HDMI1	HDMI2	DisplayPort	USB C
Main Source (Glavni vir)	HDMI1	V	V	V	V
	HDMI2	V	V	V	V
	DisplayPort	V	V	V	V
	USB C	V	V	V	V

PBP		Sub Source (Sekundarni vir)			
		HDMI1	HDMI2	DisplayPort	USB C
Main Source (Glavni vir)	HDMI1	V	V	V	V
	HDMI2	V	V	V	V
	DisplayPort	V	V	V	V
	USB C	V	V	V	V

Settings(Nastavitve)

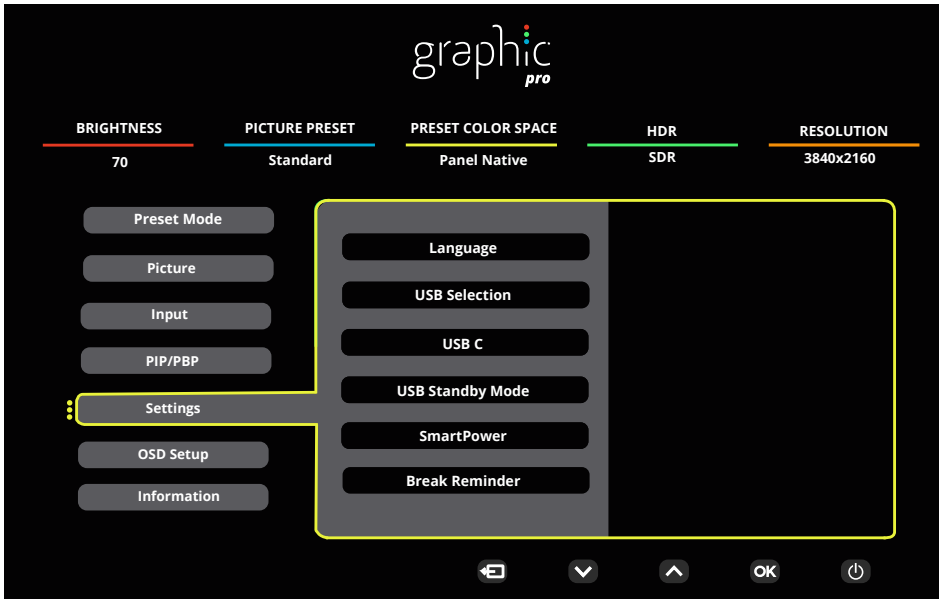

Language (Jezik)	English/Français/Español/ Português/Deutsch/Italiano/ Nederlands/Svenska/Suomi/ Polski/Čeština/Русский/ 한국어 /Türkçe/Українська/ 繁 體中文 / 简体中文 / 日本語	Izbira jezika OSD .
USB Selection	Auto / USB C1 / USB C2	Izberite zgornjo podatkovno pot USB.
USB C	High Data Speed (Visoka hitrost prenosa podatkov)/ High Resolution (Visoka ločljivost)	Nastavite prioriteto prenosa podatkov priključka USB ali prioriteto ločljivosti.
USB Standby Mode	Off (Izklop) / On(izklop)	Vklop/izklop stanja pripravljenosti USB.
SmartPower	Off (Izklop) / On(izklop)	Vklopite / izklopite SmartPower.
Break Reminder (Opomnik za odmor)	Off (Izklop) / On(izklop)	Opomnik o odmoru, če uporabnik dela neprekinjeno več kot 1 uro.
Off timer (Čas izklopa)	0–24 h	Izbira časa izklopa DC
DDC/CI	Da ali Ne	VKLOP/IZKLOP podpore za DDC/CI
Volume (Glasnost)	0-100	Nastavitev glasnosti.
Mute (Izklopi zvok)	Off (Izklop) / On(izklop)	Izklopite zvok.
Resolution Notice	Off (Izklop) / On(izklop)	Obvestilo o vklopu/izklopu ločljivosti..
Reset (Ponastavitev)	No / ENERGY STAR®	Ponastavitev menija na privzete nastavitve.

Opomba:

Obvestilo o vklopu/izklopu ločljivosti.

Smart Power	OSD Setting	USB C1 PD profile	USB-Hub	Brightness
On (HDR On / SDR On)	No OSD Smart power Auto	65W	FULL function	0~100
On (SDR On)	No OSD Smart power Auto	96W	USB<10W	0~100
Off (HDR Off)	Smart Power Off	65W	USB<10W	0~100

OSD Setup (Nastavitve OSD)



Transparence (Prosojnost)	0-100	Prilagoditev prosojnosti OSD
H. Position (V. položaj)	0-100	Prilagoditev vodoravnega položaja zaslonskega menija
V. Position (N. položaj)	0-100	Prilagoditev navpičnega položaja zaslonskega menija
OSD Timeout (Časovna omejitev)	5-120	Prilagoditev časovne omejitve OSD

Information(Informacije)

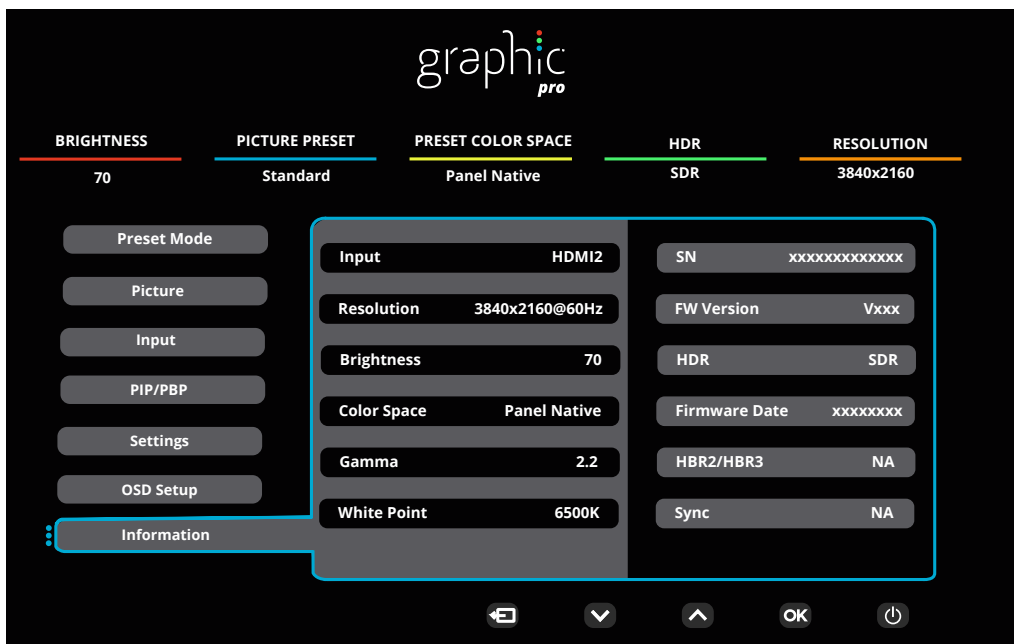

Indikator LED

Stanje	Barva LED
Način popolnega vklopa	Bela
Način aktivnega izklopa	Oranžna

Odpravljanje težav

Težava in vprašanje	Možne rešitve
Lučka LED za prikaz delovanja ne SVETI	Preverite, ali je gumb za vklop VKLJUČEN, napajalni kabel pa pravilno priključen na ozemljeno vtičnico in monitor.
Na zaslonu ni slike	<ul style="list-style-type: none"> • Ali je napajalni kabel pravilno priključen? Preverite priključitev napajalnega kabla in vir napajanja. • Ali je kabel pravilno priključen? (Povezava s kablom HDMI) Preverite povezavo kabla HDMI. (Povezava s kablom DP) Preverite povezavo kabla DP. * Vhod HDMI/DP ni na voljo pri vseh modelih. • Če je monitor vključen, ponovno zaženite računalnik in preverite, ali je prikazan začetni (prijavni) zaslon. Če se prikaže začetni (prijavni) zaslon, zaženite računalnik v ustreznem načinu (npr. varni način v sistemu Windows 7/8/10) in tam spremenite frekvenco osveževanja grafične kartice. (Glejte »Nastavljanje optimalne ločljivosti«.) Če se začetni (prijavni) zaslon ne prikaže, se obrnite na servisni center ali svojega prodajalca. • Ali je na zaslonu izpisano sporočilo »Vir ni podprt«? To sporočilo se prikaže, če signal grafične kartice preseže največjo ločljivost in frekvenco, ki jo podpira monitor. Prilagodite največjo ločljivost in frekvenco tako, da jo bo monitor lahko pravilno prikazal. • Prepričajte se, da so gonilniki AOC za monitor nameščeni.
Slika je megljena in ima težavo s sencami oz. sledmi	Prilagodite kontrast in svetlost. Izberite samodejno prilagoditev. Preverite, ali uporabljate podaljšek ali razdelilnik. Priporočamo prikljop monitorja neposredno na izhodni priključek video kartice, ki se nahaja na zadnji strani računalnika.
Slika skače, migota, oz. se na njej prikazuje vzorec valov	Premaknite električne naprave, ki lahko povzročajo motnje, kolikor je mogoče proč od monitorja. Pri ločljivosti, ki jo uporabljate, uporabite največjo razpoložljivo stopnjo osveževanja.
Monitor je obstal v stanju pripravljenosti	Stikalo za vklop računalnika naj bo VKLJUČENO. Računalniška grafična kartica naj bo čvrsto vstavljena v režo. Preverite, ali je video kabel monitorja pravilno priključen na računalnik. Preglejte video kabel monitorja in se prepričajte, da priključek nima skrivljenih nožic. Prepričajte se, ali računalnik deluje, in sicer tako, da na tipkovnici pritisnete tipko CAPS LOCK in opazujete lučko LED tipke CAPS LOCK. Lučka LED mora pri pritisku na tipko CAPS LOCK ZASVETITI oz. UGASNITI.
Ena od osnovnih barv manjka (RDEČA, ZELENA ali MODRA)	Preglejte video kabel monitorja in se prepričajte, da priključek nima skrivljenih nožic. Preverite, ali je video kabel monitorja pravilno priključen na računalnik.
Slika ima barvne nepravilnosti (bela ni videti belo)	Prilagodite barve RGB ali izberite zeleno barvno temperaturo.
Horizontalne ali vertikalne motnje na zaslonu	Uporabite način izklopa sistema Windows 7/8/10/11 za prilagoditev TAKTA in FOKUSA. Izberite samodejno prilagoditev.
Uredba in servis	Glejte informacije o uredbi in servisu, ki se nahajajo v priročniku na CD-ju ali na spletnem mestu www.aoc.com (da boste na podporni strani našli model, ki ga lahko kupite v svoji državi ter informacije o uredbi in servisu)

Specifikacije

Splošne specifikacije

Plošča	Ime modela	U27U3CV		
	Krmilni sistem	TFT barvni LCD		
	Vidna velikost slike	Diagonala 68,5cm		
	Razdalja med slikovnimi pikami	0,1554mm (H) × 0,1554mm (V)		
	Video	Vmesnik HDMI in vmesnik DP		
	Barva zaslona	1.07B ^[1]		
Drugo	Vodoravno območje zaznavanja	30k~140kHz		
	Velikost vodoravnega zaznavanja (maksimalna)	596,736mm		
	Navpično območje zaznavanja	23~75Hz		
	Velikost navpičnega zaznavanja (največ)	335,664mm		
	Optimalna prednastavljena ločljivost	3840x2160@60Hz		
	Max resolution	3840x2160@60Hz ^[2]		
	Prepoznavanje opreme	VESA DDC2B/CI		
	Vir napajanja	100-240V~ 50/60Hz 3.0A		
	Poraba energije	Običajna (privzeta svetlost in kontrast)	44W	
		Največ (svetlost = 100, kontrast = 100)	≤206W	
Način stanja pripravljenosti		≤0.3W		
Fizične lastnosti	Vrsta konektorja	HDMIx2, DisplayPort, RJ-45, izhod za slušalke, USB C1: Video,PD 96W USB C2: povratni tok USB C (stranski): napajanje do 15 W USB-Ax4 (stranski, hitro polnjenje)		
	Vrsta signalnega kabla	Odstranljivo		
	Vgrajen zvočnik	3Wx2		
Okolje	Temperatura	Delovanje	0°C ~ 40°C	
		Nedelovanje	-25°C ~ 55°C	
	Vlaga	Delovanje	10% ~ 85% (ne kondenzira)	
		Nedelovanje	5 % ~ 93% (ne kondenzira)	
	Nadmorska višina	Delovanje	0 m ~ 5000 m (0 ft ~ 16404 ft)	
		Nedelovanje	0 m ~ 12192 m (0 ft ~ 40000 ft)	



[1] Opomba: Največje število barv na zaslonu, ki jih podpira ta izdelek, je 1,07 milijarde, pogoji za nastavitve pa so naslednji (zaradi izhodnih omejitev nekaterih grafičnih kartic se pogoji lahko razlikujejo)(»V«:podprto, »\«: ni podprto):

Barvni bit	HDMI2.0		DP1.4		USB C / USB High Data Speed		USB C / USB High-res	
	Različica signala		Različica signala		Različica signala		Različica signala	
	YCbCr420	YCbCr444	YCbCr420	YCbCr444	YCbCr420	YCbCr444	YCbCr420	YCbCr444
UHD 60Hz 10 bpc	V	\	V	V	V	\	V	V
UHD 60Hz 8 bpc	V	V	V	V	V	V	V	V
QHD 60Hz 10 bpc	V	V	V	V	V	V	V	V
QHD 60Hz 8 bpc	V	V	V	V	V	V	\	V

Opomba: Operacijski sistemi Windows z 8 biti in priključki YCbCr422 ter novejša različica ne odpirajo HDR-ja.
[2]Opomba: 3840 x 2160 pri 60 Hz + 10-bitni +YCbCr444 ni podprt.

Prednastavljeni načini zaslona

STANDARD	LOČLJIVOST(±1Hz)	VODORAVNA FREKVENCA (kHz)	NAVPIČNA FREKVENCA (Hz)
DOS MODE	720x400@70Hz	31.469	70.087
VGA	640x480@60Hz	31.469	59.94
	640x480@67Hz	35	66.667
	640x480@72Hz	37.861	72.809
	640x480@75Hz	37.5	75
SVGA	800x600@56Hz	35.156	56.25
	800x600@60Hz	37.879	60.317
	800x600@72Hz	48.077	72.188
	800x600@75Hz	46.875	75
MAC MODES	832X624@75Hz	49.725	74.551
XGA	1024x768@60Hz	48.363	60.004
	1024x768@70Hz	56.476	70.069
	1024x768@75Hz	60.023	75.029
SXGA	1280x1024@60Hz	63.981	60.02
	1280x1024@75Hz	79.976	75.025
WXGA+	1440x900@60Hz	55.935	59.887
	1440x900@60Hz	55.469	59.901
WSXGA	1680x1050@60Hz	65.29	59.954
	1680x1050@60Hz	64.674	59.883
FHD	1920x1080@60Hz	67.5	60
QHD	2560x1440@60Hz	88.787	59.951
PBP Mode	1920x2160@60Hz	133.293	59.988
UHD	3840x2160@30Hz	67.5	30
	3840x2160@60Hz	135	60

Opomba: V skladu s standardom VESA je pri izračunu hitrosti osveževanja (frekvenca polja) različnih operacijskih sistemov in grafičnih kartic možna določena napaka (+/-1 Hz). Za izboljšanje združljivosti je bila nazivna frekvenca osveževanja tega izdelka zaokrožena. Oglejte si dejanski izdelek.

Določitve nožic



Signalni kabel s 19 nožicami za prikaz barv

Številka nožice	Ime signala	Številka nožice	Ime signala	Številka nožice	Ime signala
1.	TMDS podatki 2+	9.	TMDS podatki 0-	17.	Ozemljitev DDC/CEC
2.	zaščita TMDS podatkov 2	10.	TMDS takt +	18.	napajanje +5V
3.	TMDS podatki 2-	11.	TMDS zaščita takta	19.	Zaznavanje hitrega vtiča
4.	TMDS podatki 1+	12.	TMDS takt-		
5.	Zaščita TMDS podatkov 1	13.	CEC		
6.	TMDS podatki 1-	14.	Rezervirano (N.C. na napravi)		
7.	TMDS podatki 0+	15.	SCL		
8.	zaščita TMDS podatkov 0	16.	SDA		

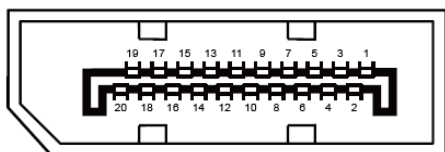

Signalni kabel s 20 nožicami za prikaz barv

Št. nožice	Ime signala	Št. nožice	Ime signala
1	ML_Lane 3 (n)	11	GND
2	GND	12	ML_Lane 0 (p)
3	ML_Lane 3 (p)	13	CONFIG1
4	ML_Lane 2 (n)	14	CONFIG2
5	GND	15	AUX_CH(p)
6	ML_Lane 2 (p)	16	GND
7	ML_Lane 1 (n)	17	AUX_CH(n)
8	GND	18	Zaznavanje hitrega vtiča
9	ML_Lane 1 (p)	19	Return DP_PWR
10	ML_Lane 0 (n)	20	DP_PWR

Plug and Play

Funkcija DDC2B Plug & Play

Monitor je opremljen z možnostmi VESA DDC2B, skladnimi s standardom VESA DDC. To mu omogoča informiranje gostujočega sistema o svoji identiteti, glede na uporabljeni nivo DDC pa tudi komunikacijo v zvezi z dodatnimi informacijami o možnostih zaslona.

DDC2B je dvosmerni podatkovni kanal, osnovan na protokolu I2C. Gostitelj lahko preko kanala DDC2B zahteva informacije EDID.

