

MANUAL DO USUÁRIO



U27U3CV MONITOR

AOC.COM

©2024 AOC. All rights reserved
Version: A00

AOC

Segurança	1
Convenções nacionais	1
Energia	2
Instalação	3
Limpeza	4
Outros	5
Configuração	6
Conteúdo da embalagem	6
Instalar o suporte e a base	7
Ajustar o ângulo de visão	8
Ligar o monitor	9
Fixação do braço para montagem na parede	10
Função Adaptive-Sync	11
KVM	12
HDR	13
Calman Ready	14
Ajuste	17
Botões de atalho	17
Configuração do OSD	18
Preset Mode(Modo predefinido)	19
Picture(Imagem)	21
Input(Introduzir)	24
PIP/PBP	25
Settings(Definições)	26
OSD Setup (Configur da OSD)	28
Information(Informações)	29
Indicador LED	30
Resolução de problemas	31
Especificações	32
Especificações gerais	32
Modos de exibição predefinidos	34
Atribuição de pinos	35
Plug and Play	36

Segurança

Convenções nacionais

As subsecções seguintes descrevem as convenções de notação utilizadas neste documento.

Notas, alertas e avisos

Ao longo deste guia podem ser exibidos blocos de texto a negrito ou itálico acompanhados por um ícone. Estes blocos de texto contêm notas, alertas e avisos e são utilizados da seguinte forma:



NOTA: Uma NOTA indica informações importantes que o ajudam a utilizar o sistema do computador da melhor forma possível.





ALERTA: Um ALERTA, indica danos potenciais ao hardware ou perda de dados e explica como evitar o problema.



AVISO: Um AVISO indica potenciais danos materiais e explica como evitar o problema. Alguns avisos podem ser exibidos em formatos diferentes e podem não ser acompanhados por um ícone. Em tais casos, a apresentação específica do aviso é imposta pela autoridade reguladora.

Energia

 O monitor deve ser utilizado apenas com o tipo de fonte de alimentação indicado na etiqueta. Se não tiver a certeza quanto à tensão fornecida na sua casa, consulte o seu fornecedor ou a empresa de fornecimento de energia.

 O monitor está equipado com uma ficha de três pinos, uma ficha com um terceiro pino (ligação à terra). Como medida de segurança, esta ficha encaixa apenas numa tomada com ligação à terra. Se a tomada não permitir a ligação de uma ficha de três pinos, contacte um electricista para que este instale uma tomada correta ou utilize um adaptador para ligar o aparelho à terra em segurança. Não menospreze o objetivo de segurança da ficha de ligação à terra.

 Desligue o aparelho durante tempestades ou quando não pretender utilizá-lo durante longos períodos. Isto protegerá o monitor contra possíveis danos devido a sobretensão.

 Não sobrecarregue cabos e extensões elétricas. A sobrecarga poderá originar incêndio ou choque elétrico.

 Para garantir o funcionamento satisfatório, utilize o monitor apenas com computadores com classificação UL que tenham tomadas apropriadas AC de 100-240V AC, Mín. 5A.

 A tomada deverá estar instalada próximo do equipamento e ser facilmente acessível.

Instalação

! Não coloque este monitor sobre carrinhos, suportes, tripés, estantes ou mesas instáveis. Se o monitor cair, este pode causar ferimentos pessoais ou danos graves ao produto. Utilize apenas carrinhos, bases, suportes, tripés ou mesas recomendados pelo fabricante ou vendidos com este produto. Siga as instruções do fabricante para instalar o produto e utilize acessórios de montagem recomendados pelo mesmo. Quando colocado num carrinho, o produto deve ser deslocado com cuidado.

! Não introduza qualquer tipo de objeto nos orifícios do monitor. Tal poderá danificar componentes do mesmo ou causar fogo ou choque elétrico. Não derrame líquidos sobre o monitor.

! No coloque o produto no chão com a face voltada para baixo.

! Se montar o monitor numa parede ou prateleira, utilize um kit de montagem aprovado pelo fabricante e siga as instruções fornecidas com o kit.

! Para evitar potenciais danos, por exemplo, o painel descolar-se da moldura, certifique-se de que o monitor não inclina para baixo mais de -5 graus. Se o ângulo de inclinação máximo de -5 graus for excedido, os danos do monitor não serão cobertos pela garantia.

! Deixe algum espaço à volta do monitor, tal como ilustrado abaixo. Caso contrário, a circulação de ar poderá ser inadequada e o monitor poderá sobreaquecer, podendo causar um incêndio ou danos no mesmo.

Consulte a imagem abaixo para saber quais as distâncias de ventilação recomendadas quando o monitor for instalado na parede ou no suporte:

Instalado com o suporte

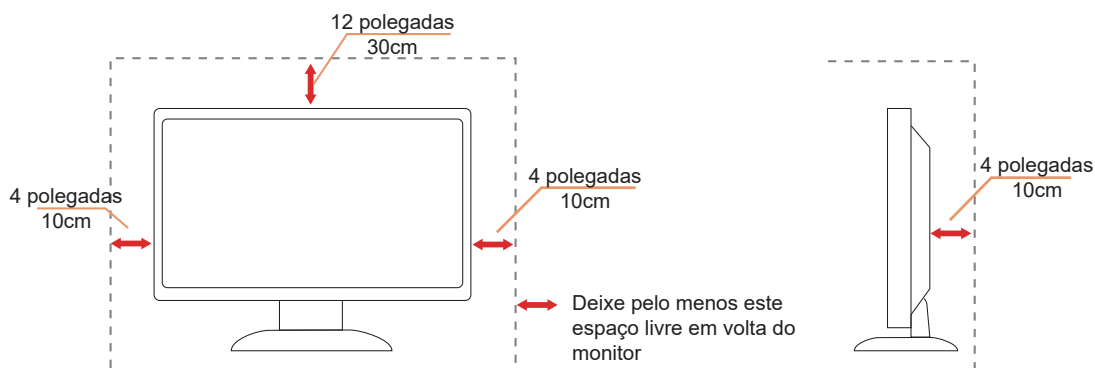

Limpeza

! Limpe a caixa do monitor regularmente com um pano. Pode utilizar um detergente suave para limpar as manchas, já que um detergente abrasivo poderá danificar a caixa do produto.

! Durante a limpeza, tenha cuidado para que o detergente não derrame para o interior do produto. O pano de limpeza não deverá ser áspero para não arranhar a superfície do ecrã.



! Desligue o cabo de alimentação antes de limpar o produto.

Outros

 Se o produto emitir odores e sons estranhos ou fumo, desligue a ficha de alimentação **IMEDIATAMENTE** e contacte um Centro de assistência técnica.

 Certifique-se de que os orifícios de ventilação não ficam bloqueados pela mesa ou por uma cortina.

 Não sujeite o monitor LCD a grandes vibrações ou impactos durante o seu funcionamento.

 Não deixe cair o monitor nem o sujeite a impactos durante o funcionamento ou transporte.

 A segurança dos cabos de alimentação deve ser aprovada. Na Alemanha, deve ser utilizado o tipo H03VV-F/H05VV-F, 3G, 0,75 mm² ou superior. Para outros países, devem ser utilizados os tipos apropriados.

 A excessiva pressão sonora dos auscultadores e auriculares pode causar a perda de audição. O ajuste do volume para o nível máximo aumenta a tensão de saída dos auscultadores e auriculares e, conseqüentemente, o nível de pressão sonora.

Configuração

Conteúdo da embalagem



Monitor

*



Quick Start Guide

*



Warranty Card

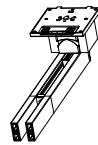

Stand



Base

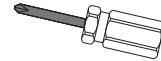

Screwdriver



Power Cable

*



HDMI Cable

*



DP Cable

*



USB C-C Cable

*



USB C-C/A Cable

* Os cabos de sinal não serão todos fornecidos em todos os países e regiões. Para confirmar, consulte o seu revendedor ou uma filial da AOC.

Instalar o suporte e a base

Instale ou remova a base de acordo com os passos indicados abaixo.

Instalação:

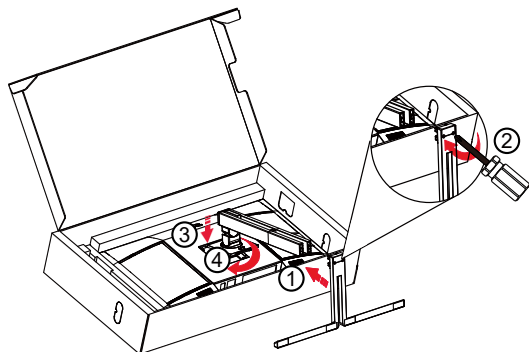

Nota: alinhe o suporte com os orifícios de posicionamento na base. Segure no suporte e na base sem deixar folga e fixe os dois parafusos na parte inferior antes de soltar o suporte para evitar que este caia.

Remoção:

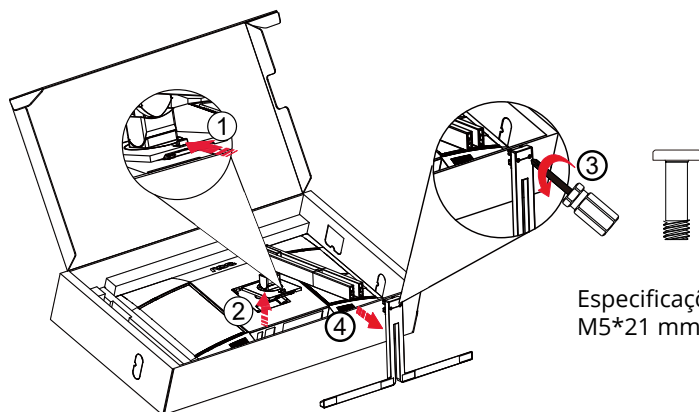

Especificações do parafuso da base:
M5*21 mm (rosca efetiva 5,5 mm)

 **NOTA:** O aspecto do monitor poderá ser diferente dos ilustrados.

Ajustar o ângulo de visão

Para obter a melhor experiência de visualização, recomendamos que o utilizador consiga ver o rosto completo no ecrã, ajustando depois o ângulo do monitor com base nas suas preferências pessoais.

Segure no suporte para impedir que o monitor caia quando estiver a ajustar o ângulo do mesmo.

Pode ajustar o ângulo do monitor tal como indicado abaixo:

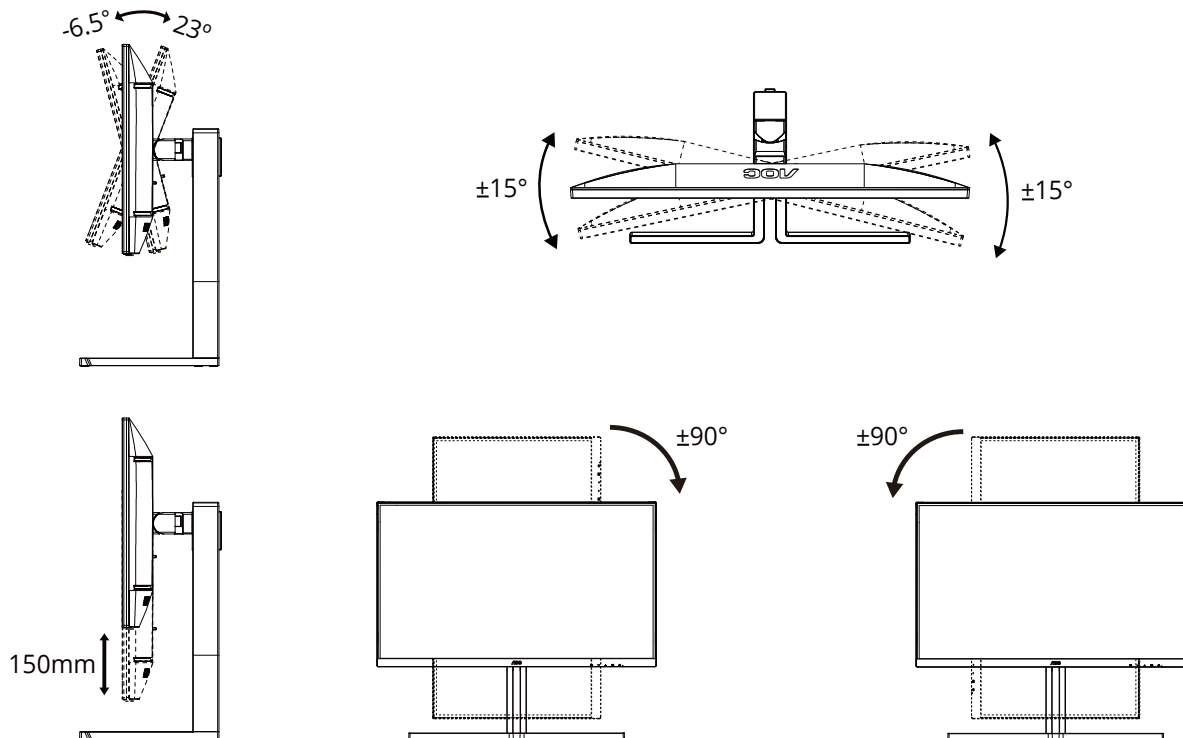

NOTA:

Não toque no ecrã LCD quando estiver a ajustar o ângulo do monitor. Tal poderá causar danos ou mesmo a quebra do ecrã LCD.

Aviso

- Para evitar potenciais danos no ecrã como, por exemplo, o painel descolar-se, certifique-se de que o monitor não inclina para baixo mais de -5 graus.
- Não exerça pressão no ecrã enquanto ajusta o ângulo do monitor. Segure apenas na moldura.

Ligar o monitor

Ligações de cabos na traseira do monitor e do computador:

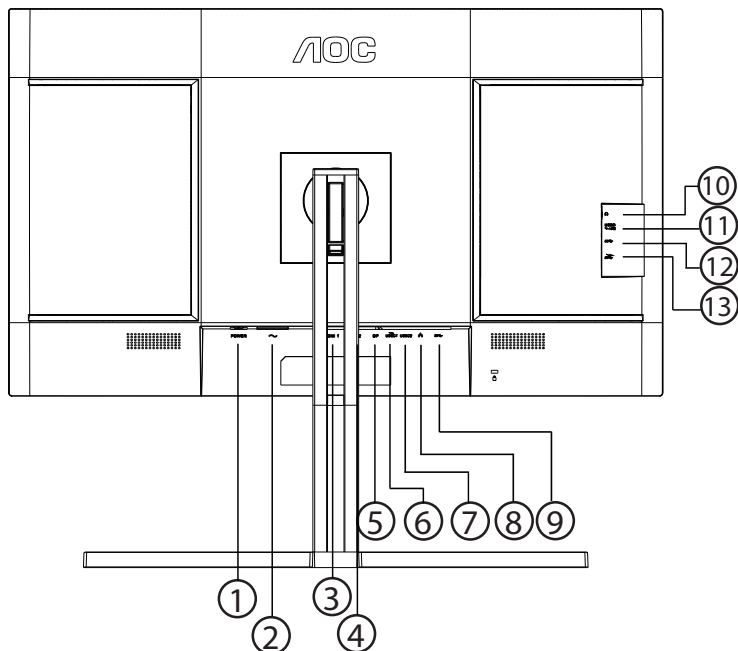

1. interruptor de alimentação
2. Alimentação
3. HDMI 1
4. HDMI 2
5. DisplayPort
6. USB C1 (vídeo, PD 96W)
7. USB C2 (transmissão, apenas dados)
8. RJ45
9. USB3.2 Gen2 transferência
10. Auscultadores
11. USB C (lateral): Alimentação até 15 W
12. USB3.2 Gen2 transferência
13. USB3.2 Gen2 transferência+carregamento

Ligar ao PC

1. Ligue o cabo de alimentação à parte de trás do monitor com firmeza.
2. Desligue o computador e retire o cabo de alimentação.
3. Ligue o cabo de sinal do monitor ao conector de vídeo da parte de trás do seu computador.
4. Ligue o cabo de alimentação do computador e o cabo de alimentação do monitor a uma tomada eléctrica.
5. Ligue o computador e o monitor.

Se visualizar uma imagem no ecrã do monitor, a instalação estará concluída. Se o monitor não apresentar uma imagem, consulte a Resolução de problemas.

Para proteger o equipamento, desligue sempre a alimentação do PC e do monitor LCD antes de efetuar a ligação.

Fixação do braço para montagem na parede

Preparação para a instalação do suporte de parede opcional.

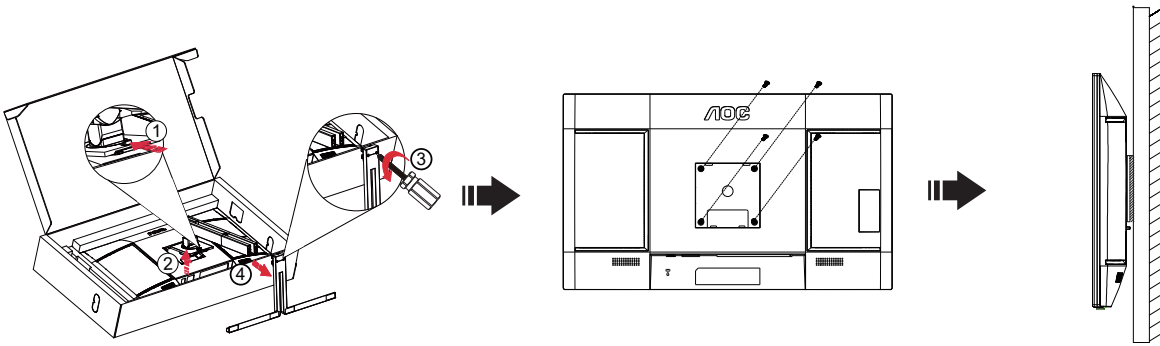

Este monitor pode ser fixado a um suporte de parede que é adquirido em separado. Desconecte a energia elétrica antes deste procedimento. Siga estas etapas:

1. Remova a base.
2. Siga as instruções do fabricante para montar o suporte de parede.
3. Encaixe o suporte de parede na traseira do monitor. Alinhe os furos do suporte com os furos na parte traseira do monitor.
4. Insira os 4 parafusos nos furos e aperte.
5. Reconecte os cabos. Consulte o manual do usuário fornecido com o suporte de parede original para obter instruções sobre como fixá-lo na parede.

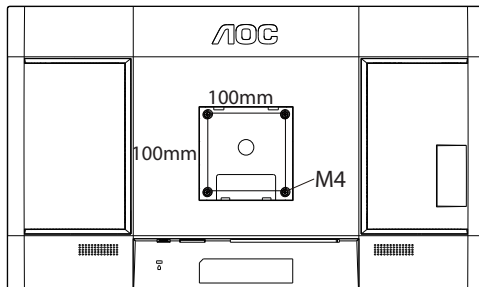

Especificações dos parafusos do suporte de parede:
M4*(10+X)mm (X=Espessura do suporte de montagem na parede)

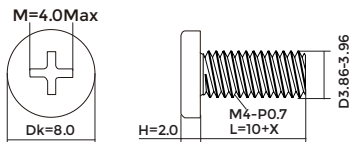

Nota : Os orifícios dos parafusos de fixação VESA não estão disponíveis para todos os modelos, por favor verifique junto do distribuidor ou departamento oficial da AOC. Contacte sempre o fabricante para instalação do suporte de montagem na parede.

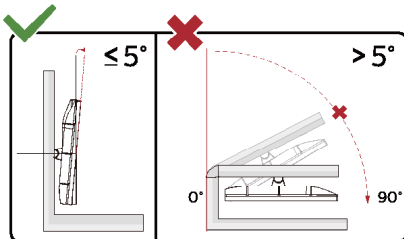

* O aspeto do monitor poderá ser diferente dos ilustrados.

⚠ Aviso

- Para evitar potenciais danos no ecrã como, por exemplo, o painel descolar-se, certifique-se de que o monitor não inclina para baixo mais de -5 graus.
- Não exerça pressão no ecrã enquanto ajusta o ângulo do monitor. Segure apenas na moldura.

Função Adaptive-Sync

1. A função Adaptive-Sync funciona com DP/HDMI/USB C
2. Placa gráfica compatível: As placas recomendadas são apresentadas abaixo e podem ser consultadas em www.AMD.com

Placa gráfica

- Radeon™ RX Vega série
- Radeon™ RX 500 série
- Radeon™ RX 400 série
- Radeon™ R9/R7 300 série (exceto série R9 370/X, R7 370/X, R7 265)
- Radeon™ Pro Duo (2016)
- Radeon™ R9 Nano série
- Radeon™ R9 Fury série
- Radeon™ R9/R7 200 série (exceto série R9 270/X, R9 280/X)

Processadores

- AMD Ryzen™ 7 2700U
- AMD Ryzen™ 5 2500U
- AMD Ryzen™ 5 2400G
- AMD Ryzen™ 3 2300U
- AMD Ryzen™ 3 2200G
- AMD PRO A12-9800
- AMD PRO A12-9800E
- AMD PRO A10-9700
- AMD PRO A10-9700E
- AMD PRO A8-9600
- AMD PRO A6-9500
- AMD PRO A6-9500E
- AMD PRO A12-8870
- AMD PRO A12-8870E
- AMD PRO A10-8770
- AMD PRO A10-8770E
- AMD PRO A10-8750B
- AMD PRO A8-8650B
- AMD PRO A6-8570
- AMD PRO A6-8570E
- AMD PRO A4-8350B
- AMD A10-7890K
- AMD A10-7870K
- AMD A10-7850K
- AMD A10-7800
- AMD A10-7700K
- AMD A8-7670K
- AMD A8-7650K
- AMD A8-7600
- AMD A6-7400K

KVM

No estado de ecrã ligado, pode controlar dois dispositivos de saída de sinal (dois computadores de secretária, ou dois computadores portáteis, ou um computador de secretária e um computador portátil) com um conjunto de teclado e rato através da funcionalidade KVM.

Passos para configurar:

1. Utilize o cabo USB C para USB C para ligar o monitor ao primeiro dispositivo (computador de secretária ou computador portátil) através do conector USB C1.
2. Ligue o monitor ao segundo dispositivo (computador de secretária ou computador portátil) através do conector HDMI ou DisplayPort (entrada) e ligue o USB C2 do monitor ao conector USB do dispositivo utilizando o cabo USB C para USB A.
3. Ligue os dispositivos periféricos (teclado e rato) ao conector USB A (transferência USB) do monitor.

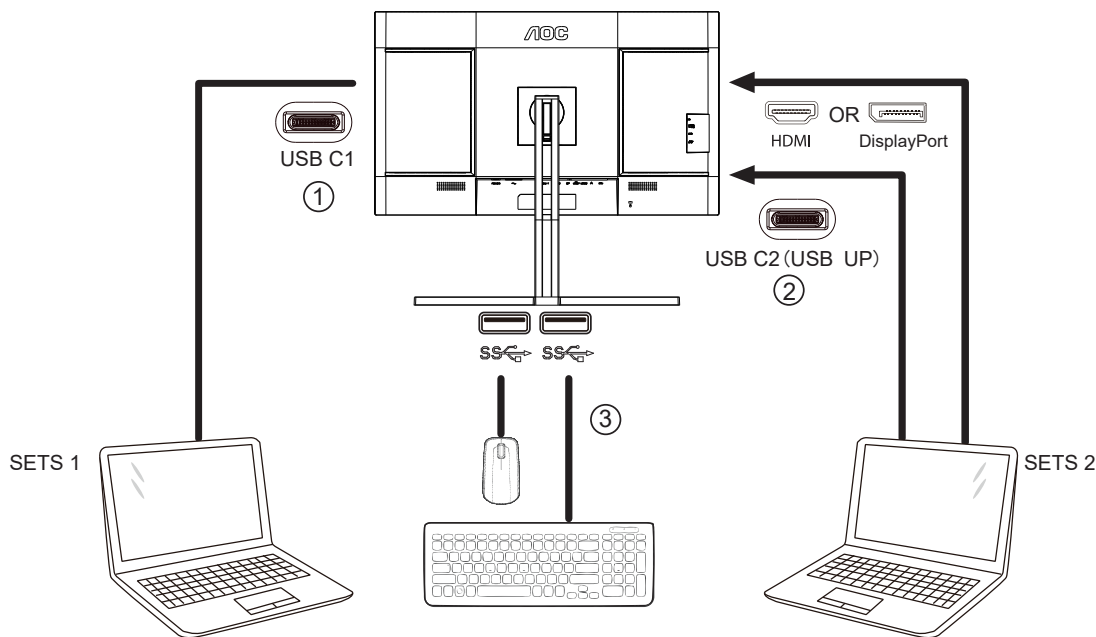

4. Acesse ao menu OSD. Defina para Automático, USB C1 ou USB C2 em Definições -> Seleção USB respetivamente quando for necessário.

Se definir para Automático, o teclado e o rato ligados ao monitor mudam automaticamente os dispositivos controlados de acordo com a fonte de sinal apresentada.

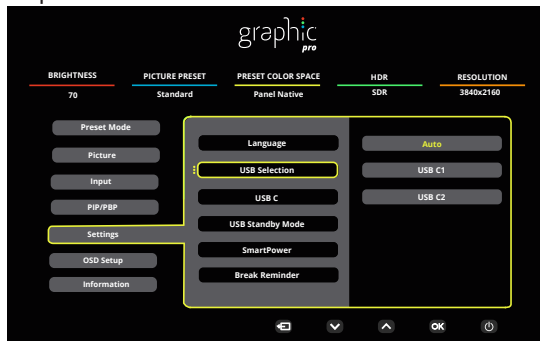

USB Selection (Seleção de USB)	Descrição de funções
Auto	Selecionar automaticamente USB C1 ou USB C2 (USB transmissão) dependendo da fonte de sinal atualmente apresentada no ecrã.
USB C1	O caminho de transmissão USB é fornecido através do cabo USB C para USB C.
USB C2	O caminho de transmissão USB é fornecido através do cabo USB C para USB A.

Nota: no modo de exibição PIP/PBP, mude o caminho de transmissão USB através do menu OSD.

HDR

É compatível com sinais de entrada no formato HDR10.

O monitor poderá ativar automaticamente a função HDR se o leitor e o conteúdo forem compatíveis. Contacte o fabricante do dispositivo e o fornecedor do conteúdo para obter mais informações sobre a compatibilidade do dispositivo e do conteúdo. "Desative" a função HDR caso não seja necessária a ativação automática da função.

Nota:

1. Não é necessária qualquer configuração especial para a interface DisplayPort/HDMI no WIN10 ou versões inferiores (antigas) a V1703.
2. No WIN10 versão V1703, apenas a interface HDMI está disponível e a interface DisplayPort não funciona.
3. Definições de exibição:
 - a. A resolução de ecrã está definida para 3840x2160 e a função HDR está Ativada por predefinição.
 - b. Depois de entrar numa aplicação, é possível obter o melhor efeito HDR se a resolução for alterada para 3840x2160 (se disponível).

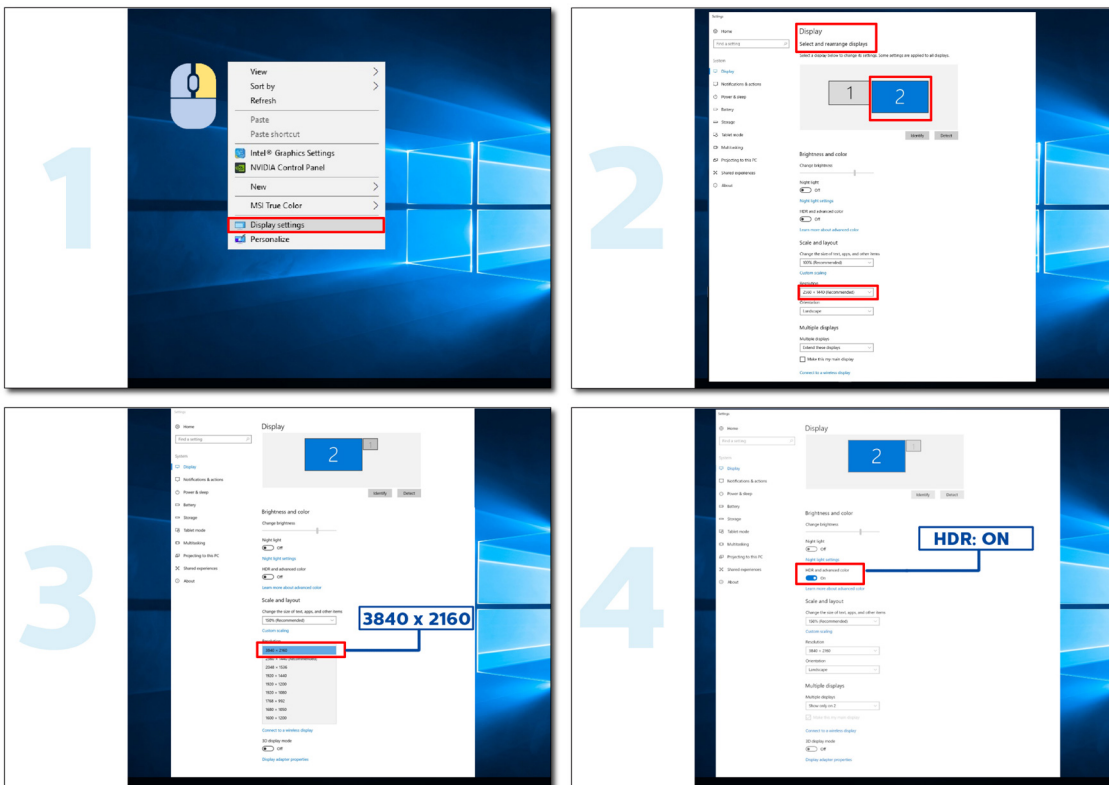

Calman Ready



Os ecrãs e dispositivos Calman Ready estão equipados com a capacidade de comunicar diretamente com o software de calibragem de cores Calman® da Portrait Displays. Os dispositivos Calman Ready podem ligar-se rapidamente ao software e tirar partido das suas capacidades de calibragem precisas e automatizadas (AutoCal™). O Calman Ready permite calibrações fáceis, precisas e rápidas com o seu novíssimo ecrã AOC.

Como ativar a funcionalidade Calman Ready?

Versão Calman necessária:

Calman (Ultimate ou Studio) Versão 5.15.5.19 ou mais recente

Hardware necessário

Gerador de padrões compatível com Calman

*É necessário um gerador externo com capacidade HDR para a calibragem HDR

Medidor compatível com Calman

Para mais informações, consulte: [Medidores compatíveis com Calman](#)

Leia o seguinte código QR para abrir o **Guia de Calibragem de Monitores AOC** para obter instruções sobre a calibragem de monitores AOC compatíveis com Calman Ready:



Nota:

Quando a calibragem estiver concluída, será guardada no menu OSD do monitor em Imagem → Espaço de cor CMR.

[NOTA: A MAIORIA DOS UTILIZADORES DO CALMAN ESTÁ FAMILIARIZADA COM AS SEGUINTE INSTRUÇÕES, PELO QUE SUGERIMOS QUE AS CONSIDERE OPCIONAIS PARA O MANUAL]

Passo 1:

Instale o seu software Calman.

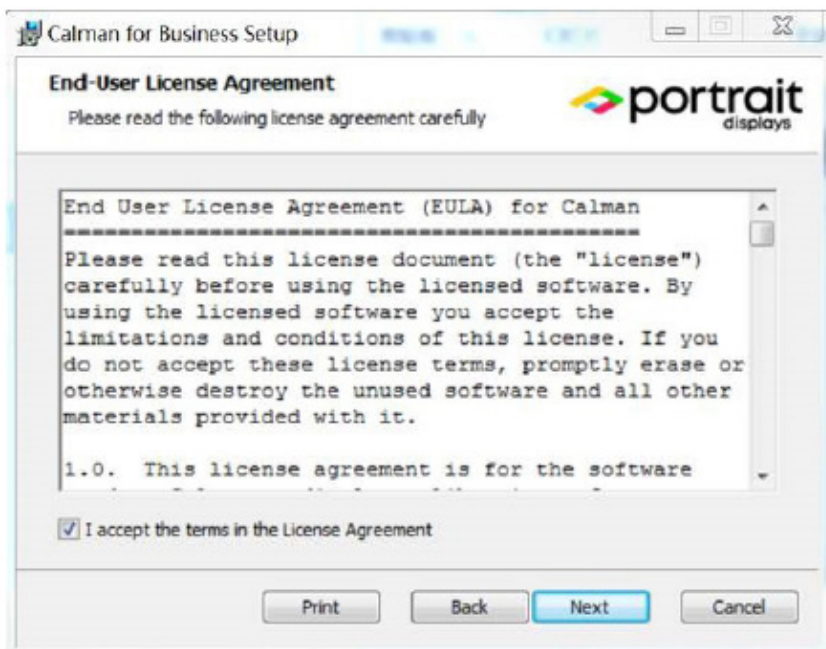
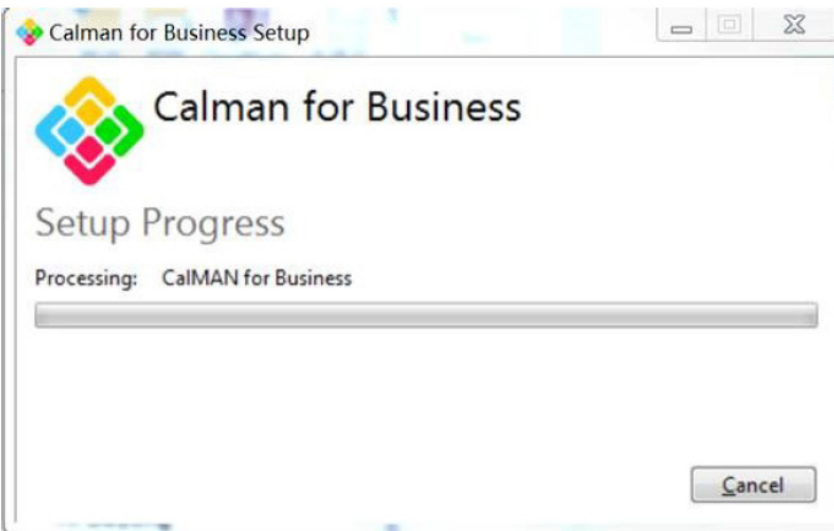
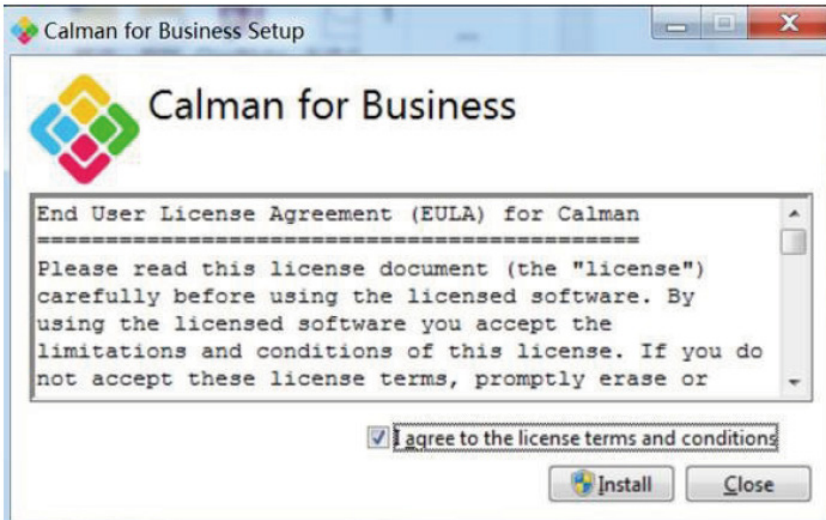

Passo 2:

Introduza o seu ID de Licença e a Palavra-passe de Licença e, em seguida, clique no botão Ativar Online para ativar a sua licença Calman.

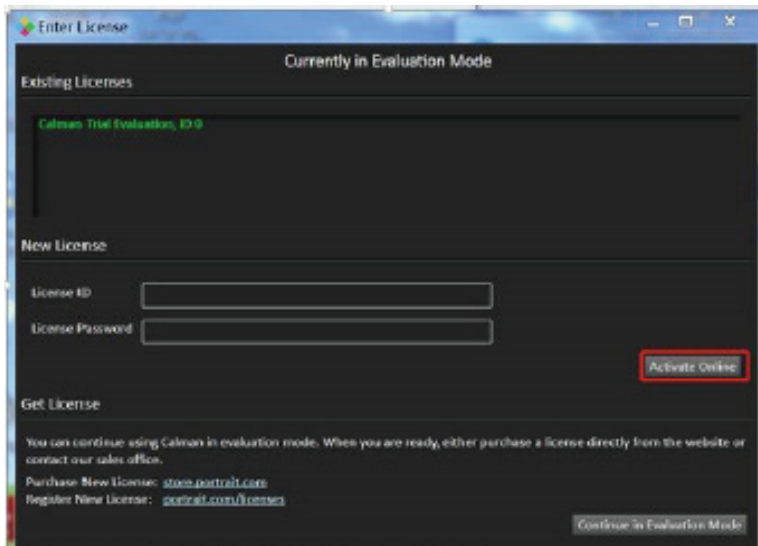

Passo 3:

1. Ligue o computador portátil à porta USB-C do monitor (parte inferior).
2. Ligue um medidor de cor ao computador portátil.
3. Abra o Calman e leia o seguinte código QR para abrir o **Guia de Calibragem de Monitores AOC** para obter instruções sobre a calibragem de monitores AOC compatíveis com Calman Ready:



Nota:

Quando a calibragem estiver concluída, será guardada no menu OSD do monitor em Imagem → Espaço de cor CMR.

Ajuste

Botões de atalho

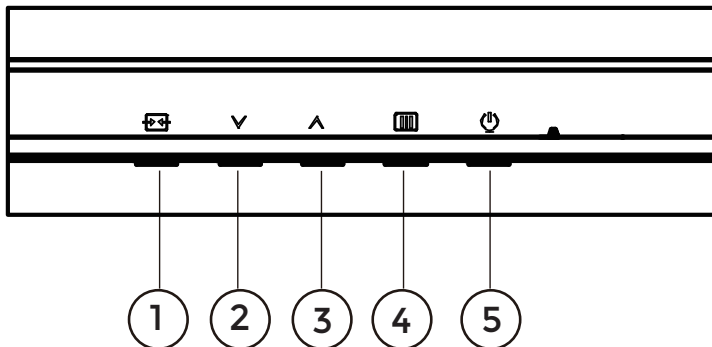

1	Fonte/Sair
2	Modo predefinido/HDR
3	Brilho
4	Menu/Enter
5	Energia

Menu/Enter

Prima para exibir o menu OSD ou confirmar a selecção.

Alimentação

Pressione o botão de Energia para ligar/desligar o monitor.

Brilho

Quando não existir OSD, pressione a tecla “ ^ ” para abrir a função de brilho e, em seguida, pressione as teclas “ ^ ” ou “v” para ajustar a retroiluminação.

Modo predefinido/HDR

Quando não existir OSD, pressione a tecla “v” para abrir a função de modo predefinido e, em seguida, pressione as teclas “v” ou “ ^ ” para escolher um modo diferente.

Enquanto recebe o sinal HDR, defina o perfil HDR de acordo com os seus requisitos de utilização.

Fonte/Sair

Se o menu OSD não estiver ativo, prima o botão Fonte/Sair para configurar a função do botão de acesso rápido.

Quando o menu OSD está ativo, este botão atua como uma tecla de saída (para sair do menu OSD).

Configuração do OSD

Instruções básicas e simples com os botões de controlo.

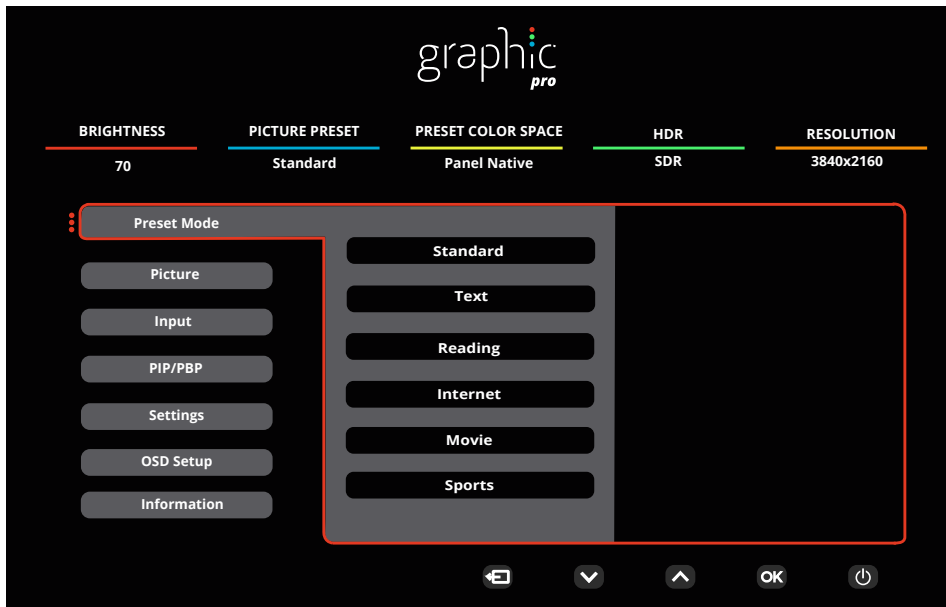

- 1). Prima o **botão MENU** para ativar o menu OSD.
- 2). Prima o botão para a **Esquerda** ou **Direita** para se deslocar pelas funções. Quando a função desejada estiver seleccionada, prima o **botão MENU / OK** para a ativar. Prima o botão para a **Esquerda** ou **Direita** para navegar pelas funções do submenu. Quando a função desejada estiver seleccionada, prima o **botão MENU / OK** para a ativar.
- 3). Prima o botão para a **Esquerda** ou **Direita** para alterar as definições da função seleccionada. Prima o **botão Sair** para sair. Se desejar ajustar qualquer outra função, repita os passos 2-3.
- 4). Função de bloqueio do OSD: Para bloquear o OSD, mantenha premido o **botão MENU** enquanto o monitor está desligado e depois pressione o **botão de energia** para ligar o monitor. Para desbloquear o OSD, mantenha premido o **botão MENU** enquanto o monitor está desligado e depois pressione o **botão de energia** para ligar o monitor.

Notas:

- 1). Se o produto possuir apenas uma entrada de sinal, o item "Selecionar entrada" não poderá ser ajustado.
- 2). Se a resolução do sinal de entrada for a resolução nativa ou Adaptive-Sync, o item "Proporção da imagem" é inválido.

Preset Mode(Modo predefinido)

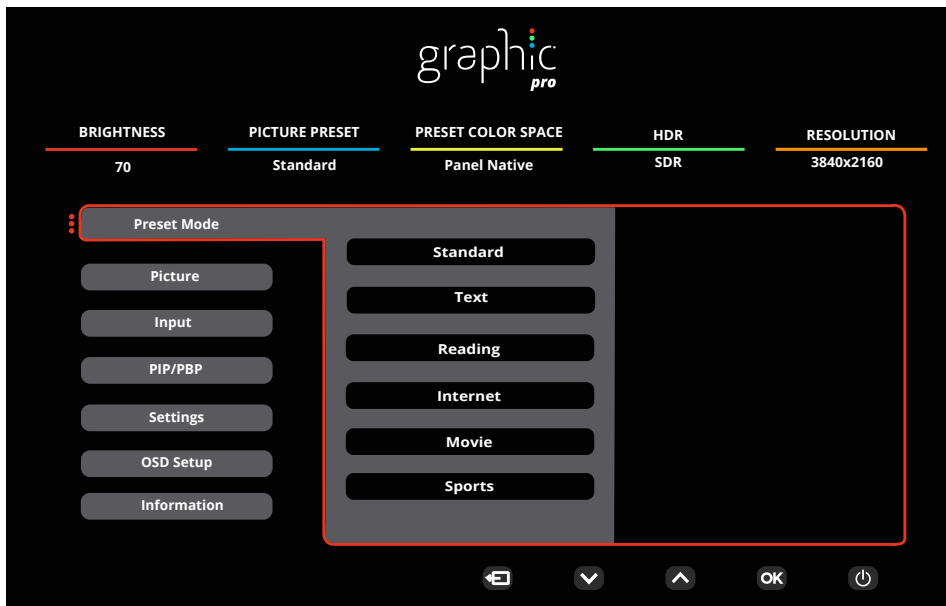

Preset Mode (Modo predefinido)	Standard (Padrão)	Modo padrão
	Text (Texto)	Modo de texto
	Reading (Leitura)	Modo de leitura
	Internet	Modo de Internet
	Movie (Vídeo)	Modo de vídeo
	Sports (Desporto)	Modo de desporto
	Photographer (Fotógrafo)	Modo de fotógrafo
	HDR Picture (HDR Imagem)	Simulação HDR Modo de imagem
	HDR Movie(HDR Vídeo)	Simulação HDR Modo de filme
	HDR Game(HDR Jogos)	Simulação HDR Modo de jogo
	FPS	Para jogar jogos FPS (Jogos de ação na primeira pessoa). Melhora o nível de detalhes das áreas escuras.
	RTS	Para jogar RTS (Jogos de estratégia em tempo real). Melhora a qualidade da imagem.
	Racing (Corrida)	Para jogar jogos de corridas. Oferece um tempo de resposta mais rápido e elevada saturação da cor.
	D-Mode	D-Mode Mode
	Uniformity	Uniformity Mode
	Reset color	sim ou não Nota: repõe as predefinições de cor.

HDR	Off (Desativado)	<p>Configure o perfil HDR de acordo com os seus requisitos de utilização.</p> <p>Nota:</p> <p>Quando for detetado conteúdo HDR, a opção HDR será exibida para possibilitar o ajuste.</p>
	DisplayHDR	
	HDR Picture (HDR Imagem)	
	HDR Movie(HDR Vídeo)	
	HDR Game(HDR Jogos)	

Picture(Imagem)

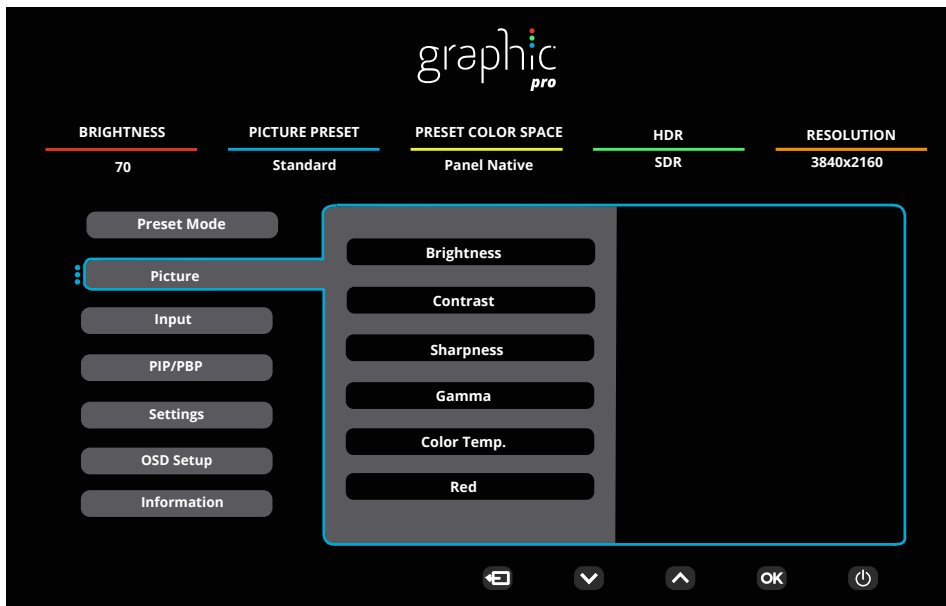

Brightness (Brilho)	0-100	Ajuste da luz de fundo
Contrast (Contraste)	0-100	Ajuste digital do contraste.
Sharpness (Brilho)	0-100	Ajuste Nitidez.
Gamma (Gama)	1.8 / 2.0 / 2.2 / 2.4 / 2.6	Ajustar Gama.
Color Temp. (Cor)	Native / 5000K / 6500K 7500K / 8200K / 9300K 11500K / User define	Ajustar temp. da cor Nota: selecione Definição do utilizador para ajustar as cores RGB.
Red (Vermelho)	0-100	Ajuste digital do ganho da cor vermelha.
Green (Verde)	0-100	Ajuste digital do ganho da cor verde.
Blue (Azul)	0-100	Ajuste digital do ganho da cor azul.
Saturation (Saturação)	R / G / B / C / M / Y	Ajuste 0-100.
Hue (Tonalidade)	R / G / B / C / M / Y	Ajuste 0-100.
Color Space (Espaço de cor)	Panel Native	Ajustar espaço de cores.
	sRGB	
	Display-P3	
	DCI-P3	
	DCI-P3 (D50)	
	Adobe RGB	
	Adobe RGB (D50)	
	Rec. 2020	
	Rec. 709	

CMR Color Space (Espaço de cor CMR)	sRGB	<p>Ajustar o espaço de cor CMR.</p> <p>Nota: esta funcionalidade é opcional apenas depois de o espaço de cor da máquina ser ajustado através da ferramenta Calman (software para PC) desenvolvida pela Portrait.</p> <p>As cores neste produto podem ser calibradas com o software de calibragem de cores Calman, e o equipamento de hardware necessário para a calibragem de cores deve ser adquirido separadamente, de acordo com as sugestões da Calman.</p>
	Display-P3	
	DCI-P3	
	DCI-P3 (D50)	
	Adobe RGB	
	Adobe RGB (D50)	
	Rec. 2020	
	Rec. 709	
	Custom Mode	
HDR Color Space (Espaço de cor HDR)	DCI-P3	<p>Ajustar o espaço de cor HDR.</p> <p>Nota: para CMR DCI-P3 & CMR Rec. 2020, esta funcionalidade é opcional apenas depois de o espaço de cor da máquina ser ajustado através da ferramenta Calman (software para PC) desenvolvida pela Portrait.</p> <p>As cores neste produto podem ser calibradas com o software de calibragem de cores Calman, e o equipamento de hardware necessário para a calibragem de cores deve ser adquirido separadamente, de acordo com as sugestões da Calman.</p>
	Rec. 2020	
	CMR DCI-P3	
	CMR Rec. 2020	
DCR	Off (Desactivar)	Desativar a taxa de contraste dinâmico
	On (Activar)	Ativar a taxa de contraste dinâmico
Clear Vision	Off (Desactivar)	Ajuste a visão clara.
	Weak (Fraca)	
	Medium (Média)	
	Strong (Forte)	
LowBlue Mode (Modo de luz azul reduzida)	Off (Desactivar)	Diminuir a emissão de luz azul controlando a temperatura da cor.
	Multimedia(Multimédia)	
	Internet	
	Office(Documentos)	
	Reading(Leitura)	
Image Ratio (Resolução)	Full (Total)/ Aspect(Proporção) / 1:1	<p>Selecionar a proporção da imagem.</p> <p>Nota:</p> <p>1) O estado predefinido é de ecrã inteiro, podendo ser selecionado qualquer modo de exibição;</p> <p>2) A proporção do ecrã pode ser selecionada, exceto a frequência principal e o modo de exibição com a mesma proporção que o ecrã do painel;</p> <p>3) Todos os modos de exibição podem ser selecionados na proporção de 1:1, exceto a frequência principal.</p>

Over Scan (Aumentar imagem)	Off (desativado) / On (ativado)	Desative ou ative o Over Scan.
Shadow Boost (Intensificação de sombras)	Off (desativado) / Level 10(Nível 10) / Level 20(Nível 20) / Level 30(Nível 30)	Melhorar os detalhes do ecrã nas áreas escuras ou claras para ajustar o brilho das área claras e garantir que não ficam demasiado saturadas.
Shadow Control (Controlo de sombras)	0-100	A predefinição do controlo de sombras é 50. O utilizador pode ajustar de 50 até 100 ou 0 para aumentar o contraste e obter uma imagem límpida. 1. Se a imagem for demasiado escura para ver claramente os detalhes, ajuste de 50 até 100 para obter uma imagem nítida. 2. Se a imagem for demasiado clara para ver claramente os detalhes, ajuste de 50 até 0 para obter uma imagem nítida.
Game Color (Cor de jogo)	0 ~ 20	A Cor de jogo oferece um ajuste de 0 a 20 do nível de saturação para proporcionar uma imagem melhor.
Adaptive-Sync	Off (desativado) / On (ativado)	Desativar ou ativar a função Adaptive-Sync. Lembrete de execução de Adaptive-Sync: Quando a função Adaptive-Sync estiver ativada, poderá ocorrer cintilação em alguns ambientes de jogo..
Overdrive (Intensificação)	Off (Desactivar)	Ajustar o tempo de resposta.
	Weak (Fraca)	
	Medium (Média)	
	Strong (Forte)	

Input(Introduzir)

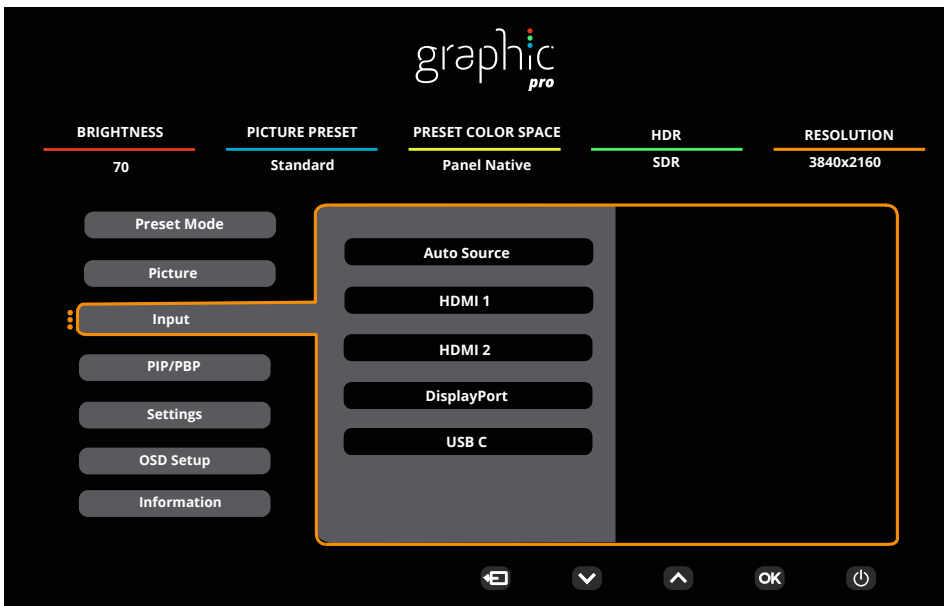

Auto Source (Fonte automática)	Off (desativado) / On (ativado)	Desativar/Ativar Fonte Automática.
HDMI 1		Selecionar a fonte de entrada do sinal
HDMI 2		
DisplayPort		
USB C		

Nota:

Recomendamos que mantenha a opção Fonte automática ativada.

PIP/PBP

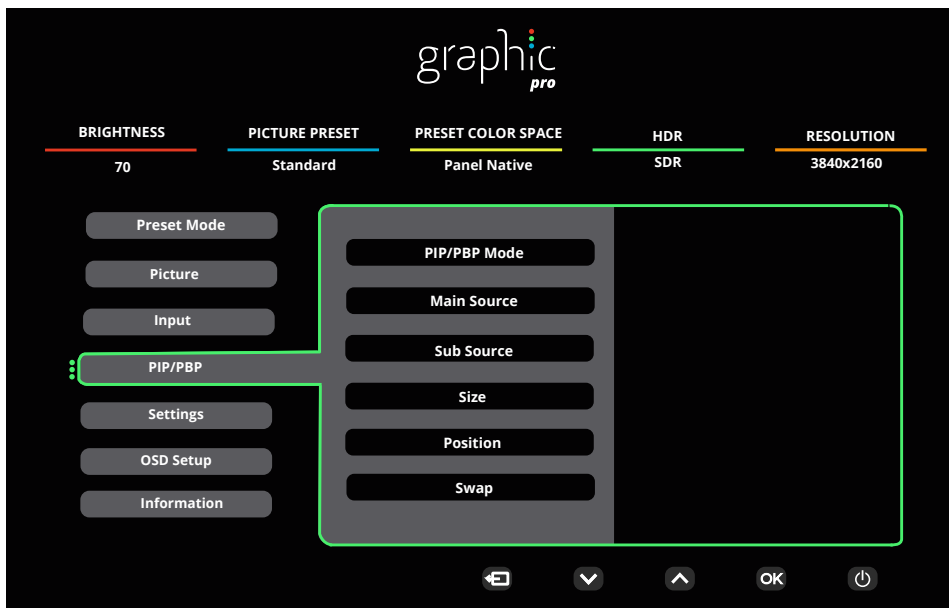

PIP / PBP Mode	Off (Desactivar) / PIP / PBP	Desactivar ou Activar PIP ou PBP.
Main Source (Fonte principal)	HDMI1 / HDMI2 / DisplayPort / USB C	Seleccionar fonte do ecrã principal.
Sub Source (Sub-fonte)	HDMI1 / HDMI2 / DisplayPort / USB C	Seleccionar fonte do ecrã secundário.
Size (Tamanho)	Small (Pequeno) / Middle (Médio) / Large (Grande)	Seleccionar o tamanho do ecrã.
Position (Posição)	Right-up (Direita-cima)	Definir a localização do ecrã.
	Right-down (Direita-baixo)	
	Left-up (Esquerda-cima)	
	Left-down (Esq.-baixo)	
Swap (Trocar)	Off (desativado) / On (ativado)	Select Off/On to Disable/Enable Swap.

Nota:

- 1) Se "HDR" estiver definido para não desativado, não será possível ajustar todos os itens em "PIP/PBP".
- 2) Quando ativa PIP/PBP, alguns ajustes relacionados com a cor no menu OSD são válidos apenas para o ecrã principal, enquanto o ecrã secundário não é suportado. Assim, o ecrã principal e o ecrã secundário podem ter cores diferentes.
- 3) Quando a função PBP/PIP está ativada, a compatibilidade da fonte de entrada principal/secundária é a seguinte:

PIP		Sub Source (Sub-fonte)			
		HDMI1	HDMI2	DisplayPort	USB C
Main Source (Fonte principal)	HDMI1	V	V	V	V
	HDMI2	V	V	V	V
	DisplayPort	V	V	V	V
	USB C	V	V	V	V

PBP		Sub Source (Sub-fonte)			
		HDMI1	HDMI2	DisplayPort	USB C
Main Source (Fonte principal)	HDMI1	V	V	V	V
	HDMI2	V	V	V	V
	DisplayPort	V	V	V	V
	USB C	V	V	V	V

Settings(Definições)

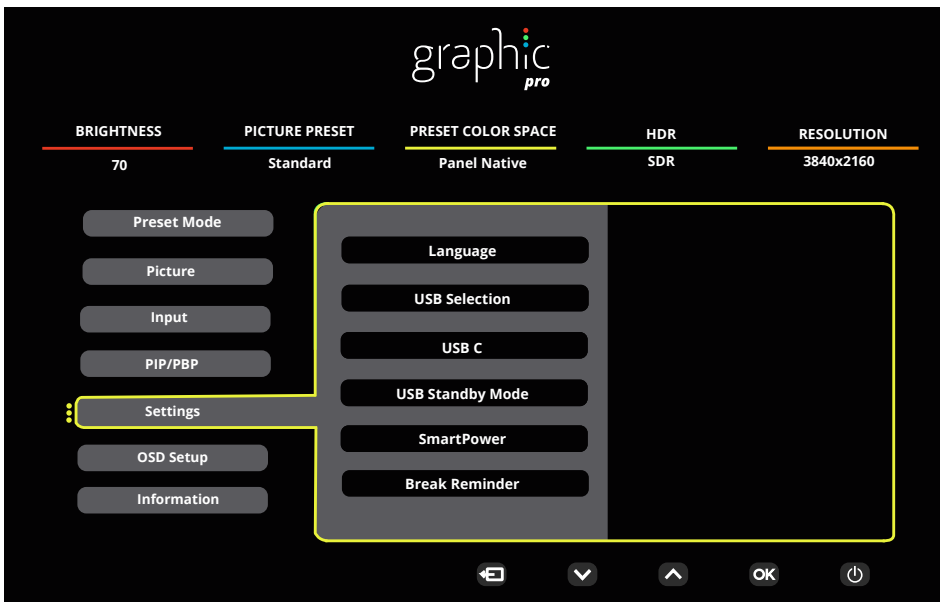

Language (Idioma)	English/Français/Español/ Português/Deutsch/Italiano/ Nederlands/Svenska/Suomi/ Polski/Čeština/Русский/ 한국어 /Türkçe/Українська/ 繁 體中文 / 简体中文 / 繁 日本語	Selecionar o idioma do menu OSD
USB Selection (USB Seleção)	Auto / USB C1 / USB C2	Selecione o caminho de dados USB upstream.
USB C	High Data Speed (Velocidade de dados alta)/ High Resolution (Alta resolução)	Defina a prioridade de transmissão de dados do conector USB ou a prioridade de resolução.
USB Standby Mode (Modo de Espera USB)	Off (desativado) / On (ativado)	Ligar/desligar o modo de espera USB.
SmartPower (Energia inteligente)	Off (desativado) / On (ativado)	Ligar/desligar o SmartPower.
Break Reminder (Lembrete de descanso)	Off (desativado) / On (ativado)	Aviso de tempo de descanso se o utilizador trabalhar de forma contínua durante mais de 1 hora.
Off timer (Temporizador)	0-24 horas	Selecionar hora para desligar DC
DDC/CI	sim ou não	Ativar/Desativar o Suporte DDC/CI
Volume	0-100	Ajuste do volume.
Mute(Sem som)	Off (desativado) / On (ativado)	Silenciar o volume.
Resolution Notice (Aviso de resolução)	Off (desativado) / On (ativado)	Ativar/desativar aviso de resolução.
Reset	No (não) / ENERGY STAR®	Repor as predefinições do menu.

Nota:

Tabela de diferentes perfis USB C1::

SmartPower (Energia inteligente)	OSD Setting (Configuração OSD)	USB C1 PD profile	USB-Hub	Brightness (Brilho)
On (HDR On / SDR On)	No OSD Smart power Auto	65W	FULL function	0~100
On (SDR On)	No OSD Smart power Auto	96W	USB<10W	0~100
Off (HDR Off)	Smart Power Off	65W	USB<10W	0~100

OSD Setup (Configur da OSD)

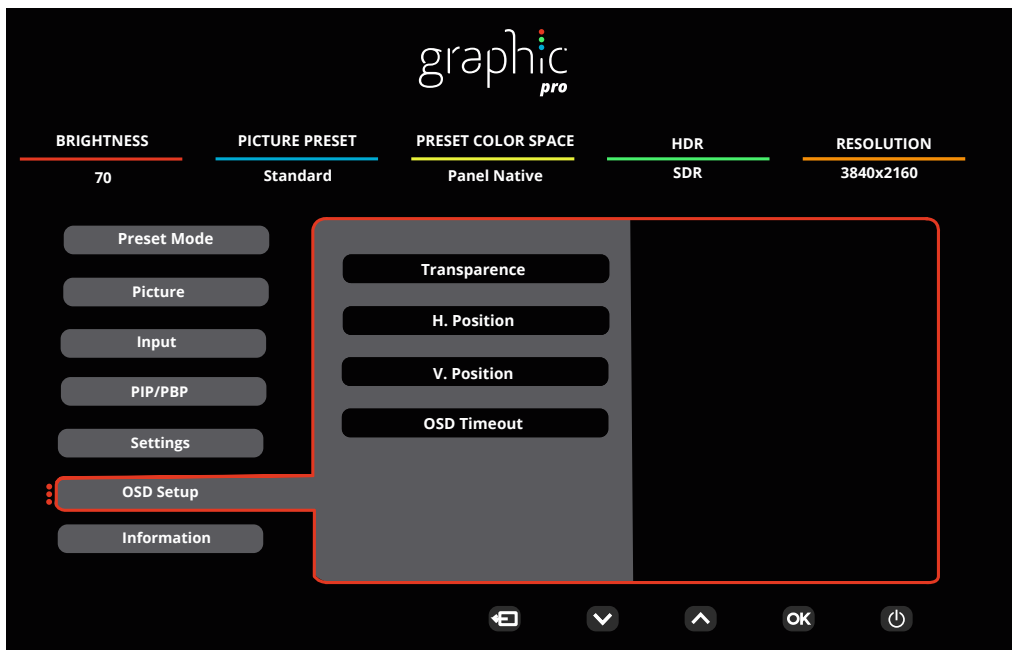

Transparence (Transparência)	0-100	Ajustar a transparência do OSD
H. Position (Posição-H)	0-100	Ajustar a posição horizontal do OSD
V. Position (Posição-V)	0-100	Ajustar a posição vertical do OSD
OSD Timeout (OSD Limite de Tempo)	5-120	Ajustar o tempo limite do OSD

Information(Informações)

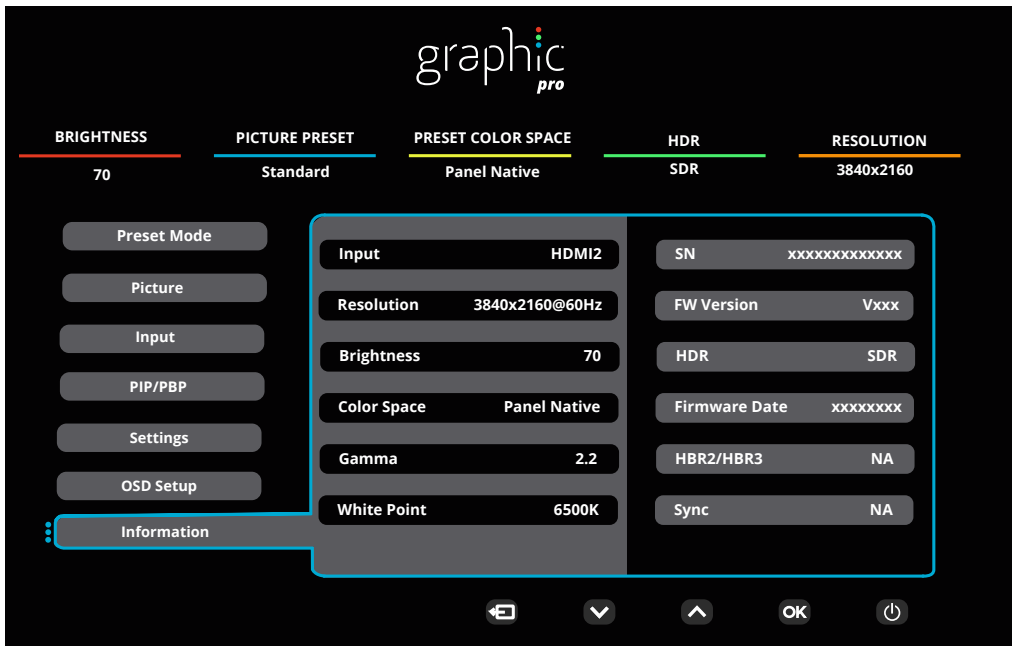

Indicador LED

Estado	Cor do LED
Modo de potência total	Branco
Modo Ativo Desligado	Laranja

Resolução de problemas

Problema e Questão	Possíveis soluções
O LED de energia não está aceso	Verifique se o botão de alimentação está ligado e se o cabo de alimentação está correctamente ligado a uma tomada com ligação à terra e ao monitor.
Nenhuma imagem é exibida no ecrã	<ul style="list-style-type: none"> ● O cabo de alimentação está ligado corretamente? Verifique a ligação do cabo de alimentação e a fonte de alimentação. ● O cabo está corretamente ligado? (Ligação com cabo HDMI) Verifique a ligação do cabo HDMI (Ligação com cabo DP) Verifique a ligação do cabo DP. * A entrada HDMI/DP não está disponível em todos os modelos. ● Se a alimentação estiver ligada, reinicie o computador para visualizar o ecrã inicial (ecrã de início de sessão). Se o ecrã inicial (ecrã de início de sessão) for exibido, inicie o computador no modo adequado (modo de segurança para Windows 7/8/10) e altere a frequência da placa gráfica. (Consulte a secção Definir a resolução ideal) Se o ecrã inicial (ecrã de início de sessão) não for exibido, contacte o Centro de Assistência ou o seu revendedor. ● É exibida a mensagem “Entrada não suportada” no ecrã? Esta mensagem é exibida quando o sinal da placa gráfica excede a resolução e frequência máximas que o monitor suporta corretamente. Ajuste a resolução e frequência máximas que o monitor suporta corretamente. ● Certifique-se de que os controladores do monitor AOC estão instalados.
A imagem está desfocada e apresenta “fantasmas”	Ajuste os comandos de contraste e brilho. Prima para ajustar automaticamente. Verifique se está a utilizar um cabo de extensão ou um comutador. Recomendamos que ligue o monitor diretamente ao conector de saída da placa de vídeo na parte traseira.
A imagem salta, cintila ou existe um padrão de onda na imagem	Afasto o mais possível do monitor dispositivos que possam causar interferência eléctrica. Utilize a taxa de actualização mais elevada que o monitor suporta para a resolução que está a utilizar.
O monitor não sai do modo de ativo desligado”	O botão de alimentação do computador deve estar na posição Ligado. A placa de vídeo do computador deve estar firmemente encaixada na respectiva ranhura. Verifique se o cabo de vídeo do monitor está correctamente ligado ao computador. Verifique o cabo de vídeo do monitor e certifique-se de que nenhum dos pinos está dobrado. Certifique-se de que o seu computador está operacional premindo a tecla CAPS LOCK no teclado enquanto observa o LED de CAPS LOCK. Este LED deverá ligar ou desligar ao premir a tecla CAPS LOCK.
Falta de uma das cores primárias (vermelho, verde ou azul)	Verifique o cabo de vídeo do monitor e certifique-se de que nenhum dos pinos está danificado. Verifique se o cabo de vídeo do monitor está correctamente ligado ao computador.
A imagem tem defeitos nas cores (o branco não parece branco).	Ajuste a cor RGB ou seleccione a temperatura da cor desejada.
O ecrã apresenta distorções horizontais ou verticais	Utilize o modo de encerramento do Windows 7/8/10/11 para ajustar o relógio e a focagem. Prima para ajustar automaticamente.
Regulamentação e Serviço	Consulte as Informações de Regulamentação e Serviço no manual incluído no CD ou em www.aoc.com (pode encontrar o modelo adquirido no seu país e Informações de Regulamentação e Serviço na página de Suporte).

Especificações

Especificações gerais

Painel	Nome do modelo	U27U3CV		
	Tipo de sistema	LCD TFT a cores		
	Área de visualização	68,5 cm na diagonal		
	Distância entre pixels	0,1554mm (H) x 0,1554mm (V)		
	Vídeo	Interface HDMI & Interface DP		
	Cores do monitor	1.07B ^[1]		
Outros	Intervalo de varrimento na horizontal	30k-140kHz		
	Tamanho do varrimento na horizontal (Máximo)	596,736mm		
	Intervalo de varrimento na vertical	23-75Hz		
	Tamanho do varrimento na vertical (Máximo)	335,664mm		
	Resolução predefinida ideal	3840x2160@60Hz		
	Max resolution	3840x2160@60Hz ^[2]		
	Plug & Play	VESA DDC2B/CI		
	Fonte de alimentação	100-240V~, 50/60Hz, 3,0A		
	Consumo de energia	Típico (brilho e contraste padrão)	44W	
		Máx. (brilho = 100, contraste = 100)	≤206W	
Modo de Espera		≤0.3W		
Características físicas	Tipo de conector	HDMIx2, DisplayPort, RJ-45, Saída para auscultadores, USB C1: Video,PD 96W USB C2: transmissão USB C (lateral): Alimentação até 15 W USB-Ax4 (side for carregamento rápido)		
	Tipo cabo de sinal	Amovível		
	Altifalante incorporado	3Wx2		
Ambiente	Temperatura	Funcionamento	0°C ~ 40°C	
		Desligado	-25°C ~ 55°C	
	Humidade	Funcionamento	10% a 85% (sem condensação)	
		Desligado	5% a 93% (sem condensação)	
	Altitude	Funcionamento	0 m - 5.000 m (0 pés – 16404 pés)	
		Desligado	0 m - 12.192 m (0 pés – 40000 pés)	

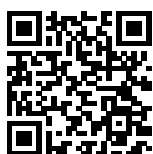

[1] Nota: O número máximo de cores suportadas por este produto é de 1,07 mil milhões, e as condições de configuração são as seguintes (podem existir diferenças devido à limitação de saída de algumas placas gráficas)("V":suporte, "\":sem suporte):

Versão do sinal Formato da cor Estado Bits de cor	HDMI2.0		DP1.4		USB C / USB High Data Speed		USB C / USB High-res	
	YCbCr420	YCbCr444	YCbCr420	YCbCr444	YCbCr420	YCbCr444	YCbCr420	YCbCr444
	YCbCr422	RGB	YCbCr422	RGB	YCbCr422	RGB	YCbCr422	RGB
UHD 60Hz 10 bpc	V	\	V	V	V	\	V	V
UHD 60Hz 8 bpc	V	V	V	V	V	V	V	V

QHD 60Hz 10 bpc	V	V	V	V	V	V	V	V
QHD 60Hz 8 bpc	V	V	V	V	V	V	\	V

Nota: os sistemas operativos Windows com formato 8 bits+YCbCr422 e posteriores não suportam HDR.

[2]Nota: no modo de alta velocidade de dados, o formato 3840x2160 a 60 Hz+10 bits+YCbCr444 não é suportado.

Modos de exibição predefinidos

NORMA	RESOLUÇÃO(±1Hz)	FREQUÊNCIA HORIZONTAL (kHz)	FREQUÊNCIA VERTICAL (Hz)
DOS MODE	720x400@70Hz	31.469	70.087
VGA	640x480@60Hz	31.469	59.94
	640x480@67Hz	35	66.667
	640x480@72Hz	37.861	72.809
	640x480@75Hz	37.5	75
SVGA	800x600@56Hz	35.156	56.25
	800x600@60Hz	37.879	60.317
	800x600@72Hz	48.077	72.188
	800x600@75Hz	46.875	75
MAC MODES	832x624@75Hz	49.725	74.551
XGA	1024x768@60Hz	48.363	60.004
	1024x768@70Hz	56.476	70.069
	1024x768@75Hz	60.023	75.029
SXGA	1280x1024@60Hz	63.981	60.02
	1280x1024@75Hz	79.976	75.025
WXGA+	1440x900@60Hz	55.935	59.887
	1440x900@60Hz	55.469	59.901
WSXGA	1680x1050@60Hz	65.29	59.954
	1680x1050@60Hz	64.674	59.883
FHD	1920x1080@60Hz	67.5	60
QHD	2560x1440@60Hz	88.787	59.951
PBP Mode	1920x2160@60Hz	133.293	59.988
UHD	3840x2160@30Hz	67.5	30
	3840x2160@60Hz	135	60

Nota: De acordo com a norma VESA, poderá existir um ligeiro erro (+/-1Hz) ao calcular a frequência de atualização (frequência de campo) de diferentes sistemas operativos e placas gráficas. A fim de melhorar a compatibilidade, a frequência de atualização nominal deste produto foi arredondada. Verifique o respetivo produto.

Atribuição de pinos



Cabo de sinal de monitor a cores de 19 pinos

N.º do pino	Nome do sinal	N.º do pino	Nome do sinal	N.º do pino	Nome do sinal
1.	Dados TMDS 2 +	9.	Dados TMDS 0 -	17.	Terra DDC/CEC
2.	Protecção de dados TMDS 2	10.	Relógio + TMDS	18.	Alimentação +5 V
3.	Dados TMDS 2 -	11.	Protecção do relógio TMDS	19.	Detecção de ligação instantânea
4.	Dados TMDS 1+	12.	Relógio TMDS -		
5.	Protecção de dados TMDS 1	13.	CEC		
6.	Dados TMDS 1 -	14.	Reservado (N.C. no dispositivo)		
7.	Dados TMDS 0+	15.	SCL		
8.	Protecção de dados TMDS 0	16.	SDA		

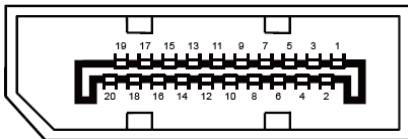

Cabo de sinal de monitor a cores de 20 pinos

N.º do pino	Nome do sinal	N.º do pino	Nome do sinal
1	Faixa_ML 3 (n)	11	GND
2	GND	12	Faixa_ML 0 (p)
3	Faixa_ML 3 (p)	13	CONFIG1
4	Faixa_ML 2 (n)	14	CONFIG2
5	GND	15	CANAL_AUX (p)
6	Faixa_ML 2 (p)	16	GND
7	Faixa_ML 1 (n)	17	CANAL_AUX (n)
8	GND	18	Detecção de ligação instantânea
9	Faixa_ML 1 (p)	19	DP_PWR Retorno
10	Faixa_ML 0 (n)	20	DP_PWR

Plug and Play

Funcionalidade Plug & Play DDC2B

Este monitor está equipado com capacidades VESA DDC2B de acordo com a NORMA VESA DDC. Permite que o monitor informe a sua identidade ao sistema anfitrião e, dependendo do nível de DDC utilizado, comunique informações adicionais sobre as capacidades de exibição.

O DDC2B é um canal de dados bidirecional baseado no protocolo I2C. O anfitrião pode solicitar informações EDID através do canal DDC2B.

