

ПОСІБНИК КОРИСТУВАЧА



U27U3CV MONITOR

[AOC.COM](https://www.aoc.com)

©2024 AOC. All rights reserved
Version:A00

AOC

| | |
|---|----|
| Техніка безпеки | 1 |
| Локальні стандартні умовні позначки..... | 1 |
| Живлення | 2 |
| Інсталяція | 3 |
| Чищення | 4 |
| Інше..... | 5 |
| Встановлення..... | 6 |
| До комплекту входять | 6 |
| Встановлення підставки і основи | 7 |
| Регулювання кута огляду..... | 8 |
| Підключення монітора..... | 9 |
| Монтаж на стіну..... | 10 |
| Функція Adaptive-Sync..... | 11 |
| KVM..... | 12 |
| HDR..... | 13 |
| Calman Ready..... | 14 |
| Регулювання | 17 |
| Ярлики | 17 |
| Налаштування EM | 18 |
| Preset Mode (Попередньо налаштовані режими) | 19 |
| Picture (Зображення)..... | 20 |
| Input (Вхід)..... | 23 |
| PIP/PBP | 24 |
| Settings (Налаштування)..... | 25 |
| Information (Інформація)..... | 27 |
| Світлодіодний індикатор | 28 |
| Усунення несправностей | 29 |
| Технічні характеристики | 30 |
| Загальні технічні характеристики | 30 |
| Попередньо налаштовані режими показу | 31 |
| Призначення контактів..... | 32 |
| Технологія Plug & Play | 33 |

Техніка безпеки

Локальні стандартні умовні позначки

У наступних підрозділах описано умовні позначення, використані в цьому документі.

Примітки, застереження і попередження

У цьому посібнику частини тексту можуть супроводжуватися позначеннями і виділятися жирним шрифтом або курсивом. Це примітки, застереження і попередження, які вжито для таких випадків:



ПРИМІТКА: Примітка позначає важливу інформацію, яка допоможе краще користуватися системою комп'ютера.





УВАГА: «Увага» застерігає про потенційні пошкодження апаратних засобів або втрату даних і пояснює, як уникнути проблеми.





НЕБЕЗПЕЧНО: «Небезпечно» попереджає про потенційні травми і пояснює, як уникнути проблеми. Деякі попередження можуть мати інший формат і не супроводжуватися піктограмою. У таких випадках конкретне представлення попередження продиктовано органами нагляду.

Живлення

 Монітор має працювати лише від джерела живлення такого типу, який вказано на ярлику. Якщо ви не знаєте точно, який тип живлення подається у вашу оселю, порадьтеся із дилером або місцевою енергетичною компанією.

 Монітор оснащено триконтактною заземленою виделкою - виделкою із третім контактом (для заземлення). Ця виделка підходить лише до заземленої розетки, що є засобом безпеки. Якщо у вашій розетці нема третього контакту, запросіть електрика встановити правильну розетку або використовуйте адаптер для безпечного заземлення приладу. Не порушуйте захист заземленої виделки.

 Відключайте пристрій від мережі під час грози, або якщо не будете ним користуватися протягом тривалого часу. Це захистить монітор від пошкоджень викидами напруги.

 Не перенавантажуйте подовжувачі та трійники. Перенавантаження може спричинити пожежу або удар електрострумом.

 Для забезпечення належної роботи використовуйте монітор лише з комп'ютерами зі списку UL, які мають відповідну конфігурацію розеток із характеристиками 100–240 В змінного струму, мін. 5 А.

 Розетку слід встановити поруч із обладнанням, і вона мусить бути легко доступною.

Інсталяція

! Не ставте монітор на нестійкі візок, підставку, штатив, кронштейн або стіл. Якщо монітор впаде, він може травмувати людей і сам сильно пошкодитися. Користуйтеся лише тими візком, підставкою, штативом, кронштейном або столом, які рекомендував виробник, або які надійшли в комплекті з цим виробом. Дотримуйтеся інструкцій виробника під час встановлення виробу та використовуйте аксесуари для кріплення, рекомендовані виробником. Слід обережно переміщувати конструкцію з виробу і візка.

! Ніколи не вставляйте жодних предметів до отворів на корпусі монітора. Це може пошкодити частини схеми та спричинити пожежу або удар електричним струмом. Ніколи не проливайте рідини на монітор.

! Не ставте виріб передньою частиною на підлогу.

! Встановлюючи монітор на стіну або полицю, використовуйте схвалений виробником монтажний комплект і виконуйте інструкції до нього.

! Лишіть довкола монітора певний простір, як показано нижче. Інакше недостатня циркуляція повітря призведе до перегрівання, а, отже, може спричинити пожежу або пошкодження монітора.

! Щоб уникнути можливого пошкодження, як-от відшарування панелі від рамки, переконайтеся, що монітор не нахилиється вниз більше ніж на -5 градусів. Якщо перевищено кут нахилу -5 градусів, гарантія не покриває пошкодження монітора.

Нижче подано рекомендовані зони вентиляції навколо монітора, коли монітор встановлено на підставці:

Встановлено з підставкою

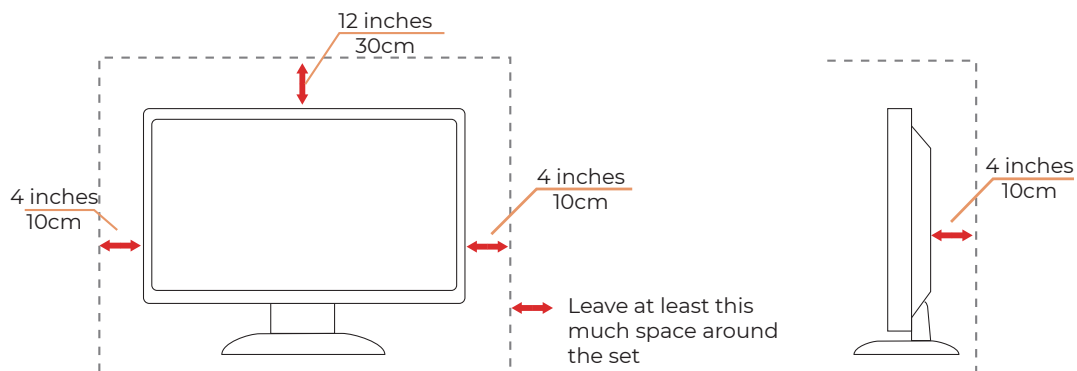

Чищення

 Регулярно очищуйте корпус м'якою ганчіркою, зволоженою водою.

 Очищуйте м'якою бавовняною ганчіркою або ганчіркою з мікрофібри. Ганчірка має бути лише трохи зволоженою, майже сухою.

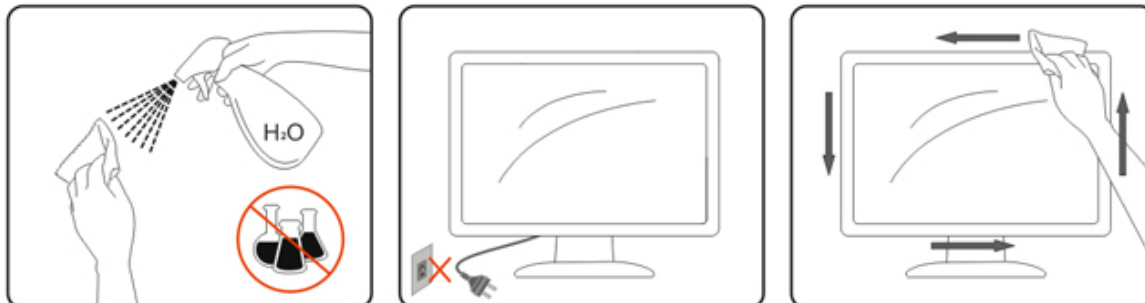

 Перед очищенням відключіть шнур живлення від виробу.

Інше

 Якщо з виробу розповсюджуються дивні запахи або дим чи лунають дивні звуки, НЕГАЙНО вийміть з розетки шнур живлення і зверніться до Сервісного центру.

 Переконайтеся, що вентиляційні отвори не заблоковано столом або фіранкою.

 Під час роботи монітора OLED бережіть його від сильних вібрацій або ударів.

 Не перекидайте і не впускайте монітор під час роботи або транспортування.

 Шнури живлення повинні мати сертифікати безпеки. Для Німеччини це H03VV-F, 3G, 0,75 мм² або краще. Для інших країн мають використовуватися відповідні типи.

 Надмірний тиск звуку в навушниках і гарнітурі може спричинити втрату слуху. Налаштування еквалайзера на максимум підвищує вихідну напругу навушників і, відповідно, тиск звуку.

Встановлення

До комплекту входять

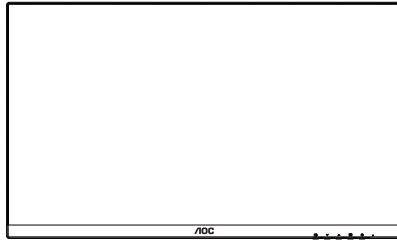

Monitor

*

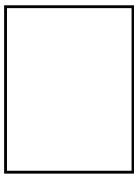

Quick Start Guide

*



Warranty Card

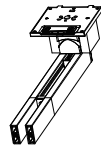

Stand

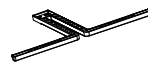

Base

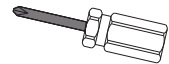

Screwdriver



Power Cable

*



HDMI Cable

*



DP Cable

*



USB C-C Cable

*



USB C-C/A Cable

* Не у всіх країнах і регіонах надаються всі сигнальні кабелі. Дізнайтеся про це в місцевого дилера або в офісі AOC.

Встановлення підставки і основи

Встановлюйте або знімайте основу, виконуючи кроки, наведені нижче.

Встановлення:

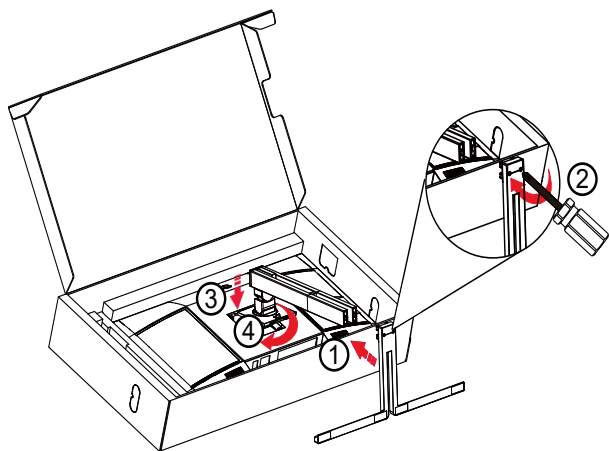

Примітка: Зрівняйте підставку з отворами для позиціонування на основі. Тримайте підставку та основу так, аби між ними не було щілини, і зафіксуйте два гвинти внизу, перш ніж відпускати опору, аби запобігти її падінню.

Видалити:

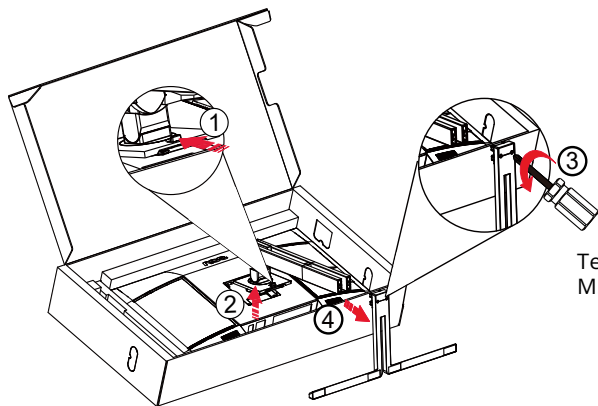

Технічні характеристики гвинта основи:
M5*21 мм (ефективна різьба 5,5 мм)



ПРИМІТКА: Дизайн дисплею може відрізнитися від поданого на ілюстрації.

Регулювання кута огляду

Для оптимального перегляду рекомендовано дивитися на монітор так, аби бачити його перед собою повністю, а потім відрегулювати кут монітора відповідно до ваших уподобань.

Утримуйте підставку, аби закріпити монітор, і тримайтеся лише за рамку, аби відрегулювати кут монітора.

Налаштувати монітор можна так, як показано нижче:

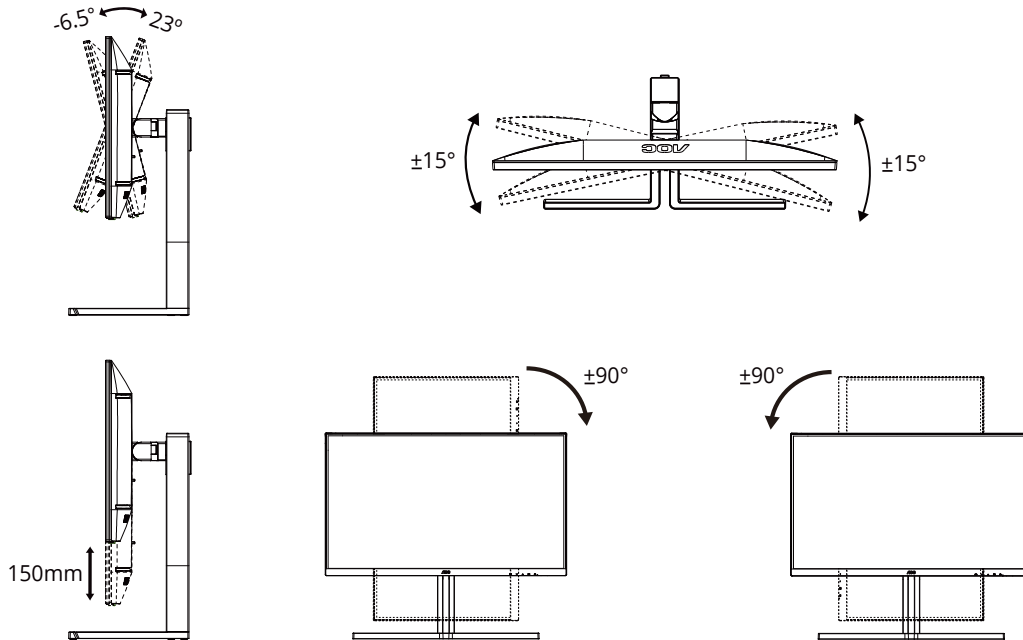

ПРИМІТКА:

Не торкайтеся РК-екрану, змінюючи кут перегляду. Дотик до РК-екрану може його пошкодити.

Увага!

- Щоб уникнути можливого пошкодження екрану, як-от відшарування панелі, переконайтеся, що монітор не нахилиється вниз більше ніж на -5 градусів.
- Не натискайте на екран, регулюючи кут нахилу монітору. Тримайтеся виключно за рамку.

Підключення монітора

Підключення кабелів ззаду до монітора і комп'ютера:

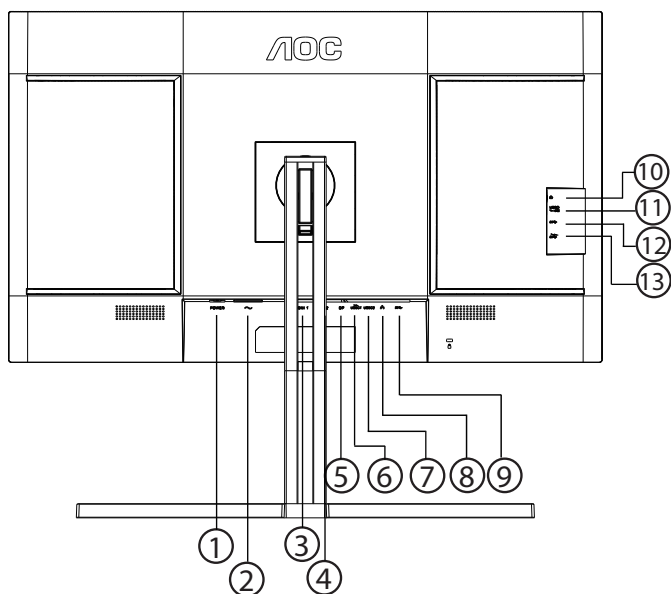

1. Перемикач живлення
2. Живлення
3. HDMI 1
4. HDMI 2
5. DisplayPort
6. USB C1 (Відео, PD 96 Вт)
7. USB C2 (висхідний, лише дані)
8. RJ45
9. Вхідний USB 3.2 Gen2
10. Навушник
11. USB C (Збоку): Постачання живлення до 15 Вт
12. Вхідний USB 3.2 Gen2
13. Вхідний+зарядження USB3.2 Gen2

Підключення до ПК

1. Надійно підключіть шнур живлення ззаду до дисплею.
 2. Вимкніть живлення комп'ютера і відключіть кабелі живлення.
 3. Підключіть сигнальний кабель дисплею до з'єднувача відео ззаду на комп'ютері.
 4. Вставте шнури живлення комп'ютера і монітора до найближчої розетки електромережі.
 5. Увімкніть комп'ютер і дисплей. Увімкніть ПК і Bluetooth.
- Якщо монітор показує зображення, значить, інсталяцію завершено. Якщо він не показує зображення, зверніться до Усунення несправностей.

Для захисту обладнання, перед підключенням завжди вимикайте ПК і РК-монітор.

Монтаж на стіну

Підготовка до встановлення додаткового кронштейну для монтажу на стіну.

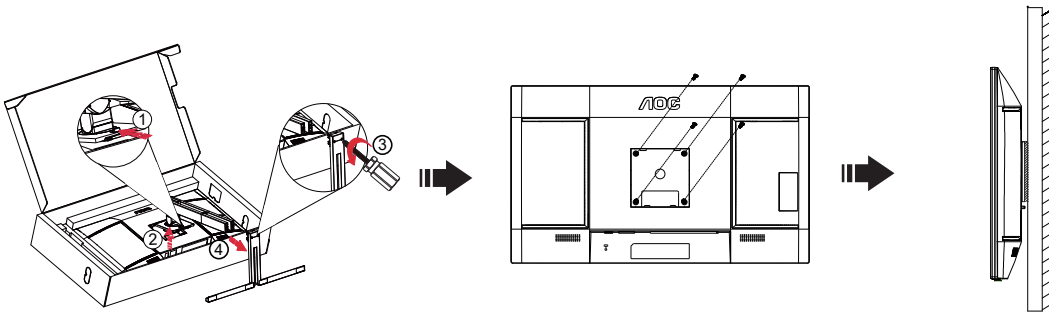

Цей монітор можна прикріпити на кронштейн для монтажу на стіну, який слід купувати окремо. Перед цією процедурою відключіть живлення. Виконуйте ці кроки:

1. Зніміть основу.
2. Виконуйте інструкції виробника зі збірки кронштейну для монтажу на стіну.
3. Прикладіть кронштейн для монтажу на стіну ззаду до монітора. Зрівняйте отвори на кронштейні з отворами ззаду на моніторі.
4. Вставте до отворів 4 гвинти і затягніть їх.
5. Поверніть підключення кабелів. Інструкції щодо кріплення кронштейна на стіну ви знайдете в посібнику користувача з його комплекту.

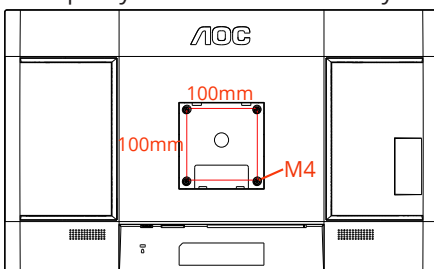

Технічні характеристики гвинтів для підвішування нас стіну: M4*(10+X) мм (X=товщина кронштейну для монтажу на стіну)

M=4.0Max

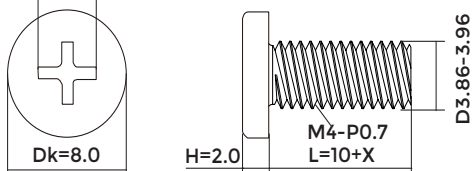

 **Примітка:** Не на всіх моделях є отвори для монтажних гвинтів VESA - дізнайтеся про це в дилера або в офісі AOC. Щодо встановлення на стіну завжди звертайтеся до виробника.

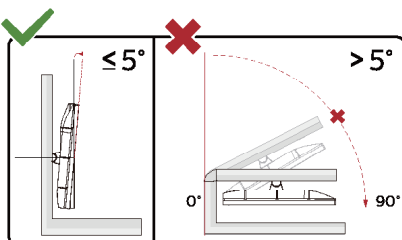

* Дизайн дисплею може відрізнятися від поданого на ілюстрації.

⚠ НЕБЕЗПЕЧНО:

1. Щоб уникнути можливого пошкодження екрану, як-от відшарування панелі, переконайтеся, що монітор не нахилється вниз більше ніж на -5 градусів.
2. Не натискайте на екран, регулюючи кут нахилу монітору. Тримайтеся виключно за рамку.

Функція Adaptive-Sync

1. Функція Adaptive-Sync працює з DisplayPort/HDMI/USB C
2. Сумісна графічна карта: Список рекомендованого можна переглянути нажче і на www.AMD.com

Графічні карти

- Серія Radeon™ RX Vega
- Серія Radeon™ RX 500
- Серія Radeon™ RX 400
- Серія Radeon™ R9/R7 300 (окрім R9 370/X, R7 370/X, R7 265)
- Radeon™ Pro Duo (2016)
- Серія Radeon™ R9 Nano
- Серія Radeon™ R9 Fury
- Серія Radeon™ R9/R7 200 (окрім R9 270/X, R9 280/X)

Процесори

- AMD Ryzen™ 7 2700U
- AMD Ryzen™ 5 2500U
- AMD Ryzen™ 5 2400G
- AMD Ryzen™ 3 2300U
- AMD Ryzen™ 3 2200G
- AMD PRO A12-9800
- AMD PRO A12-9800E
- AMD PRO A10-9700
- AMD PRO A10-9700E
- AMD PRO A8-9600
- AMD PRO A6-9500
- AMD PRO A6-9500E
- AMD PRO A12-8870
- AMD PRO A12-8870E
- AMD PRO A10-8770
- AMD PRO A10-8770E
- AMD PRO A10-8750B
- AMD PRO A8-8650B
- AMD PRO A6-8570
- AMD PRO A6-8570E
- AMD PRO A4-8350B
- AMD A10-7890K
- AMD A10-7870K
- AMD A10-7850K
- AMD A10-7800
- AMD A10-7700K
- AMD A8-7670K
- AMD A8-7650K
- AMD A8-7600
- AMD A6-7400K

KVM

Виріб підтримує функцію KVM

У стані відображення можна керувати двома пристроями виходу сигналу (двома комп'ютерами, або двома ноутбуками, або одним комп'ютером і одним ноутбуком) клавіатурою та мишею, встановленими через функцію KVM.

Кроки налаштування:

1. Кабелем USB C у USB C підключайте монітор до першого пристрою (комп'ютера або ноутбука) через з'єднувач USB C1.
2. Підключіть монітор до другого пристрою (комп'ютера або ноутбука) через з'єднувач HDMI або DisplayPort (вхід), а потім підключіть USB C2 монітора до з'єднувача USB пристрою кабелем USB C у USB A.
3. Підключіть периферійні пристрої (клавіатуру та мишу) до з'єднувача USB A (вхід USB) монітора.

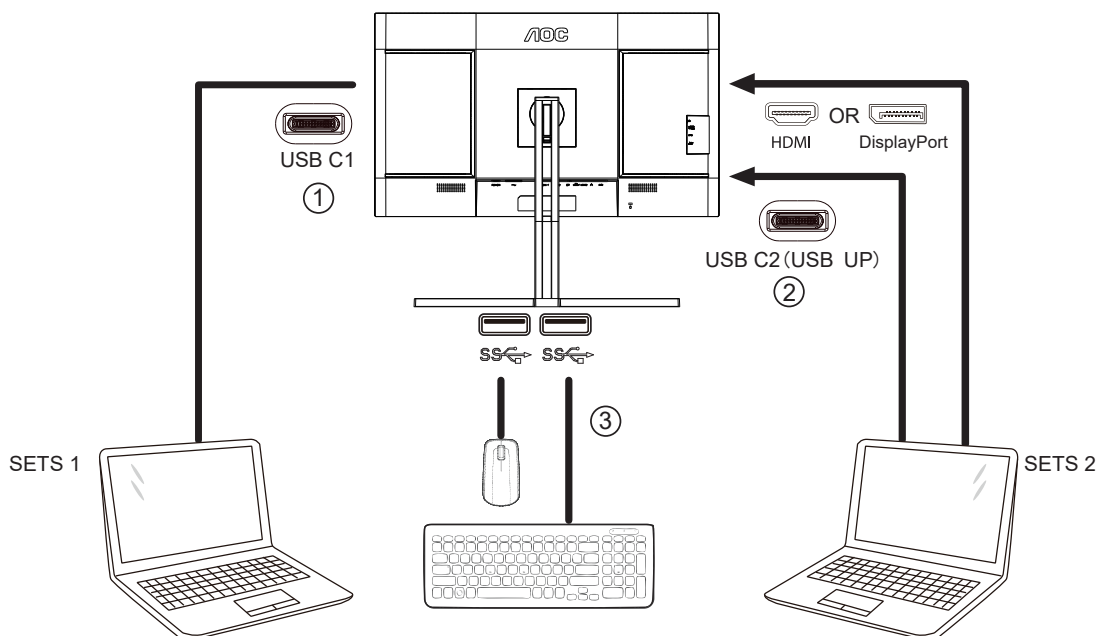

4. Перейдіть до екранного меню. За потреби встановіть Auto (Авто), USB C1 або USB C2 у Settings (Налаштування) -USB Selection (Вибір USB). Якщо для нього встановлено значення Auto (Авто), клавіатура та миша, підключені до монітора, автоматично перемикаються керовані пристрої відповідно до відображеного джерела сигналу.

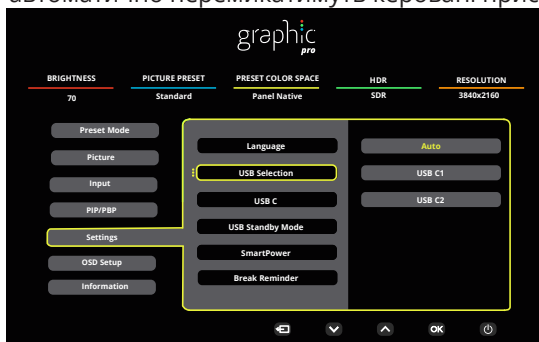

| USB Selection (Вибір USB) | Опис функції |
|---------------------------|---|
| Auto (Авто) | Автоматичний вибір USB C1 або USB C2 (USB висхідний) залежно від джерела сигналу, яке зараз відображається на екрані. |
| USB C1 | Висхідна доріжка USB забезпечується через кабель USB C у USB C. |
| USB C2 | Висхідна доріжка USB забезпечується через кабель USB C у USB A. |

Примітка: У режимі відображення PIP/PBP перемкніть висхідну доріжку USB через екранне меню.

HDR

Сумісний із входом сигналів формату HDR10.

Якщо плеєр і зміст сумісні, дисплей автоматично активує функцію HDR. Зверніться до виробника пристрою та постачальника контенту по інформацію про сумісність пристрою та контенту. Виберіть OFF (ВИМК.) для функції HDR, якщо вам не потрібна функція автоматичної активації.

Примітка:

1. Особливі налаштування не потрібні для інтерфейсу DisplayPort/HDMI у версіях WIN10 нижче (старше) за V1703.
2. Доступний лише інтерфейс HDMI, а інтерфейс DisplayPort не здатен функціонувати у версії WIN10 V1703.
3. Налаштування дисплею:
 - а. Роздільну здатність дисплею встановлено на 3840*2160, а HDR попередньо налаштовано на ON (УВИМК.).
 - б. Увійшовши до програми, найкращого ефекту HDR можна досягти, якщо роздільну здатність змінити на to 3840*2160 (якщо доступно).

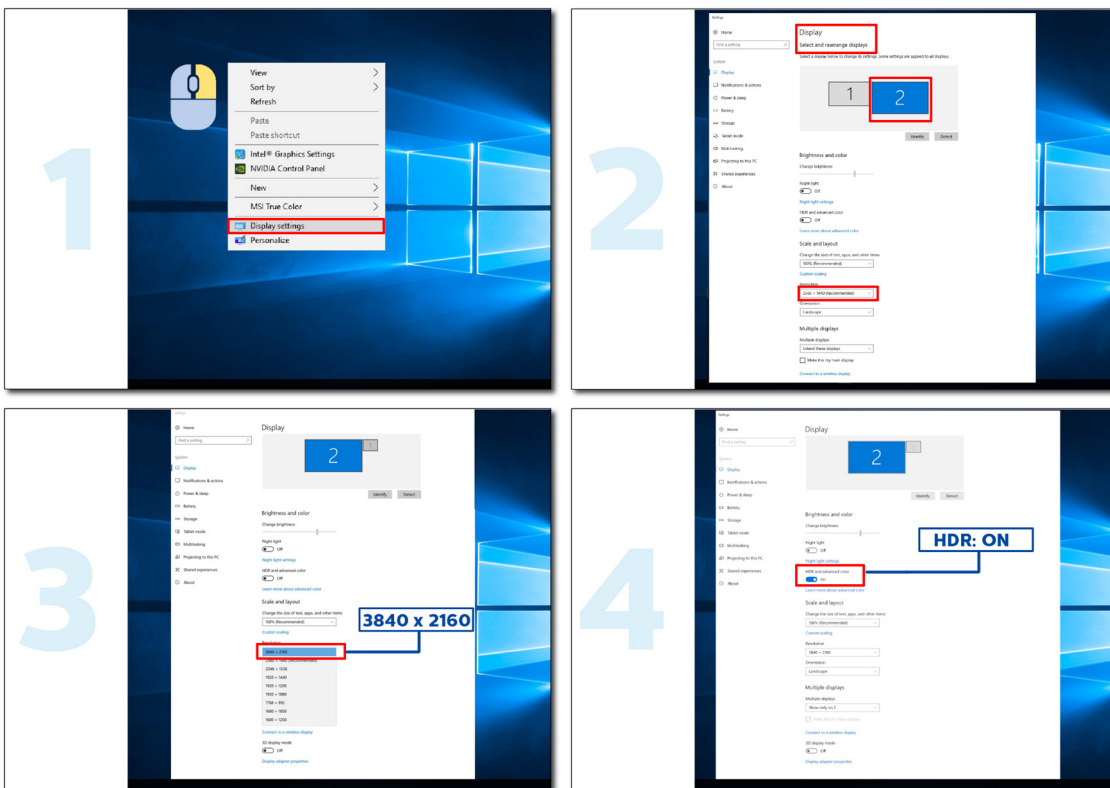

Calman Ready



Дисплеї та пристрої Calman Ready оснащено здатністю зв'язуватися напряму з ПЗ калібрування кольору Calman® Portrait Displays. Пристрої з підтримкою Calman Ready можуть швидко підключатися до ПЗ та використовувати його можливості точного автоматичного калібрування (AutoCal™). Calman Ready надає можливість легко, швидко і точно калібрувати ваш новий дисплей АОС.

Як активувати Calman Ready?

Необхідна версія Calman:

Версія Calman (Ultimate або Studio) 5.15.5.19 або пізніше

Необхідне апаратне забезпечення

Генератор шаблонів, сумісний із Calman

* Для калібрації HDR потрібен зовнішній генератор HDR

Сумісний із Calman вимірювач

Інформацію див. у: [Calman Compatible Meters \(Сумісні із Calman вимірювачі\)](#)

Відскануйте QR-код нижче, аби відкрити **Посібник з калібрування монітора АОС** і отримати інструкції з калібрування сумісних моніторів АОС Calman Ready:



Примітка:

Після завершення калібрування його буде збережено в EM монітора у Picture (Зображення) → CMR Color Space (Колірний простір CMR).

[ПРИМІТКА: БІЛЬШІСТЬ КОРИСТУВАЧІВ CALMAN ЗНАЙОМІ З НАСТУПНИМИ ІНСТРУКЦІЯМИ, ТОМУ ПРОПОНУЄМО ВВАЖАТИ ЦЕ ДОДАТКОВОЮ ІНФОРМАЦІЄЮ ДЛЯ ПОСІБНИКА]

Крок 1:

Встановіть інструмент Calman.

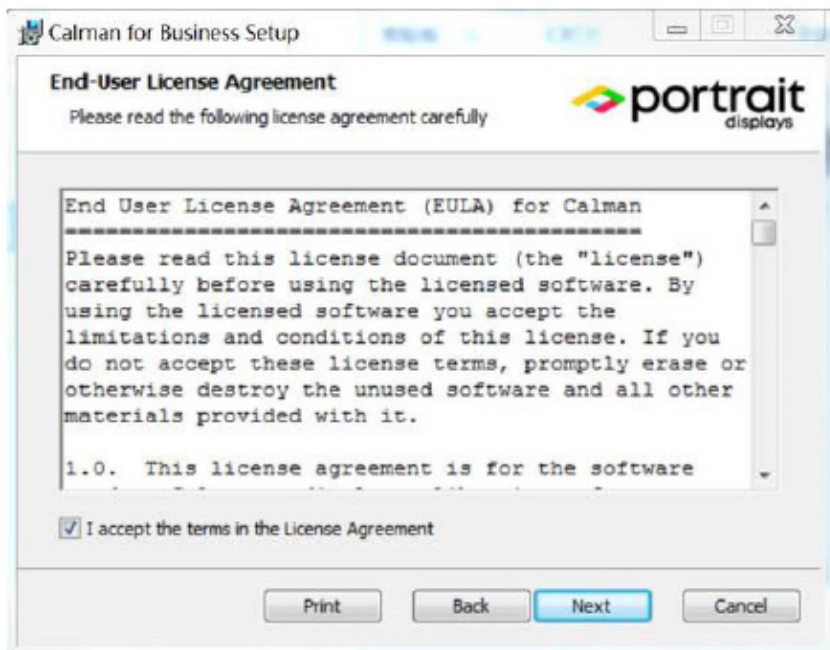
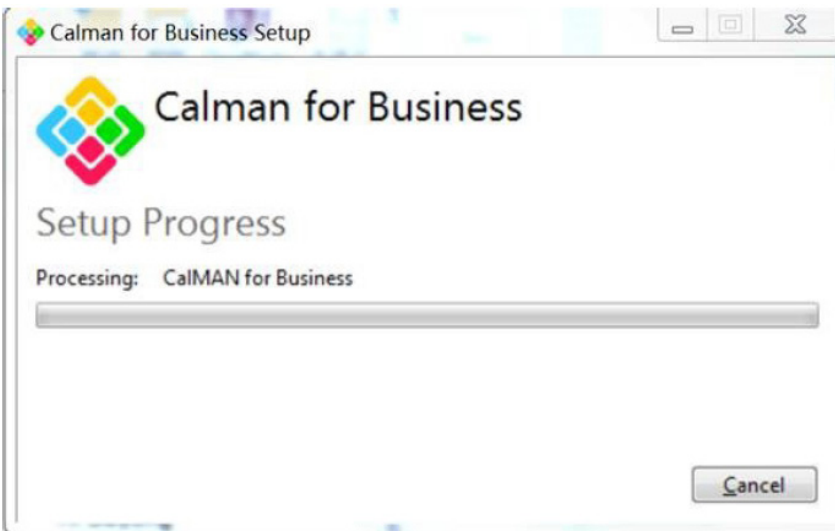
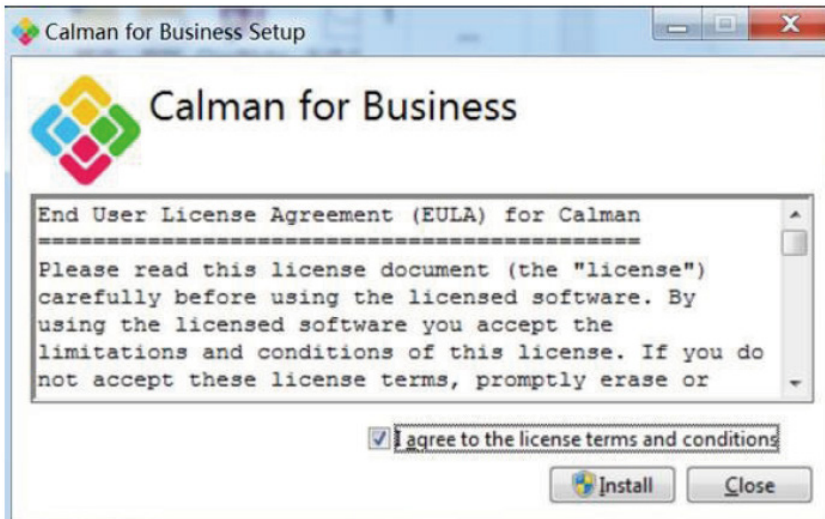

Крок 2:

Введіть ідентифікатор ліцензії та пароль ліцензії, а потім натисніть кнопку Activate Online (Активувати онлайн), аби активувати ліцензію Calman.

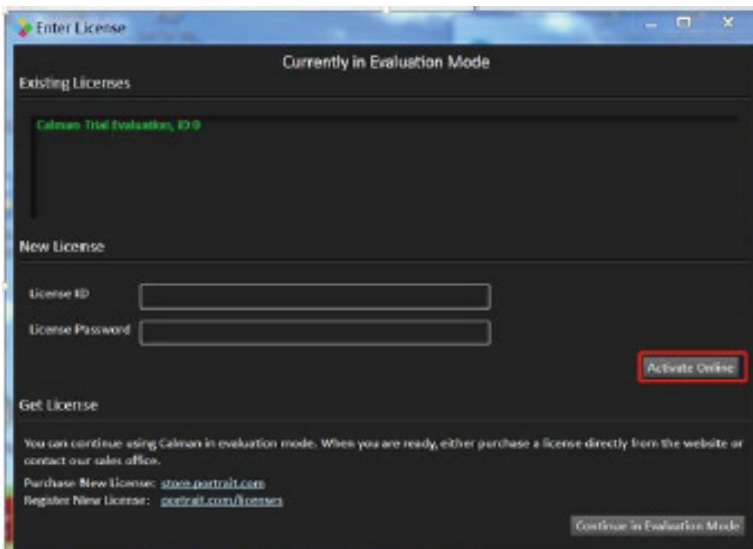

Крок 3:

1. Підключіть ноутбук до USB C1 (знизу) монітора.
2. Підключіть до ноутбука вимірювач кольорів.
3. Відкрийте Calman і відскануйте наведений нижче QR-код, аби відкрити **Покроковий посібник із калібрування монітора AOC** і отримати інструкції з калібрування сумісних моніторів AOC Calman Ready:



Примітка:

Після завершення калібрування його буде збережено в EM монітора у Picture (Зображення) → CMR Color Space (Колірний простір CMR).

Регулювання

Ярлики

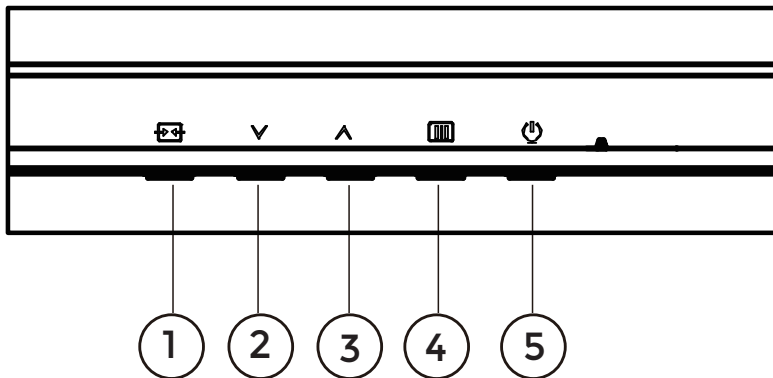

| | |
|---|---|
| 1 | Source (Джерело)/Exit (Вихід) |
| 2 | Preset Mode (Попередньо налаштований режим)/HDR |
| 3 | Brightness (Яскравість) |
| 4 | Меню/Введення |
| 5 | Живлення |

Menu (Меню)/Enter

Натисніть для показу EM або підтвердження вибору.

Живлення

Щоб увімкнути монітор, натисніть клавішу Power (Живлення).

Brightness (Яскравість)

Якщо нема EM, натисніть клавішу «^» аби натиснути функцію «Яскравість», а потім натисніть «v» або «^» для регулювання підсвічення.

Preset Mode (Попередньо налаштований режим)/HDR

Якщо нема EM, натисніть клавішу «v», аби відкрити функцію попередньо налаштованого режиму, а потім натисніть клавішу «v» або «^», аби вибрати інший режим.

Отримуючи сигнал HDR, налаштуйте профіль HDR згідно власних потреб.

Source (Джерело)/Exit (Вихід)

Коли EM закрито, кнопка Source (Джерело)/Exit (Вихід) слугує ярликом функції «Джерело».

Коли EM активне, ця кнопка працює як клавіша виходу (для виходу з EM).

Налаштування EM

Основні прості інструкції до контрольних клавiш.

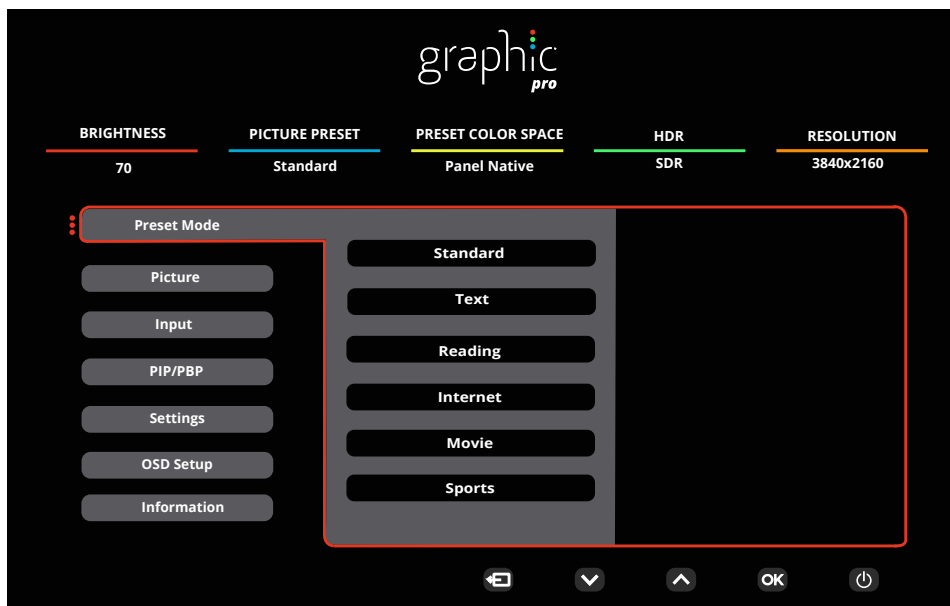

- 1). Натисніть кнопку MENU (Меню), щоб активувати вікно EM.
- 2). Натискайте \downarrow або \uparrow для переходу по функціях. Коли виділено бажану функцію, натисніть кнопку MENU (МЕНЮ) / , аби її активувати, \downarrow або \uparrow - для переходу по функціях підменю. Коли виділено бажану функцію підменю, натисніть кнопку MENU (МЕНЮ) / , аби активувати її.
- 3). Натисніть \downarrow або \uparrow , аби змінити налаштування вибраної функції. Натисніть / для виходу. Для регулювання будь-якої іншої функції повторіть кроки 2-3.
- 4). Функція блокування EM: Щоб блокувати EM, натисніть і утримуйте кнопку MENU (Меню), поки монітор вимкнено, а потім натисніть кнопку живлення, щоб увімкнути монітор. Щоб розблокувати EM, натисніть і утримуйте кнопку MENU (Меню), поки монітор вимкнено, а потім натисніть кнопку живлення , щоб увімкнути монітор.

Примітки:

- 1). Якщо виріб має лише один вхід сигналу, неможливо регулювати елемент Input Select (Вибір входу).
- 2). Якщо роздільна здатність вхідного сигналу є оригінальною роздільною здатністю або Adaptive-Sync, тоді елемент Image Ratio (Пропорція зображення) вимкнено.

Preset Mode (Попередньо налаштовані режими)

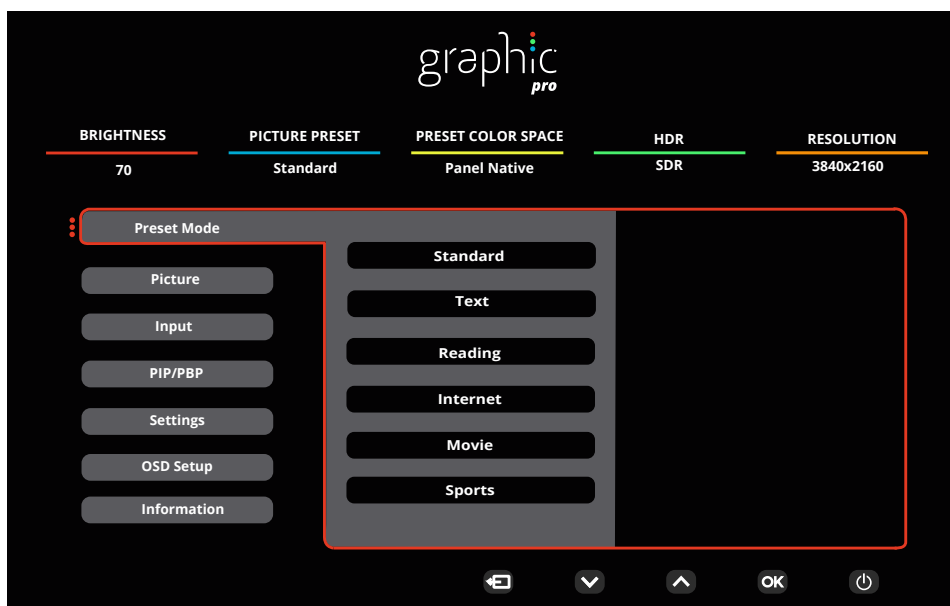

| | | |
|--|------------------------------|---|
| Preset Mode (Попередньо налаштовані режими) | Standard (Стандарт) | Стандартний режим |
| | Text (Текст) | Режим Текст |
| | Reading (Читання) | Режим Читання |
| | Internet (Інтернет) | Режим Інтернет |
| | Movie (Фільми) | Режим Кіно |
| | Sports (Спорт) | Режим Спорт |
| | Photographer (Фотограф) | Режим Фотограф |
| | HDR Picture (Зображення HDR) | Імітація HDR режиму зображення |
| | HDR Movie (Фільм HDR) | Імітація HDR режиму Кіно |
| | HDR Game (Гра HDR) | HDR режиму Імітація HDR Ігрового режиму |
| | FPS | Режим FPS |
| | RTS | Режим RTS |
| | Racing (Перегони) | Режим Перегони |
| | D-Mode (D-Режим) | Режим D |
| | Uniformity (Однорідність) | Режим однорідності |
| | Reset color (Скинути колір) | Так / Ні Примітка: Повертає Налаштування кольору на фабричні налаштування за замовчуванням. |
| HDR | Off (Вимк.) | Отримуючи сигнал HDR, налаштуйте профіль HDR згідно власних потреб. Примітка: Коли визначено HDR, опцію HDR показано для регулювання. |
| | DisplayHDR | |
| | HDR Picture (Зображення HDR) | |
| | HDR Movie (Фільм HDR) | |
| | HDR Game (Гра HDR) | |

Picture (Зображення)

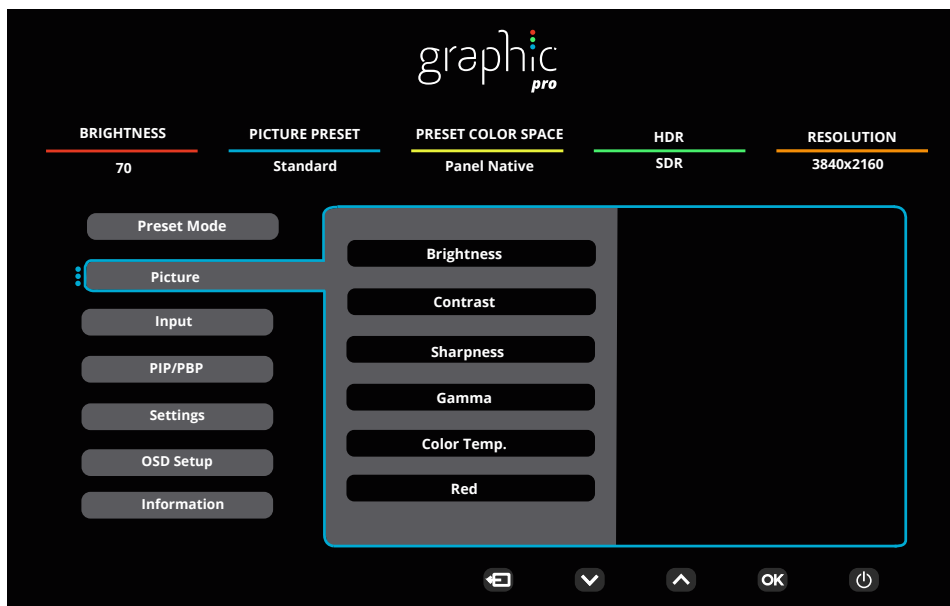

| | | |
|-----------------------------------|---|--|
| Brightness (Яскравість) | 0-100 | Регулювання яскравості. |
| Contrast (Контраст.) | 0-100 | Регулювання контрасту. |
| Sharpness (Чіткість) | 0-100 | Регулювання різкості. |
| Gamma (Гамма) | 1.8 / 2.0 / 2.2 / 2.4 / 2.6 | Регулювання гамми |
| Color Temp. (Колірна температура) | Native (Оригінальна) / 5000K / 6500K / 7500K / 8200K / 9300K / 11500K / User define (За визначенням користувачів) | Регулювати колірну температуру. Примітка: Виберіть User define (За визначенням користувача) для регулювання кольорів RGB. |
| Red (Червоний) | 0-100 | Підсилення червоного з цифрового регістру. |
| Green (Зелений) | 0-100 | Підсилення зеленого з цифрового регістру. |
| Blue (Синій) | 0-100 | Підсилення синього з цифрового регістру. |
| Saturation (Насиченість) | R / G / B / C / M / Y (Червоний/ Зелений/Синій/Блакитний/ Рожевий/Жовтий) | Регулювання 0-100. |
| Hue (Відтінок) | R / G / B / C / M / Y (Червоний/ Зелений/Синій/Блакитний/ Рожевий/Жовтий) | Регулювання 0-100. |
| Color Space (Колірний простір) | Panel Native (Ориг. панелі) | Регулювати колірний простір. |
| | sRGB | |
| | Відображення-РЗ | |
| | DCI-P3 | |
| | DCI-P3 (D50) | |
| | Adobe RGB | |
| | Adobe RGB (D50) | |
| | ЗАПИС 2020 | |
| ЗАПИС 709 | | |

| | | |
|---|--|--|
| CMR Color Space (Колірний простір CMR) | sRGB | Відрегулюйте колірний простір CMR. Примітка: Ця функція є додатковою лише після налаштування колірного простору апарата інструментом Calman (ПЗ для ПК), розробленого Portrait. Кольори цього виробу можна відкалібрувати ПЗ для калібрування кольорів Calman, а апаратне обладнання, необхідне для калібрування кольорів, слід придбати окремо, як радить Calman. |
| | Відображення-ПЗ | |
| | DCI-P3 | |
| | DCI-P3 (D50) | |
| | Adobe RGB | |
| | Adobe RGB (D50) | |
| | ЗАПИС 2020 | |
| | ЗАПИС 709 | |
| | Custom Mode (Особистий режим) | |
| HDR Color Space (Колірний простір CMR) | DCI-P3 | Відрегулюйте колірний простір HDR. Примітка: Для CMR DCI-P3 і CMR Rec. 2020, ця функція є додатковою лише після налаштування колірного простору апарата інструментом Calman (ПЗ для ПК), розробленого Portrait. Кольори цього виробу можна відкалібрувати ПЗ для калібрування кольорів Calman, а апаратне обладнання, необхідне для калібрування кольорів, слід придбати окремо, як радить Calman. |
| | ЗАПИС 2020 | |
| | CMR DCI-P3 | |
| | CMR Rec. 2020 | |
| DCR (Пропорція динамічного контрасту) | Off (Вимк.) / On (Увімк.) | Вимкніть або активуйте пропорцію динамічного контрасту. |
| Clear Vision (Чітке бачення) | Off (Вимк.) | Відрегулюйте Clear Vision. |
| | Weak (Слабкий) | |
| | Medium (Канал) | |
| | Strong (Сильний) | |
| LowBlue Mode (Режим LowBlue) | Off (Вимк.) | Звужує хвилю синього світла, контролюючи колірну температуру. |
| | Multimedia (Мультимедіа) | |
| | Internet (Інтернет) | |
| | Office (Офіс) | |
| | Reading (Читання) | |
| Image Ratio (Формат зображення) | Full (Повне) / Aspect (Пропорція) / 1:1 | Виберіть пропорцію зображення для показу. Примітка: 1) За замовчуванням це повний екран, і можна вибрати будь-який режим показу. 2) Пропорцію екрану можна вибрати, окрім головної частоти і режиму показу з такою ж частотою, як і екран панелі. 3) У пропорції 1:1 можна вибрати всі режими показу, окрім головної частоти. |
| Over Scan (Вихід зображення за межі) | Off (Вимк.) / On (Увімк.) | Вимкнути або активувати Вихід зображення за межі. |
| Shadow Boost (Підсилення тіней) | Off (Вимк.) / Level 10 (Рівень 10) / Level 20 (Рівень 20) / Level 30 (Рівень 30) | Підсилюйте деталі екрану в темній або яскравій ділянках, аби відрегулювати яскравість у яскравій ділянці та переконатися, що вона не перенасичена. |

| | | |
|-------------------------------------|--|--|
| Shadow Control (Керування тінню) | 0 - 100 | Значення Контролю тіней за замовчування - це 50, тож кінцеві користувачі можуть відрегулювати його від 50 до 100 або від 0 до 50, аби зробити зображення чіткішим, збільшивши/зменшивши контраст. 1. Якщо зображення надмірно темне, і неможливо розгледіти деталі, відрегулюйте від 50 до 100, аби зробити зображення чіткішим. 2. Якщо зображення надмірно вибілене, і не видно його деталей, відрегулюйте від 50 до 0, аби зробити зображення чіткішим. |
| Game Color (Колір гри) | 0 - 20 | Колір гри надає рівні від 0 до 20 для налаштування насиченості і отримання кращого зображення. |
| Adaptive-Sync | Off (Вимк.) / On (Увімк.) | Вимкнути або активувати Adaptive-Sync. Нагадування про запуск Adaptive-Sync Коли активовано функцію Adaptive-Sync, у деяких середовищах може виникати мерехтіння. |
| Overdrive (Перевантаження) | Off (Вимк.) / Weak (Слабкий) / Medium (Канал) / Strong (Сильний) | Відрегулюйте час відгуку. |

Input (Вхід)

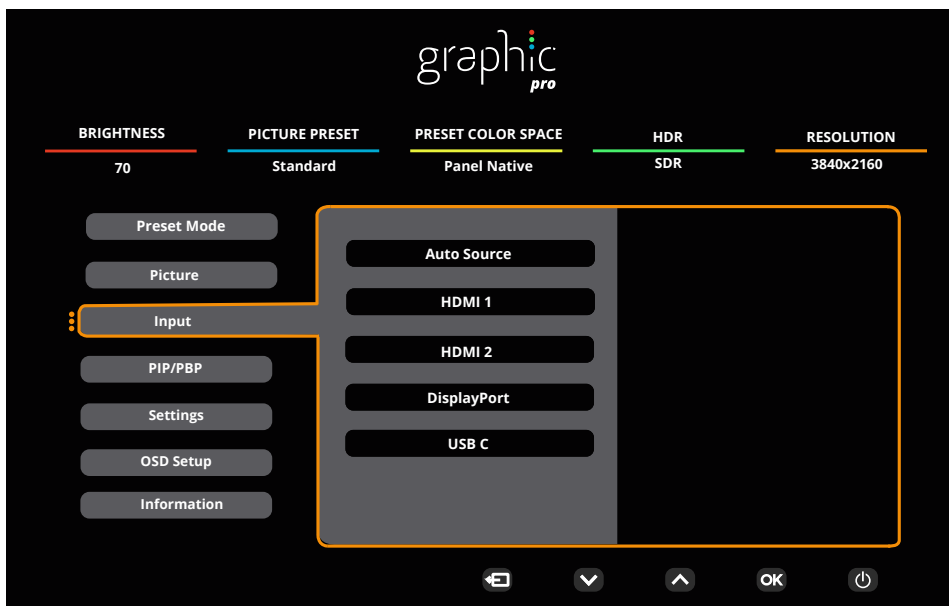

| | | |
|----------------------------|---------------------------|-------------------------------------|
| Auto Source (Авто джерело) | Off (Вимк.) / On (Увімк.) | Вимкнути / Активувати авто джерело. |
| HDMI 1 | | Виберіть джерело входу сигналу. |
| HDMI 2 | | |
| DisplayPort | | |
| USB C | | |

Примітка:

Рекомендовано тримати активованим Авто джерело.

PIP/PBP

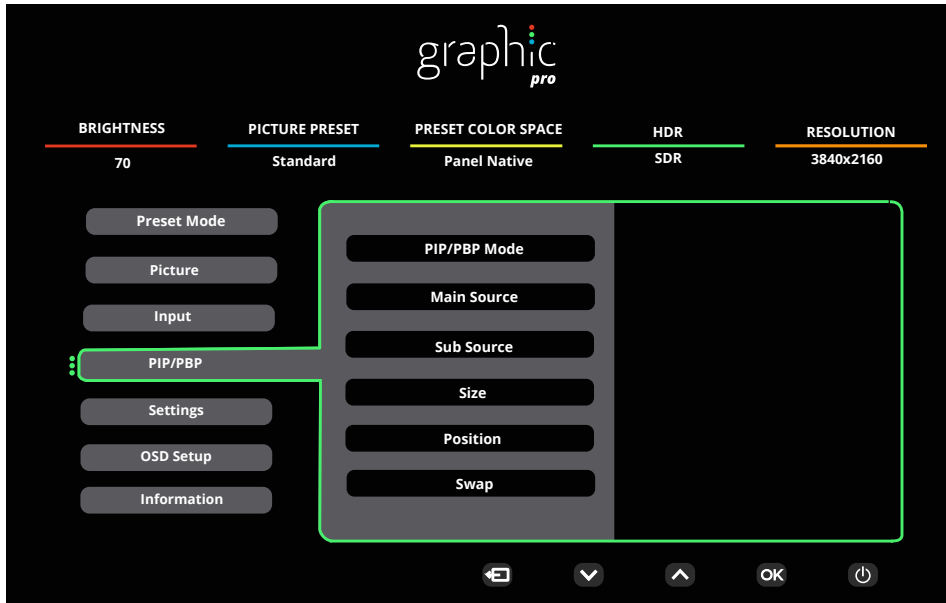

| | | |
|--------------------------------|--|---|
| PIP / PBP Mode (Режим PIP/PBP) | Off (Вимк.) / PIP / PBP | Вимкніть або активуйте PIP або PBP. |
| Main Source (Головне джерело) | HDMI1 / HDMI2 / DisplayPort / USB C | Виберіть джерело для головного екрану. |
| Sub Source (Субджерело) | HDMI1 / HDMI2 / DisplayPort / USB C | Виберіть джерело додаткового екрану. |
| Size (Розмір) | Small (Малий) / Middle (Середній) / Large (Велике) | Виберіть розмір екрану. |
| Position (Розташування) | Right-Up (Праворуч-Вгору) | Встановіть розташування екрану. |
| | Right-Down (Праворуч-Вниз) | |
| | Left-Up (Ліворуч-Вгору) | |
| | Left-Down (Ліворуч-Вниз) | |
| Swap (Обмін) | Off (Вимк.) / On (Увімк.) | Виберіть Off/On (Вимк./Увімк.) Disable/Enable (Вимкнути/Активувати) Swap (Обмін). |

Примітки:

- 1). Коли для HDR встановлено «не вимикати», жоден елемент у PIP/PBP неможливо налаштувати.
- 2) Коли PIP/PBP увімкнено, деякі пов'язані з кольором налаштування в EM дійсні лише для головного екрана, а допоміжний екран не підтримується. Таким чином, головний і додатковий екрани можуть мати різні кольори.
- 3). Коли увімкнено PBP/PIP, сумісність входу з Головного джерела / Субджерела буде наступною:

| PIP | | Субджерело | | | |
|-----------------|-------------|------------|-------|-------------|-------|
| | | HDMI1 | HDMI2 | DisplayPort | USB C |
| Головне джерело | HDMI1 | V | V | V | V |
| | HDMI2 | V | V | V | V |
| | DisplayPort | V | V | V | V |
| | USB C | V | V | V | V |

| PBP | | Субджерело | | | |
|-----------------|-------------|------------|-------|-------------|-------|
| | | HDMI1 | HDMI2 | DisplayPort | USB C |
| Головне джерело | HDMI1 | V | V | V | V |
| | HDMI2 | V | V | V | V |
| | DisplayPort | V | V | V | V |
| | USB C | V | V | V | V |

Settings (Налаштування)

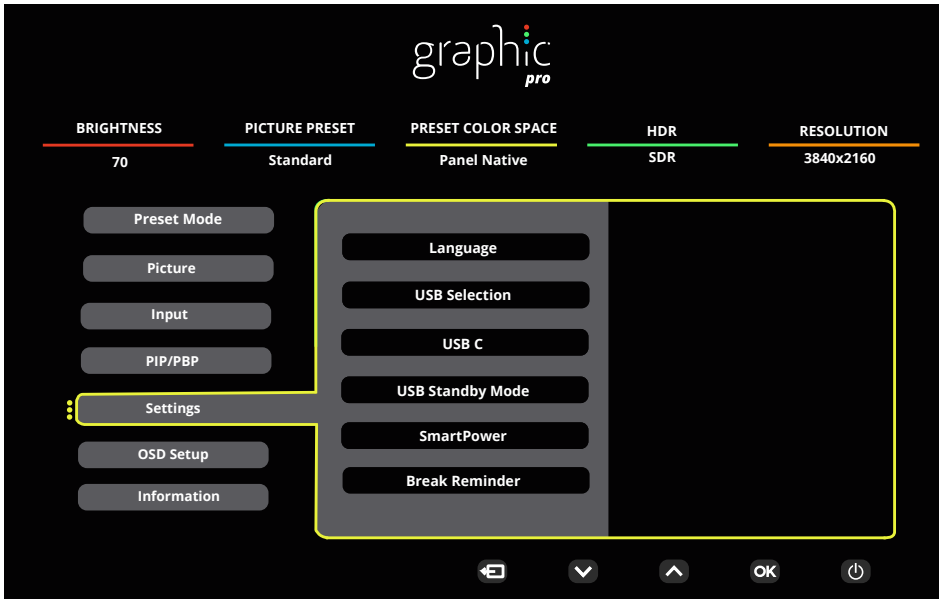

| | | |
|--|---|--|
| Language (Мова) | English/Français/Español/Português/Deutsch/Italiano/Nederlands/Svenska/Suomi/Polski/Čeština/Русский/ 한국어 / Türkçe/Українська/ 繁體中文 / 简体中文 / 日本語 | Виберіть мову EM. |
| USB Selection (Вибір USB) | Auto (Авто) / USB C1 / USB C2 | Виберіть доріжку висхідного потоку даних USB. |
| USB C | High Data Speed (Висока швидкість передачі даних) / High Resolution (Висока роздільна здатність) | Встановіть пріоритет передачі даних з'єднувача USB або пріоритет роздільної здатності. |
| USB Standby Mode (Режим очікування USB) | Off (Вимк.) / On (Увімк.) | Увімкніть/Вимк. РЕжим очікування USB. |
| SmartPower | Off (Вимк.) / On (Увімк.) | Увімкніть/Вимк. SmartPower. |
| Break Reminder (Нагадування про перерву) | Off (Вимк.) / On (Увімк.) | Нагадування про перерву, якщо користувач працює понад 1 годину поспіль |
| Off Timer (hr) (Таймер вимкнення (години)) | 00-24 | Виберіть час вимкнення постійного струму. |
| DDC/CI | No (Hi) / Yes (Так) | Увімкнення/вимкнення підтримки DDC/CI.. |
| Volume (Гучність) | 0-100 | Регулювання гучності |
| Mute (Без звуку) | Off (Вимк.) / On (Увімк.) | Вимкнути звук. |
| Resolution Notice (Примітка про роздільну здатність) | Off (Вимк.) / On (Увімк.) | Увімк./Вимк. Примітку про роздільну здатність. |
| Reset (Скинути) | No (Hi) / ENERGY STAR® | Скидання меню на фабричні. |

Примітки:

USB C1 Таблиця іншого профілю:

| Смарт-живлення | Налаштування EM | USB C1 Профіль PD | USB-Hub | Brightness (Яскравість) |
|----------------------------------|----------------------------|-------------------|---------------|-------------------------|
| Увімк. (Увімк. HDR / Увімк. SDR) | Без EM Авто смарт-живлення | 65 Вт | ПОВНА функція | 0-100 |
| Увімк. (Увімк. SDR) | Без EM Авто смарт-живлення | 96 Вт | USB < 10 Вт | 0-100 |
| Вимк. (Вимк. HDR) | Вимкнення Смарт-Живлення | 65 Вт | USB < 10 Вт | 0-100 |

OSD Setup (Налаштування EM)

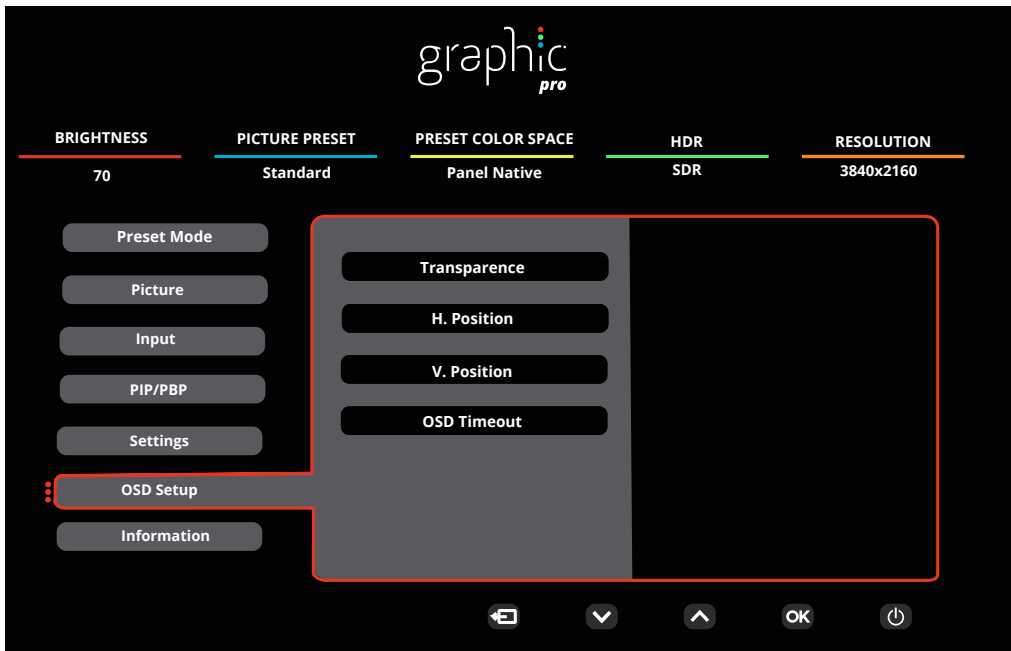

| | | |
|---|-------|--|
| Transparence (Прозорість) | 0-100 | Регулює прозорість EM. |
| H. Position (Горизонтальне розташування) | 0-100 | Регулювання горизонтального розташування EM. |
| V. Position (Вертикальне розташування) | 0-100 | Регулювання розташування EM по вертикалі. |
| OSD Timeout (Тайм-аут EM) | 5-120 | Регулювання тайм-ауту EM. |

Information (Інформація)

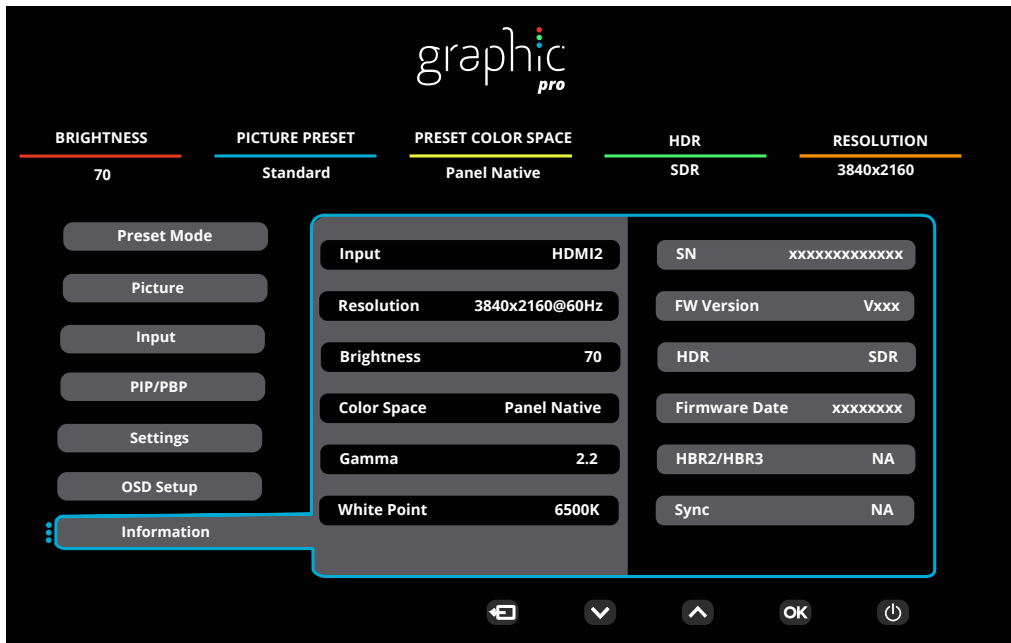

Світлодіодний індикатор

| Статус | Колір світлодіода |
|-------------------------|-------------------|
| Режим повної потужності | Білий |
| Режим Актив.-Вимк. | Оранжевий |

Усунення несправностей

| Проблема і питання | Можливі розв'язання |
|---|---|
| Світлодіод живлення не увімкнено | Переконайтеся, що кнопку «Живлення» увімкнено, а шнур живлення правильно підключено до заземленої розетки та монітора. |
| На екрані нема зображення | <ul style="list-style-type: none"> • Чи правильно підключено шнур живлення? Перевірте підключення шнура живлення та електропостачання. • Чи правильно підключено відеокабель? (Підключено кабелем HDMI) Перевірте підключення кабелю HDMI. (Підключено кабелем DisplayPort) Перевірте підключення кабелю DisplayPort. * Не на кожній моделі доступний вхід HDMI/DisplayPort. • Якщо живлення увімкнено, перезапустіть комп'ютер, аби побачити первинний екран (екран входу до системи). Коли з'являється початковий екран (екран входу), завантажте комп'ютер у відповідному режимі (безпечний режим для Windows 7/8/10), а потім змініть частоту відеокарти. (Див. Налаштування оптимальної роздільної здатності) Якщо початковий екран (екран входу) не з'являється, зверніться до сервісного центру або до дилера. • Ви бачите на екран «Вхід не підтримується»? Це повідомлення з'являється, коли сигнал від відеокарти перевищує максимальну роздільну здатність і частоту, які монітор може правильно обробляти. Відрегулюйте максимальну роздільну здатність і частоту на такі, які монітор може правильно обробляти. • Переконайтеся, що встановлено драйвери онітора AOC. |
| Зображення нечітке і розшаровується | Відрегулюйте Контрастність і Яскравість. Натисніть ярлик AUTO (АВТО) для автоматичного регулювання. Переконайтеся, що ви не користуєтесь кабелем-подовжувачем або подовжувачем із перемикачем. Радимо підключати монітор безпосередньо до вихідного з'єднувача відеокарти на задній панелі. |
| Зображення стрибає, мерехтить, або на ньому з'являються хвилі | Відсуньте якомога далі від монітора електроприлади, які можуть спричинити інтерференцію. З поточною роздільною здатністю користуйтеся максимальною частотою поновлення, на яку здатен монітор. |
| Монітор «застряг» у режимі Актив. Вимк. | Перемикач живлення комп'ютера має бути в положенні УВІМК.. Відеокарта комп'ютера має щільно прилягати до отвору. Переконайтеся, що відеокабель монітора правильно підключено до комп'ютера. Огляньте відеокабель монітора і переконайтеся, що жоден контакт не погнутий. Переконайтеся, що комп'ютер може працювати, натиснувши клавішу CAPS LOCK на клавіатурі та спостерігаючи на реакцію світлодіода CAPS LOCK. Від натискання на клавішу CAPS LOCK світлодіод має вмикатися і вимикатися. |
| Відсутній один з основних кольорів (червоний, зелений або синій) | Огляньте відеокабель монітора і переконайтеся, що жоден контакт не погнутий. Переконайтеся, що відеокабель монітора правильно підключено до комп'ютера. |
| Зображення на екрані неправильно відцентровано або має неправильний розмір | Регулюйте горизонтальне і вертикальне розташування або натисніть ярлик AUTO (АВТО). |
| Зображення має дефекти кольору (білий не білий) | Відрегулюйте колір RGB або виберіть потрібну колірну температуру. Відрегулюйте колір RGB або налаштуйте колірну температуру. |
| Горизонтальні або вертикальні спотворення на екрані | У режимі вимкнення системи Windows 7/8/10/11 відрегулюйте ГОДИННИК і ФОКУС. Натисніть ярлик AUTO (АВТО) для автоматичного регулювання. |
| Правила і обслуговування | Див. інформацію з правил і обслуговування на компакт-диску або на www.aoc.com (знайдіть модель і країну, і на сторінці підтримки знайдіть інформацію з правил та обслуговування). |

Технічні характеристики

Загальні технічні характеристики

| | | | | |
|--|---|--|------------------------------------|--|
| Панель | Назва моделі | U27U3CV | | |
| | Керівна система | Кольоровий РК-дисплей TFT | | |
| | Розмір зображення для перегляду | Діагональ 68,5 см diagonal (широкоекранний 27") | | |
| | Крок пікселя | 0,1554 мм (по горизонталі) x 0,1554 мм (по вертикалі) | | |
| | Кольори дисплею | 1,07 млрд кольорів ^[1] | | |
| Інші | Діапазон горизонтального сканування | 30-140 кГц | | |
| | Розмір горизонтального сканування (макс.) | 596,736 мм | | |
| | Діапазон вертикального сканування | 23-75 Гц | | |
| | Розмір вертикального сканування (макс.) | 335,664 мм | | |
| | Оптимальна попередньо встановлена роздільна здатність | 3840X2160 на 60 Гц | | |
| | Макс. роздільна здатність | 3840X2160 на 60 Гц ^[2] | | |
| | Технологія Plug & Play | VESA DDC2B/CI | | |
| | Джерело живлення | 100-240 В; 50/ 60 Гц 3,0 А | | |
| | Енергоспоживання | Типове (яскравість і контраст. за замовчуванням) | 44 Вт | |
| | | Макс. (Яскравість=100, контраст.=100) | ≤206 Вт | |
| Режим очікування | | ≤ 0,3 Вт | | |
| Фізичні характеристики | Тип з'єднувача | HDMIx2, DisplayPort, RJ-45, навушник, USB C1: Відео, PD 96 Вт USB C2: Вихідний USB C (збоку): Постачання живлення до 15 Вт USB-Ax4 (збоку до швидкого зарядження) | | |
| | Тип сигнального кабелю | З'ємний | | |
| | Вбудований динамік | 3 Вт x 2 | | |
| Характеристика умов навколишнього середовища | Температура | Робоча | Від 0°C до 40°C | |
| | | Зберігання | Від -25°C до 55°C | |
| | Вологість | Робоча | 10%~85% (БЕЗ утворення конденсату) | |
| | | Зберігання | 5%~93% (БЕЗ утворення конденсату) | |
| | Висота над рівнем моря | Робоча | 0м-5000 м (0-16404 фути) | |
| | | Зберігання | 0м-12192 м (0-40000 футів) | |

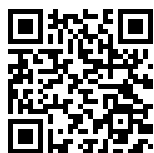

[1] Таблиця бітів кольору: («V»: підтримка «\» :не підтримується)

| Версія сигналу Формат кольору Стан | HDMI 2.0 | | DP 1.4 | | USB C / Висока швидкість передачі даних USB | | USB C / USB висока роздільна здатність | |
|--|----------------------|-----------------|----------------------|-----------------|---|-----------------|--|-----------------|
| | YCbCr420 YCbCr422 | YCbCr444 RGB | YCbCr420 YCbCr422 | YCbCr444 RGB | YCbCr420 YCbCr422 | YCbCr444 RGB | YCbCr420 YCbCr422 | YCbCr444 RGB |
| | Біт кольору | Біт кольору | Біт кольору | Біт кольору | Біт кольору | Біт кольору | Біт кольору | Біт кольору |
| UHD 60 Гц 10 bpc | V | \ | V | V | V | \ | V | V |
| UHD 60 Гц 8 bpc | V | V | V | V | V | V | V | V |
| QHD 60 Гц 10 bpc | V | V | V | V | V | V | V | V |
| QHD 60 Гц 8 bpc | V | V | V | V | V | V | \ | V |

Примітка: Операційні системи Windows з 8-розрядним+YCbCr422 і новішими версіями не підтримують HDR.

[2] У режимі високої швидкості даних, не підтримується 3840x2160 на 60 Гц+10bit+YCbCr444.

Попередньо налаштовані режими показу

| СТАНДАРТ | РОЗДІЛЬНА ЗДАТНІСТЬ (±1 Гц) | ГОРИЗОНТАЛЬНА ЧАСТОТА (кГц) | ВЕРТИКАЛЬНА ЧАСТОТА (Гц) |
|------------|--------------------------------|--------------------------------|-----------------------------|
| РЕЖИМ DOS | 720X400 на 70 Гц | 31,469 | 70,087 |
| VGA | 640X480 на 60 Гц | 31,469 | 59,94 |
| | 640X480 на 67 Гц | 35 | 66,667 |
| | 640x480 на 72 Гц | 37,861 | 72,809 |
| | 640X480 на 75 Гц | 37,5 | 75 |
| SVGA | 800X600 на 56 Гц | 35,156 | 56,25 |
| | 800X600 на 60 Гц | 37,879 | 60,317 |
| | 800X600 на 72 Гц | 48,077 | 72,188 |
| | 800X600 на 75 Гц | 46,875 | 75 |
| РЕЖИМИ MAC | 832X624 на 75 Гц | 49,725 | 74,551 |
| XGA | 1024X768 на 60 Гц | 48,363 | 60,004 |
| | 1024X768 на 70 Гц | 56,476 | 70,069 |
| | 1024X768 на 75 Гц | 60,023 | 75,029 |
| SXGA | 1280X1024 на 60 Гц | 63,981 | 60,02 |
| | 1280X1024 на 75 Гц | 79,976 | 75,025 |
| WXGA+ | 1440X900 на 60 Гц | 55,935 | 59,887 |
| | 1440X900 на 60 Гц | 55,469 | 59,901 |
| WSXGA | 1680X1050 на 60 Гц | 65,29 | 59,954 |
| | 1680X1050 на 60 Гц | 64,674 | 59,883 |
| FHD | 1920X1080 на 60 Гц | 67,5 | 60 |
| QHD | 2560X1440 на 60 Гц | 88,787 | 59,951 |
| Режим PBP | 1920X2160 на 60 Гц | 133,293 | 59,988 |
| UHD | 3840X2160 на 30 Гц | 67,5 | 30 |
| | 3840X2160 на 60 Гц | 135 | 60 |

Примітка: За стандартом VESA при розрахунку частоти оновлення (частоти поля) різних операційних систем і відеокарт може бути певна похибка (+/-1 Гц). Для покращення сумісності номінальну частоту оновлення цього виробу було округлено. Розгляньте сам виріб. Розгляньте сам виріб.

Призначення контактів

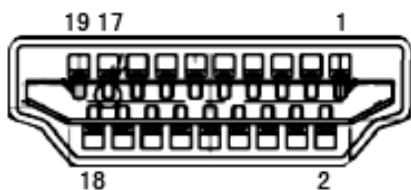

19-контактний сигнальний кабель кольорового дисплею

| № кон-такту | Назва сигналу | № кон-такту | Назва сигналу | № кон-такту | Назва сигналу |
|-------------|--------------------------|-------------|----------------------------------|-------------|-----------------------------------|
| 1. | Дані TMDS 2+ | 9. | Дані TMDS 0- | 17. | Заземлення DDC/CEC |
| 2. | Екранування даних TMDS 2 | 10. | Годинник TMDS + | 18. | Живлення + 5 В |
| 3. | Дані TMDS 2- | 11. | Екранування годинника TMDS | 19. | Визначення «гарячого підключення» |
| 4. | Дані TMDS 1+ | 12. | Годинник TMDS - | | |
| 5. | Екранування даних TMDS 1 | 13. | CEC | | |
| 6. | Дані TMDS 1- | 14. | Зарезервовано (на пристрої N.C.) | | |
| 7. | Дані TMDS 0+ | 15. | SCL | | |
| 8. | Екранування даних TMDS 0 | 16. | SDA | | |

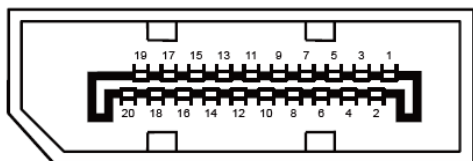

20-контактний сигнальний кабель кольорового дисплею

| №контакту | Назва сигналу | №контакту | Назва сигналу |
|-----------|---------------|-----------|-----------------------------------|
| 1 | ML_Lane 3 (n) | 11 | GND |
| 2 | GND | 12 | ML_Lane 0 (p) |
| 3 | ML_Lane 3 (p) | 13 | CONFIG1 |
| 4 | ML_Lane 2 (n) | 14 | CONFIG2 |
| 5 | GND | 15 | AUX_CH(p) |
| 6 | ML_Lane 2 (p) | 16 | GND |
| 7 | ML_Lane 1 (n) | 17 | AUX_CH(n) |
| 8 | GND | 18 | Визначення «гарячого підключення» |
| 9 | ML_Lane 1 (p) | 19 | Поверн. DP_PWR |
| 10 | ML_Lane 0 (n) | 20 | DP_PWR |

Технологія Plug & Play

Функція Plug & Play DDC2B

Цей монітор має здатності VESA DDC2B згідно СТАНДАРТУ VESA DDC. Це надає монітору можливість повідомляти свою ідентифікацію головній системі та, залежно від рівня DDC, передавати додаткову інформацію про можливості показу.

DDC2B - це канал передачі даних в обидва боки, заснований на протоколі I2C. Хост може зробити запит інформації EDID по каналу DDC2B.

