

MANUAL DO USUÁRIO



U27U3CV MONITOR

AOC.COM

©2024 AOC. All rights reserved
Version: A00

AOC

Segurança	1
Convenções Nacionais	1
Potência	2
Instalação	3
Limpeza	4
Outro	5
Configuração	6
Conteúdo da Caixa	6
Configuração de Suporte e Base	7
Ajuste do ângulo de visão	8
Conectando o Monitor	9
Instalação do braço de fixação para parede	10
Função de Adaptive-Sync	11
KVM	12
HDR	13
Calman Ready	14
Ajuste.....	17
Teclas de atalho	17
OSD Setting (Configuração OSD).....	18
Preset Mode(Modo predefinido)	19
Picture(Imagem)	20
Input(Entrada).....	23
PIP/PBP	24
Settings(Configurações)	25
OSD Setup (Configuração do Menu OSD	26
Information(informações).....	27
Indicador de LED	28
Resolução de problemas.....	29
Especificação	30
Especificação Geral	30
Modos de exibição predefinidos.....	32
Atribuições dos Pinos.....	33
Plug and Play	34

Segurança

Convenções Nacionais

As subseções a seguir descrevem as convenções usadas neste documento.

Notas, Precauções e Alertas

Ao longo deste guia, os blocos de texto podem ser acompanhados por um ícone e impressos em negrito ou em itálico. Estes blocos são notas, precauções e alertas, e são usados como a seguir:



NOTA: Uma NOTA indica informações importantes que o ajudam a usar melhor seu sistema de computador.





CUIDADO: Um CUIDADO indica risco de dano ao hardware ou perda de dados, e o informa sobre como evitar o problema.





AVISO: Um ALERTA indica um potencial para ferimento corporal e te informa como evitar o problema. Alguns alertas podem aparecer em formatos alternados e podem não estar acompanhados de um ícone. Em tais casos, a apresentação específica do alerta é imposta pela autoridade reguladora.

Potência

 O monitor deve ser operado somente com o tipo de alimentação indicado na etiqueta. Se não tiver certeza do tipo de alimentação da sua casa, consulte seu revendedor ou companhia de eletricidade local.

 O monitor está equipado com uma tomada aterrada de três pinos, uma tomada com um terceiro pino (terra). Esta tomada serve apenas em uma tomada elétrica aterrada como uma característica de segurança. Se a tomada não aceitar a tomada de três pinos, chame um electricista que instale a tomada correta, ou use um adaptador para aterrar o aparelho com segurança. Não anule o propósito de segurança da tomada aterrada.

 Desligue o aparelho durante uma tempestade com raios ou quando ele não será usado por longos períodos de tempo. Isso protegerá o monitor de danos devido a picos de energia.

 Não sobrecarregue as régua de energia e cabos de extensão. A sobrecarga pode resultar em incêndio ou choque elétrico.

 Para garantir a operação satisfatória, use o monitor apenas com computadores listados pela UL, que possuam receptáculos apropriadamente configurados entre 100-240V CA, Min. 5A

 A tomada deve ser instalada perto do equipamento e ser facilmente acessível.

Instalação

! Não coloque este monitor sobre carrinhos, suportes, tripés, estantes ou mesas instáveis. Se o monitor cair, pode ferir uma pessoa e causar sérios danos a este produto. Use apenas com um carrinho, apoio, tripé, presilha ou mesa recomendada pelo fabricante, ou vendidos com este produto. Siga as instruções do fabricante ao instalar o produto e use acessórios de montagem recomendado pelo fabricante. Quando colocado num carrinho, o produto deve ser deslocado com cuidado.

! Nunca empurre qualquer objeto para dentro da fenda do gabinete. Isso pode danificar as peças do circuito causando incêndio ou choque elétrico. Nunca derrube líquidos no monitor.

! Não coloque a parte frontal do produto no chão.

! Se você montar o monitor em uma parede ou prateleira, use um kit de montagem aprovado pelo fabricante e siga as instruções do kit.

! Para evitar danos potenciais, por exemplo, a descamação do painel da moldura, certifique-se que o monitor não fique inclinado para baixo por mais de -5 graus. Se o ângulo máximo de inclinação para baixo de -5 graus for excedido, os danos no monitor não serão cobertos pela garantia.

! Deixar algum espaço ao redor do monitor como mostrado abaixo. Caso contrário, a circulação de ar pode ser insuficiente, portanto, o superaquecimento pode causar um incêndio ou danos ao monitor.

Veja abaixo as áreas de ventilação recomendadas ao redor do monitor quando o monitor está instalado na parede ou no suporte:

Instalado com suporte

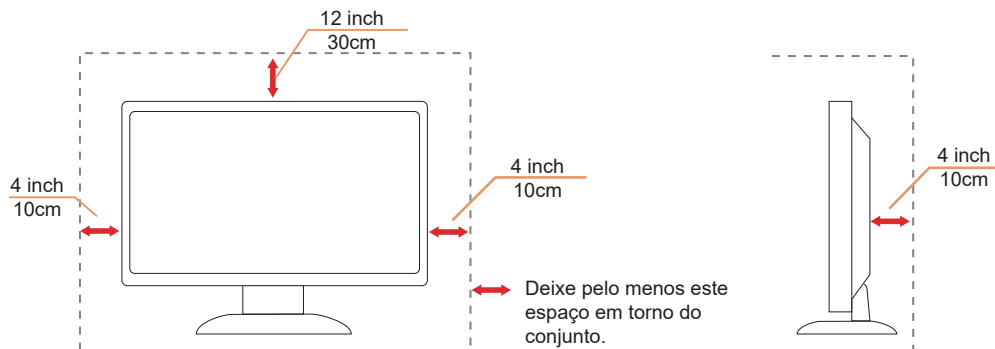

Limpeza

! Limpar o gabinete regularmente com um pano. Você pode usar detergente suave para limpar a mancha, em vez de detergente forte, que vai cauterizar o gabinete do produto.

! Durante a limpeza, certifique-se que nenhum detergente vaza dentro do produto. O pano de limpeza não deve ser muito áspero já que vai arranhar a superfície da tela.





! Por favor, desconecte o cabo de alimentação antes de limpar o produto.

Outro

 Se o produto estiver emitindo um som, cheiro ou fumaça estranhos, desligue da tomada **IMEDIATAMENTE** e contate um Centro de Assistência.

 Certifique-se que as aberturas de ventilação não estão bloqueadas por uma mesa ou cortina.

 Não envolva o monitor LCD em grandes vibrações ou em alto impacto durante a operação.

 Não bata o monitor nem o deixe cair durante o funcionamento ou transporte.

 Os cabos de alimentação devem ser aprovados quanto à segurança. Para a Alemanha, deve ser H03VV-F/ H05VV-F, 3G, 0,75 mm² ou melhor. Para outros países, os tipos adequados devem ser usados em conformidade.

 Pressão sonora excessiva de fones de ouvido pode causar perda auditiva. O ajuste do equalizador para o máximo aumenta a voltagem de saída dos fones de ouvido e portanto, o nível de pressão sonora.

Configuração

Conteúdo da Caixa



Monitor

*



Quick Start Guide

*

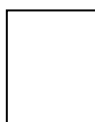

Warranty Card

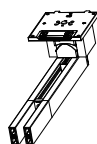

Stand



Base

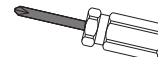

Screwdriver



Power Cable

*



HDMI Cable

*



DP Cable

*



USB C-C Cable

*



USB C-C/A Cable

*NNem todos os cabos de sinal serão fornecidos para todos os países e regiões. Por favor, consulte o agente local ou sucursal da AOC para confirmação.

Configuração de Suporte e Base

Por favor, configure ou remova a base seguindo os passos abaixo.

Configuração:

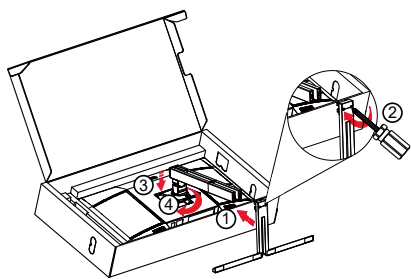

Nota: Alinhe o suporte com os orifícios de posicionamento na base. Segure o suporte e a base sem espaços e aperte os dois parafusos na parte inferior antes de liberar o suporte para evitar que ele caia

Remover:

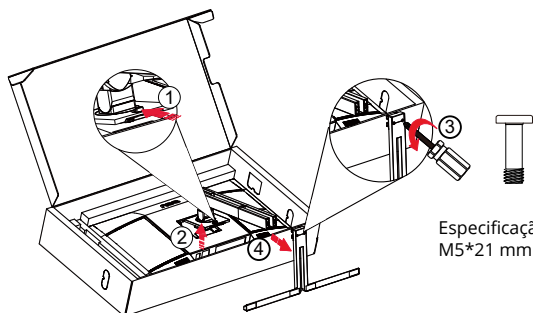

Especificação para parafuso de base:
M5*21 mm (rosca efetiva de 5.5mm)



NOTA: O desenho de visualização pode diferir daqueles ilustrados.

Ajuste do ângulo de visão

Para obter a melhor experiência de visualização, é recomendável que o usuário certifique-se de poder ver todo o rosto na tela e, em seguida, ajuste o ângulo do monitor com base na preferência pessoal.

Segure o suporte para que você não derrube o monitor quando muda o ângulo do monitor.

Você é capaz de ajustar o monitor conforme abaixo.

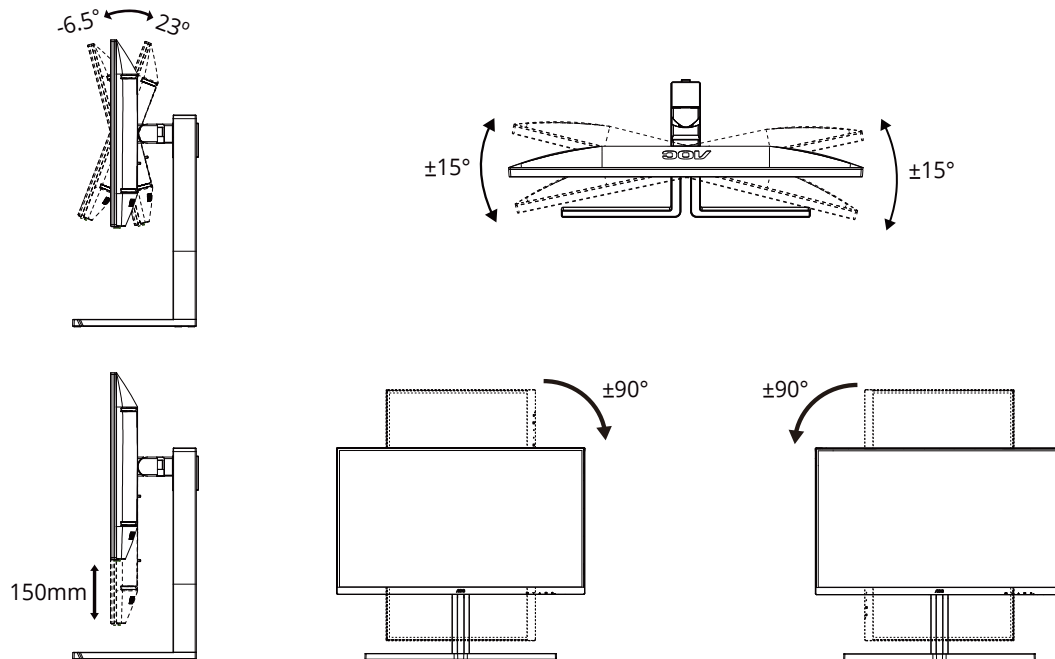

NOTA:

Não toque na tela LCD quando você mudar o ângulo. Pode causar danos ou quebrar a tela LCD.

Advertência

- Para evitar potenciais danos na tela, como descamação do painel, certifique-se o monitor não fique inclinado para baixo por mais de -5 graus.
- Não pressione a tela enquanto ajusta o ângulo do monitor. Segure apenas pela moldura.

Conectando o Monitor

Conexões dos cabos na parte de trás do monitor e do computador:

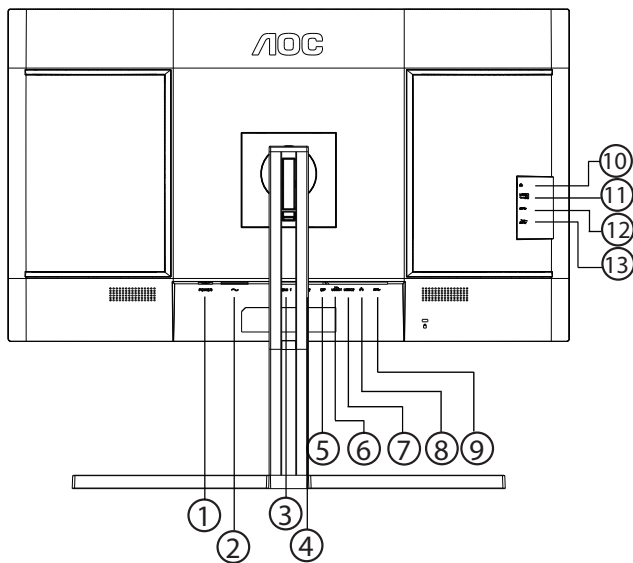

1. interruptor de alimentação
2. Potência
3. HDMI 1
4. HDMI 2
5. DisplayPort
6. USB C1 (Vídeo, PD 96W)
7. USB C2 (fluxo ascendente, apenas dados)
8. RJ45
9. USB3.2 Gen2 de fluxo descendente
10. Fone de ouvido
11. USB C (lateral): Fonte de alimentação de até 15W
12. USB3.2 Gen2 de fluxo descendente
13. USB3.2 Gen2 de fluxo descendente + carregamento

Ligar ao PC

1. Conecte firmemente o cabo de alimentação à parte de trás do monitor.
2. Desligue o computador e retire o cabo de alimentação.
3. Conecte o cabo de sinal do monitor ao conector de vídeo localizado na traseira do computador.
4. Conecte o cabo de alimentação do computador e do monitor a uma tomada.
5. Conecte o computador e o monitor.

Se o seu monitor exibir uma imagem, a instalação está completa. Se ele não apresentar uma imagem, consulte Solução de problemas.

Para proteger o equipamento, desligue sempre o PC e o monitor LCD antes de conectar.

Instalação do braço de fixação para parede

Preparação para instalação do braço de fixação para parede (opcional).

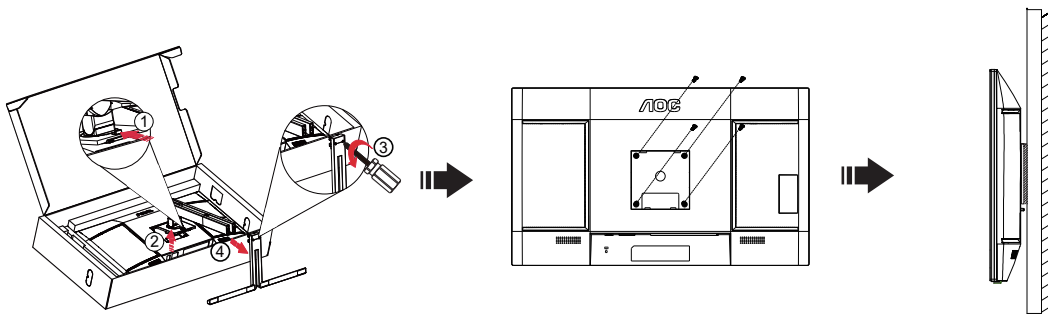

Este monitor pode ser montado num braço de fixação para parede, adquirido separadamente. Desconecte o cabo de alimentação antes deste procedimento. Siga os passos abaixo:

1. Remova a base.
2. Siga as instruções do fabricante para montar o braço de fixação para parede.
3. Coloque o braço de fixação para parede na parte de trás do monitor. Alinhe os furos do braço com os furos na parte de trás do monitor.
4. Insira os quatro parafusos nos furos e aperte-os.
5. Reconecte os cabos. Consulte o manual do usuário que acompanha o braço de fixação para parede (opcional) para ver as instruções de fixação na parede.

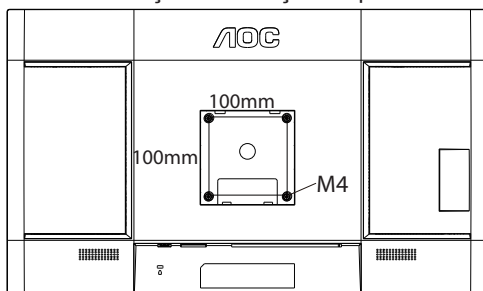

Especificação dos parafusos de montagem na parede:
M4*(10+X)mm (X=Espessura do suporte de montagem na parede)

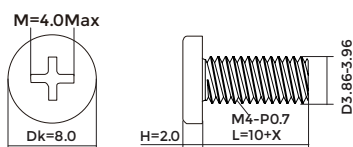

Nota: os furos para parafuso de fixação VESA não estão disponíveis para todos os modelos; verifique com o revendedor ou departamento oficial da AOC. Sempre entre em contato com o fabricante para a instalação na parede.

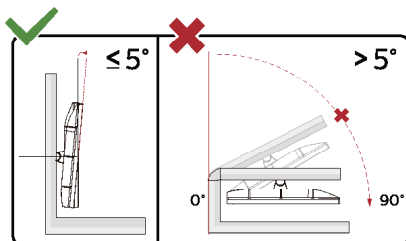

* O desenho de visualização pode diferir daqueles ilustrados.

⚠ Advertência

- Para evitar potenciais danos na tela, como descamação do painel, certifique-se o monitor não fique inclinado para baixo por mais de -5 graus.
- Não pressione a tela enquanto ajusta o ângulo do monitor. Segure apenas pela moldura.

Função de Adaptive-Sync

1. Função de Adaptive-Sync está trabalhando com DP/HDMI/USB C
2. Placa de vídeo compatível A lista recomenda é como a seguir, também pode ser verificada visitando www.AMD.com

Placas Gráficas

- Radeon™ RX Vega série
- Radeon™ RX 500 série
- Radeon™ RX 400 série
- Radeon™ R9/R7 300 série (série R9 370/X, R7 370/X, R7 265 exceto)
- Radeon™ Pro Duo (2016)
- Radeon™ R9 Nano série
- Radeon™ R9 Fury série
- Radeon™ R9/R7 200 série (série R9 270/X, R9 280/X exceto)

Processadores

- AMD Ryzen™ 7 2700U
- AMD Ryzen™ 5 2500U
- AMD Ryzen™ 5 2400G
- AMD Ryzen™ 3 2300U
- AMD Ryzen™ 3 2200G
- AMD PRO A12-9800
- AMD PRO A12-9800E
- AMD PRO A10-9700
- AMD PRO A10-9700E
- AMD PRO A8-9600
- AMD PRO A6-9500
- AMD PRO A6-9500E
- AMD PRO A12-8870
- AMD PRO A12-8870E
- AMD PRO A10-8770
- AMD PRO A10-8770E
- AMD PRO A10-8750B
- AMD PRO A8-8650B
- AMD PRO A6-8570
- AMD PRO A6-8570E
- AMD PRO A4-8350B
- AMD A10-7890K
- AMD A10-7870K
- AMD A10-7850K
- AMD A10-7800
- AMD A10-7700K
- AMD A8-7670K
- AMD A8-7650K
- AMD A8-7600
- AMD A6-7400K

KVM

Na exibição de estado, você pode controlar dois dispositivos de saída de sinal (dois computadores, ou dois laptops, ou um computador e um laptop) com um teclado e mouse configurados através do recurso KVM.

Etapas de instalação:

1. Use o cabo USB C a USB C para conectar o monitor ao primeiro dispositivo (computador ou laptop) através do conector USB C1.
2. Conecte o monitor ao segundo dispositivo (computador ou laptop) através do conector HDMI ou DisplayPort (entrada) e conecte o USB C2 do monitor ao conector USB do dispositivo usando o cabo USB C a USB A.
3. Conecte os dispositivos periféricos (teclado e mouse) ao conector USB A (USB de fluxo descendente) do monitor.

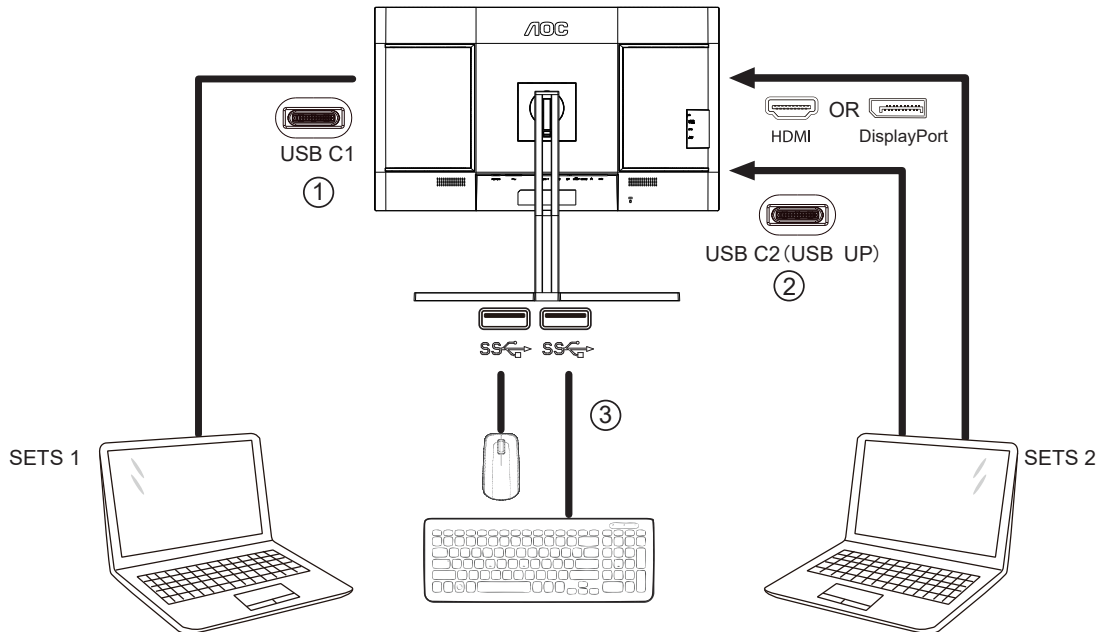

4. Vá para o menu OSD. Defina Auto, USB C1 ou USB C2 em Configurações -> Seleção de USB, respectivamente, quando necessário.

Se estiver definido como Auto, o teclado e o mouse conectados ao monitor alternarão automaticamente os dispositivos controlados de acordo com a fonte de sinal exibida.

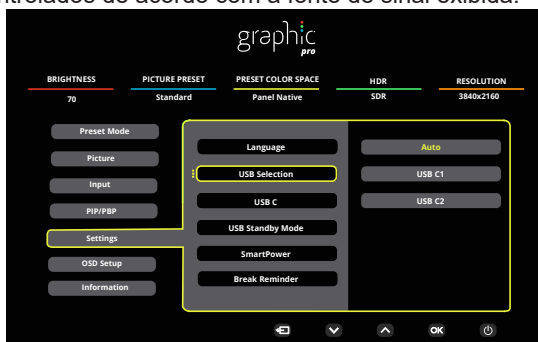

USB Selection (Seleção USB)	Descrição da função
Auto (Automático)	Selecione automaticamente USB C1 ou USB C2 (USB de fluxo ascendente), dependendo da fonte de sinal exibida atualmente na tela.
USB C1	O caminho USB de fluxo ascendente é fornecido através do cabo USB C a USB C.
USB C2	O caminho USB do fluxo ascendente é fornecido através do cabo USB C a USB A.

Nota: No modo de exibição PIP/PBP, alterne o caminho do USB de fluxo ascendente através do menu OSD.

HDR

É compatível com sinais de entrada no formato HDR10.

A tela poderá ativar automaticamente a função HDR se o reproduzidor e o conteúdo forem compatíveis. Entre em contato com o fabricante do dispositivo e o provedor de conteúdo para obter informações sobre a compatibilidade do seu dispositivo e conteúdo. Selecione “OFF” (Desligado) para a função HDR quando não precisar da função de ativação automática.

Nota:

1. Nenhuma configuração especial é necessária para a interface DisplayPort/HDMI em versões WIN10 inferiores (anteriores) a V1703.
2. Somente a interface HDMI está disponível e a interface DisplayPort não pode funcionar no WIN10 versão V1703.
3. Configuração de exibição:
 - a. A resolução da tela está definida como 3840x2160 e o HDR está predefinido como “ON”.
 - b. Após entrar um aplicativo, o melhor modo HDR pode ser alcançado quando a resolução é alterada para 3840x2160(se disponível).

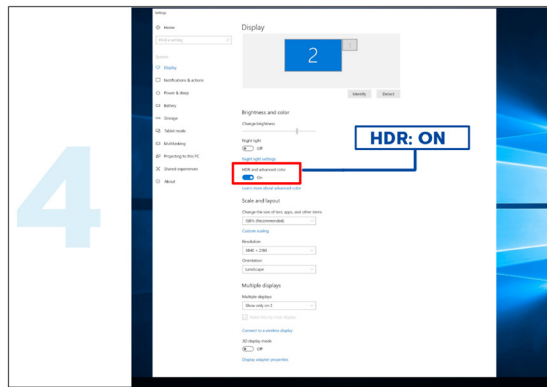
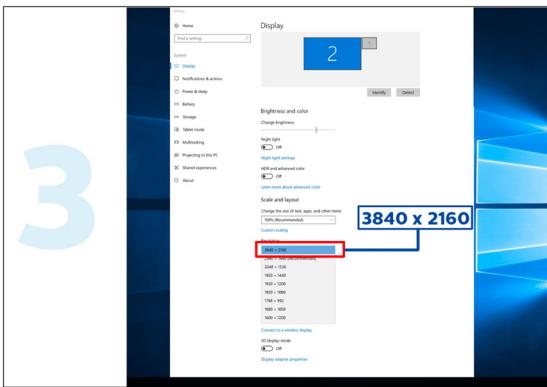
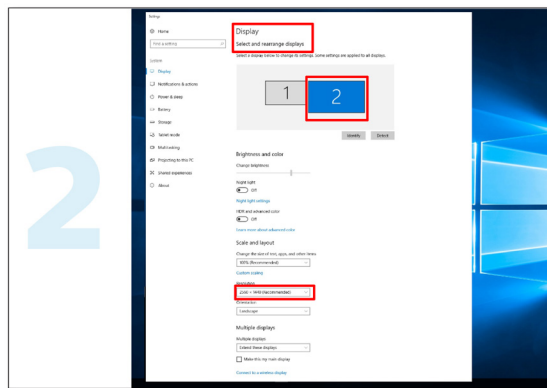
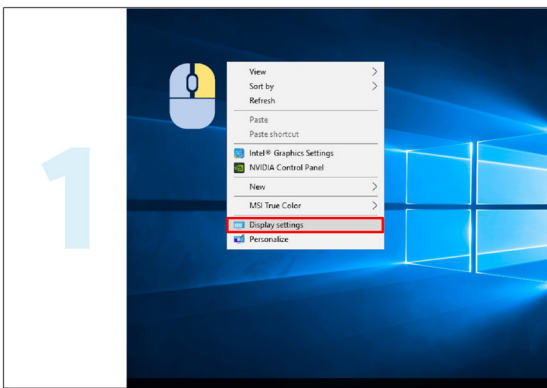

Calman Ready



Os monitores e dispositivos Calman Ready são capazes de se comunicar diretamente com o software de calibração de cores da Portrait Displays de Calman®. Os dispositivos Calman Ready podem se conectar rapidamente com o software e utilizar seus recursos de calibração precisos e automatizados (AutoCal™). O Calman Ready permite calibrações fáceis, precisas e rápidas com seu mais novo monitor AOC.

Como habilitar o Calman Ready?

Versão requerida do Calman:

Calman (Ultimate ou Studio) Versão 5.15.5.19 ou posterior

Hardware necessário

Gerador de Padrões Compatível com o Calman

*Gerador externo compatível com HDR necessário para calibração de HDR

Medidor compatível com o Calman

Para obter informações, consulte : [Medidores Compatíveis Calman](#)

Digitalize o seguinte código QR para abrir o **Guia de fluxo de trabalho de calibração de monitor AOC** para obter instruções sobre a calibração de monitores AOC Calman Ready compatíveis:



Nota:

Uma vez concluída a calibração, ela será armazenada no OSD do monitor em Imagem → Espaço de cor CMR.

[NOTA: A MAIORIA DOS USUÁRIOS DO CALMAN ESTÁ FAMILIARIZADA COM AS INSTRUÇÕES A SEGUIR, PORTANTO, SUGERIMOS QUE AS CONSIDERE OPCIONAIS PARA O MANUAL]

Etapă 1:

Instale seu software Calman.

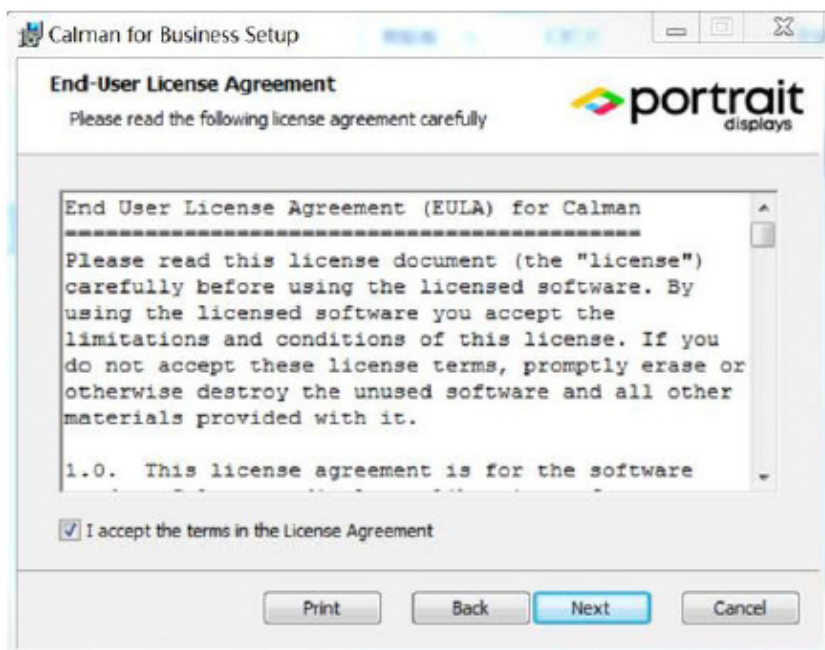
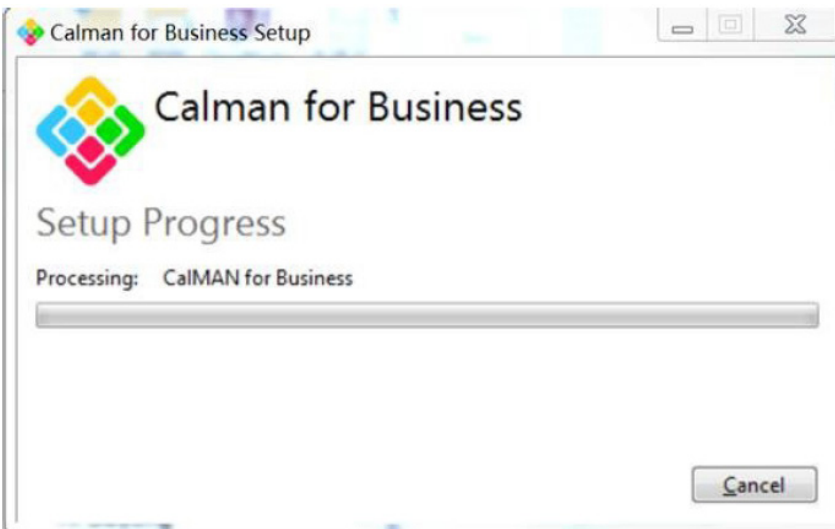

Etapa 2:

Digite sua ID de Licença e Senha de Licença e, em seguida, clique no botão Ativar on-line para ativar sua licença do Calman.

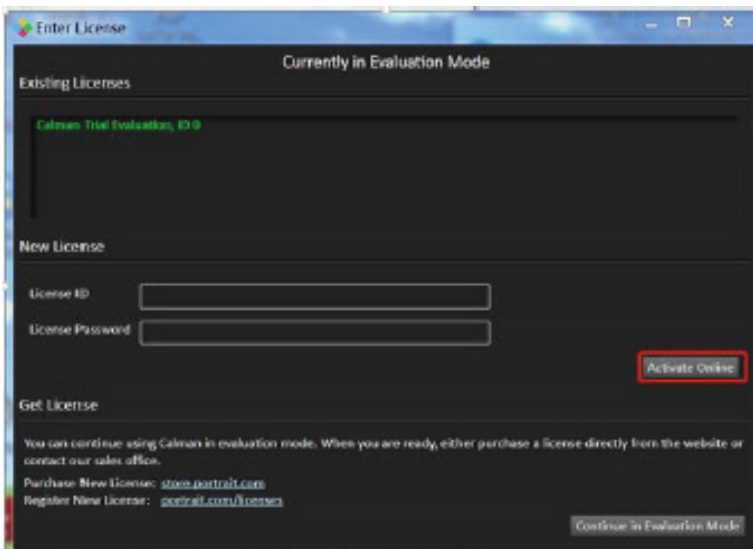

Etapa 3:

1. Conecte o laptop ao USB-C do monitor (parte inferior).
2. Conecte um medidor de cores ao laptop.
3. Abra o Calman e digitalize o seguinte código QR para abrir o **Guia de orientação sobre calibração de monitores AOC** para obter instruções sobre como calibrar monitores compatíveis com o AOC Calman Ready:



Nota:

Uma vez concluída a calibração, ela será armazenada no OSD do monitor em Imagem → Espaço de cor CMR.

Ajuste

Teclas de atalho

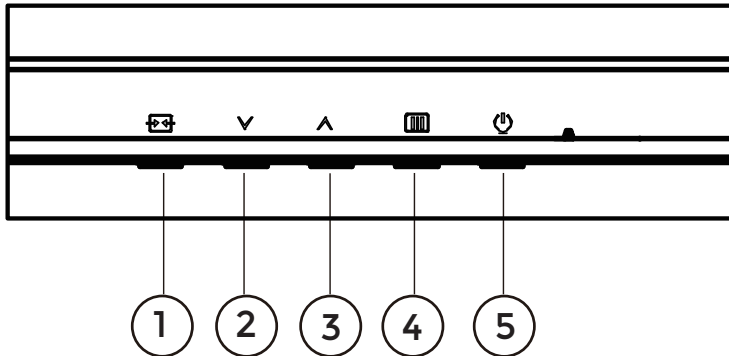

1	Fonte/Sair
2	Modo predefinido / HDR
3	Brilho
4	Menu/Enter
5	Potência

Menu/Enter

Pressione para exibir o OSD ou confirmar a seleção.

Potência

Pressione o botão Liga para ligar/desligar o monitor.

Brilho

Quando não houver OSD, pressione a tecla “ ^ ” para abrir a função de brilho, em seguida, pressione a tecla “ ^ ” ou “v” para ajustar a luz de fundo.

Modo predefinido / HDR

Quando não houver OSD, pressione a tecla “v” para abrir a função de modo predefinido e, em seguida, pressione a tecla “v” ou “ ^ ” para escolher o modo diferente.

Ao receber o sinal HDR, defina o perfil HDR de acordo com seus requisitos de uso.

Fonte/Sair

Quando o OSD está fechado, pressionar o botão Fonte/Sair será a função da tecla de atalho Fonte.

Quando o menu OSD está ativo, este botão atua como uma tecla de saída (para sair do menu OSD).

OSD Setting (Configuração OSD)

Instruções básicas e simples sobre as teclas de controle.

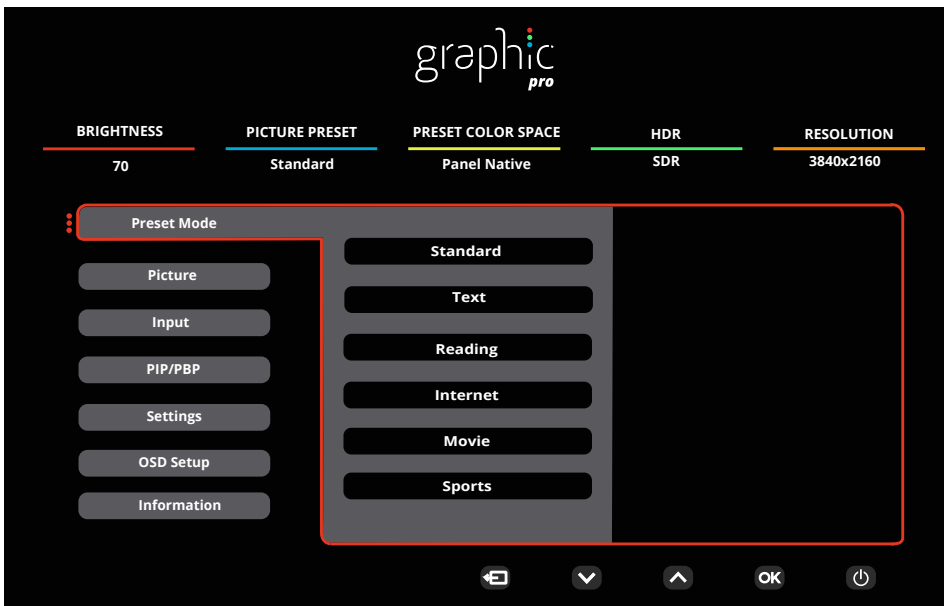

- 1). Pressione o **||||** botão **MENU** para ativar a janela OSD.
- 2). Pressione **∨ Esquerda** ou **^ Direita** para navegar pelas funções. Quando a função desejada estiver realçada, pressione o **||||** botão **MENU / OK** para ativá-lo. pressione **∨ Esquerda** ou **^ Direita** para navegar pelas funções do sub-menu. Quando a função desejada estiver realçada, pressione o **||||** botão **MENU / OK** para ativá-la.
- 3). Pressione **∨ Esquerda** ou **^ Direita** para alterar as configurações da função selecionada. Pressione o **⏪** botão **Sair / ←** para sair. Se você quiser ajustar qualquer outra função, repita os passos 2-3.
- 4). Função de Bloqueio de OSD: Para bloquear o OSD, pressione e segure o **||||** botão **MENU** enquanto o monitor está desligado e, em seguida, pressione o **🔌** botão **de energia** para ligar o monitor. Para desbloquear o OSD, pressione e segure o **||||** botão **MENU** enquanto o monitor está desligado e, em seguida, pressione o **🔌** botão **de energia** para ligar o monitor.

Observações:

- 1). Se o produto tem apenas uma entrada de sinal, o item de "Seleção de Entrada" está desativado para ajuste.
- 2). Se a resolução do sinal de entrada for a resolução nativa ou Adaptive-Sync, então o item "Proporção de imagem" é inválido.

Preset Mode(Modo predefinido)

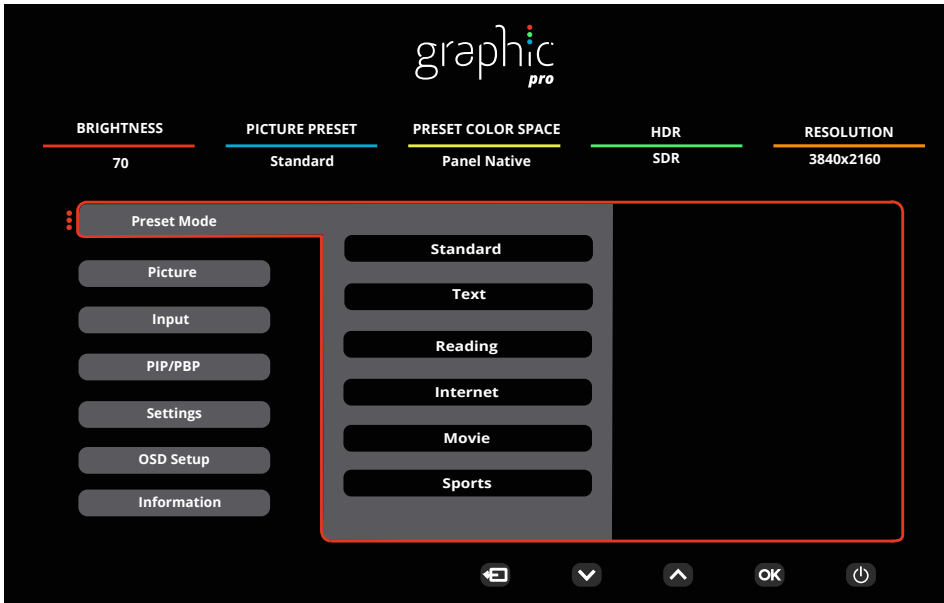

Preset Mode (Modo predefinido)	Standard (Padrão)	Modo Padrão
	Text (Texto)	Modo de Texto
	Reading (Leitura)	Modo de Leitura
	Internet	Modo de Internet
	Game	Modo de Jogo
	Movie (Cinema)	Modo de Cinema
	Photographer (Fotógrafo)	Modo Fotógrafo
	HDR Picture (Imagem HDR)	Modo de imagem de simulação HDR
	HDR Movie(HDR Cinema)	Modo de filme de simulação HDR
	HDR Game (Jogo HDR)	Modo de jogo de simulação HDR
	FPS	Para jogar jogos de FPS (Atiradores primeira pessoa). Melhora os detalhes do nível de preto do tema escuro.
	RTS	Para jogar RTS (Estratégia em Tempo Real). Melhora a qualidade da imagem.
	Racing (Corrida)	Para jogar jogos de Corrida, Fornece tempo de resposta mais rápido e saturação de cor elevada.
	D-Mode	D-Mode Mode
	Uniformity	Uniformity Mode
Reset color	sim ou não Nota: Redefine as configurações de cor para os padrões de fábrica.	
HDR	Off(Desligar)	Defina o perfil HDR de acordo com seus requisitos de uso. Nota: Quando o conteúdo HDR é detectado, a opção HDR será visualizada para ajuste.
	DisplayHDR	
	HDR Picture (Imagem HDR)	
	HDR Movie(HDR Cinema)	
	HDR Game (Jogo HDR)	

Picture(Imagem)

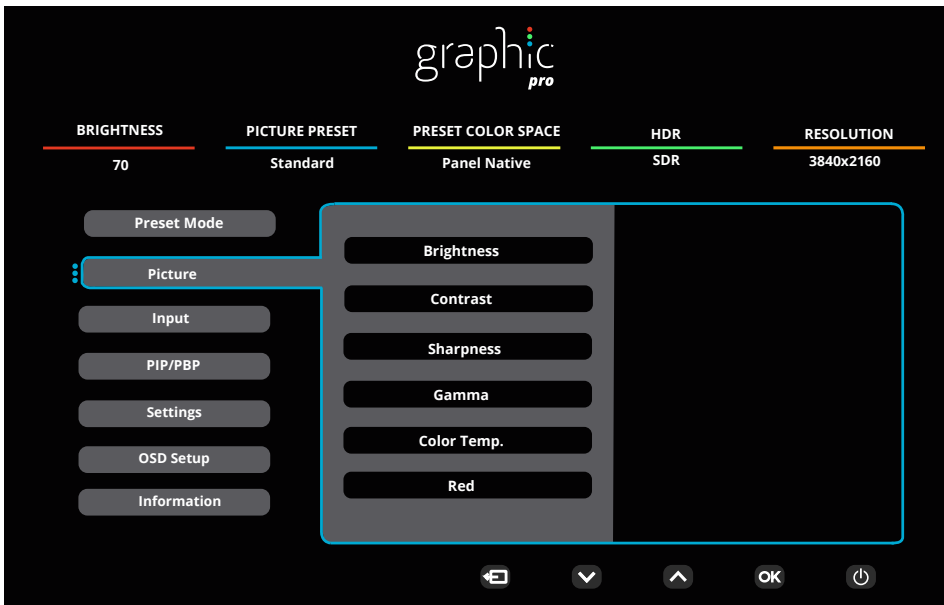

Brightness (Brilho)	0-100	Ajuste da Luz de fundo
Contrast (Contraste)	0-100	Contraste do Registro digital.
Sharpness (Nitidez)	0-100	Ajuste Nitidez.
Gamma (Gama)	1.8 / 2.0 / 2.2 / 2.4 / 2.6	Ajusta Gama.
Color Temp. (Ajuste de Cor)	Native / 5000K / 6500K 7500K / 8200K / 9300K 11500K / User define	Ajuste a temperatura da cor. Nota: Selecione definido pelo Usuário para ajustar as cores RGB.
Red (Vermelho)	0-100	Ganho de Vermelho do Registro digital.
Green (Verde)	0-100	Ganho de Verde do Registro digital.
Blue (Azul)	0-100	Ganho de Azul do Registro digital.
Saturation (Saturação)	R / G / B / C / M / Y	Ajuste 0-100.
Hue (Tonalidade)	R / G / B / C / M / Y	Ajuste 0-100.
Color Space (Espaço de cor)	Panel Native	Ajustar espaço de cores.
	sRGB	
	Display-P3	
	DCI-P3	
	DCI-P3 (D50)	
	Adobe RGB	
	Adobe RGB (D50)	
	Rec. 2020	
Rec. 709		

CMR Color Space (Espaço de cores CMR)	sRGB	<p>Ajuste o espaço de cores CMR.</p> <p>Nota: Este recurso é opcional somente depois que o espaço de cores da máquina for ajustado através da ferramenta Calman (software para PC) desenvolvida pela Portrait.</p> <p>Este produto pode ser calibrado por cores usando o software de calibração de cores Calman, e o equipamento de hardware necessário para a calibração de cores deve ser adquirido separadamente de acordo com a sugestão de Calman.</p>
	Display-P3	
	DCI-P3	
	DCI-P3 (D50)	
	Adobe RGB	
	Adobe RGB (D50)	
	Rec. 2020	
	Rec. 709	
	Custom Mode	
HDR Color Space (Espaço de cores HDR)	DCI-P3	<p>“Ajuste o espaço de cores HDR.</p> <p>Nota: Para CMR DCI-P3 & CMR Rec. 2020, este recurso é opcional somente depois que o espaço de cores da máquina for ajustado através da ferramenta Calman (software para PC) desenvolvida pela Portrait.</p> <p>Este produto pode ser calibrado por cores usando o software de calibração de cores Calman, e o equipamento de hardware necessário para a calibração de cores deve ser adquirido separadamente de acordo com a sugestão de Calman.”</p>
	Rec. 2020	
	CMR DCI-P3	
	CMR Rec. 2020	
DCR (DCR - Contraste Dinâmico)	Off (Desligar)	Desativar taxa de contraste dinâmico
	On (Ligar)	Ativar taxa de contraste dinâmico
Clear Vision	Off (Desligar)	Ajuste a visão clara.
	Weak (Fraca)	
	Medium (Média)	
	Strong (Forte)	
LowBlue Mode (Modo LowBlue)	Off (Desligar)	Diminua a onda de luz azul, controlando a temperatura de cor.
	Multimedia(Multimídia)	
	Internet	
	Office(Escritório)	
	Reading(Leitura)	
Image Ratio (Proporção do tamanho da imagem)	Full(Cheia) / Aspect(Aspecto) / 1:1	<p>Selecione proporção de imagem para exibição.</p> <p>Nota:</p> <ol style="list-style-type: none"> 1) O estado é de tela cheia por padrão, e qualquer modo de exibição pode ser selecionado; 2) A proporção da tela pode ser selecionada, exceto a frequência principal e o modo de exibição com a mesma proporção que a tela do painel; 3) Todos os modos de exibição podem ser selecionados na proporção de 1:1, exceto a frequência principal.

Over Scan	Off (Desligar) / On (Liga) /	Desative ou ative o Over Scan.
Shadow Boost (Aumento de sombra)	Off (Desligar) / Level 10 (Nível 10) / Level 20 (Nível 20) / Level 30(Nível 30)	Melhore os detalhes da tela na área escura ou clara para ajustar o brilho na área clara e garantir que não fique supersaturado.
Shadow Control (Controle de sombra)	0-100	Controle de sombra padrão é 50, então o usuário final pode ajustar de 50 a 100 ou 0 para aumentar o contraste para imagem clara. 1. Se a imagem for muito escura para ser visto o detalhe de forma clara, ajuste de 50 a 100 para imagem clara. 2. Se a imagem for muito branca para ser visto o detalhe de forma clara, ajuste de 50 a 0 para imagem clara
Game Color (Cor do Jogo)	0-20	Cor de Jogo fornecerá nível 0-20 para ajustar a saturação para obter melhor imagem.
Adaptive-Sync	Off (Desligar) / On (Liga) /	Desativar ou Ativar Adaptive-Sync. Lembrete de execução do Adaptive-Sync: Quando o recurso Adaptive-Sync está ativado, pode estar piscando em alguns ambientes de jogo.
Overdrive	Off (Desligar)	Ajustar o tempo de resposta.
	Weak (Fraca)	
	Medium (Média)	
	Strong (Forte)	

Input(Entrada)

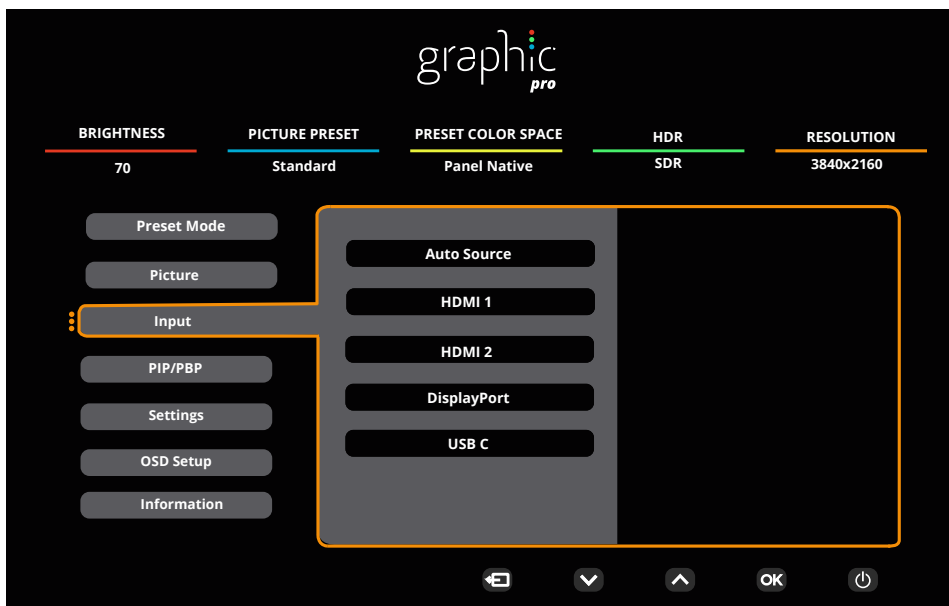

Auto Source (Fonte automática)	Off (Desligar) / On (Liga) /	Desativar/Ativar Fonte Automática.
HDMI 1		Selecione Fonte do sinal de entrada.
HDMI 2		
DisplayPort		
USB C		

Nota:

Recomenda-se manter a Fonte Automática ativada.

PIP/PBP

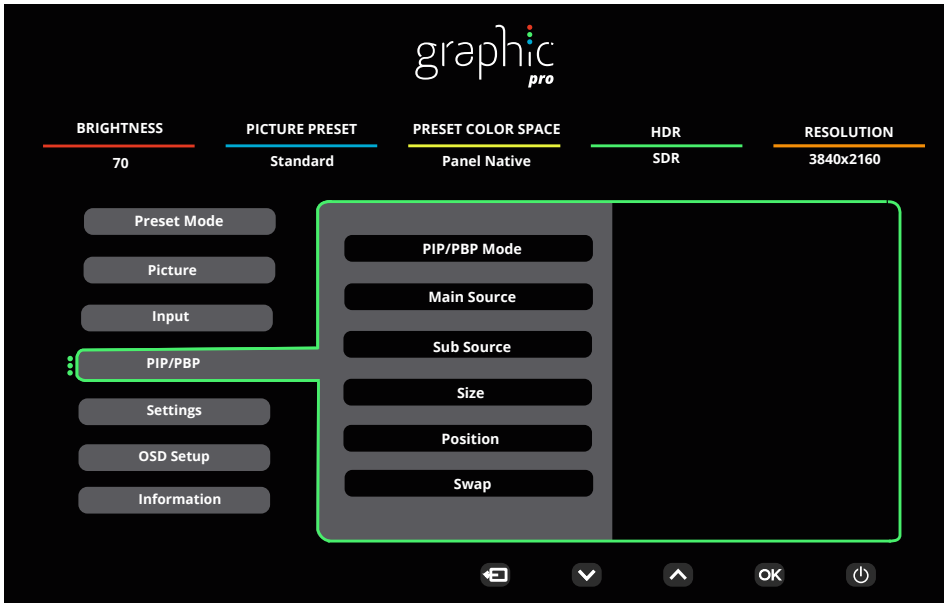

PIP / PBP Mode (Modo PIP/PBP)	Off (DESLIGADO) / PIP / PBP	Desativar ou Ativar PIP ou PBP.
Main Source (Fonte principal)	HDMI1 / HDMI2 / DisplayPort / USB C	Selecionar a fonte da tela principal.
Sub Source (Sub Fonte)	HDMI1 / HDMI2 / DisplayPort / USB C	Selecionar a fonte da tela secundária.
Size (Tamanho)	Small (Pequeno) / Middle (Médio) / Large (Grande)	Selecionar tamanho da tela.
Position (Posição)	Right-up (Direita-acima)	Definir o local da tela.
	Right-down (Direita-Baixo)	
	Left-up (Esquerda-Acima)	
	Left-down (Esquerda-Baixo)	
Swap (Trocar)	Off (Desligar) / On (Liga) /	Trocar a fonte de tela.

Nota:

- 1) Quando "HDR" está definido em não-desligado, todos os itens em "PIP /PBP" não podem ser ajustados.
- 2) Quando o PIP/PBP está ativado, alguns ajustes relacionados à cor no menu OSD são válidos apenas para a tela principal, enquanto a sub-tela não é suportada. Assim, a tela principal e a subtela podem ter cores diferentes.
- 3) Quando PBP/PIP está ligado, a compatibilidade da fonte de entrada principal/sub é a seguinte:

PIP		Sub Source (Sub Fonte)			
		HDMI1	HDMI2	DisplayPort	USB C
Main Source (Fonte principal)	HDMI1	V	V	V	V
	HDMI2	V	V	V	V
	DisplayPort	V	V	V	V
	USB C	V	V	V	V

PBP		Sub Source (Sub Fonte)			
		HDMI1	HDMI2	DisplayPort	USB C
Main Source (Fonte principal)	HDMI1	V	V	V	V
	HDMI2	V	V	V	V
	DisplayPort	V	V	V	V
	USB C	V	V	V	V

Settings(Configurações)

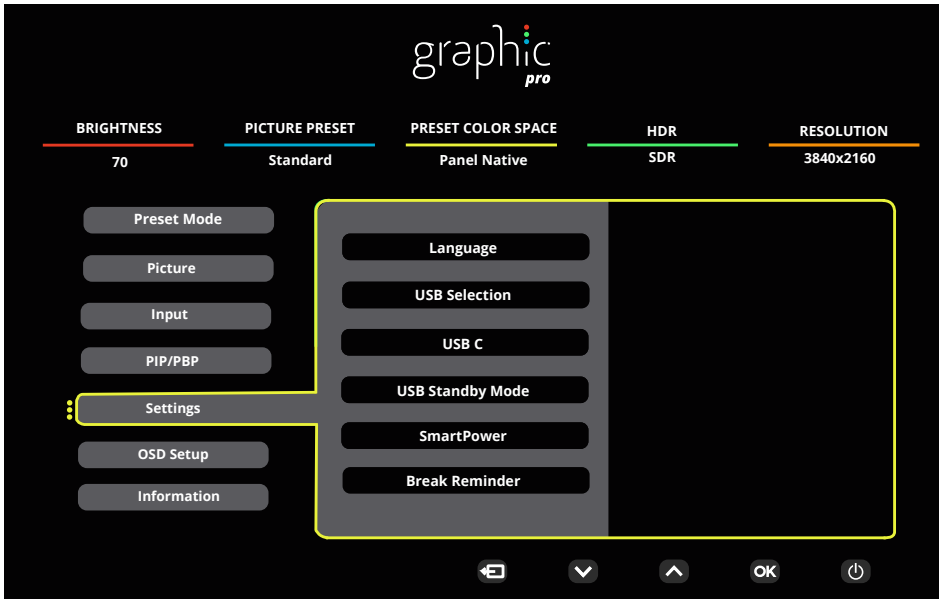

Language (Idioma)	English/Français/Español/Português/Deutsch/Italiano/Nederlands/Svenska/Suomi/Polski/Čeština/Русский/ 한국어 / Türkçe/Українська/ 繁體中文 / 简体中文 / 日本語	Selecionar fonte do sinal de entrada
USB Selection (USB Seleção)	Auto(Automático) / USB C1 / USB C2	Selecione o caminho de dados USB upstream.
USB C	High Data Speed (Alta velocidade de dados) / High Resolution (Alta resolução)	Defina a prioridade de transmissão de dados do conector USB ou a prioridade de resolução.
USB Standby Mode (Modo de Espera USB)	Off (Desligar) / On (Liga) /	Ligar/desligar o modo de espera USB.
SmartPower (Energia inteligente)	Off (Desligar) / On (Liga) /	Ligar/desligar o SmartPower.
Break Reminder (Lembrete de Folga)	Off (Desligar) / On (Liga) /	Parar lembrete se o usuário trabalhar continuamente por mais de 1 hora
Off timer (Desligar o Temporizador)	0-24Hrs	Selecionar hora para desligar DC
DDC/CI	sim ou não	Ligar ou desligar o Suporte DDC/CI
Volume	0-100	Ajuste de Volume.
Mute(Mudo)	Off (Desligar) / On (Liga) /	Silencia o volume.
Resolution Notice (Aviso Resolução)	Off (Desligar) / On (Liga) /	Ativar/desativar o aviso resolução.
Reset (Restaurar)	No / ENERGY STAR®	Reset the menu to default.

Nota:

USB C1 tabela de perfil diferente:

SmartPower (Energia inteligente)	OSD Setting (Configuração OSD)	USB C1 PD profile	USB-Hub	Brightness (Brilho)
On (HDR On / SDR On)	No OSD Smart power Auto	65W	FULL function	0~100
On (SDR On)	No OSD Smart power Auto	96W	USB<10W	0~100
Off (HDR Off)	Smart Power Off	65W	USB<10W	0~100

OSD Setup (Configuração do Menu OSD)

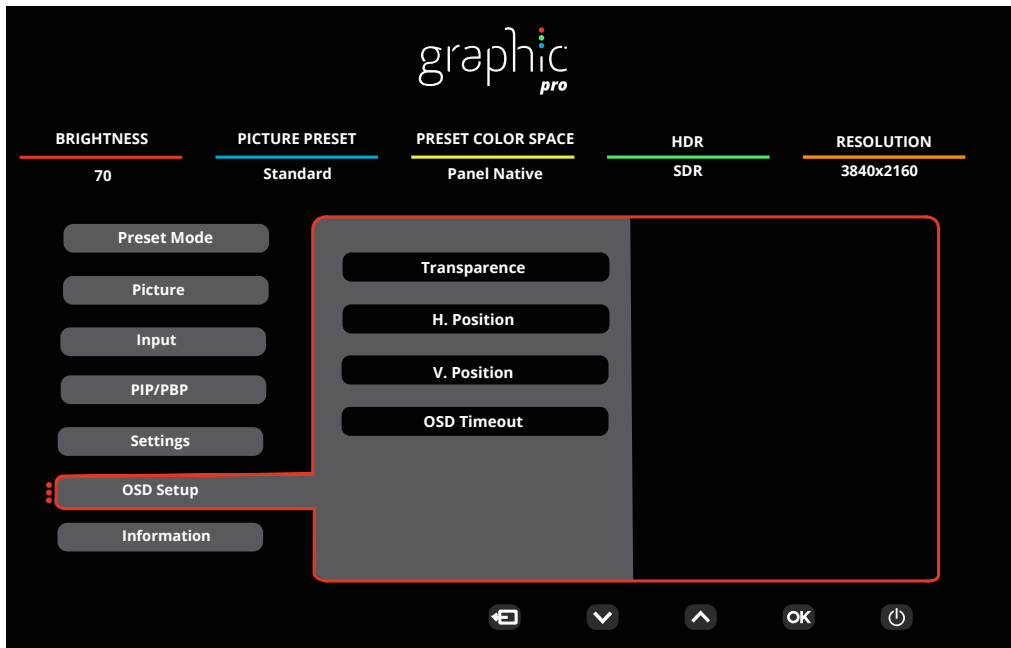

Transparence (Transparência)	0-100	Ajuste a transparência do OSD
H. Position (Posição - H)	0-100	Ajustar posição horizontal de OSD
V. Position (Posição - V)	0-100	Ajustar posição vertical de OSD
OSD Timeout (OSD Tempo limite)	5-120	Ajustar o Tempo limite do OSD

Information(informações)

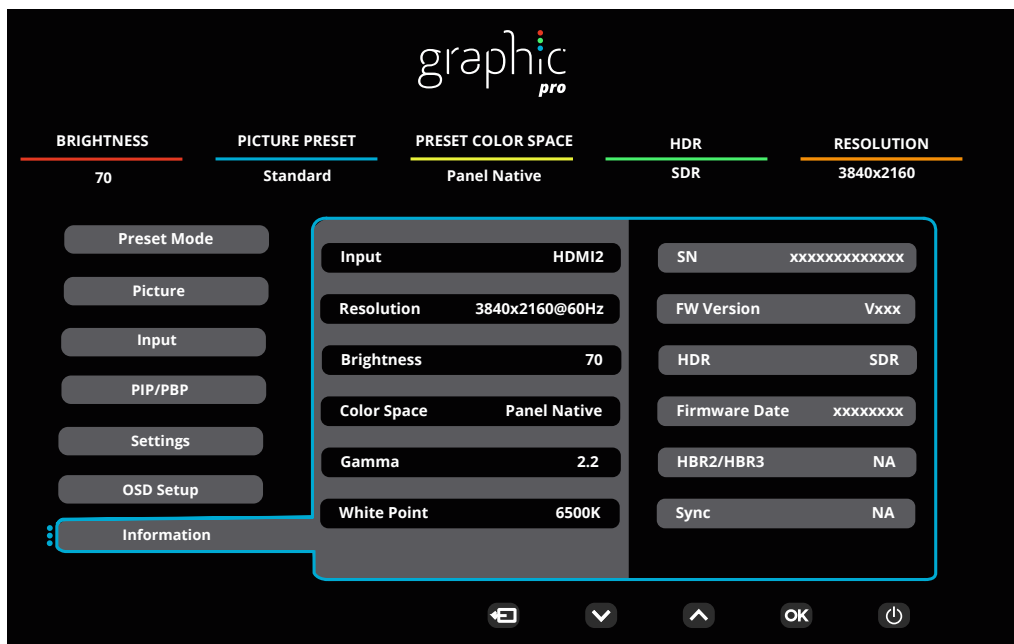

Indicador de LED

Status	Cor do LED
Modo Energia total	Branco
Modo Ativo desligado	Laranja

Resolução de problemas

Problema e Pergunta	Possível solução
LED de energia não está aceso	Verifique se o botão de energia está ligado e o cabo de energia está devidamente conectado a uma tomada elétrica aterrada e ao monitor.
Não há imagens na tela	<ul style="list-style-type: none"> • O cabo de energia está corretamente ligado? Verifique a conexão do cabo de energia e o fornecimento de energia. • O cabo está conectado corretamente? (Conectado usando o cabo HDMI) Verifique a conexão do cabo HDMI. (Conectado usando o cabo DP) Verifique a conexão do cabo DP. * A entrada HDMI/DP não está disponível em todos os modelos. • Se a energia estiver ligada, reinicie o computador para ver a tela inicial (a tela de início de sessão), que pode ser vista. Se a tela inicial (a tela de início de sessão) aparecer, inicie o computador no modo aplicável (modo de segurança para o 7/8/10) e altere a frequência da placa de vídeo. (Consulte a configuração de resolução ideal) Se a tela inicial (a tela de início de sessão) não aparecer, contate o Centro de Assistência ou o seu representante. • Consegue ver “Entrada não suportada” na tela? Você pode ver esta mensagem quando o sinal da placa gráfica excede a frequência e resolução máximas que o monitor suporta corretamente. Ajuste a frequência e a resolução máxima que o monitor suporta corretamente. • Verifique se os drivers AOC do monitor estão instalados.
A imagem está distorcida e tem problema de fantasmas e sombreamento	Ajuste os controles de contraste e brilho. Pressione para ajustar automaticamente. Certifique-se de que você não está usando um cabo de extensão ou um comutador. Recomendamos ligar o monitor diretamente no conector de saída da placa de vídeo na parte de trás.
A imagem pula, pisca ou tem padrão de onda	Mova dispositivos elétricos que podem causar interferência elétrica o mais longe possível do monitor. Use o máximo de taxa de atualização que seu monitor é capaz na resolução que você está usando.
Monitor não sai do modo Ativo desligado”	O interruptor de energia do computador deve estar na posição Ligado. A placa de vídeo do computador deve estar devidamente encaixada em seu slot. Verifique se o cabo de vídeo do monitor está conectado corretamente ao computador. Verifique o cabo de vídeo do monitor e certifique-se de que nenhum pino está dobrado. Verifique se o seu computador está operacional pressionando o CAPS LOCK no teclado enquanto observa o LED de CAPS LOCK. O LED deve acender ou apagar depois de pressionar a tecla CAPS LOCK.
Falta uma das cores primárias (vermelho, verde, ou azul)	Verifique o cabo de vídeo do monitor e certifique-se de que nenhum pino está danificado. Verifique se o cabo de vídeo do monitor está conectado corretamente ao computador.
A imagem tem defeitos de cores (o branco não parece branco)	Ajuste a cor RGB ou selecione a temperatura de cor desejada.
Distúrbios horizontais ou verticais na tela	Use o modo desligar do Windows 7/8/10/11 para ajustar o CLOCK e FOCO. Pressione para ajustar automaticamente.
Regulamento e Serviço	Consulte as Informações sobre regulamentos e serviços no manual do CD ou em www.aoc.com (para encontrar o modelo que você compra no seu país e para obter informações sobre regulamentos e serviços na página Suporte).

Especificação

Especificação Geral

Painel	Nome de modelo	U27U3CV	
	Sistema de acionamento	LCD TFT colorido	
	Tamanho da imagem visível	Diagonal 68,5cm	
	Espaçamento de pixel	0,1554mm(H) × 0,1554mm(V)	
	Vídeo	Interface HDMI e interface DP	
	Visor colorido	1.07B ^[1]	
Outros	Alcance de varredura horizontal	30k~140kHz	
	Tamanho de varredura horizontal (Máximo)	596,736mm	
	Alcance de varredura vertical	23~75Hz	
	Tamanho de varredura vertical (Máximo)	335,664mm	
	Melhor resolução predefinida	3840x2160@60Hz	
	Max resolution	3840x2160@60Hz ^[2]	
	Plug & Play	VESA DDC2B/CI	
	Fonte de Energia	100-240V~ 50/60Hz 3.0A	
	Consumo de energia	Típico (brilho e contraste padrão)	44W
Max. (brilho = 100, contraste = 100)		≤206W	
Modo em espera		≤0.3W	
Características físicas	Tipo de conector	HDMIx2, DisplayPort, RJ-45, Saída de fone de ouvido, USB C1: Video, PD 96W USB C2: fluxo ascendente USB C (lateral): Fonte de alimentação de até 15W USB-Ax4 (lateral,lateral)	
	Tipo de cabo de sinal	Removível	
	Alto-falantes embutidos	3Wx2	
Ambiental	Temperatura	Operacional	0°C~ 40°C
		Não operacional	-25°C~ 55°C
	Umidade	Operacional	10% ~ 85% (não-condensação)
		Não operacional	5% ~ 93% (não-condensação)
	Altitude	Operacional	0 m ~ 5000 m (0 ft ~ 16404 ft)
		Não operacional	0 m ~ 12192m (0 ft ~ 40000ft)



[1] Nota: O número máximo de cores de exibição suportadas por este produto é de 1,07 bilhão e as condições de configuração são as seguintes (pode haver diferenças devido à limitação de saída de algumas placas gráficas) ("V":suporta, "\": não suporta):

Versão do sinal Formato de cor Estado Bit de cor	HDMI2.0		DP1.4		USB C / USB High Data Speed		USB C / USB High-res	
	YCbCr420 YCbCr422	YCbCr444 RGB	YCbCr420 YCbCr422	YCbCr444 RGB	YCbCr420 YCbCr422	YCbCr444 RGB	YCbCr420 YCbCr422	YCbCr444 RGB
	UHD 60Hz 10 bpc	V	\	V	V	V	\	V
UHD 60Hz 8 bpc	V	V	V	V	V	V	V	V
QHD 60Hz 10 bpc	V	V	V	V	V	V	V	V
QHD 60Hz 8 bpc	V	V	V	V	V	V	\	V

Nota: Os sistemas operacionais Windows com 8bit+YCbCr422 e posteriores não suportam HDR.
[2]Nota:No modo de alta velocidade de dados, 3840x2160@60Hz+10bit+YCbCr444 não é suportado.

Modos de exibição predefinidos

PADRÃO	RESOLUÇÃO(±1Hz)	FREQUÊNCIA HORIZONTAL(kHz)	FREQUÊNCIA VERTICAL (Hz)
DOS MODE	720x400@70Hz	31.469	70.087
VGA	640x480@60Hz	31.469	59.94
	640x480@67Hz	35	66.667
	640x480@72Hz	37.861	72.809
	640x480@75Hz	37.5	75
SVGA	800x600@56Hz	35.156	56.25
	800x600@60Hz	37.879	60.317
	800x600@72Hz	48.077	72.188
	800x600@75Hz	46.875	75
MAC MODES	832x624@75Hz	49.725	74.551
XGA	1024x768@60Hz	48.363	60.004
	1024x768@70Hz	56.476	70.069
	1024x768@75Hz	60.023	75.029
SXGA	1280x1024@60Hz	63.981	60.02
	1280x1024@75Hz	79.976	75.025
WXGA+	1440x900@60Hz	55.935	59.887
	1440x900@60Hz	55.469	59.901
WSXGA	1680x1050@60Hz	65.29	59.954
	1680x1050@60Hz	64.674	59.883
FHD	1920x1080@60Hz	67.5	60
QHD	2560x1440@60Hz	88.787	59.951
PBP Mode	1920x2160@60Hz	133.293	59.988
UHD	3840x2160@30Hz	67.5	30
	3840x2160@60Hz	135	60

Nota: De acordo com a norma VESA, pode haver um certo erro (+/-1Hz) ao calcular a taxa de atualização (frequência de campo) de diferentes sistemas operacionais e placas gráficas. Para melhorar a compatibilidade, a taxa nominal de atualização deste produto foi arredondada. Por favor, consulte o produto real.

Atribuições dos Pinos

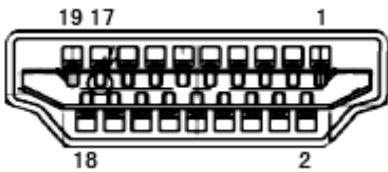

Cabo de sinal de monitor colorido 19 pinos

Pino Nº	Nome do Sinal	Pino Nº	Nome do Sinal	Pino Nº	Nome do Sinal
1.	TMDS Data 2+	9.	TMDS Data 0-	17.	DDC/CEC terra
2.	TMDS Data 2 Blindado	10.	TMDS Clock +	18.	Energia +5 V
3.	TMDS Data 2-	11.	TMDS Clock Blindado	19.	Detecção de Hot Plug
4.	TMDS Data 1+	12.	TMDS Clock-		
5.	TMDS Data 1 Blindado	13.	CEC		
6.	TMDS Data 1-	14.	Reservado (N.C. no dispositivo)		
7.	TMDS Data 0+	15.	SCL		
8.	TMDS Data 0 Blindado	16.	SDA		

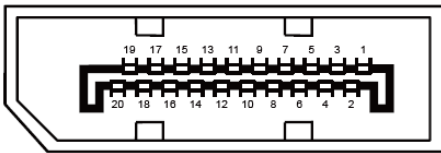

Cabo de sinal de monitor colorido 20 pinos

Pin Nº.	Nome do Sinal	Pin Nº.	Nome do Sinal
1	ML_Lane 3 (n)	11	TERRA
2	TERRA	12	ML_Lane 0 (p)
3	ML_Lane 3 (p)	13	CONFIG1
4	ML_Lane 2 (n)	14	CONFIG2
5	TERRA	15	AUX_CH (p)
6	ML_Lane 2 (p)	16	TERRA
7	ML_Lane 1 (n)	17	AUX_CH(n)
8	TERRA	18	Detecção de Hot Plug
9	ML_Lane 1 (p)	19	Retornar DP_PWR
10	ML_Lane 0 (n)	20	DP_PWR

Plug and Play

Recurso Plug & Play DDC2B

Este monitor está equipado com capacidades VESA DDC2B de acordo com a norma VESA DDC. Ele permite ao monitor informar o sistema anfitrião da sua identidade e, dependendo do nível de DDC usado, comunicar informações adicionais sobre suas capacidades de exibição.

O DDC2B é um canal bidirecional de dados baseado no protocolo I2C. O host pode solicitar informações EDID sobre o canal DDC2B.

