

РУКОВОДСТВО ПОЛЬЗОВАТЕЛЯ



U32U3CV MONITOR

AOC.COM

©2024 AOC. All rights reserved
Version: A00

AOC

Безопасность.....	1
Национальные условные обозначения	1
Электропитание.....	2
Установка	3
Очистка	4
Прочее.....	5
Сборка	6
Комплект поставки	6
Установка подставки и основания	7
Регулировка угла обзора.....	8
Подключение монитора	9
Установка кронштейна для крепления на стену.....	10
Функция Adaptive-Sync	11
KVM	12
HDR	13
Calman Ready	14
Настройка.....	17
Кнопки управления	17
OSD Setting (Экранное меню)	18
Preset Mode(Предустановленный режим).....	19
Picture(Изображение).....	20
Input(Информация о проекте)	23
PIP/PBP	24
Settings(Настройки).....	26
OSD Setup (Настр. меню).....	28
Information(информация).....	29
Индикаторы.....	30
Поиск и устранение неисправностей	31
Технические характеристики.....	32
Общие технические характеристики.....	32
Предустановленные режимы дисплея.....	34
Назначение контактов	35
Технология Plug and Play.....	36

Безопасность

Национальные условные обозначения

В следующих подразделах описываются национальные условные обозначения, используемые в данном документе.

Примечания, напоминания и предупреждения

В данном руководстве текстовые блоки могут быть выделены с помощью значка, а также жирного шрифта или курсива. Такими блоками являются примечания, напоминания и предупреждения, используемые следующим образом:



ПРИМЕЧАНИЕ. ПРИМЕЧАНИЕМ обозначается важная информация, которая поможет пользователю использовать компьютерную систему наилучшим образом.





ВНИМАНИЕ. Напоминания, выделенные с помощью слова ВНИМАНИЕ, указывают на потенциальную опасность повреждения оборудования или утери данных и сообщают о способе предотвращения проблемы.





ПРЕДУПРЕЖДЕНИЕ. ПРЕДУПРЕЖДЕНИЕ указывает на потенциальную угрозу травм и объясняет, как этого избежать. Некоторые предупреждения оформлены иначе и не сопровождаются значками. В таких случаях особый вид предупреждений определяется регулирующим органом.

Электропитание

 Монитор должен работать с источником питания, тип которого указан на этикетке. В случае отсутствия информации о характеристиках сети электропитания, подаваемого в помещение, в котором будет эксплуатироваться монитор, следует обратиться за консультацией в место продажи монитора или в местную компанию, занимающуюся поставкой электроэнергии.

 Монитор оснащен трехконтактной вилкой заземленного типа, т.е. вилкой с третьим (заземляющим) контактом. Эта вилка подходит только к сетевой розетке с заземлением, что само по себе является одной из мер защиты. Если розетка не подходит для трехконтактной вилки, необходимо обратиться к электрику для установки нужной розетки или воспользоваться адаптером для надежного заземления устройства. Не следует пренебрегать этой особенностью заземленной вилки, обеспечивающей безопасность.

 Необходимо отсоединять прибор от электрической розетки во время грозы или в случае, если прибор не будет использоваться в течение длительного времени. Эта мера обеспечит защиту монитора от повреждений, вызванных перепадами напряжения в сети питания.

 Запрещается превышать допустимую электрическую нагрузку на разветвители питания и на удлинительные шнуры. Перегрузка может стать причиной возгорания или поражения электрическим током.

 С целью обеспечения надежной эксплуатации используйте монитор только с компьютерами, соответствующими спецификации UL, имеющими соответствующие гнезда с номинальным напряжением питания 100–240 В переменного тока, минимум 5 А.

 Розетка должна находиться рядом с оборудованием, к ней должен быть обеспечен свободный доступ.

Установка

! Не ставьте монитор на неустойчивую тележку, стойку, штатив, кронштейн или стол. В результате падения монитора может произойти травмирование человека и серьезное повреждение самого устройства. Используйте только тележку, стойку, штатив, кронштейн или стол, рекомендованные производителем или проданные вместе с устройством. Во время установки устройства следуйте инструкциям производителя и используйте монтажные принадлежности, рекомендованные им. Следует соблюдать осторожность при перемещении тележки с установленным на ней устройством.

! Никогда не вставляйте посторонние предметы в паз на корпусе монитора. Это может привести к повреждению деталей схемы, а вследствие этого к возгоранию или поражению электрическим током. Запрещается допускать попадание жидкости на монитор.

! Запрещается класть монитор экраном на пол.

! В случае монтажа монитора на стену или полку, следует использовать крепление, применение которого одобрено производителем монитора, а также соблюдать инструкции, прилагаемые к комплекту крепления.

! Во избежание повреждений, например отслаивания панели от рамки, не наклоняйте экран монитора вниз более чем на -5° . Гарантия не покрывает случаи повреждения монитора в результате превышения максимального угла наклона вниз (-5°).

! Оставьте свободное пространство вокруг монитора, как показано на рисунке ниже. В противном случае в результате недостаточной циркуляции воздуха может произойти перегрев монитора, а вследствие этого его возгорание или повреждение.

При закреплении монитора на стене или установке на стойке учитывайте указанные ниже расстояния, необходимые для обеспечения его надлежащей вентиляции:

Установка на стойке



Очистка

! Регулярно производите очистку корпуса устройства тканью. Для удаления пятен можно использовать только мягкие моющие средства. Сильнодействующие моющие средства могут повредить поверхность устройства.

! Во время очистки следите, чтобы моющее средство не попало внутрь устройства. Используемая для очистки ткань не должна быть слишком грубой, чтобы от нее на поверхности экрана не оставались царапины.

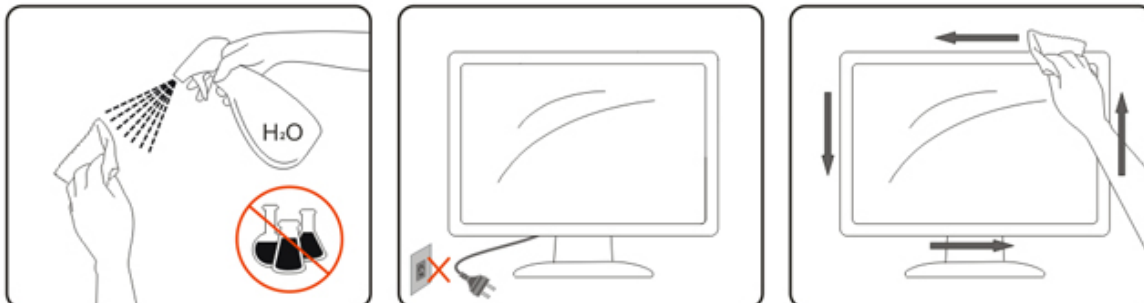

! Перед выполнением очистки прибора необходимо отсоединить шнур питания.

Прочее

 Если от изделия начнет исходить странный запах, звук или из него пойдет дым, следует **НЕМЕДЛЕННО** отсоединить штепсельную вилку кабеля питания и обратиться в сервисный центр.

 Необходимо следить за тем, чтобы вентиляционные отверстия устройства не перекрывались столом или шторой.

 Во время работы не следует подвергать ЖК-монитор сильным вибрациям и ударным нагрузкам.

 Запрещается допускать падение монитора и удары по нему во время транспортировки или эксплуатации.

 Кабели питания должны соответствовать стандартам безопасности. Для Германии это кабель H03VV-F/H05VV-F, 3G, 0,75 мм² или выше. Для других стран должны использоваться подходящие типы кабелей.

 Чрезмерное звуковое давление в наушниках может привести к потере слуха. Установка эквалайзера на максимум увеличивает выходное напряжение в наушниках и, следовательно, уровень звукового давления.

Сборка

Комплект поставки

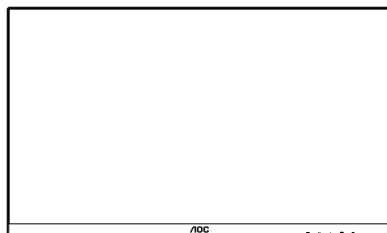

Monitor

*



Quick Start Guide

*

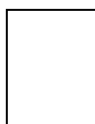

Warranty Card

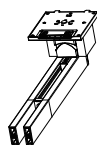

Stand

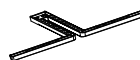

Base

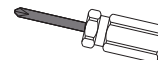

Screwdriver



Power Cable

*



HDMI Cable

*



DP Cable

*



USB C-C Cable

*



USB C-C/A Cable

* В комплекты поставки для разных стран и регионов могут входить различные наборы сигнальных кабелей. Для получения дополнительных сведений следует обращаться к местному дилеру или в представительство компании АОС.

Установка подставки и основания

Сборку подставки следует выполнять в указанной последовательности.

Сборка:

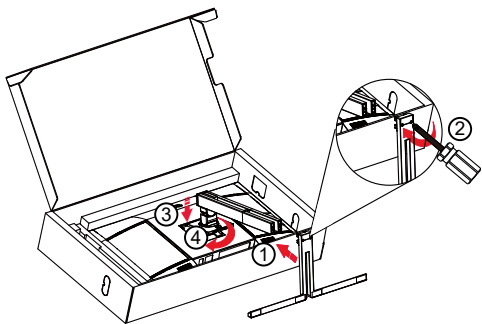

Примечание. Совместите подставку с крепежными отверстиями в основании. Плотнo прижмите подставку к основанию, чтобы не было зазоров, затяните два винта внизу, прежде чем отпустить опору, чтобы предотвратить ее падение.

Удалите:

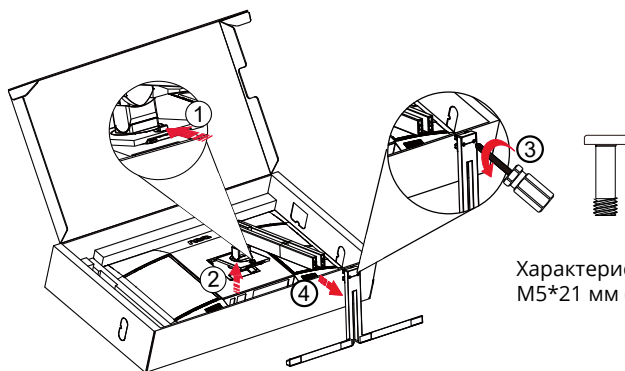

Характеристики винтов основания:
M5*21 мм (рабочая резьба 5,5 мм)

 **ПРИМЕЧАНИЕ:** Конструкция монитора может отличаться от показанной на иллюстрациях.

Регулировка угла обзора

Для максимального удобства просмотра рекомендуется установить монитор так, чтобы в нем полностью отражалось лицо пользователя, а затем отрегулировать монитор в зависимости от индивидуальных предпочтений.

Придерживайте стойку, чтобы при изменении угла обзора монитор не упал.

Угол наклона монитора регулируется в указанном ниже диапазоне.

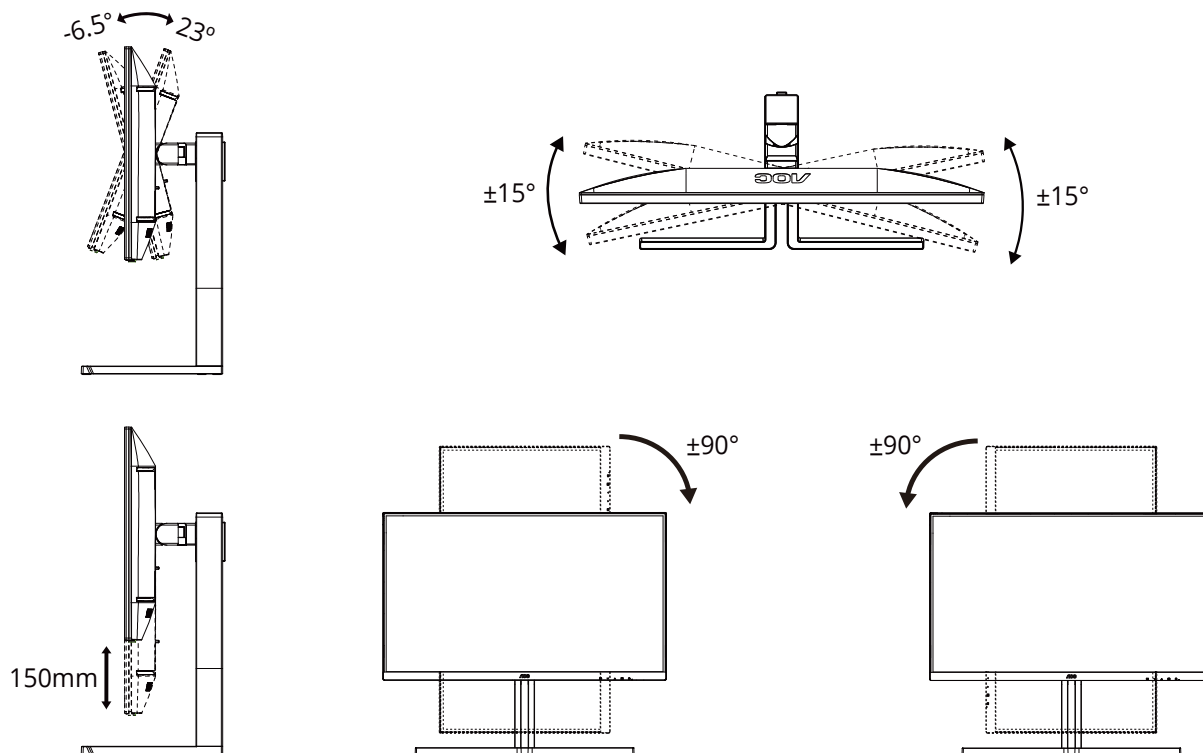

ПРИМЕЧАНИЕ:

Во время изменения угла наклона монитора не касайтесь ЖК-экрана. Это может привести к его повреждению.

Внимание!

- Во избежание повреждений экрана, например отслаивания панели, не наклоняйте экран монитора вниз более чем на -5° .
- Не давите на экран во время регулировки угла наклона монитора. Держитесь только за рамку.

Подключение монитора

Кабельные разъемы на задней стенке монитора для подключения к компьютеру

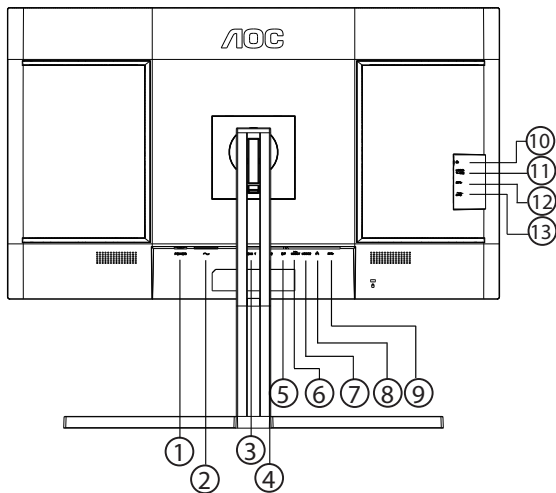

1. выключальник харчавання
2. Электропитание
3. HDMI 1
4. HDMI 2
5. DisplayPort
6. USB C1 (видео, PD 96 Вт)
7. USB C2 (восходящий, только данные)
8. RJ45
9. USB3.2 Gen2 нисходящий
10. Электропитание
11. USB C (боковой): источник питания до 15 Вт
12. USB3.2 Gen2 нисходящий
13. USB3.2 Gen2 нисходящий+зарядка

Подключение к ПК

1. Плотно вставьте шнур питания в соответствующий разъем на задней панели монитора.
2. Выключите компьютер и отсоедините кабель питания.
3. Подключите кабель монитора к видеоразъему на задней панели компьютера.
4. Подключите к ближайшей розетке шнуры питания компьютера и монитора.
5. Включите компьютер и монитор.

В случае, если на мониторе отображается изображение, процесс установки завершен. Если изображение не отображается, см. раздел по поиску и устранению неисправностей.

Для защиты оборудования следует всегда отключать ПК и ЖК-монитор перед подключением кабелей.

Установка кронштейна для крепления на стену

Подготовка к установке дополнительного кронштейна для крепления монитора к стене.

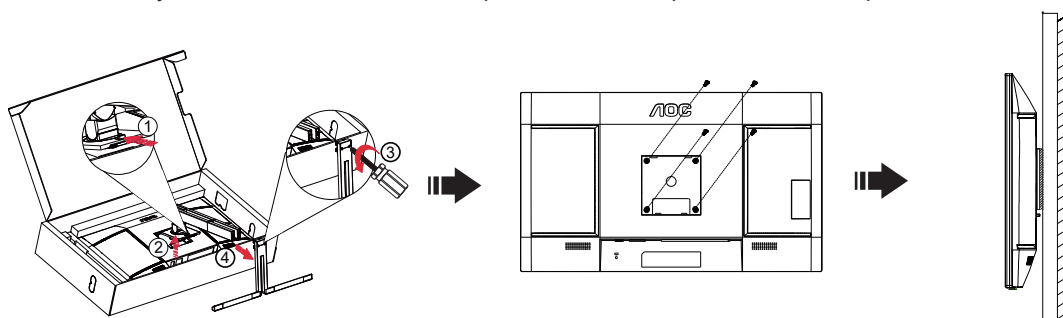

Монитор можно прикрепить к рычагу крепления к стене, который приобретается отдельно. Отключите питание перед выполнением этой процедуры. Выполните следующие действия:

1. Снимите основание.
2. Следуйте инструкциям производителя по сборке рычага для крепления к стене.
3. Поместите кронштейн на заднюю панель монитора. Совместите отверстия на кронштейне с отверстиями на задней панели монитора.
4. Установите 4 винта в отверстия и затяните их.
5. Подключите кабели. Инструкции по креплению дополнительного кронштейна к стене приведены в руководстве пользователя, поставляемом с дополнительным кронштейном.

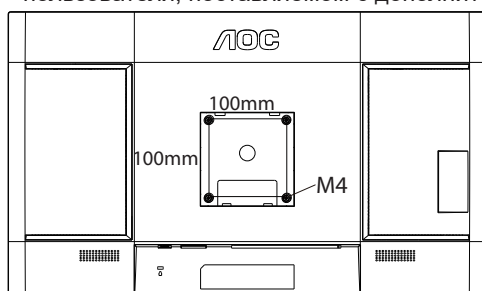

Характеристика винтов для настенного крепления:
M4* (10 + X) мм (X = толщина кронштейна для настенного монтажа)

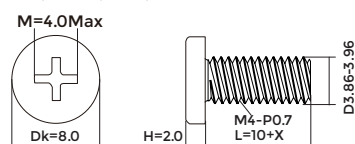

Примечание: Отверстия крепежных винтов VESA имеются не на всех моделях, обратитесь за справкой к продавцу прибора или в официальное представительство АОС. По вопросу настенного монтажа всегда обращайтесь к производителю.

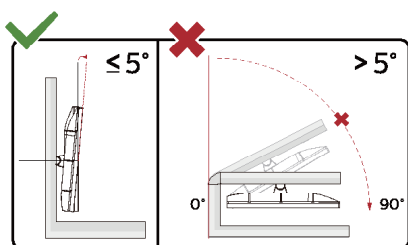

* Конструкция монитора может отличаться от показанной на иллюстрациях.

⚠ Внимание!

- Во избежание повреждений экрана, например отслаивания панели, не наклоняйте экран монитора вниз более чем на -5° .
- Не давите на экран во время регулировки угла наклона монитора. Держитесь только за рамку.

Функция Adaptive-Sync

1. Функция Adaptive-Sync работает с DP/HDMI/USB C.
2. Совместимые видеокарты: ниже приводится список рекомендованных видеокарт. Аналогичный список представлен на веб-сайте www.AMD.com

Видеокарты

- Radeon™ RX Vega серии
- Radeon™ RX 500 серии
- Radeon™ RX 400 серии
- Radeon™ R9/R7 300 серии (за исключением серии R9 370/X, R7 370/X, R7 265)
- Radeon™ Pro Duo (2016)
- Radeon™ R9 Nano серии
- Radeon™ R9 Fury серии
- Radeon™ R9/R7 200 серии (за исключением серии R9 270/X, R9 280/X)

Процессоры

- AMD Ryzen™ 7 2700U
- AMD Ryzen™ 5 2500U
- AMD Ryzen™ 5 2400G
- AMD Ryzen™ 3 2300U
- AMD Ryzen™ 3 2200G
- AMD PRO A12-9800
- AMD PRO A12-9800E
- AMD PRO A10-9700
- AMD PRO A10-9700E
- AMD PRO A8-9600
- AMD PRO A6-9500
- AMD PRO A6-9500E
- AMD PRO A12-8870
- AMD PRO A12-8870E
- AMD PRO A10-8770
- AMD PRO A10-8770E
- AMD PRO A10-8750B
- AMD PRO A8-8650B
- AMD PRO A6-8570
- AMD PRO A6-8570E
- AMD PRO A4-8350B
- AMD A10-7890K
- AMD A10-7870K
- AMD A10-7850K
- AMD A10-7800
- AMD A10-7700K
- AMD A8-7670K
- AMD A8-7650K
- AMD A8-7600
- AMD A6-7400K

KVM

Если дисплей включен, можно управлять двумя устройствами вывода сигнала (двумя компьютерами или двумя ноутбуками, или одним компьютером и одним ноутбуком) с помощью клавиатуры и мыши, настроенных с помощью функции KVM.

Шаги настройки:

1. С помощью кабеля USB C — USB C подключите монитор к первому устройству (компьютеру или ноутбуку) через разъем USB C1.
2. Подключите монитор ко второму устройству (компьютеру или ноутбуку) через разъем HDMI или DisplayPort (вход) и подключите разъем USB C2 монитора к разъему USB устройства с помощью кабеля USB C — USB A.
3. Подключите периферийные устройства (клавиатуру и мышь) к разъему USB A (нисходящему порту USB) монитора.

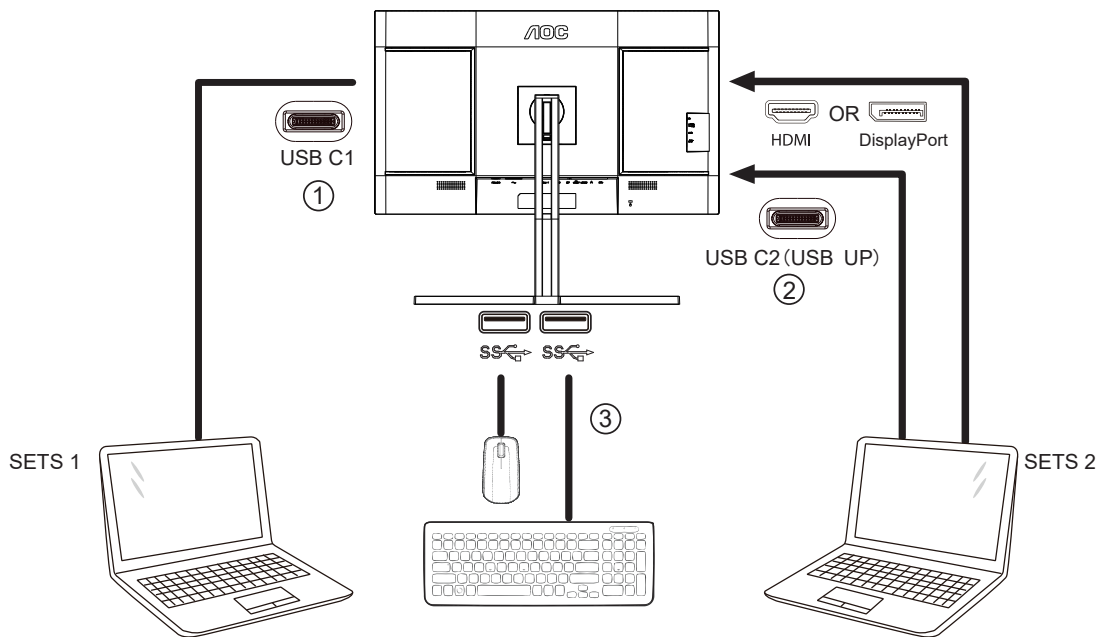

4. Перейдите в экранное меню. При необходимости установите параметры «Авто», «USB C1» или «USB C2» в меню «Настройки» -> «Выбор USB» соответственно.

Если установлено значение «Авто», клавиатура и мышь, подключенные к монитору, будут автоматически переключать управляемые устройства в соответствии с отображаемым источником сигнала..

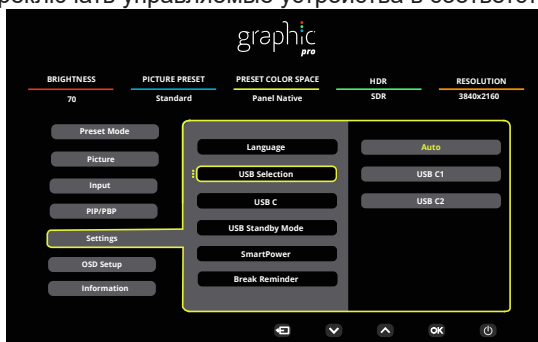

USB Selection (Выбор USB)	Описание функции
Auto (Авто)	Автоматический выбор USB C1 или USB C2 (восходящий порт USB), в зависимости от источника сигнала, отображаемого в данный момент на экране.
USB C1	Восходящий порт USB подключается через кабель USB C — USB C.
USB C2	Восходящий порт USB подключается через кабель USB C — USB A.

Примечание. В режиме отображения PIP/PBP переключите восходящий порт USB через экранное меню.

HDR

Монитор поддерживает входные сигналы в формате HDR10.

Монитор может автоматически активировать функцию HDR, если плеер и видеоизображение совместимы с этой функцией. За сведениями о совместимости устройства и видеоизображения обращайтесь к производителю устройства и поставщику видеоизображения. Выберите для функции HDR режим «Откл.», если автоматически активировать эту функцию не требуется.

Примечание:

1. Особая настройка не требуется для интерфейса DisplayPort/HDMI в версиях WIN10 ниже (старее) V1703.
2. В WIN10 версии V1703 доступен только интерфейс HDMI, а интерфейс не действует DisplayPort.
3. Настройка экрана:
 - a. Разрешение монитора устанавливается равным 3840 x 2160, для функции HDR устанавливается режим Вкл.
 - b. После входа в приложение оптимального эффекта HDR можно достичь, переключив разрешение на 3840 x 2160(если оно доступно).

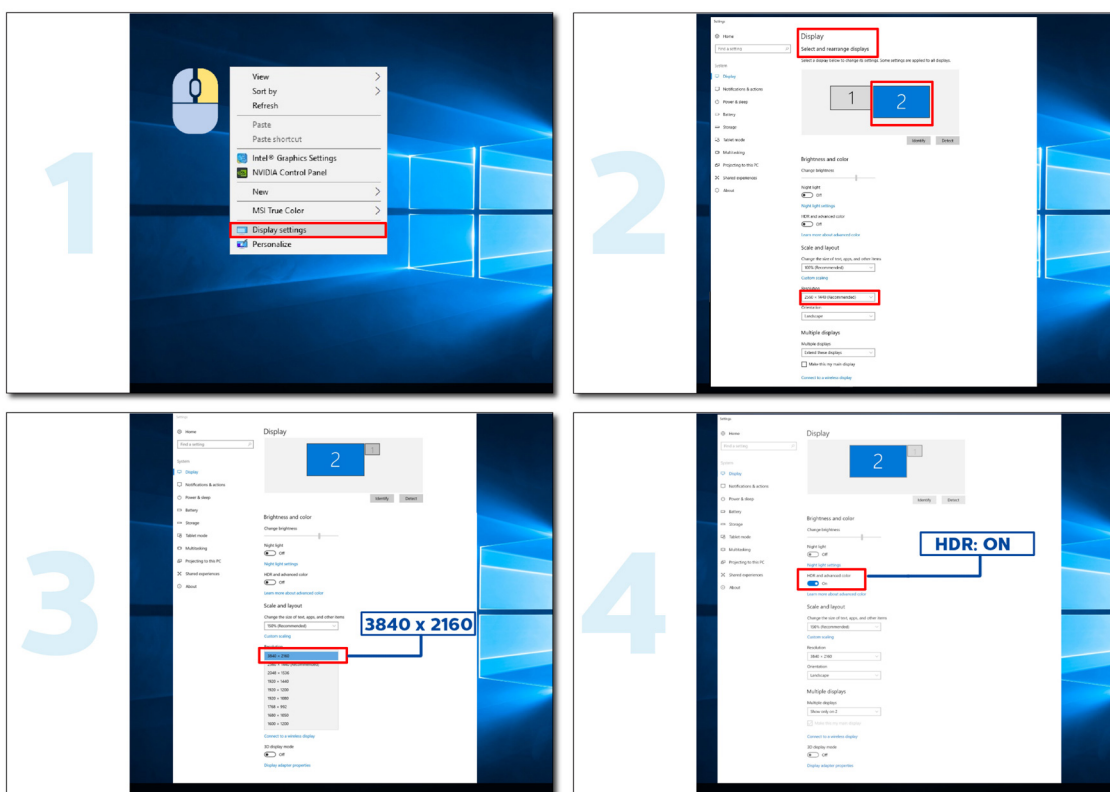

Calman Ready



Мониторы и устройства с ПО Calman Ready имеют возможность прямого взаимодействия с программным обеспечением для калибровки цвета Calman® компании Portrait Displays. Устройства, поддерживающие Calman Ready, могут быстро подключаться к программному обеспечению и использовать его возможности точной автоматизированной калибровки (AutoCal™). Calman Ready позволяет выполнять простую, точную и быструю калибровку с помощью вашего нового монитора AOC.

Как включить Calman Ready?

Требуемая версия Calman:

Calman (Ultimate или Studio) версии 5.15.5.19 или более поздней

Необходимое оборудование

Генератор шаблонов, совместимый с Calman

* Для калибровки HDR требуется внешний генератор с поддержкой HDR

Совместимый с Calman измеритель

Для получения информации см.: [Совместимые с Calman измерители](#)

Отсканируйте следующий QR-код, чтобы открыть **Руководство по калибровке монитора AOC** для ознакомления с инструкциями по калибровке мониторов AOC, совместимых с Calman Ready:



Примечание.

После завершения калибровки она будет сохранена в экранном меню монитора в разделе Изображение → Цветовое пространство CMR.

(ПРИМЕЧАНИЕ. БОЛЬШИНСТВО ПОЛЬЗОВАТЕЛЕЙ CALMAN ЗНАКОМЫ СО СЛЕДУЮЩИМИ ИНСТРУКЦИЯМИ, ПОЭТОМУ МЫ РЕКОМЕНДУЕМ ВАМ РАССМАТРИВАТЬ ИХ КАК НЕОБЯЗАТЕЛЬНЫЕ ДЛЯ ДАННОГО РУКОВОДСТВА]

Шаг 1.

Установите программное обеспечение Calman.

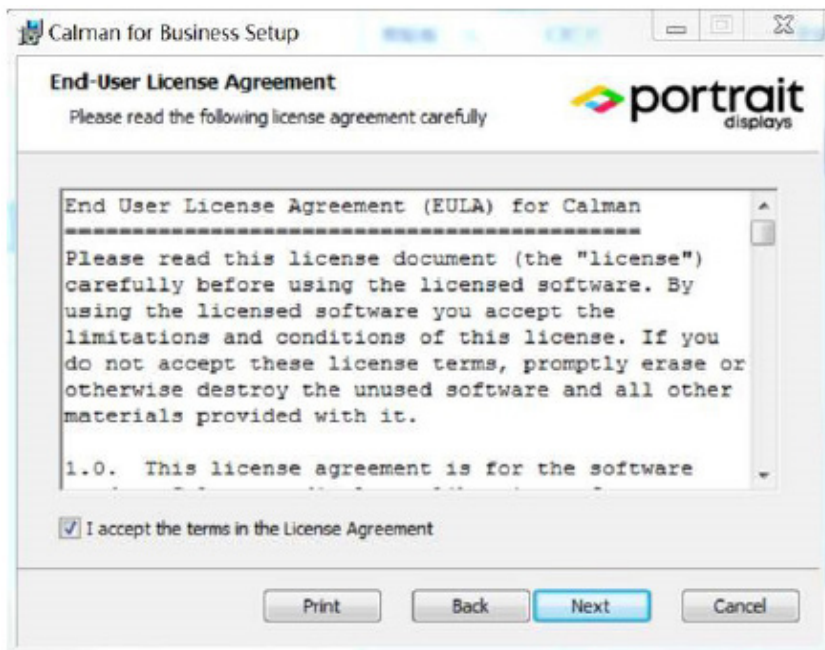
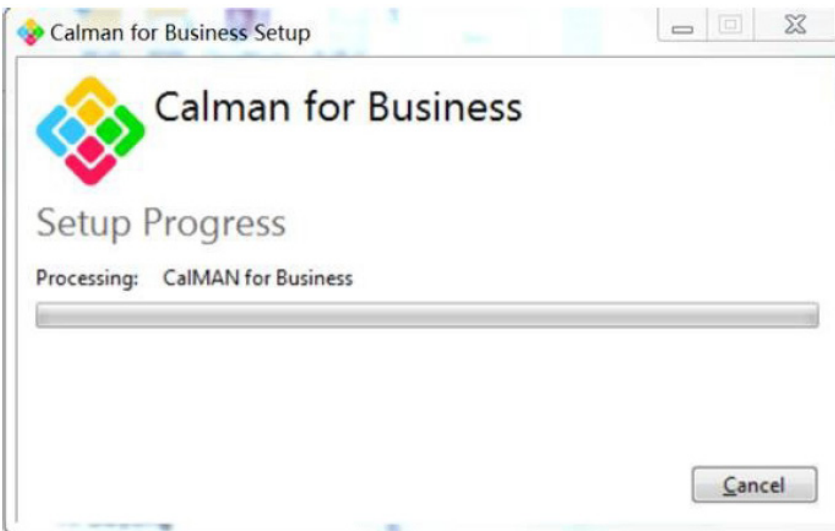
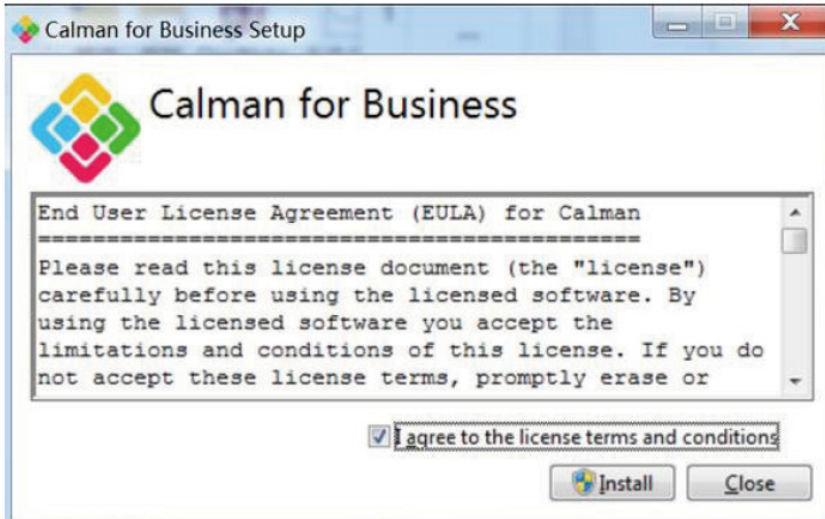

Шаг 2.

Введите идентификатор лицензии и пароль лицензии, затем нажмите кнопку Активировать онлайн, чтобы активировать лицензию Calman.

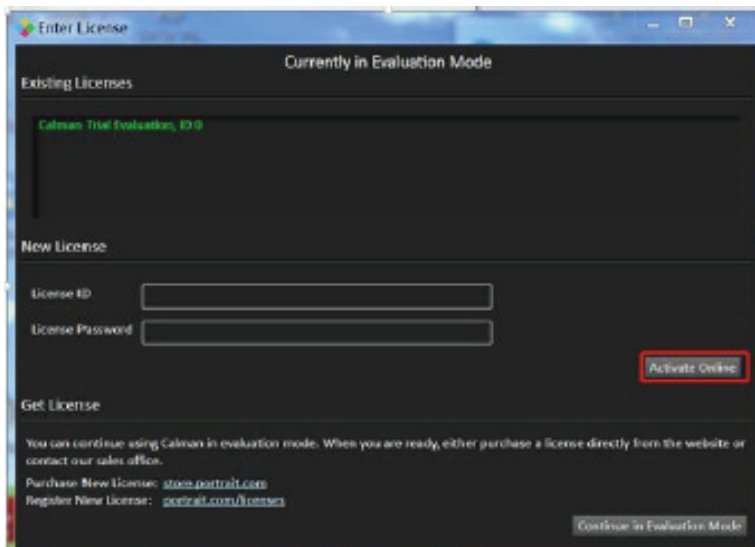

Шаг 3.

1. Подключите ноутбук к разъему USB-C монитора (внизу).
2. Подключите измеритель цвета к ноутбуку.
3. Откройте ПО Calman и отсканируйте следующий QR-код, чтобы открыть **Пошаговое руководство по калибровке монитора AOC** для ознакомления с инструкциями по калибровке мониторов AOC, совместимых с Calman Ready:



Примечание.

После завершения калибровки она будет сохранена в экранном меню монитора в разделе Изображение → Цветовое пространство CMR.

Настройка

Кнопки управления

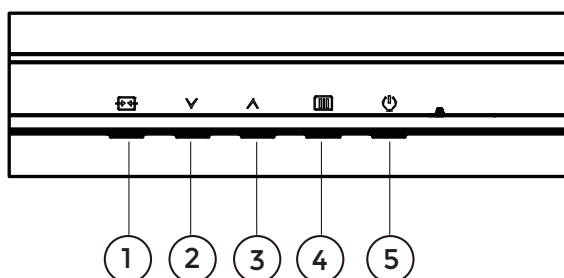

1	Источник / Выход
2	Предустановленный режим/HDR
3	Яркость
4	Меню / Ввод
5	Питание

Меню / Ввод

Нажмите для отображения экранного меню или подтверждения выбора.

Электропитание

Нажатие кнопки «Питание» приводит к включению или выключению монитора.

Яркость

В случае отсутствия экранного меню нажмите кнопку “ ^ ”, чтобы открыть функцию яркости, затем нажмите кнопку “v” или “ ^ ”, чтобы отрегулировать подсветку.

Предустановленный режим/HDR

В случае отсутствия экранного меню нажмите кнопку «v», чтобы открыть функцию предустановленного режима, затем нажмите кнопку «v» или « ^ », чтобы выбрать другой режим.

При приеме сигнала HDR настройте профиль HDR в соответствии с пользовательскими предпочтениями.









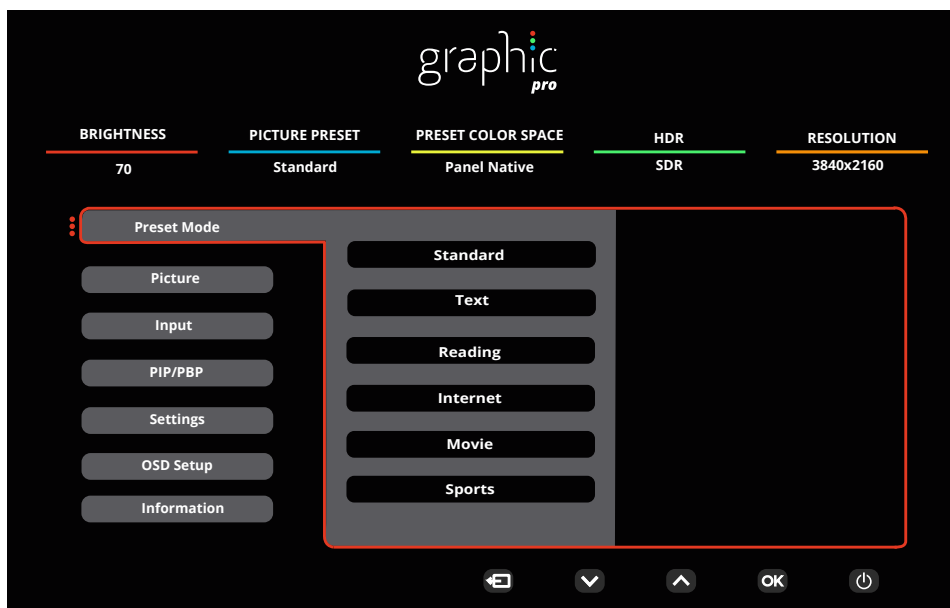







Источник / Выход

Если экранное меню закрыто, кнопка «Источник / Выход» будет функционировать как «горячая» клавиша. Когда экранное меню активно, эта кнопка действует как клавиша выхода (для выхода из экранного меню).

OSD Setting (Экранное меню)

Работа с экранным меню осуществляется непосредственно с помощью кнопок управления.



- 1). Нажмите кнопку  «MENU» для вызова экранного меню.
- 2). Нажимайте кнопки  «Влево» и  «Вправо» для выбора функций. Выделите нужную функцию и нажмите кнопку  «MENU» /  для ее активации. Для перехода между функциями подменю используйте кнопки  «Влево» и  «Вправо». Выделите нужную функцию и нажмите на кнопку  «MENU» /  для ее активации.
- 3). Для изменения настроек выбранной функции нажимайте кнопки  «Влево» и  «Вправо». Нажмите кнопку  «Выход» /  для выхода. Чтобы отрегулировать параметры другой функции, повторите шаги 2–3.
- 4). Функция блокировки (разблокирования) экранного меню: Чтобы заблокировать экранное меню, нажмите и удерживайте кнопку  меню при выключенном мониторе, а затем нажмите кнопку  питания для включения монитора. Чтобы разблокировать экранное меню, нажмите и удерживайте  кнопку MENU (Меню) при выключенном мониторе, а затем нажмите кнопку  питания для включения монитора.

Примечание.

- 1). Если изделие оснащено только одним сигнальным входом, элемент «Input Select» (Выбор входа) будет отключен.
- 2). Если разрешение источника входного сигнала является собственным разрешением или устанавливается с помощью функции Adaptive-Sync, то опция «Соотношение сторон изображения» будет недействительна.

Preset Mode(Предустановленный режим)



Preset Mode (Предустановленный режим)	Standard (Стандартный)	Стандартный режим
	Text (Текст)	Режим для работы с текстами
	Reading (Чтение)	Reading Mode (Чтение режим)
	Internet (Интернет)	Режим для работы в Интернете
	Movie (Кино)	Режим для просмотра кинофильмов
	Sports (Спорт)	Режим для просмотра спортивных мероприятий
	Photographer (Фотограф)	Режим "Фотограф"
	HDR Picture (HDR Изображение)	Симуляция HDR Режим "Изображение"
	HDR Movie(HDR Кино)	Симуляция HDR Режим "Кино"
	HDR Game(HDR Игра)	Симуляция HDR Режим "Игра"
	FPS (Шутер от первого лица)	Функция предназначена для игр в жанре FPS (Шутер от первого лица). Улучшение детализации черного в темных сценах.
	RTS (Стратегия в реальном времени)	Функция предназначена для игр в жанре RTS (Стратегия в реальном времени). Улучшение качества изображения.
	Racing (Гонки)	Функция предназначена для игр в жанре Racing (Гонки). Обеспечивает минимальное время отклика и высокую насыщенность цветов.
	D-Mode	Режим d-режим
	Uniformity	Режим однородности
Reset color	да или нет Примечание. Сброс цветовых настроек до заводских значений по умолчанию.	
HDR	Off(Выкл.)	Настройте профиль HDR в соответствии с пользовательскими требованиями. Примечание. При обнаружении HDR-контента отображается параметр HDR для настройки
	DisplayHDR	
	HDR Picture (HDR Изображение)	
	HDR Movie(HDR Кино)	
	HDR Game(HDR Игра)	

Picture(Изображение)

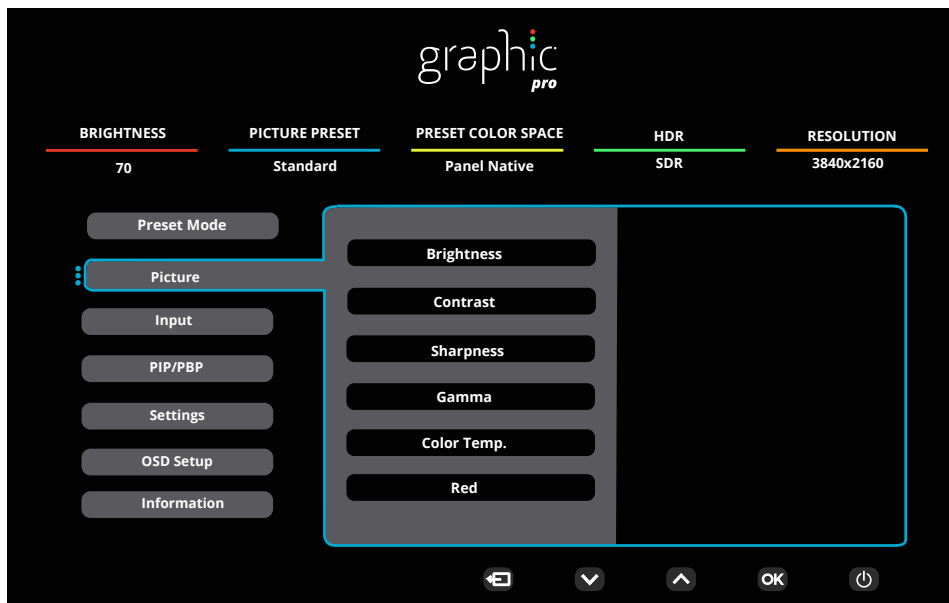

Brightness (Яркость)	0–100	Регулировка яркости подсветки
Contrast (Контраст)	0–100	Контраст из цифрового регистра.
Sharpness (Резкость)	0-100	Регулировка резкости.
Gamma (Гамма)	1.8 / 2.0 / 2.2 / 2.4 / 2.6	Настройка гаммы
Color Temp. (Цветовой Режим)	Native / 5000K / 6500K 7500K / 8200K / 9300K 11500K / User define	Регулировка цветовой температуры. Примечание. Чтобы настроить цвета RGB, выберите параметр “Пользовательская настройка”
Red (Красный)	0-100	Коэффициент усиления красного цвета из цифрового регистра.
Green (Зеленый)	0-100	Коэффициент усиления зеленого цвета из цифрового регистра.
Blue (Синий)	0-100	Коэффициент усиления синего цвета из цифрового регистра.
Saturation (Насыщенность)	R / G / B / C / M / Y	Регулировка от 0 до 100.
Hue (Оттенок)	R / G / B / C / M / Y	Регулировка от 0 до 100.
Color Space (Цветовое пространство)	Panel Native	Настроить цветное пространство.
	sRGB	
	Display-P3	
	DCI-P3	
	DCI-P3 (D50)	
	Adobe RGB	
	Adobe RGB (D50)	
	Rec. 2020	
Rec. 709		

CMR Color Space (Цветовое пространство CMR)	sRGB	<p>Настройка цветового пространства CMR.</p> <p>Примечание. Данная дополнительная функция доступна только после настройки цветового пространства устройства с помощью инструмента Calman (программное обеспечение для ПК), разработанного Portrait.</p> <p>Для данного продукта можно выполнить калибровку цвета с помощью программного обеспечения для калибровки цвета Calman, а аппаратное оборудование, необходимое для калибровки цвета, следует приобретать отдельно в соответствии с рекомендациями Calman.</p>
	Display-P3	
	DCI-P3	
	DCI-P3 (D50)	
	Adobe RGB	
	Adobe RGB (D50)	
	Rec. 2020	
	Rec. 709	
	Custom Mode	
HDR Color Space (Цветовое пространство HDR)	DCI-P3	<p>Настройка цветового пространства HDR.</p> <p>Примечание. Для CMR DCI-P3 & CMR Rec. 2020 данная дополнительная функция доступна только после настройки цветового пространства устройства с помощью инструмента Calman (программное обеспечение для ПК), разработанного Portrait.</p> <p>Для данного продукта можно выполнить калибровку цвета с помощью программного обеспечения для калибровки цвета Calman, а аппаратное оборудование, необходимое для калибровки цвета, следует приобретать отдельно в соответствии с рекомендациями Calman.</p>
	Rec. 2020	
	CMR DCI-P3	
	CMR Rec. 2020	
DCR	Off (Выкл.)	Отключение функции динамической контрастности
	On (Вкл.)	Включение функции динамической контрастности
Local Dimming	Off (Выкл.) / On (Вкл.)	<p>Отключите или включите локальное затемнение.</p> <p>Примечание.</p> <p>Локальное затемнение отключено для сигнала SDR и по умолчанию включено для сигнала HDR.</p>
Clear Vision	Off (Выключить)	Настроить четкое зрение.
	Weak (Низкая)	
	Medium (Средняя)	
	Strong (Высокая)	
LowBlue Mode(Фильтр синего света)	Off (Выкл.)	<p>Позволяет уменьшить интенсивность синего света за счет управления цветовой температурой.</p>
	Multimedia (Мультимедиа)	
	Internet(Интернет)	
	Office(Офис)	
	Reading(Чтение)	

Image Ratio	Full / Aspect / 1:1	Select image ratio for display. Note: 1) The state is full screen by default, and any display mode can be selected; 2) The screen ratio can be selected except the main frequency and the display mode with the same ratio as the panel screen; 3) All display modes can be selected in the ratio of 1:1 except the main frequency.
Over Scan	Off (Выкл.) / On (Вкл.)	Disable or Enable Over Scan.
Shadow Boost	Off / Level 10 / Level 20 / Level 30	Enhance the screen details in the dark or bright area to adjust the brightness in the bright area and ensure that it is not oversaturated.
Shadow Control	0 ~ 100	Shadow Control Default is 50, then end-user can adjust from 50 to 100 or 0 to 50 to increase/decrease contrast for a clearer picture. 1. If picture is too dark to be saw the detail clearly, adjusting from 50 to 100 for a clearer picture. 2. If picture is too white to be saw the detail clearly, adjusting from 50 to 0 for a clearer picture.
Game Color	0 ~ 20	Game Color will provide 0-20 level for adjusting saturation to get a better picture.
Adaptive-Sync	Off (Выкл.) / On (Вкл.)	Disable or Enable Adaptive-Sync. Adaptive-Sync Run Reminder: When the Adaptive-Sync feature is enabled, there may be flashing in some game environments.
Overdrive	Off (Выключить)	Настройка времени реакции.
	Weak (Низкая)	
	Medium (Средняя)	
	Strong (Высокая)	

Примечание: Процесс фотодиффузии вызывает гало-эффект на полях определенных экранов или на полях движущихся объектов при включении функции Локальное затемнение. Это физическая характеристика Mini LED панелей, которая не является неисправностью. Дальнейшая эксплуатация разрешена.

Input(Информация о проекте)

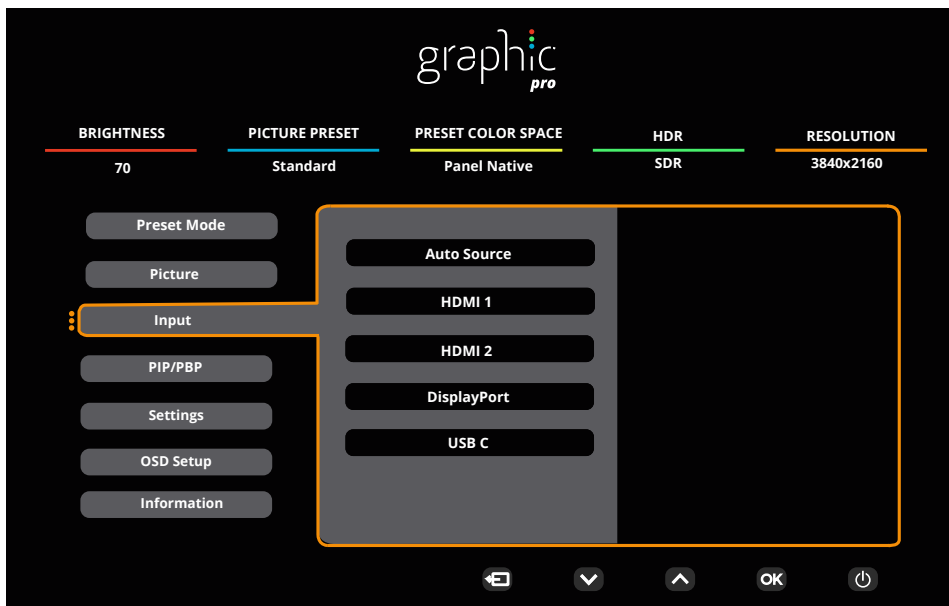

Auto Source (Автовывбор входа)	Off (Выкл.) / On (Вкл.)	Отключите/включите Auto Source.
HDMI 1		Выбор источника входного сигнала.
HDMI 2		
DisplayPort		
USB C		

Примечание:

Рекомендуется оставить параметр “Автоисточник” включенным.

PIP/PBP

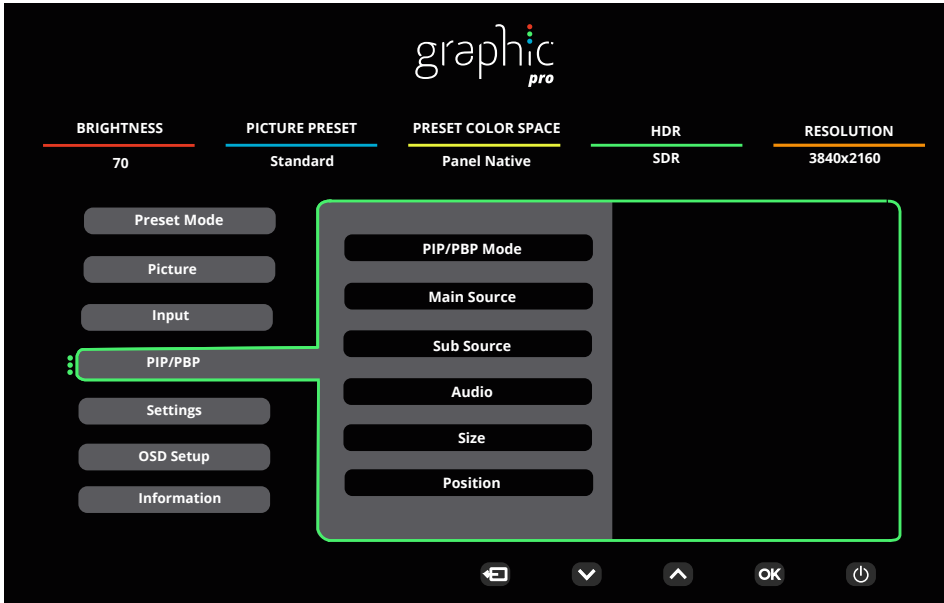

PIP / PBP Mode (Режим PIP/PBP)	Off (Выкл.) / PIP / PBP	Отключение и включение режимов PIP или PBP.
Main Source (Основ. источник)	HDMI1 / HDMI2 / DisplayPort / USB C	Выбор источника сигнала для основного экрана.
Sub Source (Допол. источник)	HDMI1 / HDMI2 / DisplayPort / USB C	Выбор источника сигнала для дополнительного экрана.
Audio (Аудио)	Main Source (Основ. источник)/Sub Source (Допол. источник)	Отключение и включение настройки звука.
Size (Размер)	Small (Малый) / Middle (Средний) / Large (Большой)	Выбор размера экрана.
Position (Положение)	Right-up (Справа вверху)	Установка местоположения экрана.
	Right-down (Справа внизу)	
	Left-up(Слева вверху)	
	Left-down(Слева внизу)	
Swap (Замена)	Off (Выкл.) / On (Вкл.)	Замена источников сигнала для экранов.

Примечание:

- 1)Если для параметра HDR в разделе установлено значение «не выкл.», все элементы в разделе «PIP/PBP» нельзя настроить.
- 2)Если параметр PIP/PBP включен, некоторые настройки цвета в экранном меню применяются только для главного экрана, а дополнительный экран не поддерживается. Следовательно, главный экран и дополнительный экран могут иметь разные цветовые настройки.
- 3)Если включен режим PBP/PIP, совместимость Главного/ Второстепенного источников входного сигнала приведена ниже:

PIP		Sub Source (Допол. источник)			
		HDMI1	HDMI2	DisplayPort	USB C
Main Source (Основ. источник)	HDMI1	V	V	V	V
	HDMI2	V	V	V	V
	DisplayPort	V	V	V	V
	USB C	V	V	V	V

PBP		Sub Source (Допол. источник)			
		HDMI1	HDMI2	DisplayPort	USB C
Main Source (Основ. источник)	HDMI1	V	V	V	V
	HDMI2	V	V	V	V
	DisplayPort	V	V	V	V
	USB C	V	V	V	V

Settings(Настройки)

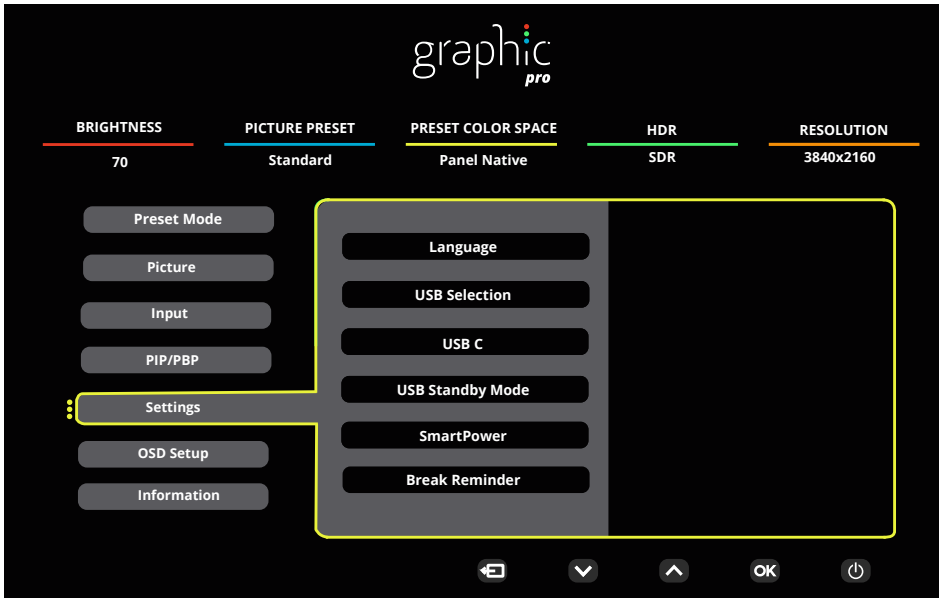

Language (Язык)	English/Français/Español/Português/Deutsch/Italiano/Nederlands/Svenska/Suomi/Polski/Čeština/Русский/한국어/Türkçe/Українська/繁體中文 / 简体中文 / 日本語	Выберите язык экранного меню
USB Selection (USB Выбор)	Auto(Автоматически) / USB C1 / USB C2	Выберите путь передачи данных USB вверх.
USB C	High Data Speed (Высокая скорость передачи данных)/High Resolution (Высокое разрешение)	Установите приоритет передачи данных через USB коннектор или приоритет разрешения.
USB Standby Mode (Ждущий режим USB)	Off (Выкл.) / On (Вкл.)	Включить/выключить режим ожидания USB.
SmartPower (Умное управление питанием)	Off (Выкл.) / On (Вкл.)	Включить/выключить смартфон.
Break Reminder (Напоминание о перерыве)	Off (Выкл.) / On (Вкл.)	Функция напоминания о перерыве напоминает пользователю о необходимости сделать перерыв, если он работает более 1 часа.
Off timer (Таймер выключения)	0-24hrs (0-24 ч)	Выбор времени отключения питания
DDC/CI	да или нет	Включение и отключение поддержки DDC/CI
Volume (Громкость)	0–100	Настройка громкости.
Mute(Без звука)	Off (Выкл.) / On (Вкл.)	Отключение звука.
Resolution Notice (Уведомление о разрешении)	Off (Выкл.) / On (Вкл.)	Включение/выключение уведомления о разрешении.
Reset (Сброс настроек)	No (Нет) / ENERGY STAR®	Сброс параметров меню к стандартным значениям.

Примечание:

USB C1 Таблица различных профилей:

SmartPower (Умное управление питанием)	OSD Setting (Настройка OSD)	USB C1 PD profile	USB-Hub	Brightness (Яркость)
On (HDR On / SDR On)	No OSD Smart power Auto	65W	FULL function	0~100
On (SDR On)	No OSD Smart power Auto	96W	USB<10W	0~100
Off (HDR Off)	Smart Power Off	65W	USB<10W	0~100

OSD Setup (Настр. меню)

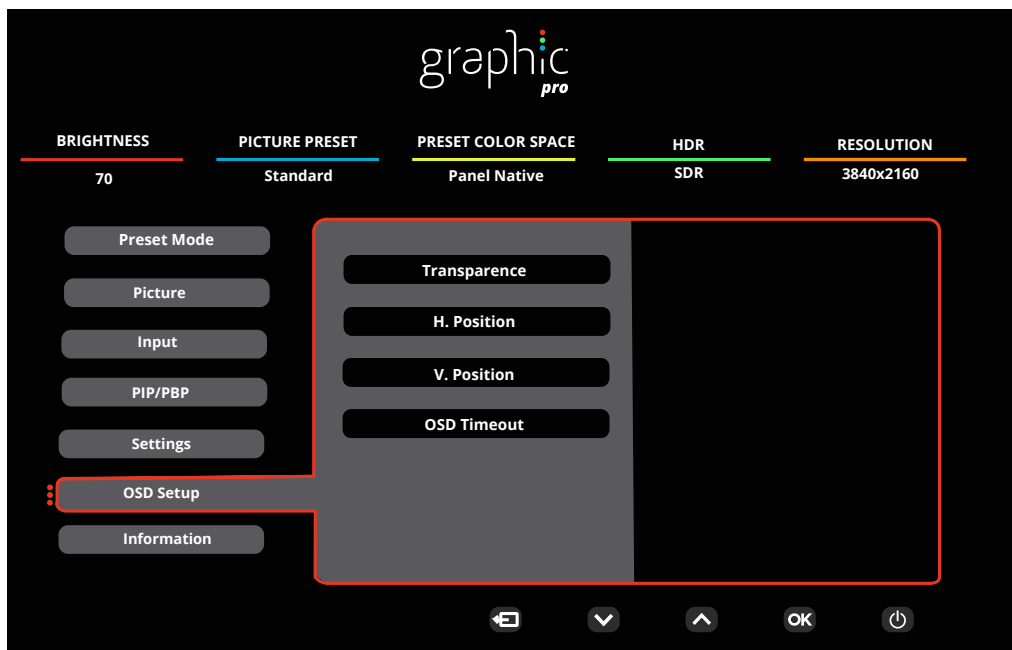

Transparence (Прозрачность)	0–100	Регулировка уровня прозрачности экранного меню
H. Position (Полож. По Гор.)	0–100	Регулировка положения экранного меню по горизонтали
V. Position (Полож. По Вер.)	0–100	Регулировка положения экранного меню по вертикали
OSD Timeout (PSD Вр. Отобр. Меню)	5-120	Регулировка времени отображения экранного меню

Information(информация)

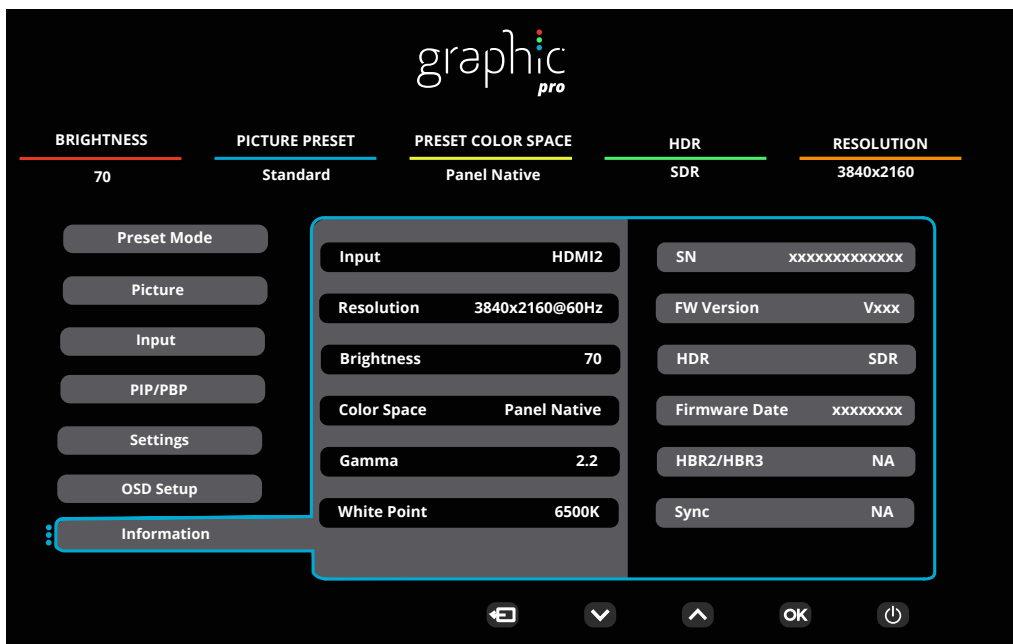

Индикаторы

Состояние	Цвет индикатора
Режим полного энергопотребления	белый
Неактивный режим	Оранжевый

Поиск и устранение неисправностей

Проблема и вопрос	Возможное решение
Индикатор питания не горит	Убедитесь, что кнопка питания включена, а шнур питания подключен надлежащим образом к сетевой розетке с заземлением и к монитору.
Нет изображения на экране	<ul style="list-style-type: none"> ● Шнур питания подсоединен правильно? Проверьте соединение шнура питания и подачу электроэнергии. ● Кабель подсоединен правильно? (Подключен с помощью кабеля HDMI) Проверьте подключение кабеля HDMI. (Подключен с помощью кабеля DP) Проверьте подключение кабеля DP. * На некоторых моделях вход HDMI/DP отсутствует. ● В случае если питание включено, перезагрузите компьютер, чтобы увидеть начальный экран (экран входа в систему), который может быть виден. При появлении начального экрана (экрана входа) запустите компьютер в соответствующем режиме (безопасный режим для Windows 7/8/10) и измените частоту обновления видеокарты. (См. «Установка оптимального разрешения») Если начальный экран (экран входа) не появляется, обратитесь в сервисный центр или к продавцу монитора. ● На экране отображается сообщение «Input Not Supported» (Вход не поддерживается)? Данное сообщение отображается, когда сигнал с видеокарты превышает максимальное разрешение, с которым может правильно работать монитор. Настройте максимальное разрешение и частоту обновления, с которыми может правильно работать монитор. ● Убедитесь, что установлены драйверы мониторов AOC.
Изображение нечеткое, имеется двоение и затенение изображения	Отрегулируйте уровни контрастности и яркости. Нажмите для автоматической настройки. Убедитесь, что не используется удлинительный кабель или распределительная коробка. Производитель рекомендует подключать монитор непосредственно к выходному разъему видеоадаптера на задней стенке компьютера.
Изображение дергается, мерцает или «идет волнами»	Уберите как можно дальше от монитора электрические устройства, которые могут вызывать электромагнитные помехи. Используйте максимальную частоту обновления монитора, которую он поддерживает для используемого разрешения.
Монитор «зависает» в неактивном режиме	Выключатель питания компьютера должен быть во включенном положении. Плата видеоадаптера компьютера должна быть плотно установлена в своем разъеме. Убедитесь, что видео-кабель монитора надежно подключен к компьютеру. Осмотрите видео-кабель монитора и убедитесь в целостности всех контактов. Убедитесь, что компьютер работает — нажмите клавишу CAPS LOCK наблюдая за состоянием индикатора CAPS LOCK. Индикатор должен либо загореться, либо погаснуть после нажатия на клавишу CAPS LOCK.
Не отображается один из основных цветов (КРАСНЫЙ, ЗЕЛЕНый или СИНИЙ)	Осмотрите видео-кабель монитора и убедитесь в целостности всех контактов. Убедитесь, что видео-кабель монитора надежно подключен к компьютеру.
Изображение имеет цветовые дефекты (белый не выглядит белым)	Отрегулируйте цвета RGB или выберите желаемую цветовую температуру.
Горизонтальные или вертикальные помехи на экране	Используйте режим завершения работы Windows 7/8/10/11 для регулировки СИНХРОНИЗАЦИИ и ФОКУСА. Нажмите для автоматической настройки.
Нормативные требования и обслуживание	Ознакомьтесь с разделом "Сведения о нормативных требованиях и обслуживании" руководства на компакт-диске или на веб-сайте www.aoc.com . (Найдите модель, приобретенную в вашей стране, а затем "Сведения о нормативных требованиях и обслуживании" на странице поддержки.

Технические характеристики

Общие технические характеристики

Панель	Наименование модели	U32U3CV		
	Система управления	Цветной ЖК-дисплей на тонкопленочных транзисторах		
	Фактический размер изображения по диагонали	Диагональ 80,0 см		
	Шаг пикселя	0,18159 (Г) x 0,18159 мм (В)		
	Видео	HDMI интерфейс, DP интерфейс		
	Раздельная синхронизация	Г/В TTL		
	Цвета экрана	1.07B ^[1]		
Другие	Частота горизонтальной развертки	30к-140кГц		
	Размер развертки по горизонтали (макс.)	697,3 мм		
	Частота вертикальной развертки	23~75Гц		
	Размер развертки по вертикали (макс.)	392,2 мм		
	Оптимальное предварительно установленное разрешение	3840x2160п, 60 Гц		
	Max resolution	3840x2160п, 60 Гц ^[2]		
	Plug & Play	VESA DDC2B/CI		
	Источник питания	100-240V~, 50/60Hz,3,0A		
	Потребляемая мощность	Типовая (яркость и контрастность по умолчанию)	46 Вт	
Макс. (яркость = 100, контрастность =100)		≤215 Вт		
Режим ожидания		≤ 0,3 Вт		
Физические характеристики	Тип разъема	HDMIx2, DisplayPort, RJ-45,Выход на наушники, USB C1: видео,PD 96W USB C2: восходящий USB C (боковой): источник питания до 15 Вт USB-Ax4 (боковой, быстрая зарядка)		
	Тип сигнального кабеля	Съемный		
	Встроенная акустическая система	3Wx2		
Условия эксплуатации	Температура	во время эксплуатации	0°C~ 40°C	
		в нерабочем режиме	-25°C~ 55°C	
	Влажность	во время эксплуатации	от 10% до 85% (без образования конденсата)	
		в нерабочем режиме	от 5% до 93% (без образования конденсата)	
	Высота над уровнем моря	во время эксплуатации	0 м ~ 5000 м	
		в нерабочем режиме	0 м ~12 192 м	

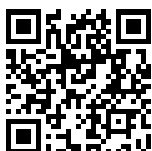

[1] Примечание. Максимальное количество отображаемых цветов, которое поддерживается данным устройством, составляет 1,07 млрд при соблюдении следующих условий настройки (из-за ограничения выходных параметров некоторых видеокарт возможны отклонения)("V":поддерживается, "\":не поддерживается):

Цветовое разрешение	HDMI2.0		DP1.4		USB C / USB High Data Speed		USB C / USB High-res	
	Версия сигнала		Версия сигнала		Версия сигнала		Версия сигнала	
	YCbCr420	YCbCr444	YCbCr420	YCbCr444	YCbCr420	YCbCr444	YCbCr420	YCbCr444
Состояние	YCbCr422	RGB	YCbCr422	RGB	YCbCr422	RGB	YCbCr422	RGB
UHD 60Hz 10 bpc	V	\	V	V	V	\	V	V
UHD 60Hz 8 bpc	V	V	V	V	V	V	V	V
QHD 60Hz 10 bpc	V	V	V	V	V	V	V	V
QHD 60Hz 8 bpc	V	V	V	V	V	V	\	V

Примечание. Операционные системы Windows с 8bit+YCbCr422 и более поздние версии не поддерживают HDR.

[2] Примечание. В режиме высокой скорости передачи данных не поддерживается разрешение 3840x2160 при 60 Гц+10 бит+YCbCr444.

Предустановленные режимы дисплея

СТАНДАРТ	РАЗРЕШЕНИЕ(±1Hz)	ЧАСТОТА СТРОК (кГц)	ЧАСТОТА КАДРОВ (Гц)
DOS MODE	720x400@70Hz	31.469	70.087
VGA	640x480@60Hz	31.469	59.94
	640x480@67Hz	35	66.667
	640x480@72Hz	37.861	72.809
	640x480@75Hz	37.5	75
SVGA	800x600@56Hz	35.156	56.25
	800x600@60Hz	37.879	60.317
	800x600@72Hz	48.077	72.188
	800x600@75Hz	46.875	75
MAC MODES	832x624@75Hz	49.725	74.551
XGA	1024x768@60Hz	48.363	60.004
	1024x768@70Hz	56.476	70.069
	1024x768@75Hz	60.023	75.029
SXGA	1280x1024@60Hz	63.981	60.02
	1280x1024@75Hz	79.976	75.025
WXGA+	1440x900@60Hz	55.935	59.887
	1440x900@60Hz	55.469	59.901
WSXGA	1680x1050@60Hz	65.29	59.954
	1680x1050@60Hz	64.674	59.883
FHD	1920x1080@60Hz	67.5	60
QHD	2560x1440@60Hz	88.787	59.951
PBP Mode	1920x2160@60Hz	133.293	59.988
UHD	3840x2160@30Hz	67.5	30
	3840x2160@60Hz	135	60

Примечание: По стандарту VESA может быть определенная погрешность (+/-1 Гц) при расчете частоты обновления (частоты полей) разных операционных систем и видеокарт. Для улучшения совместимости значение номинальной частоты обновления устройства было округлено. См. реальное устройство.

Назначение контактов

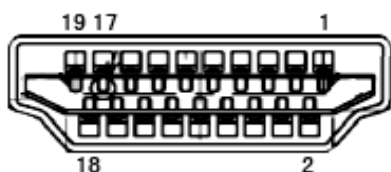

19-контактный кабель для передачи сигналов цветного изображения

Номер контакта	Наименование сигнала	Номер контакта	Наименование сигнала	Номер контакта	Наименование сигнала
1.	Данные TMDS 2+	9.	Данные TMDS 0-	17.	Земля DDC/CEC
2.	Данные TMDS 2 экранирование	10.	TMDS-синхронизация +	18.	Питание +5 В
3.	Данные TMDS 2-	11.	Экранирование TMDS-синхронизации	19.	Определение «горячего» подключения
4.	Данные TMDS 1+	12.	TMDS-синхронизация -		
5.	Данные TMDS 1 экранирование	13.	CEC		
6.	Данные TMDS 1-	14.	Зарезервировано (не задействован на устройстве)		
7.	Данные TMDS 0+	15.	SCL		
8.	Данные TMDS 0 экранирование	16.	SDA		

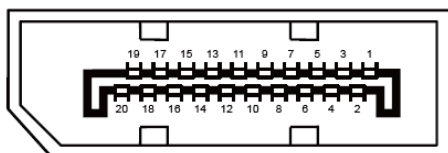

20-контактный кабель для передачи сигналов цветного изображения

Номерконтакта	Наименование сигнала	Номерконтакта	Наименование сигнала
1	ML_Lane 3 (n)	11	GND
2	GND	12	ML_Lane 0 (p)
3	ML_Lane 3 (p)	13	CONFIG1
4	ML_Lane 2 (n)	14	CONFIG2
5	GND	15	AUX_CH(p)
6	ML_Lane 2 (p)	16	GND
7	ML_Lane 1 (n)	17	AUX_CH(n)
8	GND	18	Определение «горячего» подключения
9	ML_Lane 1 (p)	19	Возврат DP_PWR
10	ML_Lane 0 (n)	20	DP_PWR

Технология Plug and Play

Функция Plug & Play DDC2B

Данный монитор поддерживает функции VESA DDC2B в соответствии со стандартом VESA DDC. Эти функции позволяют компьютеру распознавать монитор и, в зависимости от используемой версии DDC, получать от монитора дополнительную информацию о его возможностях.

DDC2B — это двунаправленный канал данных, основанный на протоколе I2C. Компьютер может запросить информацию EDID по каналу DDC2B.

