

РЪКОВОДСТВО ЗА УПОТРЕБА



U32U3CV MONITOR

AOC.COM

©2024 AOC. All rights reserved
Version: A00

AOC

Безопасност	1
Национални конвенции	1
Захранване	2
Инсталация	3
Почистване	4
Други.....	5
Настройки.....	6
Съдържание на опаковката	6
Настройка на стойка и основа.....	7
Нагласяне ъгъла на гледане	8
Свързване на монитора	9
Монтаж на стена.....	10
Функция за Adaptive-Sync	11
KVM	12
HDR	13
Calman Ready	14
Настройване.....	17
Бързи клавиши	17
OSD Setting (Настройка на екранното меню).....	18
Preset Mode(Предварително зададен режим)	19
Picture(Картина).....	20
Input(ВЪВЕЖДАНЕ)	23
PIP/PBP	24
Settings (Настройки)	26
OSD Setup (Настройка на екранното меню)	28
Information (Информация)	29
LED (светодиоден) индикатор	30
Отстраняване на неизправности.....	31
Спецификация	32
Общи спецификации.....	32
Предварително настроени екранни режими	34
Разпределение на изводите	35
Plug and Play	36

Безопасност

Национални конвенции

Конвенциите за условните обозначения, използвани в този документ, се описват в подразделите по-долу.

Забележки, знаци за внимание и предупреждения

В цялото ръководство определени части от текста са придружени от икона и са написани с получер шрифт или в курсив. Тези части съдържат забележки, бележки за внимание и предупреждения и се използват по следния начин:



ЗАБЕЛЕЖКА: ЗАБЕЛЕЖКА съдържа важни сведения, които ще помогнат да използвате по-добре компютърната си система.





ВНИМАНИЕ: ВНИМАНИЕ посочва потенциален риск от повреда на хардуера или загуба на данни и съвет как да избегнете проблема.





ПРЕДУПРЕЖДЕНИЕ: ПРЕДУПРЕЖДЕНИЕ показва възможно телесно нараняване и казва как да се избегне проблемът. Някои предупреждения могат да се появят в алтернативни формати и да не са придружени от икона. В тези случаи конкретното представяне на предупреждението се изисква от съответния регулаторен орган.

Захранване

 Характеристики на захранването трябва да съответстват на посочените на етикета на монитора. Ако не сте сигурни за електрозахранването в сградата, обърнете се към Вашия доставчик или местната електрическа компания.

 Мониторът има щепсел с три крачета, с трети (заземяващ) щифт. Щепселът може да се вкара само в контакт със заземяване като защитна функция. Ако щепселът не съответства на контакта, извикайте електротехник да монтира подходящ контакт или използвайте адаптер за заземяване на уреда. Не премахвайте защитата на заземяващия щепсел.

 Изключете уреда по време на гръмотевична буря или когато няма да го използвате дълго време. Това ще предпази монитора от повреди причинени от свръхнапрежение.

 Не претоварвайте захранващите кабели и удължители. Претоварването може да доведе до пожар или токов удар.

 За гарантиране на надеждно функциониране, използвайте монитора само с одобрени от UL компютри, които имат подходящо конфигурирани куплунги с маркировка 100-240V AC, най-малко 5A.

 Контактът трябва да се намира близо до устройството и да бъде лесно достъпен.

Инсталация

! Не поставяйте монитора на нестабилна количка, стойка, триножник, конзола или маса. При падане мониторът може да нарани някого и да се повреди. използвайте само количка, стойка, триножник, конзола или маса, препоръчани от производителя или продавани заедно с този продукт. Спазвайте указанията на производителя при монтажа и използвайте само препоръчаните от производителя монтажни принадлежности. Манипулирането на продукта и принадлежностите да се извършва внимателно.

! Да не се допуска попадането на предмети в цепките на корпуса. Това може да повреди електрическите контури и да причини пожар или токов удар. Да не се допуска попадане на течности върху монитора.

! Да не се оставя с лицевата част върху пода.

! За закрепване на монитора на стена или шкаф използвайте стойка, одобрена от производителя и следвайте указанията към стойката.

! За да избегнете евентуални щети, например обелване на панела от рамката, уверете се, че мониторът не е наклонен надолу на повече от -5 градуса. Ако максималният ъгъл за наклон надолу от -5.

! Около монитора да се остави празно пространство, както е показано по-долу. В противен случай прегряването поради недостатъчна вентилация може да причини пожар или повреда на монитора.

По-долу са показани препоръчителните зони за вентилация при монтаж на монитора на стена или на стойка:

Монтаж на стойка



Почистване

! Корпусът да се почиства редовно с мека кърпа. Да се използват неутрални препарати за петната, тъй като силните препарати могат да разяждат корпуса.

! Да не се допуска проникване на препаратите вътре в продукта при почистване. Да не се използват груби тъкани, които могат да повредят повърхността на екрана.



! Да се откачи захранващият кабел преди почистване на продукта.

Други

 Ако усетите странна миризма, звук или дим от продукта, НЕЗАБАВНО изключете захранването и се свържете със сервизния център.

 Уверете се, че процепите за вентилация не са блокирани от масата или завесите.

 Не излагайте монитора на силни вибрации или силни удари при работа.

 Не удряйте и не изпускайте монитора при работа или транспортиране.

 Захранващите кабели трябва да са одобрени по отношение на безопасността. За Германия трябва да бъдат H03VV-F/H05VV-F, 3G, 0,75 mm² или по-добри. За другите държави да се използват съответните подходящи видове кабели.

 Прекомерното звуково налягане от слушалките може да причини загуба на слуха. Регулиране на еквайзера до максимално ниво увеличава изходната мощност на слушалките и следователно нивото на звуковото налягане.

Настройки

Съдържание на опаковката



Monitor

*



Quick Start Guide

*



Warranty Card

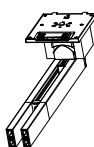

Stand



Base

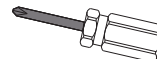

Screwdriver



Power Cable

*



HDMI Cable

*



DP Cable

*



USB C-C Cable

*



USB C-C/A Cable

* Не всички видове сигнални кабели ще се предоставят за всички региони. За потвърждение се свържете с местния дилър или филиал на AOC.

Настройка на стойка и основа

Регулирайте или отстранете основата като следвате стъпките по-долу.

Монтаж:

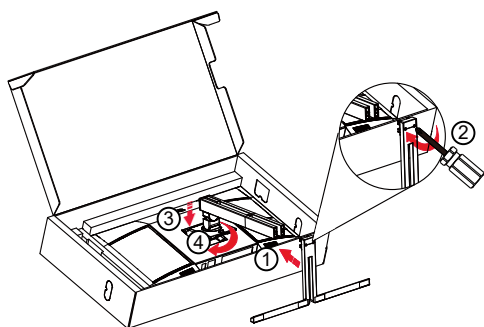

Забележка: Подравнете стойката с отворите за позициониране в основата. Хванете стойката и основата без разстояния и заключете двата винта отдолу преди да освободите опората, за да предотвратите падане.

Отстраняване:

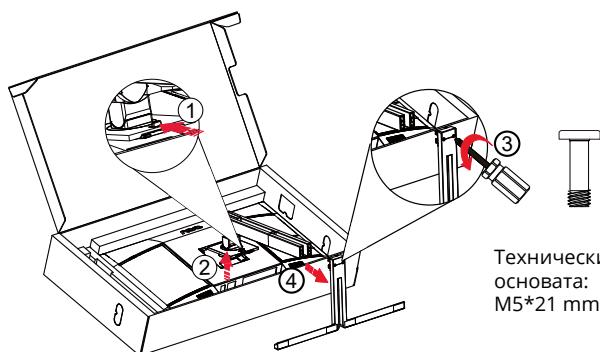

Технически характеристики за винт на основата:
M5*21 mm (ефективна резба 5,5 mm)



ЗАБЕЛЕЖКА: Дизайнът на дисплея може да се различава от този на илюстрациите.

Нагласяне ъгъла на гледане

За постигане на най-добро зрително изживяване се препоръчва потребителят да се увери, че може да вижда цялото си лице на екрана, след това да регулира ъгъла на монитора според личните си предпочитания. Придържайте стойката, за да не преобърнете монитора при промяна на ъгъла. Можете да промените ъгъла на монитора по следния начин.

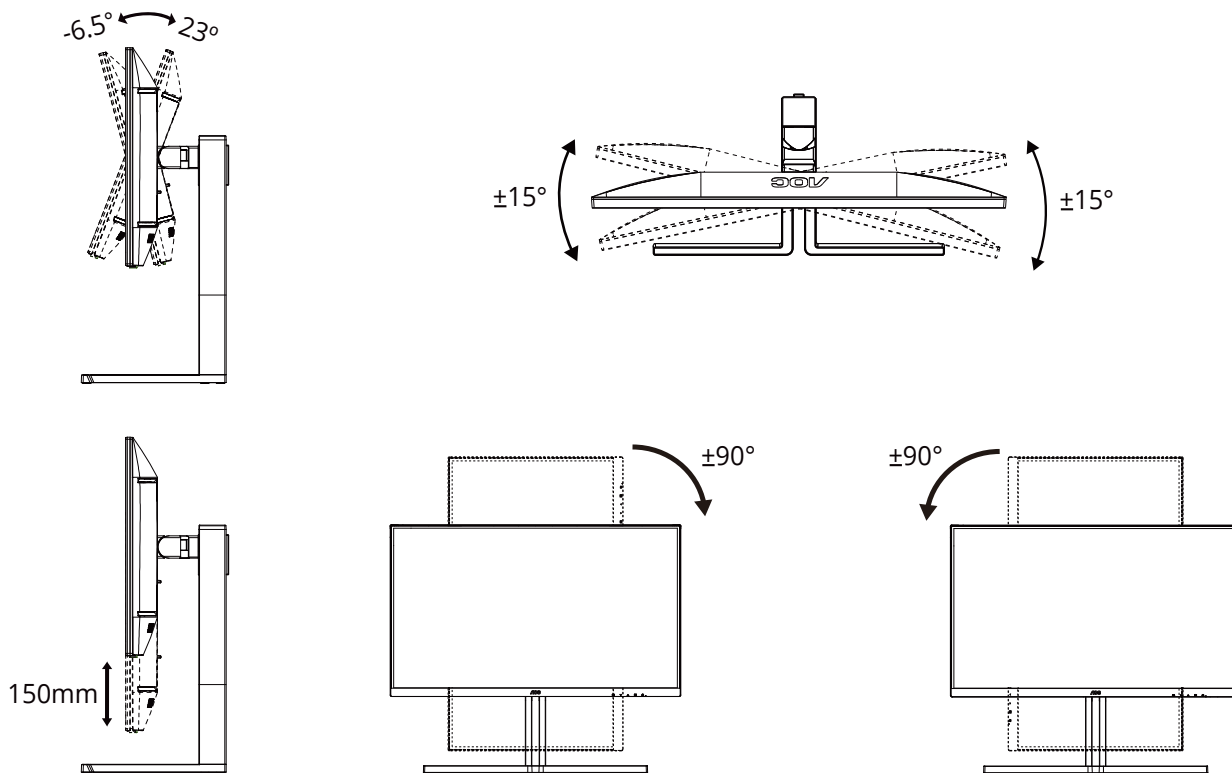

ЗАБЕЛЕЖКА:

Не пипайте екрана при промяна на ъгъла. Това може да причини повреда или счупване на LCD екрана.

Предупреждение

- За да избегнете евентуални щети по екрана, като обелване на панела, уверете се, че мониторът не е наклонен на повече от -5 градуса надолу.
- Не натискайте екрана, докато регулирате ъгъла на монитора. Хващайте само рамката.

Свързване на монитора

Кабелни връзки от задната страна на монитора и компютъра:

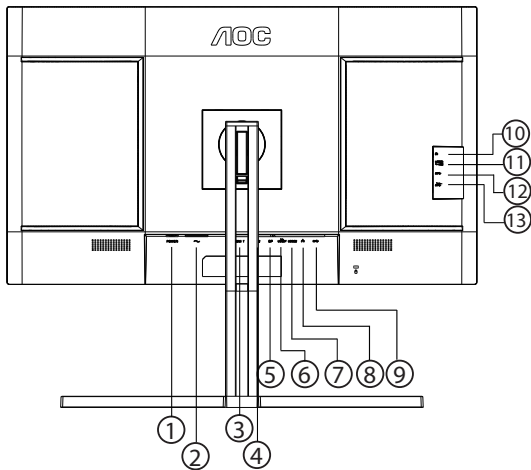

1. Превключвател на захранването
2. Захранване
3. HDMI 1
4. HDMI 2
5. DisplayPort
6. USB C1 (Video, PD 96W)
7. USB C2 (upstream, само данни)
8. RJ45
9. USB3.2 Gen2 downstream
10. Слушалки
11. USB C (отстрани): захранване до 15W
12. USB3.2 Gen2 downstream
13. USB3.2 Gen2 downstream+зареждане

Свързване с компютър

1. Свържете добре захранващия кабел в задната част на дисплея.
2. Изключете компютъра и извадете захранващия му кабел.
3. Свържете кабела за сигнал на дисплея към видеоконектора от задната страна на вашия компютър.
4. Включете захранващия кабел на вашия компютър и дисплея в близка електрическа розетка.
5. Включете своя компютър и дисплея.

Ако монитърът показва изображение, инсталирането е завършено. Ако не видите изображение, вижте „Отстраняване на неизправности“.

За да защитите оборудването, винаги изключвайте компютъра и LCD монитора преди свързване.

Монтаж на стена

Подготовка за инсталирате допълнителна монтиране на стена Arm.

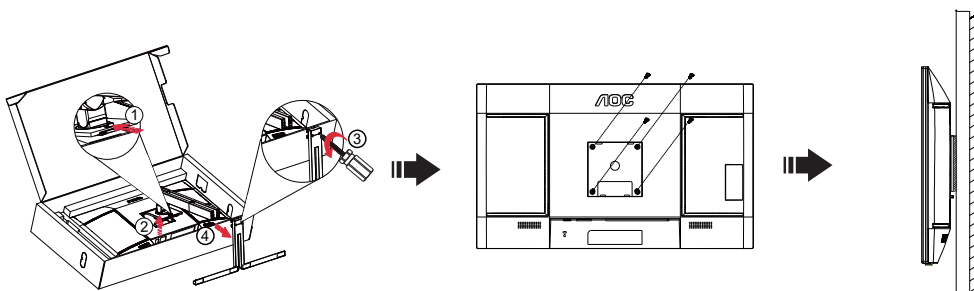

Този монитор може да бъде прикрепен към стената монтажното рамо закупите отделно. Изключвайте захранването преди тази процедура. Следвайте тези стъпки:

1. Махнете основата.
2. Следвайте инструкциите на производителя, за да сглобите рамото за монтаж на стена.
3. Поставете рамото за монтаж на стена отзад на монитора. Наместете дупките на рамото спрямо дупките отзад на монитора.
4. Поставете 4-те винта в дупките и ги завийте
- 5.Свържете отново кабелите. Погледнете инструкцията за употреба, която идва с допълнителното рамо за монтаж на стена, за да видите инструкциите за прикачването му към стената.

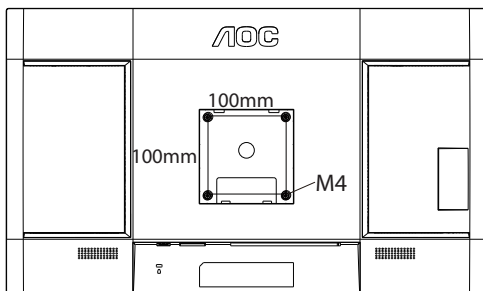

Технически характеристики на винтове за окачване на стена:
M4*(10+X) mm (X = дебелина на стойката за стенов монтаж)

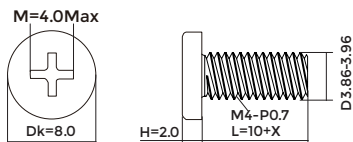

Отбелязва: монтаж по стандарта VESA дупки не са достъпни за всички модели, моля консултирайте се с доставчика на оборудването или официална служба на AOC. Винаги се консултирайте с производителя относно инсталацията за стенов монтаж.

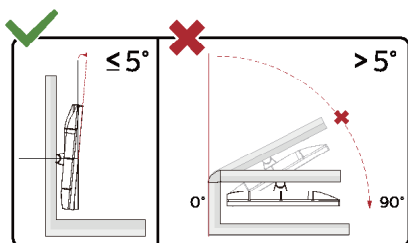

* Дизайнът на дисплея може да се различава от този на илюстрациите.

⚠ Предупреждение

- За да избегнете евентуални щети по екрана, като обелване на панела, уверете се, че мониторът не е наклонен на повече от -5 градуса надолу.
- Не натискайте екрана, докато регулирате ъгъла на монитора. Хващайте само рамката.

Функция за Adaptive-Sync

1. Функцията за Adaptive-Sync работи с DP/HDMI/USB C
2. Съвместима видеокарта: Списъкът с препоръки е като показания по-долу. Можете да го видите като посетите www.AMD.com

Видеокарти

- Radeon™ RX Vega series
- Radeon™ RX 500 series
- Radeon™ RX 400 series
- Radeon™ R9/R7 300 series (R9 370/X, R7 370/X, R7 265 series осв.)
- Radeon™ Pro Duo (2016)
- Radeon™ R9 Nano series
- Radeon™ R9 Fury series
- Radeon™ R9/R7 200 series (R9 270/X, R9 280/X series осв.)

Процесори

- AMD Ryzen™ 7 2700U
- AMD Ryzen™ 5 2500U
- AMD Ryzen™ 5 2400G
- AMD Ryzen™ 3 2300U
- AMD Ryzen™ 3 2200G
- AMD PRO A12-9800
- AMD PRO A12-9800E
- AMD PRO A10-9700
- AMD PRO A10-9700E
- AMD PRO A8-9600
- AMD PRO A6-9500
- AMD PRO A6-9500E
- AMD PRO A12-8870
- AMD PRO A12-8870E
- AMD PRO A10-8770
- AMD PRO A10-8770E
- AMD PRO A10-8750B
- AMD PRO A8-8650B
- AMD PRO A6-8570
- AMD PRO A6-8570E
- AMD PRO A4-8350B
- AMD A10-7890K
- AMD A10-7870K
- AMD A10-7850K
- AMD A10-7800
- AMD A10-7700K
- AMD A8-7670K
- AMD A8-7650K
- AMD A8-7600
- AMD A6-7400K

KVM

В състояние на включен дисплей можете да управлявате две устройства за изходен сигнал (два компютъра или два лаптопа, или един компютър и един лаптоп) с комплект клавиатура и мишка чрез функцията KVM.

Стъпки на инсталиране:

1. Използвайте кабел USB C към USB C, за да свържете монитора към първото устройство (компютър или лаптоп) чрез конектора USB C1.
2. Свържете монитора към второто устройство (компютър или лаптоп) чрез конектор HDMI или DisplayPort (вход) и свържете USB C2 на монитора към USB конектора на устройството с помощта на кабел USB C към USB A.
3. Свържете периферните устройства (клавиатура и мишка) към конектора USB A (USB downstream) на монитора.

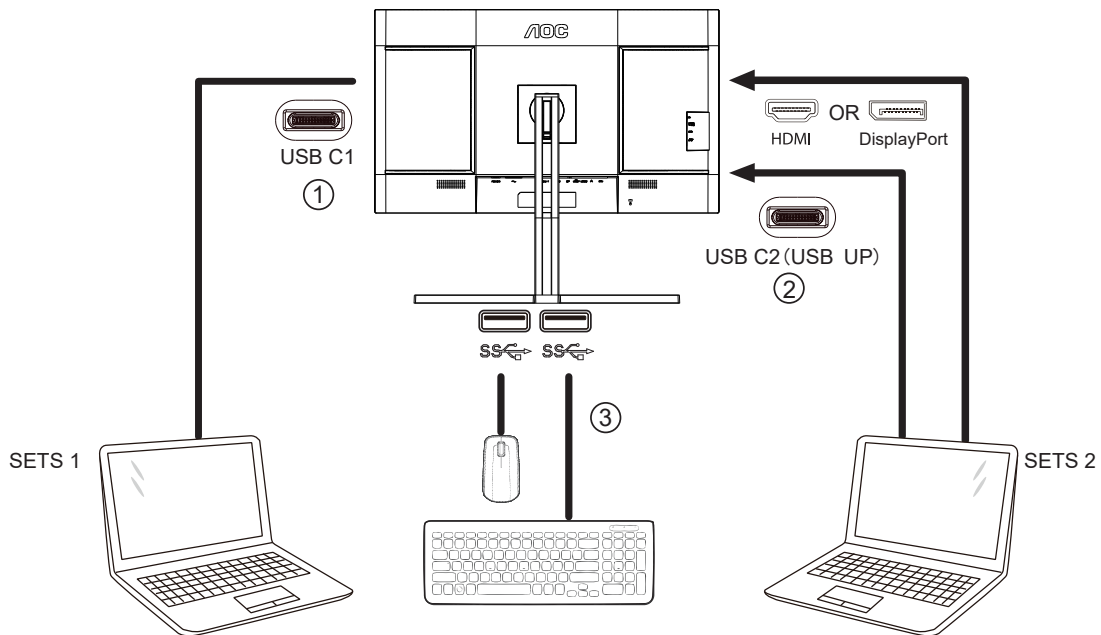

4. Отидете в екранното меню. Задайте Auto (Авт.), USB C1 или USB C2 в Settings (Настройки) -> USB Selection (Избор на USB), когато е необходимо.
Ако е зададено Auto (Авт.), клавиатурата и мишката, свързани към монитора, автоматично превключват управляваните устройства според източника на показания сигнал.

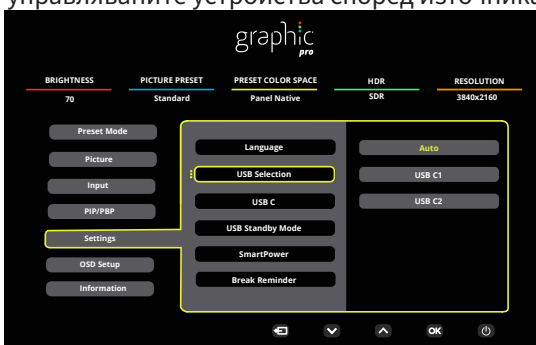

USB Selection (Избор на USB)	Описание на функциите
Auto (Авт.)	Автоматично изберете USB C1 или USB C2 (USB upstream), в зависимост от източника на сигнал, показан на екрана.
USB C1	Пътят USB upstream се предоставя чрез кабела USB C към USB C.
USB C2	Пътят USB upstream се предоставя чрез кабела USB C към USB A.

Забележка: В режим на дисплея PIP/PBP превключете пътя USB upstream чрез екранното меню.

HDR

Има съвместимост с входен сигнал във формат HDR10.

Дисплеят може автоматично да активира HDR функцията, ако плейърът и съдържанието са съвместими.

Свържете се с производителя на устройството и доставчика на съдържанието за информация относно съвместимостта между Вашето устройство и съдържанието. Изберете "ИЗКЛ." за HDR функцията, когато не се нуждаете от автоматично активиране на функцията.

Чрсыхцър:

1. Не е необходима специална настройка за DisplayPort/HDMI интерфейс във версии WIN10 или по-ниски (по-стари) от V1703.
2. Достъпен е само HDMI интерфейс, а DisplayPort интерфейсът не може да функционира във версия WIN10 V1703.
3. Настройка на дисплея:
 - а. Разделителната способност на екрана е 3840x2160, а за HDR е предварително зададено ВКЛ.
 - б. След влизане в приложението, най-добрият HDR ефект може да се постигне, когато се промени разделителната способност на 3840x2160 (ако е налична).

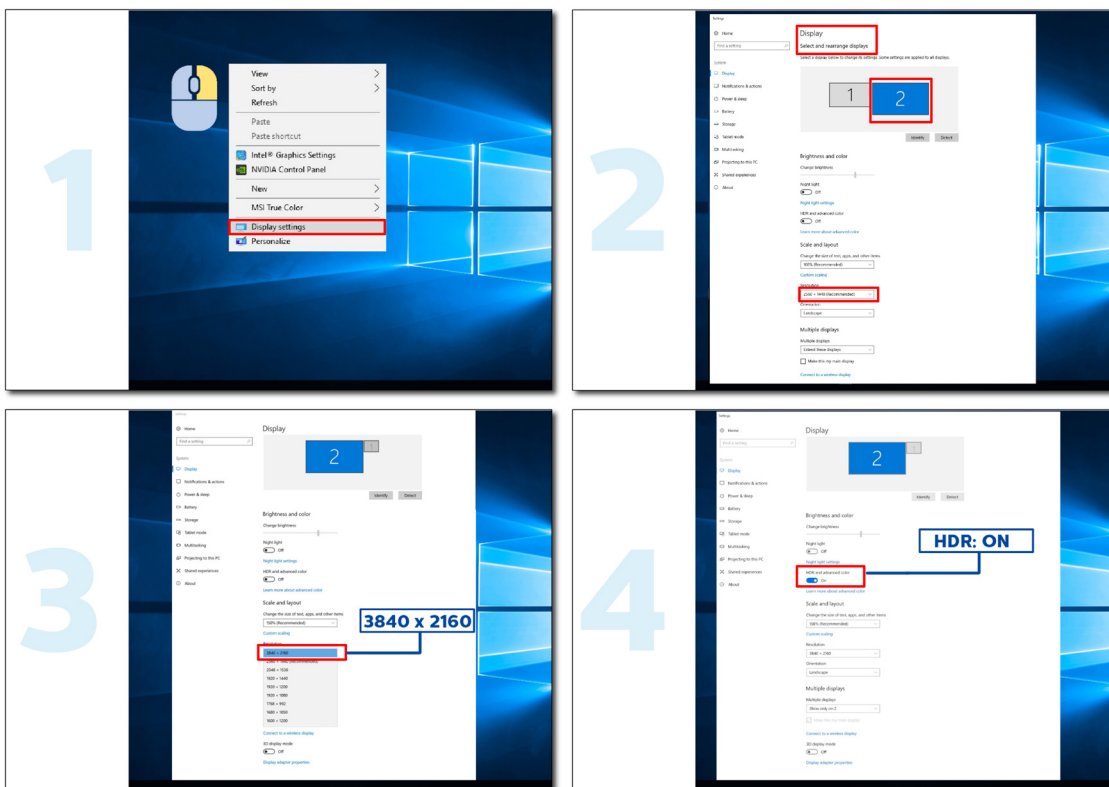

Calman Ready



Дисплеите и устройствата Calman Ready имат способността да комуникират директно със софтуер за калибриране на цветовете Calman® на портретни дисплеи. Устройства, които са Calman Ready, могат бързо да се свързват със софтуера и да използват неговите прецизни и автоматизирани способности за калибриране (AutoCal™). Calman Ready позволява лесно, прецизно и бързо калибриране на Вашия чисто нов AOC дисплей.

Как да разреши Calman Ready?

Необходима версия на Calman:

Calman (Ultimate или Studio) версия 5.15.5.19 или по-късна

Необходим хардуер

Генератор на модели, съвместим с Calman

*Външен генератор, поддържащ HDR, е необходим за HDR калибриране.

Измервателен уред, съвместим с Calman

За информация вижте: [Измервателни уреди, съвместими с Calman](#)

Сканирайте следния QR код, за да отворите **Ръководство за работния поток при калибриране на AOC монитори** за инструкции относно калибрирането на съвместими монитори AOC Calman Ready:



Забележка:

Когато калибрирането приключи, калибрирането ще бъде съхранено в екранното меню на монитора под Picture (Картина) → CMR Color Space (Цветово пространство CMR).

[ЗАБЕЛЕЖКА: ПОВЕЧЕТО ПОТРЕБИТЕЛИ CALMAN СА ЗАПОЗНАТИ СЪС СЛЕДНИТЕ ИНСТРУКЦИИ, ТАКА ЧЕ ПРЕПОРЪЧВАМЕ ДА СЧИТАТЕ ТАЗИ ЧАСТ ОТ РЪКОВОДСТВОТО КАТО ОПЦИЯ]

Стъпка 1:

Инсталирайте своя софтуер Calman.

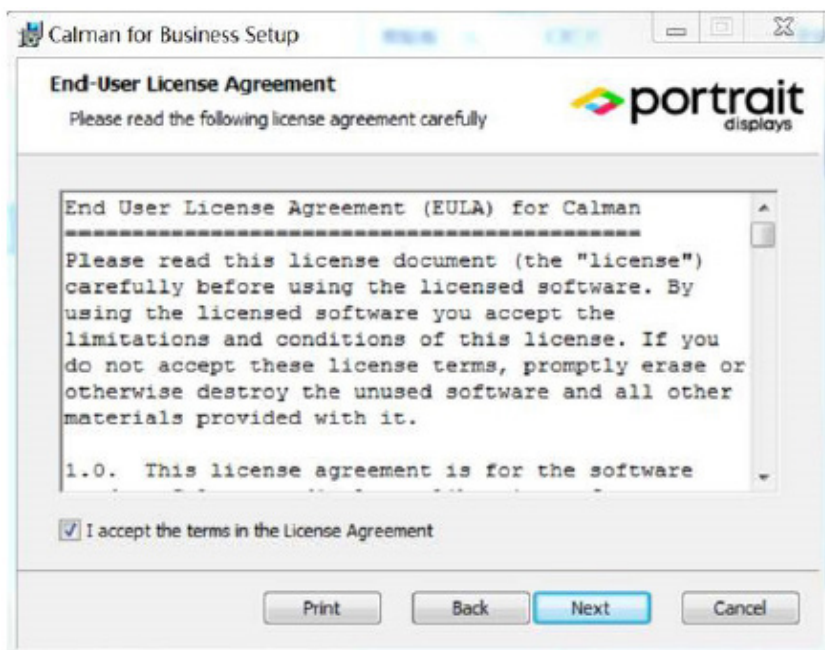
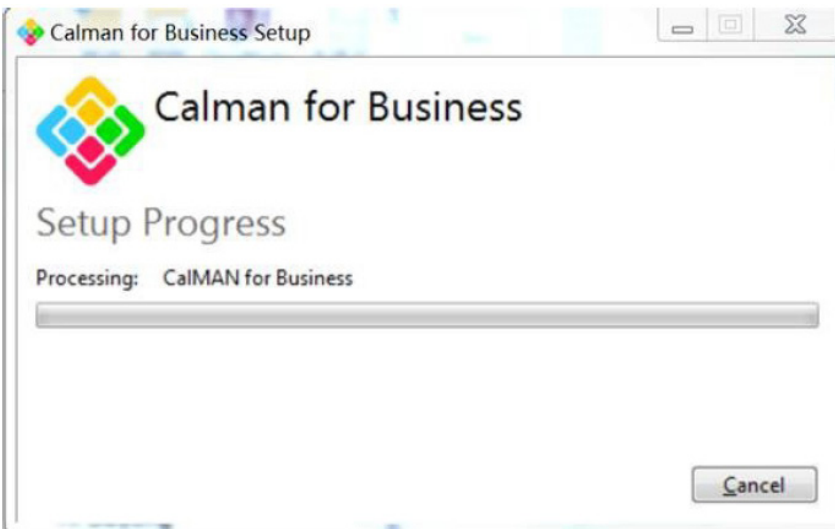
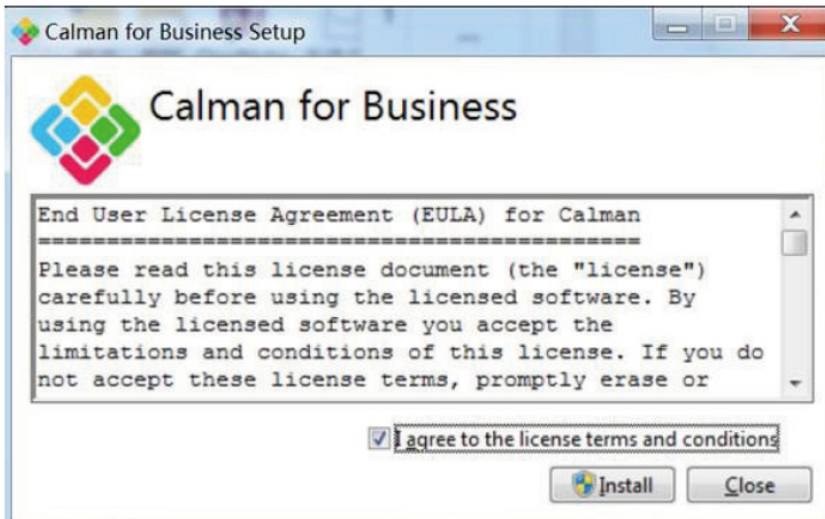

Стъпка 2:

Въведете License ID (ИД на лиценза) и License Password (Парола на лиценза), след което щракнете върху бутона Activate Online (Активирай онлайн), за да активирате своя лиценз Calman.

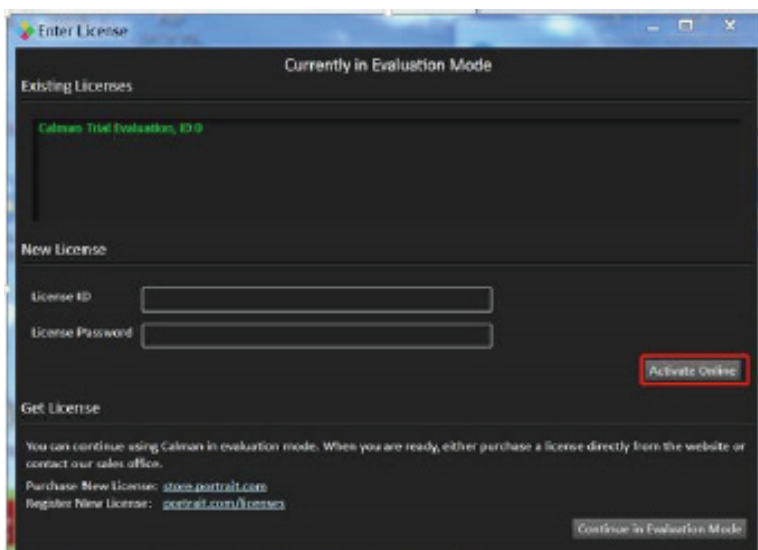

Стъпка 3:

1. Свържете лаптопа към USB-C (отдолу) на монитора.
2. Свържете уред за измерване на цветовете към лаптопа.
3. Отворете Calman и сканирайте следния QR код, за да отворите **Ръководство за работния поток при калибриране на АОС монитори** за инструкции относно калибрирането на съвместими монитори АОС Calman Ready:



Забележка:

Когато калибрирането приключи, калибрирането ще бъде съхранено в екранното меню на монитора под Picture (Картина) → CMR Color Space (Цветово пространство CMR).

Настройване

Бързи клавиши

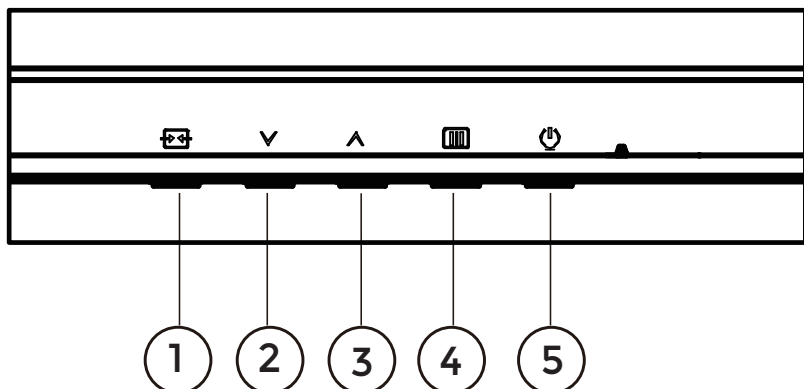

1	Източник/Изход
2	Preset Mode (Предварително зададен режим)/HDR
3	Brightness (Яркост)
4	Меню / Въвеждане
5	Захранване

Меню / Въвеждане

Натиснете, за да покажете екранното меню или да потвърдите избора.

Захранване

Натиснете бутона Power (Захранване) за включване/изключване на монитора.

Brightness (Яркост)

Когато няма екранно меню, натиснете клавиша “ ^ ”, за да отворите функцията на яркостта, след което натиснете клавиша “ ^ ” или “v” за регулиране на подсветката.

Preset Mode (Предварително зададен режим)/HDR

Когато няма екранно меню, натиснете клавиша “v ”, за да отворите функцията на предварително зададения режим, след което натиснете клавиша “v ” или “ ^ ”, за да изберете различни режими.

Когато получавате HDR сигнал, задайте профил HDR според изискванията на употребата.

Източник/Изход

Когато екранното меню е затворено, натиснете бутона Източник/Изход за функцията за избор на източник.

Когато екранното меню е активно, този бутон действа като ключ за излизане (за излизане от екранното меню).

OSD Setting (Настройка на екранното меню)

Основни и прости инструкции върху клавишите за управление

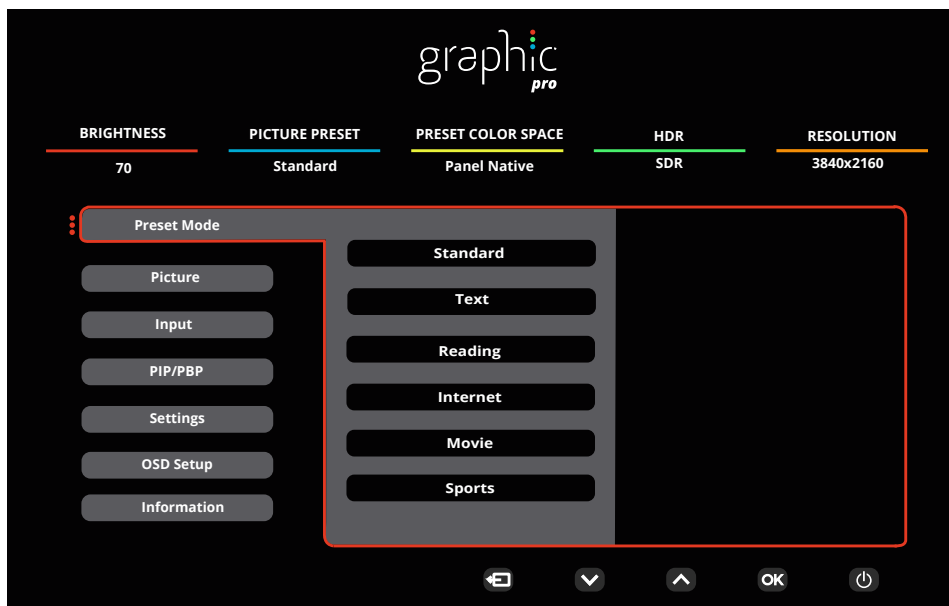

- 1). Натиснете **МЕНЮ** бутона, за да активирате прозореца на екранното меню.
- 2). Натиснете **Вляво** или **Вдясно** за навигация чрез функциите. Когато желаната функция е маркирана, натиснете **МЕНЮ / ОК** бутона, за да го активирате. Натиснете **Вляво** или **Вдясно** за навигация във функциите на подменюто. Щом желаната функция е маркирана, натиснете **МЕНЮ (МЕНЮ) / ОК** бутона за активиране.
- 3). Натиснете **Вляво** или **Вдясно**, за да промените настройките на избраната функция. Натиснете **Exit (Изход) /** бутона за изход. Ако ще променяте друга функция, повторете стъпки 2-3.
- 4). Функция за заключване на екранното меню: За да заключите екранното меню, натиснете и задръжте **МЕНЮ** бутона докато мониторият е изключен и натиснете бутона **Включване и изключване**, за да включите монитория. За да отключите екранното меню, натиснете и задръжте **МЕНЮ** бутона докато мониторият е изключен и натиснете бутона **Включване и изключване**, за да включите монитория.

Забележка:

- 1). Ако продуктът има само един вход за сигнал, елементът „Input Select“ (Избор на вход) е забранен за конфигуриране.
- 2). Ако разделителната способност на входния сигнал е основната разделителна способност или Adaptive-Sync, тогава елементът Image Ratio (Пропорции) е невалиден.

Preset Mode(Предварително зададен режим)

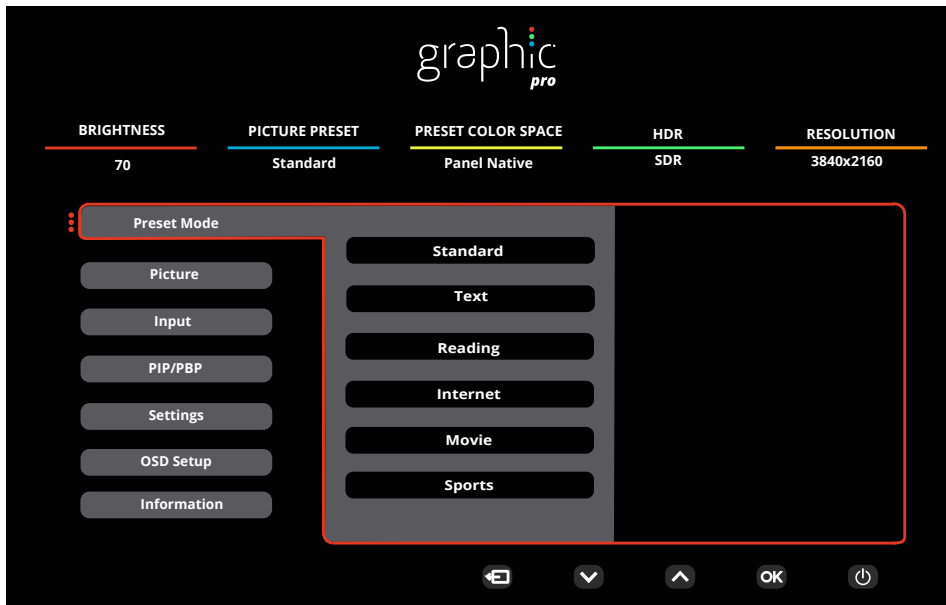

Preset Mode (Предварително зададен режим)	Standard (Стандарт)	Стандартен режим
	Text (Текст)	Текстов режим
	Reading (четене)	Режим за четене
	Internet (Интернет)	Режим за интернет
	Movie (Филм)	Режим за филми
	Sports (Спорт)	Режим за спорт
	Photographer (Фотограф)	Режим "Фотограф"
	HDR Picture(HDR картина)	Режим за симулиране а HDR картина
	HDR Movie(HDR филм)	Режим за симулиране а HDR филм
	HDR Game(HDR игра)	Режим за симулиране а HDR игра
	FPS	За игри FPS (Стрелба от първо лице). Подобрява детайлите на нивата на черното в тъмните теми.
	RTS	За RTS (Стратегия в реално време). Подобрява качеството на изображението.
	Racing (Състезание)	За състезателни игри. Предоставя най-бързото време за отговор и висока наситеност на цветовете.
	D-Mode (D режим)	D режим
	Uniformity	Режим за Uniformity
Reset color (Нулиране на цветовете)	Да или не Забележка: Нулира цветовете настройки до фабричните им стойности по подразбиране.	
HDR	Off (Изкл.)	Задайте HDR профила според изисквания си за употреба. Забележка: Когато се открие HDR съдържание, опцията HDR ще се покаже за настройка.
	DisplayHDR	
	HDR Picture(HDR картина)	
	HDR Movie(HDR филм)	
	HDR Game(HDR игра)	

Picture(Картина)

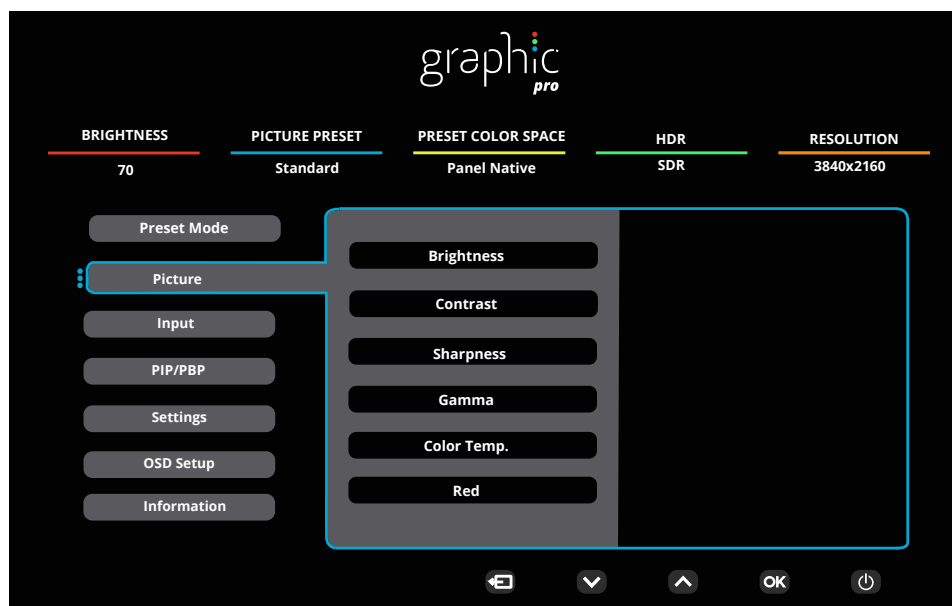

Brightness (Яркост)	0-100	Регулиране на подсветка)
Contrast (Контраст)	0-100	Контраст от дигиталния регистър.
Sharpness (Рязкост)	0-100	Регулиране на остротата.
Gamma (Гама)	1.8 / 2.0 / 2.2 / 2.4 / 2.6	Настройка на гама.
Color Temp. (Цветова температура)	Native / 5000K / 6500K 7500K / 8200K / 9300K 11500K / User define	Регулирайте цветовата температура. Забележка: Изберете User define (Потребителски) за регулиране на RGB цветовете.
Red (Червено)	0-100	Усилване на червеното от дигиталния регистър.
Green (Зелено)	0-100	Усилване на зеленото от дигиталния регистър.
Blue (Синьо)	0-100	Усилване на синьото от дигиталния регистър.
Saturation (Наситеност)	R / G / B / C / M / Y	Настройка 0-100.
Hue (Оттеньък)	R / G / B / C / M / Y	Настройка 0-100.
Color Space (Цветово пространство)	Panel Native	Регулиране на цветовото пространство
	sRGB	
	Display-P3	
	DCI-P3	
	DCI-P3 (D50)	
	Adobe RGB	
	Adobe RGB (D50)	
	Rec. 2020	
Rec. 709		

CMR Color Space (CMR цветово пространство.)	sRGB	<p>Регулирайте цветовото пространство CMR.</p> <p>Забележка: Тази функция е по избор само след като се регулира цветовото пространство на машината чрез инструмента Calman (компютърен софтуер), разработен от Portrait.</p> <p>Цветовете на този продукт могат да се калибрират с помощта на софтуера за калибриране на цветовете Calman. Хардуерното оборудване, необходимо за калибриране на цветовете, трябва да се купи отделно според препоръките на Calman.</p>
	Display-P3	
	DCI-P3	
	DCI-P3 (D50)	
	Adobe RGB	
	Adobe RGB (D50)	
	Rec. 2020	
	Rec. 709	
	Custom Mode (Потребителски режим)	
HDR Color Space (HDR цветово пространство)	DCI-P3	<p>Регулирайте цветовото пространство HDR.</p> <p>Забележка: За CMR DCI-P3 & CMR Rec. 2020 тази функция е по избор само след като се регулира цветовото пространство на машината чрез инструмента Calman (компютърен софтуер), разработен от Portrait.</p> <p>Цветовете на този продукт могат да се калибрират с помощта на софтуера за калибриране на цветовете Calman. Хардуерното оборудване, необходимо за калибриране на цветовете, трябва да се купи отделно според препоръките на Calman.</p>
	Rec. 2020	
	CMR DCI-P3	
	CMR Rec. 2020	
DCR	On (Вкл.)	Разрешава пропорция на динамичен контраст
	Off (Изкл.)	Забранява пропорция на динамичен контраст
Local Dimming	Off (изкл.)/On (Вкл.)	<p>Забранете или разрешете Local Dimming (Локално затъмняване).</p> <p>Забележка:</p> <p>Local Dimming (Локално замъгляване) е забранено при SDR сигнал и настройката по подразбиране е включен HDR сигнал.</p>
Clear Vision	Off (Изкл.)	Регулирайте ясното зрение.
	Weak (Слабо)	
	Medium (Средно)	
	Strong (Силно)	
LowBlue Mode (Режим LowBlue)	Off (Изкл.)	Намалява вълната на синята светлина като управлява цветовата температура.
	Multimedia (Мултимедия)	
	Internet (Интернет)	
	Office (Офис)	
	Reading (Четене)	

Image Ratio (Пропорции на картината)	Full / Aspect / 1:1	Забележка: 1) Състоянието е "цял екран" по подразбиране и може да се избере произволен режим на дисплея; 2) Пропорциите на екрана могат да се изберат освен основната честота и режим на дисплея със същите пропорции като екрана на панела; 3) Всички режими на дисплея могат да се изберат с пропорциите 1:1, освен основната честота.
Over Scan (Извън екрана)	Off (изкл.)/On (Вкл.)	Деактивирайте или активирайте сканирането.
Shadow Boost (Усилване на сенките)	Off (изкл.) / Level 10(Ниво 10) / Level 20(Ниво 20) / Level 30(Ниво 30)	Подобрейте детайлите на екрана в тъмните или ярките зони, за да регулирате яркостта в ярките зони и да гарантирате, че не са твърде наситени.
Shadow Control (Управление на сенките)	0-100	Настройката по подразбиране на Shadow Control (Управление на сенките) е 50, тогава крайният потребител може да регулира от 50 до 100 или 0 за увеличаване на контраста за по-ясна картина. 1. Ако картината е прекалено тъмна, за да се виждат ясно детайлите, регулирайте от 50 до 100 за по-ясна картина. 2. Ако картината е прекалено бяла, за да се виждат ясно детайлите, регулирайте от 50 до 0 за по-ясна картина.
Game Color (Цвят при игри)	0-20	Game Color (Цвят при игри) предоставя ниво 0-20 за регулиране на наситеността и получаване на по-добро качество на картината.
Adaptive-Sync	Off (изкл.)/On (Вкл.)	Забранете или разрешете Adaptive-Sync
Overdrive (Ускоряване)	Off (Изкл.)	Регулира времето за реакция.
	Weak (Слабо)	
	Medium (Средно)	
	Strong (Силно)	

ЗАБЕЛЕЖКА: Devido ao efeito de foto difusão, um halo aparece nas margens da janela de algumas telas específicas ou nas margens do objeto em movimento quando a função de Escurecimento Local está ativada. Isto é uma propriedade física do mini painel LED, mas não é um defeito do painel. Fique tranquilo de que você pode continuar a usá-lo.

Input(ВЪВЕЖДАНЕ)

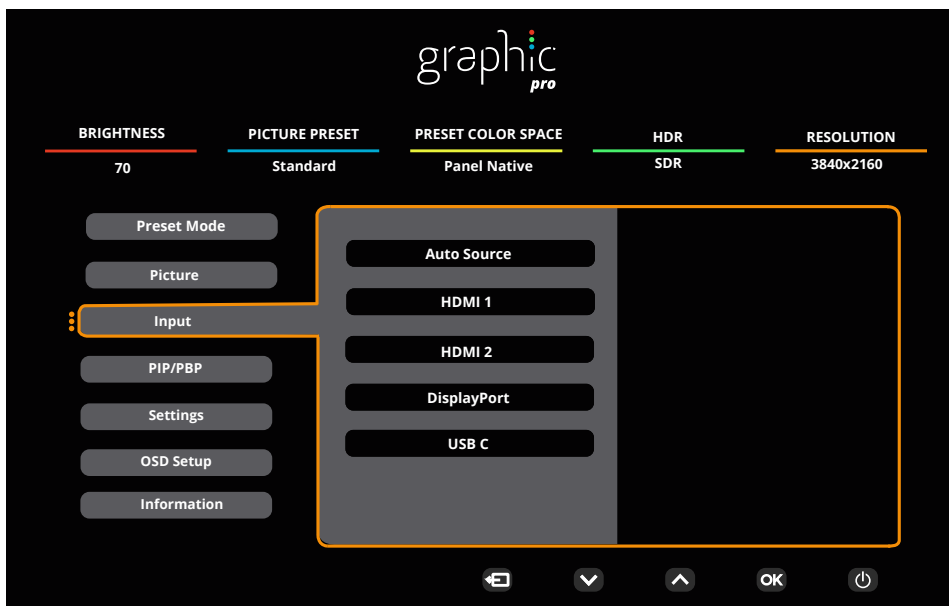

Auto Source (Автоматичен източник)	Off (изкл.)/On (Вкл.)	Деактивиране / активиране на автоматичен източник.
HDMI 1		Избор на източник на входен сигнал
HDMI 2		
DisplayPort		
USB C		

Забележка:

Препоръчва се да оставите разрешен Auto Source (Автоматичен източник).

PIP/PBP

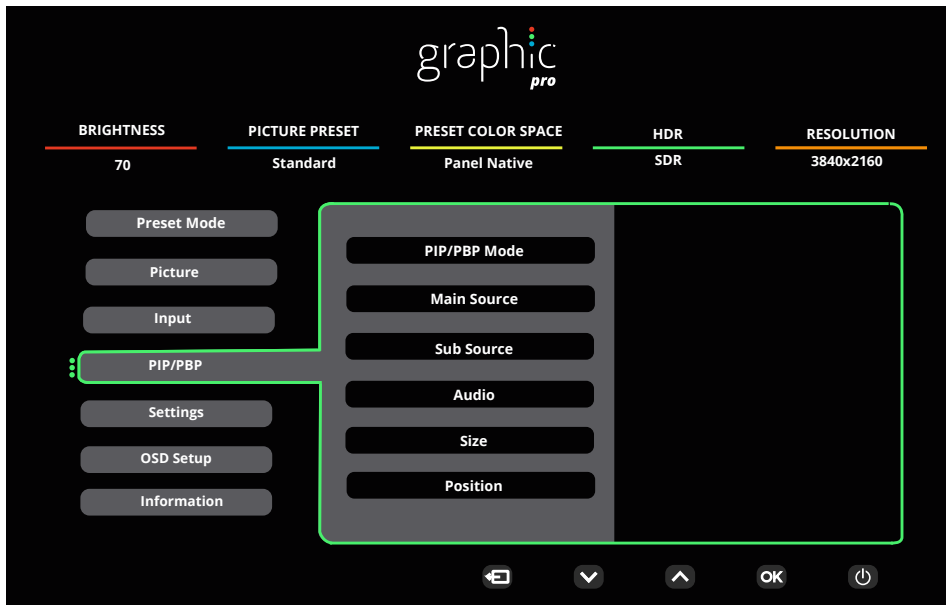

PIP / PBP Mode	Off / PIP / PBP	Деактивирайте или активирайте PIP или PBP.
Main Source (Основен източник)	HDMI1 / HDMI2 / DisplayPort / USB C	Изберете основен източник на екрана.
Sub Source (Втори източник)	HDMI1 / HDMI2 / DisplayPort / USB C	Изберете втори източник на екрана.
Audio (Аудио)	Main Source (Основен източник)/Sub Source(Втори източник)	Select the audio output under different sources.
Size (Размер)	Small (Малък)/Middle (Среден)/Large (Голям)	Изберете размер на екрана
Position (Позиция)	Right-up (Горе вдясно)	Задаване на местоположение на екрана.
	Right-down (Долу вдясно)	
	Left-up	
	Left-down	
Swap (Прехвърляне)	Off (изкл.)/On (Вкл.)	Прехвърляне на източника на сигнал на екрана.

Notes:

- 1). Когато опцията HDR в Настройка Luminance (Осветеност), елементите в Настройка PIP не може да се регулират.
- 2) Когато е разрешена настройка PIP/PBP, някои настройки, свързани с цветовете, в екранното меню важат само за основния екран, а втори екран не се поддържа. Следователно, възможно е основният екран и вторият екран да са с различни цветовете.
- 3). Когато PBP/PIP е On (Вкл.) съвместимостта на основния/втория източник на входен сигнал е както следва

PIP		Sub Source (Втори източник)			
		HDMI1	HDMI2	DisplayPort	USB C
Main Source (Основен източник)	HDMI1	V	V	V	V
	HDMI2	V	V	V	V
	DisplayPort	V	V	V	V
	USB C	V	V	V	V

PBP		Sub Source (Втори източник)			
		HDMI1	HDMI2	DisplayPort	USB C

Main Source (Основной источник)	HDMI1	V	V	V	V
	HDMI2	V	V	V	V
	DisplayPort	V	V	V	V
	USB C	V	V	V	V

Settings (Настройки)

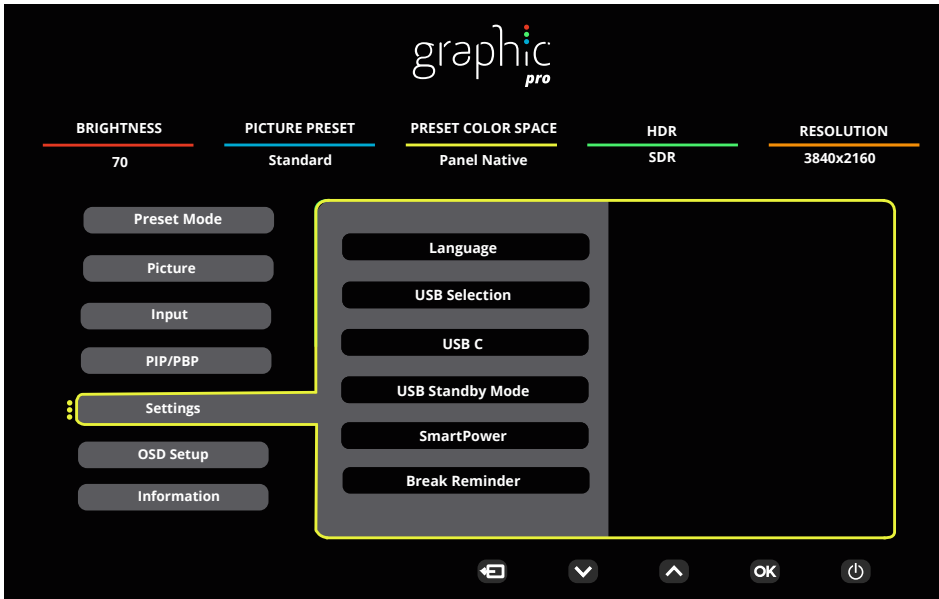

Language (Език)	English/Français/Español/Português/ Deutsch/Italiano/Nederlands/ Svenska/Suomi/Polski/Čeština/ Русский/ 한국어 /Türkçe/Українська/ 繁體中文 / 简体中文 / 日本語	Избор на език на екранното меню.
USB Selection (Избор на USB)	Auto / USB C1 / USB C2	Изберете USB път за данни нагоре по веригата.
USB C	High Data Speed (Висока скорост на данните) / High Resolution (Висока разделителна способност)	Задайте приоритета на предаване на данни или приоритета на разделителната способност на USB конектора.
USB Standby Mode	Off (изкл.)/On (Вкл.)	Включете/изключете USB режим на готовност.
SmartPower	Off (изкл.)/On (Вкл.)	Включване/изключване на SmartPower.
Break Reminder (Напомняне за почивка)	Off (изкл.)/On (Вкл.)	Напомняне за почивка, ако потребителят работи непрекъснато повече от 1 ч.
Off timer (Таймер за изключване)	0-24 часа	Избор на време за изключване на захранването
DDC/CI	да или не	ВКЛ./ИЗКЛ. на DDC/CI поддръжка
Volume (Сила на звука)	0-100	Регулиране на силата на звука.
Mute (Без звук)	Off (изкл.)/On (Вкл.)	Изключва звука.
Resolution Notice (Съобщение за разделителната способност)	Off (изкл.)/On (Вкл.)	Включване/изключване на съобщението за разделителната способност
Reset (Нулиране)	No (Не) / ENERGY STAR®	Нулиране на менюто към стойностите по подразбиране.

Забележка:

Таблица с различни профили USB C1:

Smart Power	OSD Setting (OSD Настройки)	USB C1 PD profile	USB-Hub	Brightness (Яркост)
On (HDR On / SDR On)	No OSD Smart power Auto	65W	FULL function	0~100
On (SDR On)	No OSD Smart power Auto	96W	USB<10W	0~100
Off (HDR Off)	Smart Power Off	65W	USB<10W	0~100

OSD Setup (Настройка на екранното меню)

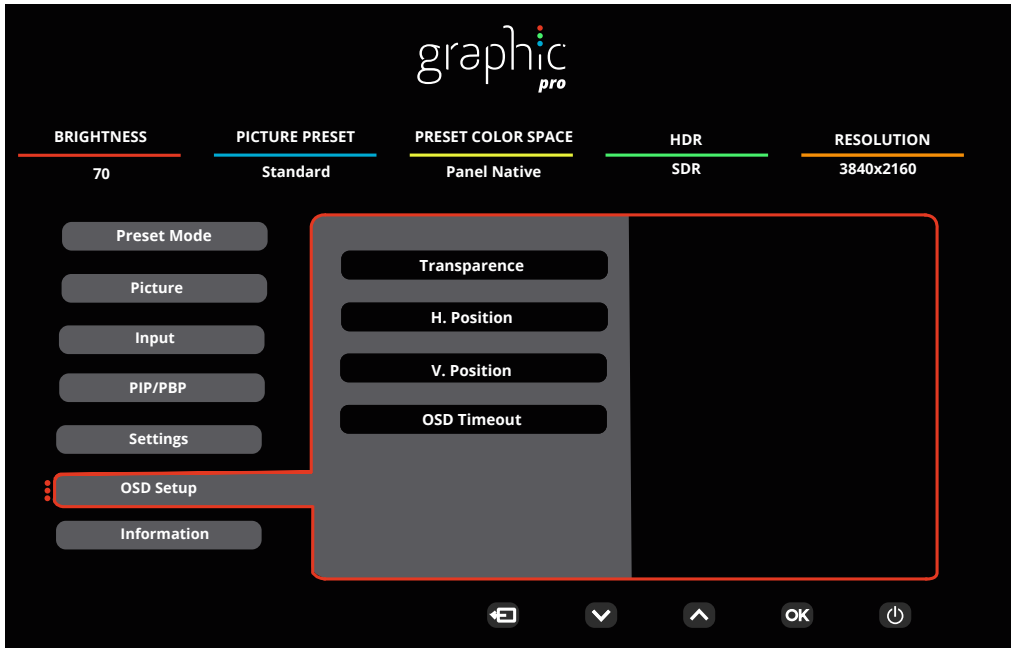

Transparence (Прозрачност)	0-100	Променя прозрачността на екранното меню.
H. position (Хориз. позиция)	0-100	Регулиране на хоризонталното положение на рамката.
V. position (Верт. позиция)	0-100	Регулиране на вертикалното положение на рамката.
OSD Timeout (OSD Време за изчакване)	5-120	Настройка на интервала на екранното меню.

Information (Информация)

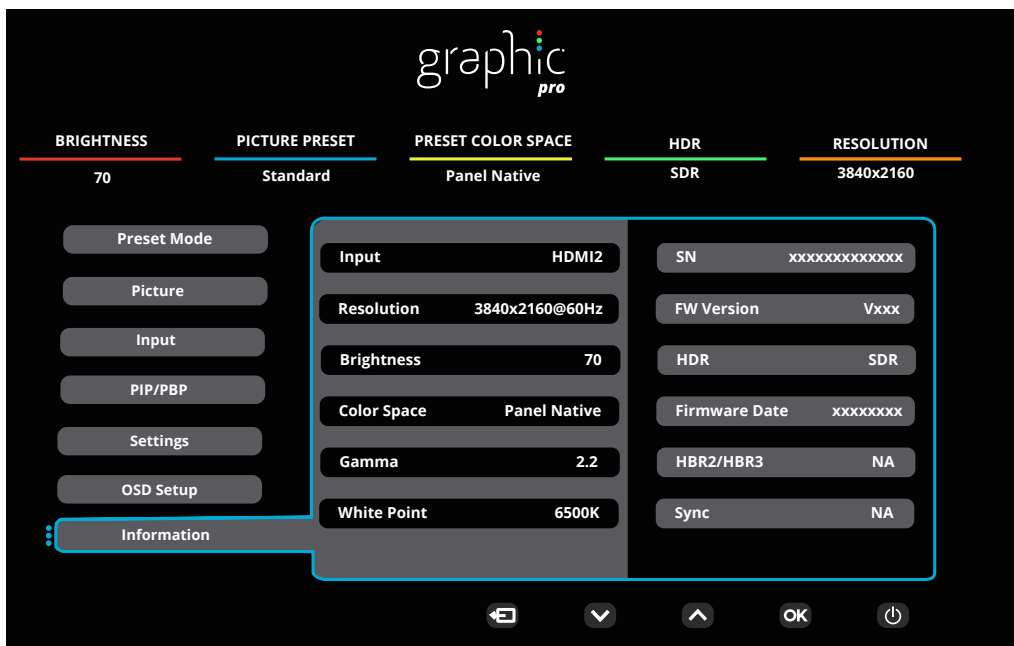

LED (светодиоден) индикатор

Състояние	Цвят на индикатора
Режим на пълно захранване	Бяло
Режим активно изкл.	Оранжево

Отстраняване на неизправности

Проблем и въпрос	Възможни решения
LED индикаторът за включване и изключване не свети	Проверете дали ключът на захранването е Вкл и захранващият кабел е правилно свързан към заземен контакт и към монитора.
Липсва изображение на екрана	<ul style="list-style-type: none"> • Дали захранващият кабел е правилно свързан? Проверете свързването на кабела и захранването. • Дали кабелът е правилно свързан? (Свързано чрез HDMI кабел) Проверете свързването на HDMI кабела. (Свързано чрез DP кабел) Проверете свързването на DP кабела. * HDMI/DP вход не е наличен на всички модели. • Ако захранването е включено, рестартирайте компютъра, за да видите началния екран (екран за регистриране). Ако се появи първоначалният екран (екранът за влизане), рестартирайте компютъра в приложимия режим (безопасен режим за Windows 7/8/10), след което променете честотата на видеокартата. (Вижте “Задаване на оптимална разделителна способност”) Ако първоначалният екран (екранът за влизане) не се появи, свържете се със сервизен център или с търговеца, от когото сте закупили продукта. • Виждате ли съобщение “Input Not Supported” (Входният сигнал не се поддържа) на екрана? Можете да видите това съобщение, когато сигналът от видеокартата надвишава максималната разделителна способност и честотата, които мониторът поддържа. Регулирайте максималната разделителна способност и честотата, за да ги поддържа мониторът. • Уверете се, че са инсталирани драйвери на монитора на АОС.
Картината е размита и има проблеми с раздвояване на образа	<p>Настройте контраста и яркостта чрез командите. Натиснете за автоматично настройване. Уверете се, че не ползвате удължител или разпределителна кутия. Препоръчваме мониторът да е включен директно към изходния конектор на видеокартата.</p>
Картината подскача, трепти или в нея се появяват вълни.	<p>Отдалечете електрическите устройства, които могат да причинят смущения възможно най-далече от монитора. Използвайте максималната честота на обновяване, достъпна за монитора или за използваната разрешителна способност.</p>
Мониторът блокира в режим “Active Off” (Акт. изкл.)	<p>Копчето за Вкл/Изкл трябва да е на Вкл. Видеокартата на компютъра трябва да е плътно вкарана в гнездото. Уверете се, че видео кабелът на монитора е правилно свързан към компютъра. Проверете дали в конекторите на видео кабела на монитора няма огънати крачета. Проверете дали компютърът работи, като натиснете клавиш CAPS LOCK (ГЛАВНИ) на клавиатурата и наблюдавайте индикатора CAPS LOCK. Индикаторът трябва да светва или изгасва при натискане на клавиш CAPS LOCK.</p>
Липсва един от основните цветове (ЧЕРВЕН, ЗЕЛЕН или СИН)	<p>Проверете дали в конекторите на видео кабела на монитора няма повредени крачета. Уверете се, че видео кабелът на монитора е правилно свързан към компютъра.</p>
Картината има дефекти в цвета (бялото не изглежда бяло)	<p>Нагласете цветовете RGB (ЧЗС) или изберете желаната температура на цветовете.</p>
Хоризонтални или вертикални смущения на екрана	<p>Използвайте режим за изключване на Windows 7/8/10/11 за регулиране на CLOCK (ЧЕСТОТА) и FOCUS (ФОКУС). Натиснете за авто-регулиране.</p>
Регламент и обслужване	<p>Моля, вижте Информация за регламент и обслужване в ръководството на компактдиска или на www.aoc.com, за да намерите модела, който купувате във Вашата страна и да откриете информация за регламент и обслужване на страницата за поддръжка.</p>

Спецификация

Общи спецификации

Панел	Име на модела	U32U3CV		
	Работна система	TFT цветен LCD		
	Размер на видимото изображение	80,0cm (диагонал)		
	Стъпка между пикселите	0,18159mm(X.) x 0,18159mm(B.)		
	Видео	HDMI интерфейс & DP интерфейс		
	Цвят на дисплея	1.07B ^[1]		
Други	Диапазон на хоризонтално сканиране	30k~140kHz		
	Размер на хоризонтално сканиране (макс.)	697.3mm		
	Диапазон на вертикално сканиране	23~75Hz		
	Размер на вертикално сканиране (макс.)	392.2mm		
	Оптимална зададена разделителна способност	3840x2160@60Hz		
	Max resolution	3840x2160@60Hz ^[2]		
	Plug & Play	VESA DDC2B/CI		
	Източник на захранване	100-240V~, 50/60Hz, 3.0A		
	Консумация на енергия	Стандартна (яркост и контраст по подразбиране)	46W	
		Макс. (яркост = 100, контраст =100)	≤215W	
Standby mode (Режим на готовност)		≤0.3W		
Физически характеристики	Тип конектор	HDMIx2, DisplayPort, RJ-45, бързо зареждане, USB C1: Video,PD 96W USB C2: Upstream USB C (отстрани): захранване до 15W USB-Ax4 (бързо зареждане)		
	Тип сигнален кабел	Може да се сваля		
	Вградени високоговорители	3Wx2		
Среда	Температура	Работна	0°C~ 40°C	
		Съхранение	-25°C~ 55°C	
	Влажност	Работна	10% до 85% (без кондензация)	
		Съхранение	5% до 93% (без кондензация)	
	Надморска височина	Работна	0 m ~ 5000 m (0 ft~ 16404 ft)	
		Съхранение	0 m ~ 12192 m (0 ft~ 40000 ft)	



[1] Забележка: Максималният брой цветове на дисплея, поддържани от този продукт, е 1,07 милиарда и условията за настройка са както следва (може да има разлики поради изходните ограничения на някои графични карти):
 (“V”:поддържа се, “\” :не се поддържа)

Версия на сигнала Цветови формат Състояние	HDMI2.0		DP1.4		USB C / USB High Data Speed		USB C / USB High-res	
	YCbCr420 YCbCr422	YCbCr444 RGB	YCbCr420 YCbCr422	YCbCr444 RGB	YCbCr420 YCbCr422	YCbCr444 RGB	YCbCr420 YCbCr422	YCbCr444 RGB
Цветови бит	V	\	V	V	V	\	V	V
UHD 60Hz 10 bpc	V	\	V	V	V	\	V	V

UHD 60Hz 8 bpc	V	V	V	V	V	V	V	V
QHD 60Hz 10 bpc	V	V	V	V	V	V	V	V
QHD 60Hz 8 bpc	V	V	V	V	V	V	\	V

Забележка: Операционните системи Windows с 8bit+YCbCr422 и по-нови не поддържат HDR .

[2] Забележка: В режим High Data Speed (Висока скорост на данните), 3840x2160 при 60Hz+10bit+YCbCr444 не се поддържа.

Предварително настроени екранни режими

СТАНДАРТНА	РАЗДЕЛИТЕЛНА СПОСОБНОСТ(±1Hz)	ХОРИЗОНТАЛНА ЧЕСТОТА (kHz)	ВЕРТИКАЛНА ЧЕСТОТА (Hz)
DOS MODE	720x400@70Hz	31.469	70.087
VGA	640x480@60Hz	31.469	59.94
	640x480@67Hz	35	66.667
	640x480@72Hz	37.861	72.809
	640x480@75Hz	37.5	75
SVGA	800x600@56Hz	35.156	56.25
	800x600@60Hz	37.879	60.317
	800x600@72Hz	48.077	72.188
	800x600@75Hz	46.875	75
MAC MODES	832x624@75Hz	49.725	74.551
XGA	1024x768@60Hz	48.363	60.004
	1024x768@70Hz	56.476	70.069
	1024x768@75Hz	60.023	75.029
SXGA	1280x1024@60Hz	63.981	60.02
	1280x1024@75Hz	79.976	75.025
WXGA+	1440x900@60Hz	55.935	59.887
	1440x900@60Hz	55.469	59.901
WSXGA	1680x1050@60Hz	65.29	59.954
	1680x1050@60Hz	64.674	59.883
FHD	1920x1080@60Hz	67.5	60
QHD	2560x1440@60Hz	88.787	59.951
PBP Mode	1920x2160@60Hz	133.293	59.988
UHD	3840x2160@30Hz	67.5	30
	3840x2160@60Hz	135	60

Забележка: Съгласно стандарта VESA е възможна определена грешка (+/-1Hz) при изчисляване на скоростта на опресняване (полева честота) на различните операционни системи и графични карти. За да се подобри съвместимостта, номиналната скорост на опресняване на този продукт е закръглена. Моля, вижте реалния продукт.

Разпределение на изводите



19-изводен сигнален кабел за цветен монитор

Номер на извода	Име на сигнала	Номер на извода	Име на сигнала	Номер на извода	Име на сигнала
1.	TMDS данни 2+	9.	TMDS данни 0-	17.	DDC/CEC маса
2.	TMDS данни 2 екран	10.	TMDS честота +	18.	+5V захранване
3.	TMDS данни 2-	11.	TMDS Clock Shield	19.	Детекция горещ контакт
4.	TMDS данни 1+	12.	TMDS честота -		
5.	TMDS данни 1 екран	13.	CEC		
6.	TMDS данни 1-	14.	Запазено (N.C. на устройство)		
7.	TMDS данни 0+	15.	SCL		
8.	TMDS данни 0 екран	16.	SDA		

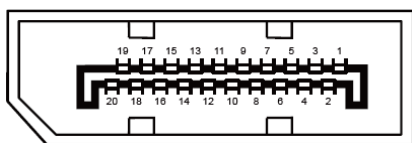

20-изводен сигнален кабел за цветен монитор

Номер на извода	Име на сигнала	Номер на извода	Име на сигнала
1	ML_Lane 3 (n)	11	GND
2	GND	12	ML_Lane 0 (p)
3	ML_Lane 3 (p)	13	CONFIG1
4	ML_Lane 2 (n)	14	CONFIG2
5	GND	15	AUX_CH(p)
6	ML_Lane 2 (p)	16	GND
7	ML_Lane 1 (n)	17	AUX_CH(n)
8	GND	18	Детекция горещ контакт
9	ML_Lane 1 (p)	19	Return DP_PWR
10	ML_Lane 0 (n)	20	DP_PWR

Plug and Play

Функция Plug & Play DDC2B

Мониторът е оборудван с възможности за VESA DDC2B съгласно VESA DDC STANDARD. Те позволяват на монитора да информира главната система за своите особености и в зависимост от нивото на използваната DDC да предава допълнителна информация относно показателите на дисплея.

DDC2B е двупосочен канал за данни, базиран на I2C протокол. Главната система може да изисква EDID информация през канала DDC2B.

