

PORSCHE DESIGN

AGON
BY /10C

Instrukcja obsługi

PD34

www.aoc.com

©2024 AOC. All rights reserved

Bezpieczeństwo	1
Konwencje krajowe	1
Zasilanie.....	2
Instalacja.....	3
Czyszczenie.....	4
Inne.....	5
Ustawienia	6
Zawartość opakowania	6
Montaż stojaka i podstawy	7
Konservacja ekranu.....	8
Regulacja kąta widzenia.....	9
Podłączanie monitora	10
Podłączanie wspomnika do montażu na ścianie.....	11
Funkcja Adaptive-Sync	13
HDR	14
Funkcja KVM.....	15
Regulacja.....	16
Przyciski skrótów.....	16
Ustawienia OSD	17
Game Setting (Ustawienia gier).....	18
Luminance (Luminancja).....	20
Image Setup (Ustawienia obrazu)	21
Color Setup (Konfiguracja koloru).....	23
Audio.....	24
Light FX.....	25
OLED Care/Extra(Ekstra).....	26
OSD Setup (Ustawienia OSD).....	28
Diody stanu	29
Rozwiązywanie problemów.....	30
Dane techniczne.....	31
Ogólne dane techniczne	31
Zaprogramowane tryby wyświetlania	33
Przypisanie styków.....	34
Plug and Play.....	35

Bezpieczeństwo

Konwencje krajowe

Następujące części opisują wykorzystywane w tym dokumencie konwencje krajowe.

Uwagi, ostrzeżenia i przestrogi

W tym podręczniku, blokom tekstu mogą towarzyszyć ikony i pogrubienie lub pochylenie tekstu. Te bloki to uwagi, przestrogi i ostrzeżenia, wykorzystywane w następujący sposób:



UWAGA: UWAGA wskazuje ważną informację, pomocną w lepszym wykorzystaniu systemu komputerowego.





PRZESTROGA: PRZESTROGA wskazuje możliwość potencjalnego uszkodzenia urządzenia lub utratę danych i podpowiada jak uniknąć problemu.





OSTRZEŻENIE: OSTRZEŻENIE wskazuje potencjalne zagrożenie odniesienia obrażeń ciała i informuje o sposobie ich unikania. Niektóre ostrzeżenia mogą pojawiać się w alternatywnych formatach i może im towarzyszyć ikona. W takich przypadkach, specyficzna prezentacja ostrzeżenia jest regulowana przepisami.

Zasilanie

 Monitor należy zasilać wyłącznie ze źródła zasilania wskazanego na etykiecie. Przy braku pewności co do typu zasilania w sieci domowej należy skontaktować się z dostawcą lub lokalnym zakładem energetycznym.

 Monitor posiada trójstykową wtyczkę z uziemieniem. Wtyczka ta, w ramach funkcji zabezpieczenia, będzie pasować tylko do gniazdka zasilania z uziemieniem. Jeżeli gniazdko nie nadaje się do wtyczki z trzema bolcami, należy zwrócić się do elektryka o zamontowanie odpowiedniego gniazdka lub zastosować adapter, w celu bezpiecznego uziemienia urządzenia. Nie wolno pokonywać funkcji zabezpieczenia wtyczki z uziemieniem.

 Urządzenie należy odłączyć od zasilania podczas burzy z wyładowaniami atmosferycznymi lub, jeśli nie będzie długo używane. Zabezpieczy to monitor przed uszkodzeniem spowodowanym skokami napięcia.

 Nie należy przeciążać listew zasilających ani przedłużaczy. Przeciążenie może spowodować pożar lub porażenie prądem elektrycznym.

 Aby zapewnić oczekiwane działanie, monitor należy używać wyłącznie z komputerami z certyfikatem UL, z gniazdami o parametrach prądu przemiennego 100 - 240 V, min. 5 A.

 Gniazdko sieciowe powinno znajdować się w pobliżu urządzenia i powinno być łatwo dostępne.

 Do użytku wyłącznie z dostarczonym zasilaczem

Producenci:FSP Group Inc.

Model: FSP230-AJAS3

Instalacja

! Nie należy umieszczać monitora na niestabilnym wózku, podstawie, stojaku, wsporniku lub stoliku. Upadek monitora może spowodować obrażenia ciała lub poważne uszkodzenie produktu. Należy korzystać jedynie z wózków, podstaw, stojaków, wsporników lub stolików zalecanych przez producenta lub sprzedawanych wraz z tym produktem. Podczas instalacji produktu należy postępować zgodnie z instrukcjami producenta i używać akcesoriów montażowych zalecanych przez producenta. Zestaw produktu i wózka należy przesuwać z zachowaniem ostrożności.

! Nigdy nie należy wpychać do szczelin w obudowie monitora żadnych obiektów. Może to spowodować zwarcie części, a w rezultacie pożar lub porażenie prądem elektrycznym. Nigdy nie należy wylewać płynów na monitor.

! Produktu nie należy kłaść przodem na podłodze.

! W przypadku montażu monitora na ścianie lub na półce zastosować zestaw montażowy zatwierdzony przez producenta i postępować zgodnie z instrukcją dołączoną do zestawu.

! OSTRZEŻENIE: LINIE ZASIŁAJĄCE! ZAGROŻENIE DLA ŻYCIA PRZEZ PORAŻENIEM PRĄDEM ELEKTRYCZNYM!

Podjmij odpowiednie środki, aby uniknąć uszkodzenia linii zasilających (elektrycznych, gazowych, wodnych) podczas montażu na ścianie.

! Należy pozostawić wolną przestrzeń wokół monitora, jak pokazano poniżej. W przeciwnym razie obieg powietrza może być niewystarczający, a przegrzanie może doprowadzić do pożaru lub uszkodzenia monitora.

! Aby uniknąć potencjalnego uszkodzenia, na przykład odklejanie panela przez ramkę, monitora nie należy nachylać w dół pod kątem większym niż 5 stopni. Nachylenie w dół pod kątem większym niż 5 stopni, może spowodować uszkodzenie nie objęte gwarancją.

Sprawdź poniżej zalecane obszary wentylacyjne wokół monitora, przy instalacji monitora na ścianie lub na podstawie:

Montaż na podstawie

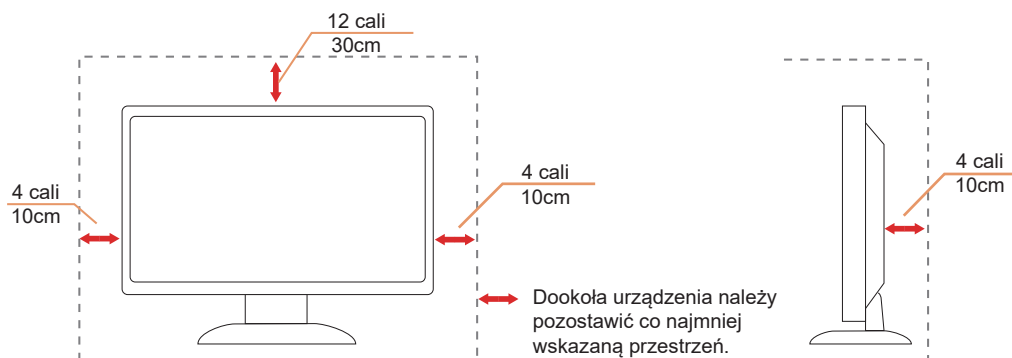

Czyszczenie

! Obudowę należy regularnie czyścić miękką szmatką zwilżoną wodą.

! Do czyszczenia należy używać miękkiej ściereczki bawełnianej lub mikrofibry. Ściereczka powinna być wilgotna i prawie sucha, aby nie dopuścić do przedostania się do obudowy płynu.





! Przed czyszczeniem produktu należy odłączyć przewód zasilający.

Inne

 Jeżeli z produktu zacznie wydobywać się nieprzyjemny zapach, dziwny dźwięk lub dym należy NATYCHMIAST odłączyć kabel zasilający i skontaktować się z punktem serwisowym.

 Należy upewnić się, że otwory wentylacyjne nie są zablokowane przez stół lub zasłony.

 Podczas działania nie należy narażać monitora OLED na silne drgania lub uderzenia.

 Nie wolno uderzać lub upuścić monitora podczas pracy lub transportu.

ZAGROŻENIE DLA ŻYCIA I NIEBEZPIECZEŃSTWO WYPADKÓW DLA NIEMOWLĄT I DZIECI!

Nigdy nie wolno pozostawiać dzieci bez nadzoru z materiałem opakowania. Materiał opakowania stwarza niebezpieczeństwo uduszenia. Dzieci często nie dostrzegają niebezpieczeństw. Dzieci należy zawsze trzymać z dala od produktu.

 Zachowaj wszystkie dokumenty do wykorzystania w przyszłości. Przekazując ten produkt osobom trzecim, należy dołączyć instrukcję montażu i uwagi dotyczące bezpieczeństwa.

 Urządzenia nie należy umieszczać w pobliżu źródła ciepła i należy je zabezpieczyć przed bezpośrednim światłem słonecznym.

 Nigdy nie należy narażać urządzenia na zawilgocenie, kondensację lub oddziaływanie wilgoci.

Ustawienia

Zawartość opakowania

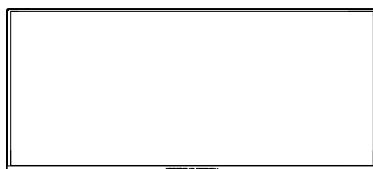

Monitor

*

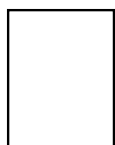

Quick Start Guide

*



Warranty Card

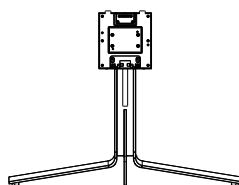

Stand/Base



Porsche Design
USB Disk



Power Cable



Adapter

*



DP Cable

*



HDMI Cable

*



USB Cable

*



USB C-C
Cable

*



USB C-C/A
Cable

* Nie wszystkie kable sygnałowe będą dostarczane we wszystkich krajach i regionach. Sprawdzić u lokalnego dostawcy lub w biurze oddziału AOC celem potwierdzenia.

Montaż stojaka i podstawy

Wykonaj montaż lub demontaż podstawy, zgodnie z wymienionymi poniżej czynnościami.

Ustawienia:

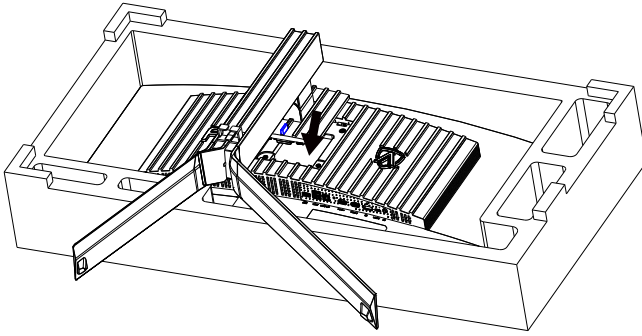

Zdejmowanie:

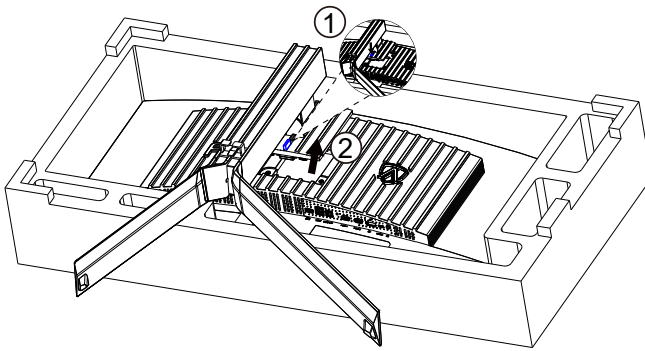

Konserwacja ekranu

Aby zmniejszyć ryzyko retencji obrazu na ekranie, regularnie przeprowadzaj następującą konserwację. Niezastosowanie się do tych instrukcji może spowodować utratę gwarancji.

▪ Unikaj wyświetlania nieruchomego obrazu przez dłuższy czas.

Obraz nieruchomy odnosi się do obrazu, który nie zmienia się w czasie, takiego jak fotografia.

Zdjęcie może spowodować trwałe uszkodzenie ekranu QD-OLED, powodując, że obraz będzie nadal wyświetlany, gdy nie będzie już aktywnie wyświetlany.

Aby uzyskać najlepsze wyniki:

1. Brak statycznych obrazów. Nie wyświetlaj nieruchomego obrazu przez dłuższy czas (4 godziny). Może to spowodować pozostałości obrazu na ekranie (wypalenie). Jeśli obraz musi być wyświetlany przez dłuższy czas, zmniejsz jasność i kontrast tak bardzo, jak to możliwe.
2. Użyj pełnego ekranu. Podczas oglądania wideo w formacie letterbox lub pillar-box, na przykład wideo 4:3, może powodować artefakty. Użyj trybu pełnoekranowego, aby zmniejszyć ten problem.
3. Brak naklejek. Nie umieszczaj etykiet ani naklejek bezpośrednio na ekranie. Może to spowodować uszkodzenie ekranu.

▪ Nie używaj tego wyświetlacza dłużej niż cztery godziny bez przerwy.

Ten produkt wykorzystuje wiele technologii w celu zmniejszenia lub wyeliminowania retencji obrazu (wypalenia). Użyj domyślnych ustawień ekranu, aby uniknąć utrwalania obrazu i zachować jego jakość.

▪ Pixel Orbiting (Przesuwanie obrazu)

Orbita nieznacznie przesuwa wyświetlany obraz na poziomie pikseli, raz na sekundę, aby zapobiec utrwaleniu obrazu.

Ta funkcja jest domyślnie „Włączona (słaba)”, „Słaby” porusza się najmniej, „Silny” porusza się najbardziej, „Wyłączony” wyłącza ruch i zwiększa szansę na zapamiętanie obrazu. Można to ustawić w menu OSD.

▪ Pixel Refresh (Eliminacja zatrzymania obrazu)

Wyświetlacze QD-OLED zaczynają zachowywać obraz, gdy nieruchomy obraz jest wyświetlany przez dłuższy czas, około 4 godzin ciągłego użytkowania.

Aby wyeliminować pozostałości obrazu, które zaczynają się pojawiać, regularnie uruchamiaj funkcje usuwania pozostałości zrzutów ekranu, aby uzyskać najlepszą wydajność oglądania.

Poniższe funkcje mają domyślne ustawienie "Wyłączone", jednak można ich użyć do dalszej ochrony monitora przed wypaleniem QD-OLED. Zaleca się włączenie następujących funkcji w celu dalszej ochrony panelu:

▪ Screen Saver (Wygaszacz ekranu)

Funkcja wygaszacza ekranu przyciemni ekran, aby zabezpieczyć go przed utrwaleniem się obrazu.

▪ Logos Protection (Zabezpieczenie Multi-Logo)

która przyciemnia ekran, aby chronić panel przed utrwalaniem obrazu w miejscach wykrycia logo.

▪ Boundary Dimmer ((Przyciemnianie obszarów granicznych))

Funkcja przyciemniania obszarów granicznych może automatycznie wykryć i przyciemnić jasność określonych obszarów o dużej różnicy poziomów jasności.

▪ Taskbar Dimmer (Przyciemnianie paska zadań)

Technologia przyciemniania paska umożliwi przyciemnianie na ekranie obszaru paska zadań.

▪ Thermal Protection (Zabezpieczenie termiczne)

Gdy temperatura monitora przekroczy 60 stopni Celsjusza, funkcja ochrony termicznej automatycznie przyciemni jasność ekranu, aby zapewnić prawidłowe odprowadzanie ciepła.

Regulacja kąta widzenia

Aby zapewnić optymalne widzenie zaleca się, aby spojrzeć na pełny ekran monitora, a następnie wyregulować kąt monitora do własnych preferencji.

Podczas zmiany kąta monitora należy przytrzymać wspornik, aby monitor się nie przewrócił.

Kąt monitora można wyregulować w pokazanym poniżej zakresie:

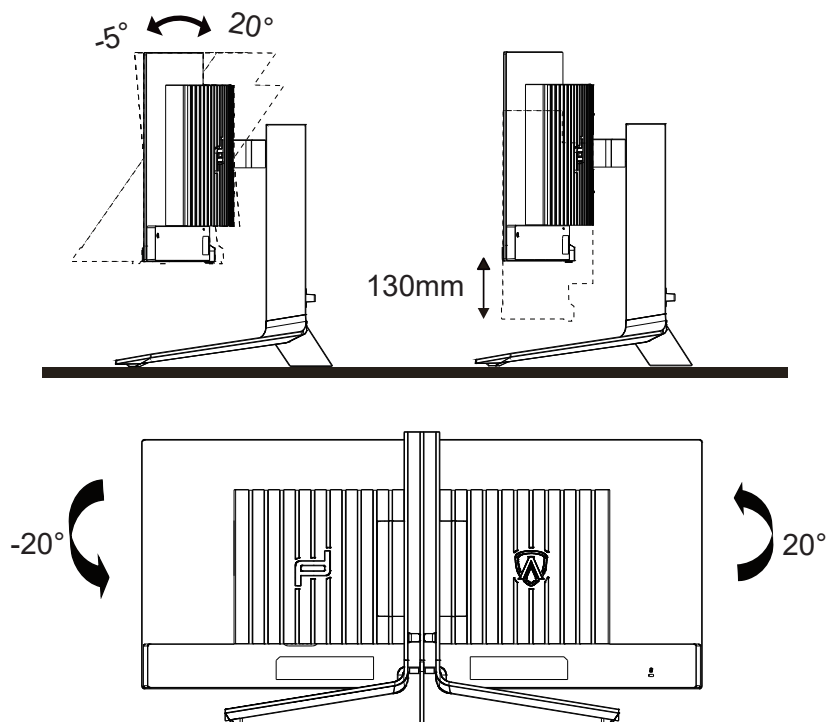

UWAGA:

Podczas zmiany kąta nie należy dotykać ekranu OLED. Może to spowodować uszkodzenie lub pęknięcie ekranu OLED.

Ostrzeżenie:

1. Aby uniknąć potencjalnego uszkodzenia ekranu, takiego jak odklejenie panela przez ramkę, monitora nie należy nachylać w dół pod kątem większym niż 5 stopni.
2. Podczas regulacji kąta monitora nie należy naciskać ekranu. Należy chwytać wyłącznie za ramkę.

Podłączanie monitora

Gniazda kabli z tyłu monitora i komputera

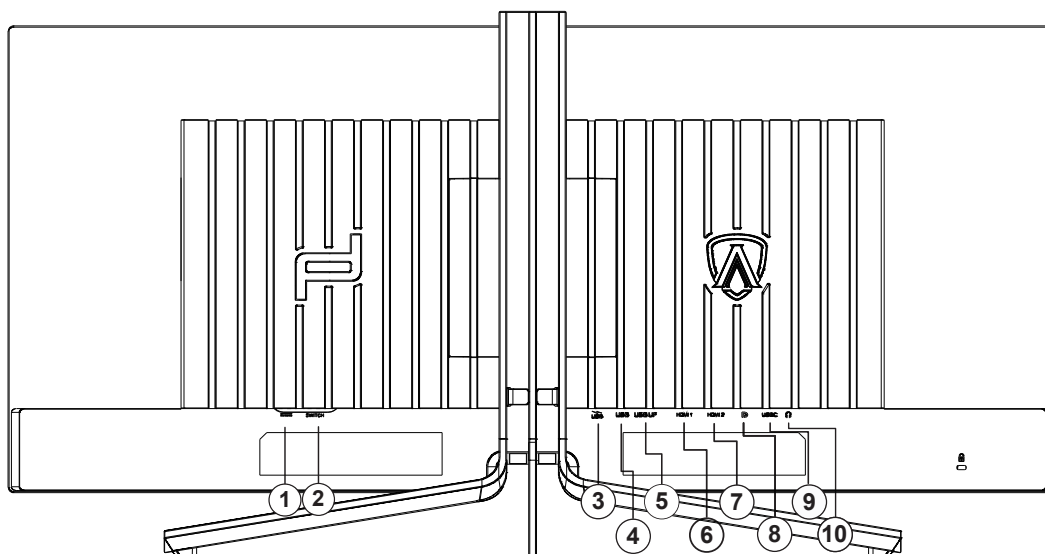

1. Zasilanie
2. Włącznik zasilania
3. SB 3.2 Gen1+ szybkie ładowaniex1
4. USB 3.2 Gen1x2
5. USB UP
6. HDMI1
7. HDMI2
8. DisplayPort
9. USB C
10. Słuchawki

Połączenie z komputerem PC

1. Podłącz dokładnie przewód zasilający do złącza z tyłu monitora.
2. Wyłącz komputer i odłącz kabel zasilający.
3. Podłącz kabel sygnałowy monitora do złącza wideo w tylnej części komputera.
4. Podłącz kabel zasilający komputera i monitora do najbliższego gniazdka elektrycznego.
5. Uruchom komputer i włącz monitor.

Jeżeli na monitorze wyświetlany jest obraz instalacja jest zakończona. Jeżeli obraz nie jest wyświetlany, patrz Rozwiązywanie problemów. Aby zabezpieczyć sprzęt, przed podłączeniem należy zawsze wyłączyć komputer i monitor OLED.

Podłączanie wspomika do montażu na ścianie

Przygotowanie do instalacji opcjonalnego ramienia do montażu ściennego.

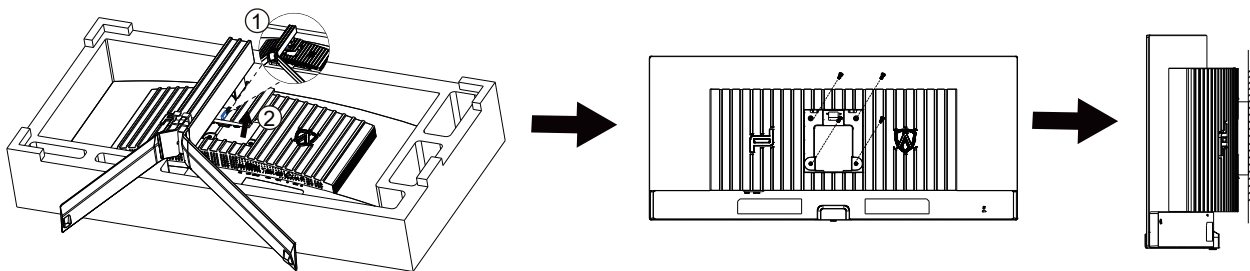

Monitor można zamocować na zakupionym oddzielnie ramieniu do montażu ściennego. Przed przystąpieniem do zamocowania odłącz zasilanie i wykonaj poniższe czynności:

1. Zdejmij podstawę.
2. Złóż ramię do montażu ściennego zgodnie z instrukcjami producenta.
3. Umieść ramię do montażu ściennego z tyłu monitora. Dopasuj otwory w ramieniu do otworów z tyłu monitora.
4. Podłącz ponownie kable. Instrukcje dotyczące montażu, znajdują się w podręczniku użytkownika dostarczonym wraz z opcjonalnym ramieniem do montażu ściennego.

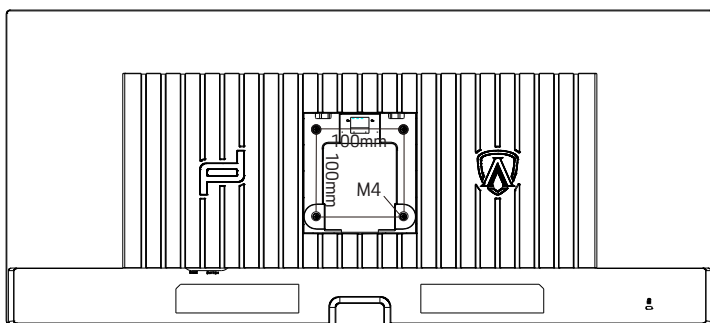

Specyfikacja śrub do wieszaka ściennego M4*(10+X)mm, ((X=grubość uchwyty do montażu ściennego)

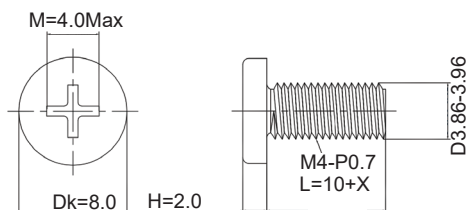

Uwaga: otwory montażowe VESA nie są dostępne dla wszystkich modeli, skontaktuj się z dealerem lub oficjalnym departamentem AOC. Zawsze skontaktuj się z producentem w celu montażu na ścianie.

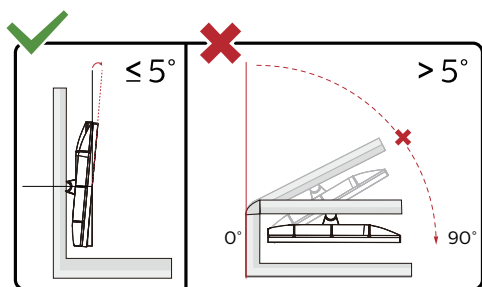

* Konstrukcja wyświetlacza może się różnić od pokazanej na ilustracji.

Ostrzeżenie:

1. Aby uniknąć potencjalnego uszkodzenia ekranu, takiego jak odklejanie panela przez ramkę, monitora nie należy nachylać w dół pod kątem większym niż 5 stopni.
2. Podczas regulacji kąta monitora nie należy naciskać ekranu. Należy chwytać wyłącznie za ramkę.

Funkcja Adaptive-Sync

1. Funkcja Adaptive-Sync współpracuje z DisplayPort/HDMI/USB C
2. Kompatybilne karty graficzne: Lista zalecanych kart jak niżej, można również sprawdzić odwiedzając www.AMD.com

Karty graficzne

- Radeon™ RX Vega serii
- Radeon™ RX 500 serii
- Radeon™ RX 400 serii
- Radeon™ R9/R7 300 serii (za wyjątkiem serii R9 370/X, R7 370/X, R7 265)
- Radeon™ Pro Duo (2016)
- Radeon™ R9 Nano serii
- Radeon™ R9 Fury serii
- Radeon™ R9/R7 200 serii (za wyjątkiem serii R9 270/X, R9 280/X)

Procesory

- AMD Ryzen™ 7 2700U
- AMD Ryzen™ 5 2500U
- AMD Ryzen™ 5 2400G
- AMD Ryzen™ 3 2300U
- AMD Ryzen™ 3 2200G
- AMD PRO A12-9800
- AMD PRO A12-9800E
- AMD PRO A10-9700
- AMD PRO A10-9700E
- AMD PRO A8-9600
- AMD PRO A6-9500
- AMD PRO A6-9500E
- AMD PRO A12-8870
- AMD PRO A12-8870E
- AMD PRO A10-8770
- AMD PRO A10-8770E
- AMD PRO A10-8750B
- AMD PRO A8-8650B
- AMD PRO A6-8570
- AMD PRO A6-8570E
- AMD PRO A4-8350B
- AMD A10-7890K
- AMD A10-7870K
- AMD A10-7850K
- AMD A10-7800
- AMD A10-7700K
- AMD A8-7670K
- AMD A8-7650K
- AMD A8-7600
- AMD A6-7400K

HDR

Jest zgodne z sygnałami wejścia w formacie HDR10.

Wyświetlacz może automatycznie uaktywnić funkcję HDR, jeśli odtwarzacz i treść są zgodne.

Skontaktuj się z producentem urządzenia i dostawcą treści w celu uzyskania informacji o zgodności urządzenia i treści.

Wybierz "WYŁ." dla funkcji HDR, gdy nie jest potrzebna funkcja automatycznego uaktywnienia.

Uwaga:

1. W WIN10 lub wersjach niższych (starszych) niż V1703, nie jest potrzebne specjalne ustawienie dla interfejsu DisplayPort/HDMI.
2. W WIN10 lub wersji V1703, dostępny jest tylko interfejs HDMI, a interfejs DisplayPort nie działa.
3. 3440 x1440 przy 60Hz jest zalecane wyłącznie dla Blu-ray Player, Xbox i PlayStation.
 - a. Rozdzielczość wyświetlacza jest ustawiona na 3440 x1440, a HDR jest wstępnie ustawiony na WŁ.
 - b. Po przejściu do aplikacji, najlepszy efekt HDR można uzyskać po zmianie rozdzielczości na 3440 x1440 (jeśli jest dostępna).

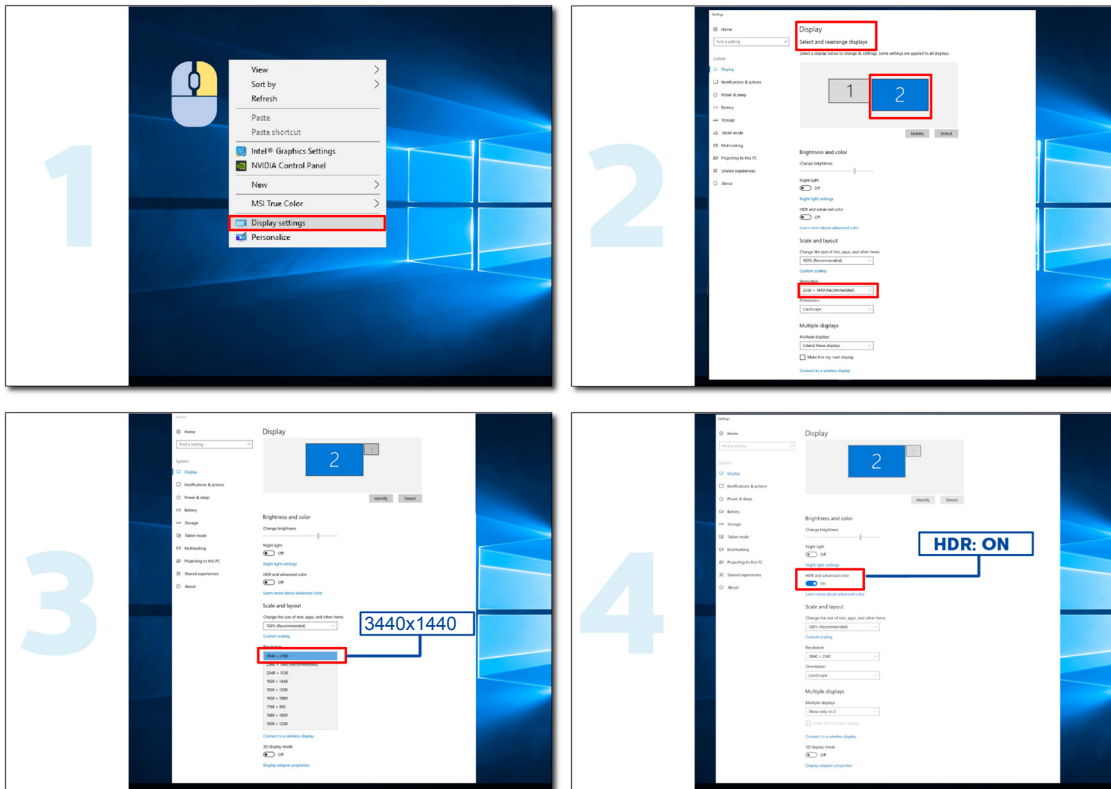

Funkcja KVM

Co to jest KVM?

Z funkcją KVM, na jednym monitorze AOC można pokazać dwa komputery PC lub dwa notebooki albo jeden komputer PC i jeden notebook i sterować dwoma urządzeniami z użyciem jednego zestawu klawiatury i myszy. Sterowanie komputerem PC lub notebookiem można przełączać poprzez wybranie źródła sygnału wejścia w menu „Input Select (Wybór wejścia)” OSD.

Jak używać KVM?

Krok 1: Podłącz do monitora jedno urządzenie (komputer PC lub notebook) przez USB C.

Krok 2: Podłącz do monitora inne urządzenie przez HDMI lub DisplayPort. Następnie podłącz także to urządzenie do monitora przez USB przesyłania danych.

Krok 3: Podłącz do monitora swoje urządzenia peryferyjne (klawiatura lub mysz) przez port USB.

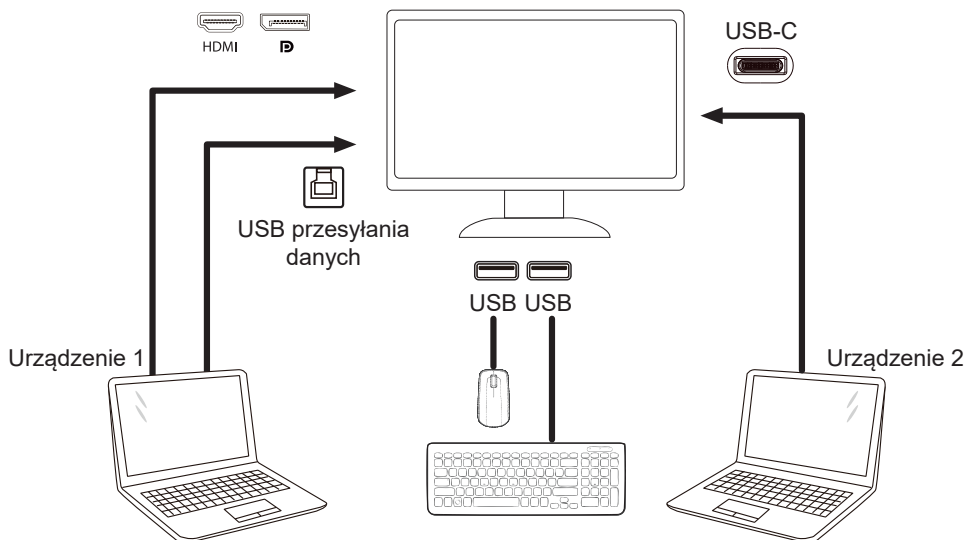

Uwaga: Konstrukcja wyświetlacza może się różnić od widocznej na ilustracjach

Krok 4: Przejdź do menu OSD. Przejdź na stronę OSD Setup (Ustawienia OSD) i „Auto (Automatyczny)”, „USB C” lub „USB UP (USB przesyłania danych)” karty USB Selection (Wybór USB).

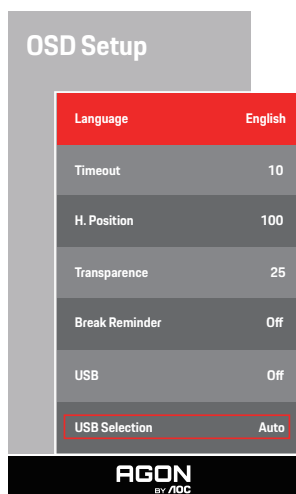

USB Selection (Wybór USB)	Opis funkcji
Auto (Automatyczny)	Auto umożliwia wybór USB C lub USB Up w zależności od źródła wejścia.
USB C	Udostępnia funkcję Hub USB przez kabel Type-C.
USB up (USB przesyłania danych)	Udostępnia funkcję Hub USB przez kabel USB B.

Regulacja

Przyciski skrótów

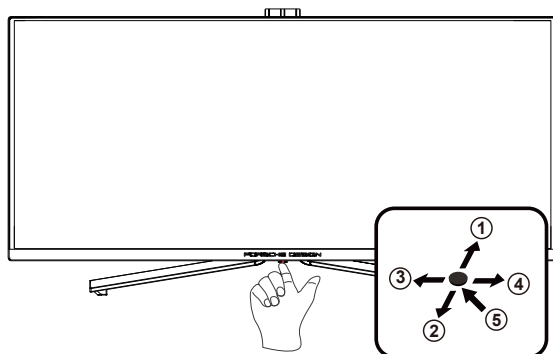

1	Źródło/W górę
2	Dial Point/W dół
3	Tryb gry/W lewo
4	Light FX/W prawo
5	Zasilanie/Menu/Enter

Zasilanie/Menu/Enter

Naciśnij przycisk Zasilanie, aby włączyć monitor.

Jeżeli nie ma OSD, naciśnij w celu wyświetlenia OSD lub potwierdzenia wyboru. Naciśnij na około 2 sekundy, aby wyłączyć monitor.

Dial Point/W dół

Przy braku OSD, naciśnij przycisk Dial Point, aby pokazać/ukryć Dial Point.

Tryb gry/W lewo

Przy braku OSD, naciśnij przycisk „W lewo”, aby otworzyć funkcję trybu gry, następnie naciśnij przycisk „W lewo” lub „W prawo” aby wybrać tryb gry (FPS, RTS, Wyścig, Gracz 1, Gracz 2 lub Gracz 3) stosownie do różnych typów gier.

Light FX/W prawo

Przy braku OSD, naciśnij przycisk „W prawo”, aby uaktywnić funkcję Light FX.

Źródło/W górę

Kiedy OSD jest zamknięte, naciśnięcie przycisku Źródło/Auto/W góręcz uaktywni funkcję Źródło.

Ustawienia OSD

Podstawowe i proste instrukcje dla przycisków sterowania.

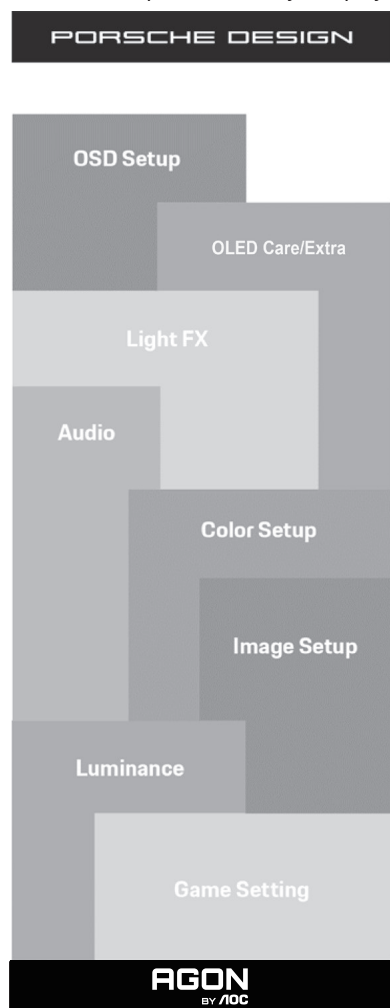

- 1). Naciśnij przycisk MENU, aby wyświetlić okno menu ekranowego OSD.
- 2). Funkcja blokady/odblokowania OSD: W celu zablokowania lub odblokowania OSD, naciśnij i przytrzymaj przycisk W dół przez 10 s, kiedy funkcja OSD nie jest aktywna.

Uwaga:

- 1). Jeżeli produkt ma tylko jedno wejście sygnału wyłączona jest regulacja pozycji „Wybór wejścia”.
- 2). Tryby ECO (za wyjątkiem trybu Standardowego) i DCB . obrazu - dla tych czterech trybów może istnieć tylko jeden stan.

Game Setting (Ustawienia gier)

PORSCHE DESIGN

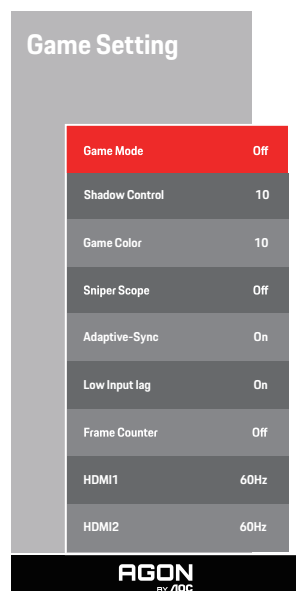

Game Mode (Tryb gry)	Off (Wył.)	Brak optymalizacji przez grę Smart image.
	FPS	Do grania w gry typu FPS (Strzelanka). Poprawia szczegóły poziomu czerni motywu.
	RTS	Do grania w gry typu RTS (Strategiczne). Poprawia jakość obrazu.
	Racing (Wyścig)	Do grania w gry typu wyścig. Zapewnia najkrótszy czas odpowiedzi i wysoki poziom nasycenia koloru.
	Gamer 1 (Gracz 1)	Ustawienia preferencji użytkownika zapisane jako Gracz 1.
	Gamer 2 (Gracz 2)	Ustawienia preferencji użytkownika zapisane jako Gracz 2.
	Gamer 3 (Gracz 3)	Ustawienia preferencji użytkownika zapisane jako Gracz 3.
Shadow Control (Sterowanie tła)	0-20	<p>Domyślna wartość dla sterowania tła to 10, teraz użytkownik może regulować od 10 do 20 lub 0 w celu zwiększenia kontrastu i uzyskania bardziej wyraźnego obrazu.</p> <ol style="list-style-type: none"> Jeżeli obraz jest zbyt ciemny aby wyraźnie były widoczne szczegóły, wyregulować od 10 do 20 celem uzyskania wyraźniejszego obrazu. Jeżeli obraz jest zbyt jasny aby wyraźnie były widoczne szczegóły, wyregulować od 10 do 0 celem uzyskania wyraźniejszego obrazu.
Game Color (Kolor gier)	0-20	Pozycja kolorów gry umożliwia regulację nasycenia na poziomie od 0 do 20 w celu uzyskania odpowiedniego obrazu.

Sniper Scope (Zasięg snajp.)	Off (Wył.) / 1.0 / 1.5 / 2.0	Powiększ lokalnie, aby ułatwić celowanie podczas strzelania.
Adaptive-Sync	On (Włącz) / Off (Wyłącz)	Wyłączenie lub włączenie Adaptive-Sync .
Low input Lag (Niskie opóźnienie wejścia)	On (Wyłącz) / Off (Wyłącz)	Wyłącz bufor ramek w celu zmniejszenia opóźnienia wejścia.
Frame Counter (Licznik ramek)	Wył. / Prawy-górny / Prawy-dolny / Lewy-dolny / Lewy-górny	Wyświetlanie częstotliwości pionowej na wybranym rogu. (Funkcja Licznik klatek działa wyłącznie z kartą graficzną AMD.)
HDMI1	60Hz/240Hz	When using the PS2(3) ,XBOX or DVD player, please change the OSD setting to "60Hz"
HDMI2	60Hz/240Hz	When using the PS2(3) ,XBOX or DVD player, please change the OSD setting to "60Hz"

Uwaga:

Po ustawieniu HDR na "non-off (niewyłączenie)" w opcji "Image Setup (Ustawienia obrazu)" i gdy źródło wejścia ma treści HDR, elementów "Game Mode (Tryb Gra)", "Shadow Control (Sterowanie tła)", "Game Color (Kolor gry)" nie można regulować w opcji "Game Setting (Ustawienia gry)".

Luminance (Luminancja)

PORSCHE DESIGN

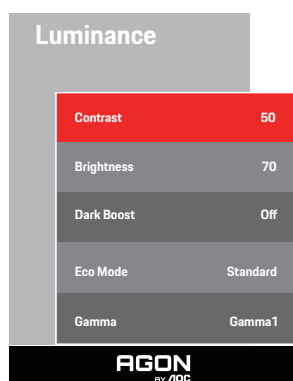

Contrast (Kontrast)	0-100	Kontrast z rejestru cyfrowego.
Brightness (Jasność)	0-100	Regulacja podświetlania
Dark Boost	Off/Level 1/Level 2/ Level 3	Ta funkcja poprawia ciemne sceny, bez prześwietlania jaśniejszych obszarów.
Eco Mode (Ekonomiczny)	Standard (Standardowy)	Tryb Standardowy
	Text (Tekst)	Tryb tekstowy
	Internet	Tryb Internetu
	Game (Gra)	Game Mode (Tryb gry)
	Movie (Film)	Tryb filmu
	Sports (Sport)	Tryb sportu
Gamma	Reading (Czytanie)	Tryb Czytanie
	Gamma1	Regulacja do Gamma 1
	Gamma2	Regulacja do Gamma 2
	Gamma3	Regulacja do Gamma 3

Uwaga:

Po ustawieniu HDR na "non-off (niewyłączenie)" w opcji "Image Setup (Ustawienia obrazu)" i gdy źródło wejścia ma treści HDR, opcji "Luminance (Luminancja)" nie można regulować.

Image Setup (Ustawienia obrazu)

PORSCHE DESIGN

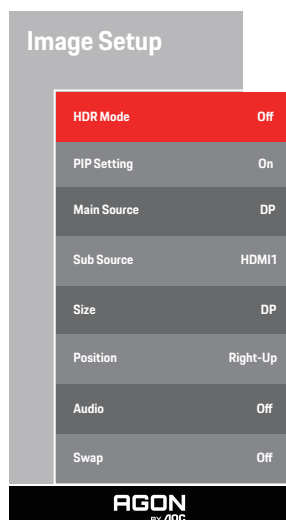

HDR	Off / HDR True Black / HDR 1000 Max / HDR Picture / HDR Movie / HDR Game / HDR Native	Wyłączenie lub włączenie HDR
HDR Mode (Tryb HDR)	Off / HDR Picture / HDR Movie / HDR Game	Wyłączenie lub włączenie trybu HDR
PIP Setting (Ustawienie PIP)	Off (Wył.) / PIP / PBP	Wyłączenie lub włączenie PIP lub PBP
Main Source (Źródło główne)		Wybór głównego źródła sygnału ekranu.
Sub Source (Źródło podrzęd.)		Wybór podrzędnego źródła sygnału ekranu.
Size (Wielk.)	Small (Mały) / Middle (Średni) / Large (Duży)	Wybór wielkości ekranu.
Position (Położenie)	Right-up (Pr.-góra)	Ustawienie położenia ekranu.
	Right-down (Pr.-dół)	
	Left-up	
	Left-down	
Audio	On (Wł.): Sub Audio Off (Wył.): Main Audio	Wyłączenie lub włączenie ustawień audio
Swap (Zam.)	On (Wł.): Swap Off (Wył.): brak działania	Zamiana źródła sygnału ekranu.

Uwaga:

- 1) Po wykryciu HDR, wyświetlana do regulacji jest opcja HDR ; gdy HDR nie zostało wykryte, wyświetlana do regulacji jest opcja Tryb HDR.
- 2) Gdy jest włączona funkcja Lokalne przyciemnienie, efekt fotodyfuzji powoduje pojawianie się odbłasku na krawędziach okien niektórych określonych ekranów lub na krawędziach poruszającego się obiektu. Jest to fizyczna właściwość panela Mini LED, która nie oznacza nieprawidłowego działania panela. Zapewniamy, że można kontynuować jego używanie.
- 3) Gdy HDR jest ustawiony na „non-off”, Oprócz „HDR”, „Luminous Max” w „image setup” innych elementów nie można regulować.

4) Przy włączonej funkcji PIP/PBP, zgodność Głównego źródła wejścia / Dodatkowego źródła wejścia, jest następująca :

PIP/PBP		Main source			
		HDMI1	HDMI2	DP	USB-C
Sub source	HDMI1	V	V	V	V
	HDMI2	V	V	V	V
	DP	V	V	V	V
	USB-C	V	V	V	V

Color Setup (Konfiguracja koloru)

PORSCHE DESIGN

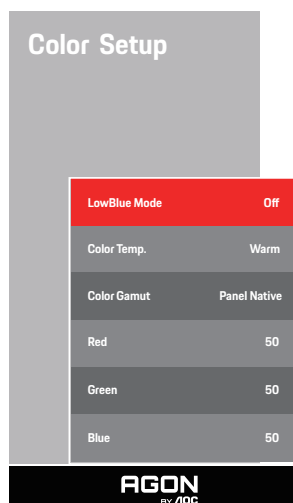

LowBlue Mode (Tryb LowBlue)	Wył / Multimedia / Internet / Office / Czytanie	Zmniejszenie falowania niebieskiego światła, poprzez sterowanie temperaturą barwową.
Color Temp. (Temper. Barwowa)	Warm (Ciepłe)	Przywołuje temperaturę barwową ciepłych kolorów z pamięci EEPROM.
	Normal (Normalne)	Przywołuje temperaturę barwową normalnych kolorów z pamięci EEPROM.
	Cool (Zimne)	Przywołuje temperaturę barwową zimnych kolorów z pamięci EEPROM.
	User (Użytk.)	Przywołanie temperatury barwowej użytkownika z pamięci EEPROM.
Color Gamut	Panel Native / NTSC / sRGB / Display-P3 / DCI-P3 / DCI-P3 (D50) / Adobe RGB / Adobe RGB (D50) / Rec. 2020 / Rec. 709	Wybierz inną przestrzeń kolorów.
Red (Czerwony)	0-100	Wzmocnienie czerwieni z rejestru cyfrowego.
Green (Zielony)	0-100	Wzmocnienie zielonego z rejestru cyfrowego.
Blue (Niebieski)	0-100	Wzmocnienie niebieskiego z rejestru cyfrowego.

Uwaga:

Po ustawieniu HDR na "non-off (niewyłączenie)" w opcji "Image Setup (Ustawienia obrazu)" i gdy źródło wejścia ma treści HDR, opcji "Color Setup (Ustawienia koloru)" nie można regulować.

Audio

PORSCHE DESIGN

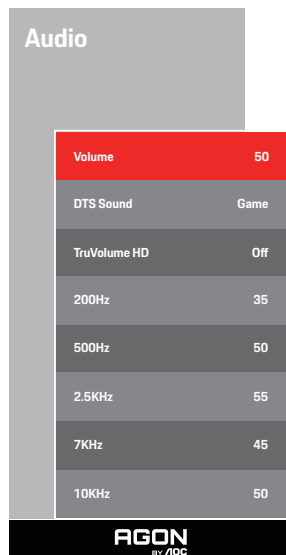

Volume (Głośność)	0-100	Wyreguluj ustawienie głośności
DTS Sound (Dźwięk DTS)	Gra/Rock/Klasyczny/Na żywo/Teatr/Wyłączone	Wybierz tryb DTS Sound. Uwaga: Przełączenie trybów może potrwać do 2 sekund.
TruVolume HD	On (Wyłącz) / Off (Wyłącz)	Wyłączenie lub włączenie TruVolume HD.
200Hz	0-100	Niskiej częstotliwości basy audio, także główna częstotliwość audio akordu w sygnale.
500Hz	0-100	Używana głównie do wokali (tj. śpiew, czytanie). Wzmocnienie niskich tonów i siły wokali.
2.5KHz	0-100	Ta częstotliwość ma silne możliwości penetracyjne i można ją zmienić dla poprawienia czystości brzmienia dźwięku.
7KHz	0-100	Zwiększenie czystości brzmienia wokali.
10KHz	0-100	Fragmenty muzyki o wysokiej tonacji, są najbardziej wrażliwe ma wysokiej częstotliwości dźwięki.

Light FX

PORSCHE DESIGN

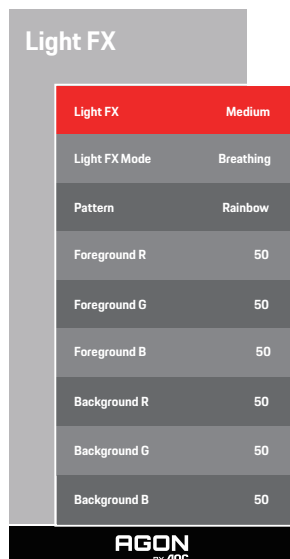

Light FX	Wyłączone / Niskie / Średni / Silny	Wybór intensywności Light FX.
Light FX Mode (Tryb Light FX)	Statyczny / Proste odchylenie / Odchylenie gradientowe / Proste wypełnienie / 1 sposób wypełnienia / 2 sposób wypełnienia / Oddychające / Punkt ruchu / Powiększenie / Odbarwienie / Fala / Migające / Demo	Wybierz tryb Light FX
Pattern (Wzór)	Czerwone / Zielone / Niebieskie / Tęcza / Definiowany przez użytkownika	Wybierz Wzór Light FX
ForegroundR (Przedni plan R)	0-100	Użytkownik może dopasować kolor przedniego planu Light FX, po ustawieniu Wzór na definiowany przez użytkownika
ForegroundG (Przedni plan G)		
ForegroundB (Przedni plan B)		
BackgroundR (Tło R)	0-100	Użytkownik może dopasować kolor tła Light FX, po ustawieniu Wzór na definiowany przez użytkownika
BackgroundG (Tło G)		
BackgroundB (Tło B)		

OLED Care/Extra(Ekstra)

PORSCHE DESIGN

PORSCHE DESIGN

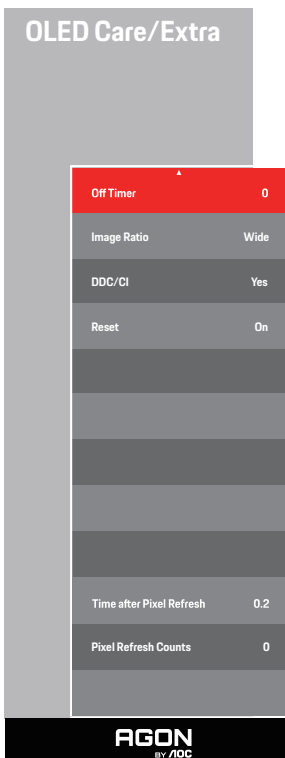
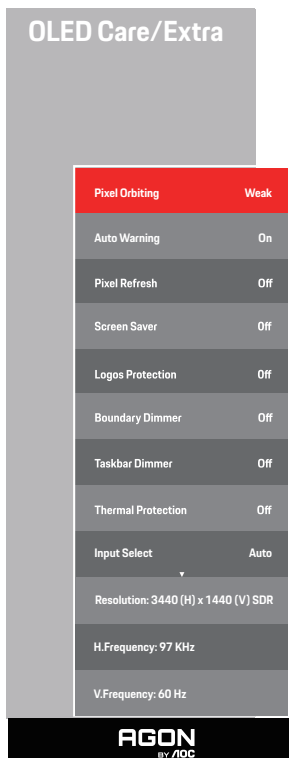

Input Select (Wybór wejścia)	AUTO (Automatyczna)/HDMI1/ HDMI2/DP/USB C	Wybór źródła sygnału ekranu
Pixel Orbiting (Przesuwanie obrazu)	Off (Wył.) / Weak (Słabe) / Medium (Średnie) / Strong (Silne)	Jest to używane do włączania funkcji Pixel Orbiting w celu zmniejszenia zagrożenia zatrzymania obrazu. Zalecane ustawienie funkcji: "On" (Wł.) Po włączeniu tej funkcji, całe piksele obrazu będą przesuwane się ruchem kołowym. Amplituda ruchu zależy od ustawień. Przesuwany znak może być przycięty na bokach. Po wybraniu "Strong" (Silne), zatrzymywanie obrazu raczej nie wystąpi, ale możliwe jest zauważalne przycinanie boczne.
Auto Warning (Automatyczne ostrzeżenie)	On (Włączone)/Off (Wyłączone)	Włącz/wyłącz funkcję automatycznego pytania o Odświeżanie pikseli się obrazu. Co 4 godziny, na wyświetlaczu automatycznie wyświetlane będzie wyskakujące menu, przypominające użytkownikowi o konieczności uruchomienia funkcji Odświeżanie pikseli się obrazu. Wybór Close (Zamknij), spowoduje wyłączenie automatycznego wyświetlania menu z pytaniem o włączenie funkcji Odświeżanie pikseli się obrazu. Niewykonanie funkcji Odświeżanie pikseli się obrazu w zalecanym czasie, zwiększa ryzyko utrzymywania się obrazu na ekranie. Należy postępować ostrożnie.

Pixel Refresh (Odświeżanie pikseli)	On (Włączone)/Off (Wyłączone)	Jest to używane do włączania i uruchamiania Odświeżanie pikseli w celu eliminowania utrzymywania się wygenerowanego obrazu. Po uruchomieniu, wybierz „Tak” zgodnie z poleceniami menu, po czym wyświetlacz automatycznie wyłączy ekran. Należy pozostawić włączone zasilanie i nie używać żadnych przycisków. Wskaźnik zasilania miga białym światłem (1 sekundowe włączenie/1 sekundowe wyłączenie), a cały proces trwa około 10 minut. Na koniec wskaźnik zasilania wyłączy się, a wyświetlacz przejdzie do stanu oczekiwania.
Screen Saver (Wygaszacz ekranu)	Off / Slow / Fast	Gdy wykryte zostanie wyświetlanie przez pewien czas nieruchomego obrazu, funkcja wygaszacza ekranu przyciemni ekran, aby zabezpieczyć go przed utwaleniem się obrazu.
Logos Protection (Zabezpieczenie Multi-Logo)	Off/1/2	Jeśli na ekranie zostanie wykrytych wiele statycznych logo, sugeruje się włączenie funkcji Zabezpieczenie Multi-Logo która przyciemnia ekran, aby chronić panel przed utwaleniem obrazu w miejscach wykrycia logo.
Boundary Dimmer Przyciemnianie obszarów granicznych)	Off/1/2/3	Dla specjalnych współczynników proporcji, które mają czarny obszar w ramce ekranu lub podzielonego ekranu, funkcja przyciemniania obszarów granicznych może automatycznie wykryć i przyciemnić jasność określonych obszarów o dużej różnicy poziomów jasności.
Taskbar Dimmer (Przyciemnianie paska zadań)	Off/1/2/3	Technologia przyciemniania paska umożliwi przyciemnianie na ekranie obszaru paska zadań. Żadne zmiany jasności nie będą zauważalne w obszarach innych niż pasek zadań.
Thermal Protection (Zabezpieczenie termiczne)	On/Off	Gdy temperatura monitora przekroczy 60 stopni Celsjusza, funkcja ochrony termicznej automatycznie przyciemni jasność ekranu, aby zapewnić prawidłowe odprowadzanie ciepła. Zalecane jest włączenie tej funkcji dla monitora.
Input Select (Wybór wejścia)	AUTO (Automatyczna)/HDMI1/ HDMI2/DP/USB C	Wybór źródła sygnału ekranu
Off Timer (Timer wyłączenia)	0-24 godz.	Wybór czasu wyłączenia zasilania prądem stałym
Image Ratio (Współcz. Obrazu)	Wide (Szeroki) /4:3/1:1 / 17"(4:3) / 19"(4:3) / 19"(5:4) / 19"W(16:10) / 21.5"W(16:9) / 22"W(16:10) / 23"W(16:9) / 23.6"W(16:9) / 24"W(16:9) / 27"W(16:9)	Wybór współczynnika obrazu dla wyświetlacza.
DDC/CI	Tak lub nie	Włączenie lub wyłączenie obsługi DDC/CI
Reset	Tak lub nie	Przywracanie domyślnych ustawień menu
Time after Pixel Refresh (Czas po wyeliminowaniu zatrzymania obrazu)		Odnosi się do czasu świecenia ekranu po wykonaniu operacji Pixel Refresh i jest podawany w godzinach. Po każdym czterech godzinach zostanie automatycznie wysłane do użytkownika polecenie wykonania Pixel Refresh.
Pixel Refresh Counts (Liczba wykonanych eliminacji zatrzymania obrazu)		Jest używana do zapisania liczby wykonania Pixel Refresh.

OSD Setup (Ustawienia OSD)

PORSCHE DESIGN

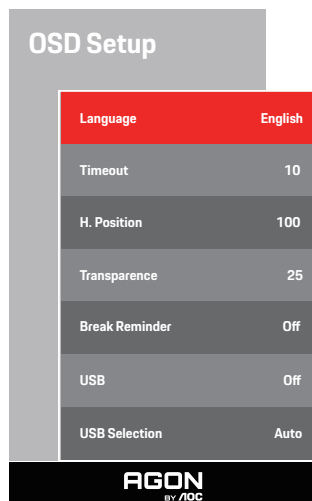

Language (Język)		Wybór języka OSD.
Timeout (Czas Zakoń.)	5-120	Dostosowanie czasu wyświetlania menu ekranowego OSD
H. Position (Położenie w poziomie)	0-100	Służy do ustawiania położenia OSD w poziomie
Transparence (Przezr.)	0-100	Dostosowanie przezroczystości menu ekranowego OSD
Break Reminder (Przypomnienie o przerwie)	Wł. lub wył.	Przypomnienie o przerwie, jeśli użytkownik pracuje dłużej niż 1 godzinę
USB	Off / Wysoka rozdzielczość / Wysoka szybkość danych	For model need to turn on/off USB power during power saving. The default USB setting is Off. If you want to connect USB-C device, please adjust the USB setting to Wysoka rozdzielczość or Wysoka szybkość danych.
USB Selection	Auto / USB C / USB up	Auto : switch with display input source USB C / USB up : fix up stream not change with input source

Diody stanu

Stan	Kolor diody
Tryb pełnej mocy	Red (Czerwony)
Tryb wyłączenia aktywności	Pomarańczowy
W trakcie przetwarzania Pixel Refresh	Migające białe światło wskaźnika (naprzemiennie włączone przez sekundę i wyłączone przez sekundę)
Awaria panela OLED	Migające pomarańczowe światło wskaźnika (naprzemiennie włączone przez sekundę i wyłączone przez sekundę)
Tryb wyłączenia	Wskaźnik nie świeci.

Rozwiązywanie problemów

Problemy	Możliwe rozwiązania
Nie świeci wskaźnik zasilania.	<ul style="list-style-type: none"> • Sprawdź, czy jest włączone zasilanie. • Sprawdź, czy jest podłączony przewód zasilający.
Świeci wskaźnik zasilania, ale na wyświetlaczu brak obrazu.	<ul style="list-style-type: none"> • Sprawdź, czy jest włączone zasilanie komputera. • Sprawdź, czy jest dobrze podłączona karta graficzna komputera. • Sprawdź, czy został dobrze podłączony do komputera przewód sygnałowy wyświetlacza. • Sprawdź, wtyczkę przewodu sygnałowego wyświetlacza i upewnij się, że nie są wygięte żadne piny. • Sprawdź wskaźnik przez przycisk Caps Lock na klawiaturze komputera w celu potwierdzenia, czy działa komputer.
Brak obrazu, ale miga pomarańczowym światłem wskaźnik zasilania.	<ul style="list-style-type: none"> • Awaria i nieprawidłowe działanie panela OLED. Zgłoś się po poradę do osób w firmie AOC zajmujących się serwisem posprzedażowym.
Nie można uzyskać działania funkcji plug-to-use.	<ul style="list-style-type: none"> • Sprawdź, czy jest obsługiwana funkcja plug-to-use. • Sprawdź, czy adapter obsługuje funkcję plug-to-use.
Ciemny obraz.	<ul style="list-style-type: none"> • Wyreguluj współczynnik luminancji i kontrastu.
Skaczący lub pulsujący obraz.	<ul style="list-style-type: none"> • Zakłócenia mogą być spowodowane przez urządzenia elektryczne i urządzenia peryferyjne.
Na ekranie wyświetla się "nieдоступny przewód sygnałowy" lub "brak sygnału."	<ul style="list-style-type: none"> • Sprawdź, czy przewód sygnałowy jest właściwie podłączony. • Sprawdź, czy jest uszkodzony pin wtyczki przewodu sygnałowego. • Można włączyć i uruchomić w menu wyświetlacza funkcję Pixel Refresh w celu eliminacji zatrzymania wygenerowanego obrazu. Kilkakrotne uruchomienie tej funkcji, może pomóc w uzyskaniu oczekiwanego efektu wyświetlania obrazu. W celu uzyskania innych instrukcji dotyczących konserwacji ekranu, sprawdź Instrukcje użytkownika na oficjalnej stronie internetowej.
Na ekranie wyświetla się "nieprawidłowe wejście".	<ul style="list-style-type: none"> • Sprawdź, czy komputer jest ustawiony na nieodpowiedni tryb wyświetlania. Wykonaj ponowne ustawienia komputera w trybie wyświetlania wymienionym na liście w szczegółowych instrukcjach użytkownika.
Zatrzymanie obrazu.	<ul style="list-style-type: none"> • W oparciu o charakterystykę panela OLED, można włączyć i uruchomić w menu wyświetlacza funkcję Pixel Refresh w celu eliminacji zatrzymania wygenerowanego obrazu. Zaleca się kilkakrotne uruchomienie tej funkcji, aby uzyskać oczekiwany efekt wyświetlania obrazu. W celu uzyskania innych instrukcji dotyczących konserwacji ekranu, należy sprawdzić Instrukcje użytkownika na oficjalnej stronie internetowej.
Regulacja i serwis	<p>Zapoznać się z informacjami dotyczącymi Regulacji i serwisu, które znajdują się na płycie CD z podręcznikiem lub są dostępne na www.aoc.com (znaleźć model zakupiony w kraju i znaleźć informacje dotyczące regulacji i serwisu na stronie wsparcia.</p>

Dane techniczne

Ogólne dane techniczne

Panel	Nazwa modelu	PD34	
	System działania	Kolorowy wyświetlacz OLED TFT	
	Widoczny rozmiar ekranu	Przekątna 86.8cm	
	Podziałka pikseli	0,2315mm (poziomo) × 0,2315mm (pionowo)	
	Kolor wyświetlacza	1,07B ^[1]	
Inne	Zakres skanowania w poziomie	30k~360kHz	
	Rozmiar skanowania w poziomie (Maksymalny)	800,06mm	
	Zakres skanowania w pionie	48-240Hz	
	Rozmiar skanowania w pionie (Maksymalny)	337,06mm	
	Optymalne wstępne ustawienia rozdzielczości	3440 x1440@60Hz	
	Max resolution	3440 x1440@240Hz	
	Plug & Play	VESA DDC2B/CI	
	Źródło zasilania	19.5V == 11.8A	
	Zużycie energii	Typowe (domyślna jasność i kontrast)	108W*
Maks. (jasność = 100, kontrast = 100)		≤240W*	
Tryb gotowości		≤ 0.5 W	
Charakterystyka fizyczna	USB C Power Delivery	USB PD version 3.0 up to 65W ^[2] (5V/3A, 7V3A, 9V/3A, 10V/3A, 12V/3A, 15V/3A, 20V/4.5A)	
	Typ złącza	HDMIx2、DisplayPort、USB C、USBx3、USB UP、Słuchawki	
	Typ kabla sygnałowego	Odłączany	
	Wbudowany głośnik	8Wx2	
Środowiskowe	Temperatura	Działanie	0°C~40°C
		Bez działania	-25°C~55°C
	Wilgotność	Działanie	10% do 85% (bez kondensacji)
		Bez działania	5% do 93% (bez kondensacji)
	Wysokość nad poziomem morza	Działanie	0~ 5000 m (0~ 16404 stóp)
		Bez działania	0~ 12192 m (0~ 40000 stóp)

*Specyfikacja zasilania to zużycie energii wyświetlacza (łącznie z zasilaczem) testowane na wejściu zasilacza.

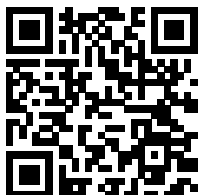

Uwaga:

[1]: Maksymalna liczba kolorów obsługiwanych przez ten produkt to 1.07 miliard, warunki ustawień są następujące (ze względu na różne zasady karty graficznej niektóre opcje będą ukryte, obsługa karty graficznej, proszę odnieść się do rzeczywistej sytuacji):

Wersja sygnału Format koloru Stan Bit koloru	HDMI2.1		DP1.4		USB C @USB High Data Speed	USB C @USB High Resolution	USB C @USB High Data Speed	USB C @USB High Resolution
	YCbCr422 YCbCr420	YCbCr444 RGB	YCbCr422 YCbCr420	YCbCr444 RGB	YCbCr422 YCbCr420	YCbCr444 RGB		
3440 x1440 240Hz 10bpc	V	V	V	V	V	V	V	V
3440 x1440 240Hz 8bpc	V	V	V	V	V	V	V	V
3440 x1440 200Hz 10bpc	\	\	V	V	V	V	V	V
3440 x1440 200Hz 8bpc	\	\	V	V	V	V	V	V
3440 x1440 165Hz 10bpc	V	V	V	V	V	V	V	V
3440 x1440 165Hz 8bpc	V	V	V	V	V	V	V	V
3440 x1440 144Hz 10bpc	V	V	V	V	V	V	V	V
3440 x1440 144Hz 8bpc	V	V	V	V	V	V	V	V
3440 x1440 120Hz 10bpc	V	V	V	V	V	V	V	V
3440 x1440 120Hz 8bpc	V	V	V	V	V	V	V	V
low resolutions 10bpc	V	V	V	V	V	V	V	V
low resolutions 8bpc	V	V	V	V	V	V	V	V

Uwaga: Ze względu na ograniczenia systemowe systemu Windows HDR może nie być włączony, gdy głębokość kolorów wyświetlania wynosi 8 bpc+YCbCr422 lub niższa.

[2]: Gdy wejście sygnału USB C (DP Alt, HBR3) i "USB" jest ustawione na "Wysoka rozdzielczość", maksymalna rozdzielczość wynosi 3440 x1440@240Hz, a interfejs USB jest przesyłany z szybkością USB 2.0, a gdy "USB" jest ustawiony na "Wysoka szybkość transmisji danych", maksymalna rozdzielczość wynosi 3440 x1440@165Hz, a interfejs USB jest przesyłany z szybkością USB 3.2 Gen1. Różnice mogą wystąpić ze względu na ograniczenia wyjściowe niektórych kart graficznych.

[3]: Port USB C obsługuje maksymalną moc wyjściową 65W, zgodnie z poniższą tabelą:

3 porty USB do odbioru danych wyjściowe o całkowitej mocy wyjściowej	Maksymalna moc wyjściowa interfejsu USB C	Specyfikacja mocy wyjściowej
16.5W	65W	5V/3A,7V3A,9V/3A,10V/3A,12V/3A,15V/3A,20V/3.25A

Uwaga: W menu "Ustawienia OSD" ustaw "Wysoka prędkość transmisji danych" lub "Wysoka rozdzielczość" w polu "USB".

Zaprogramowane tryby wyświetlania

STANDARD	ROZDZIELCZOŚĆ(±1Hz)	CZĘSTOTLIWOŚĆ POZIOMA (kHz)	CZĘSTOTLIWOŚĆ PIONOWA (Hz)
VGA	640x480@60Hz	31.469	59.94
VGA	640x480@67Hz	35	66.667
VGA	640x480@72Hz	37.861	72.809
VGA	640x480@75Hz	37.5	75
VGA	640x480@100Hz	51.08	99.769
VGA	640x480@120Hz	61.91	119.518
DOS MODE	720x400@70Hz	31.469	70.087
DOS MODE	720x480@60Hz	29.855	59.710
SD	720x576@50Hz	31.25	50
SVGA	800x600@56Hz	35.156	56.25
SVGA	800x600@60Hz	37.879	60.317
SVGA	800x600@72Hz	48.077	72.188
SVGA	800x600@75Hz	46.875	75
SVGA	800x600@100Hz	63.684	99.662
SVGA	800x600@120Hz	76.302	119.97
SVGA	832x624@75Hz	49.725	74.551
XGA	1024x768@60Hz	48.363	60.004
XGA	1024x768@70Hz	56.476	70.069
XGA	1024x768@75Hz	60.023	75.029
XGA	1024x768@100Hz	81.577	99.972
XGA	1024x768@120Hz	97.551	119.989
SXGA	1280x1024@60Hz	63.981	60.02
SXGA	1280x1024@75Hz	79.975	75.025
Full HD	1920x1080@60Hz	67.5	60
QHD	2560x1440@60Hz	88.787	59.951
QHD	2560x1440@120Hz	183	120
WQHD	3440x1440@60Hz	88.861	60
WQHD	3440x1440@100Hz	161.9	100
WQHD	3440x1440@120Hz	194.28	120
WQHD	3440x1440@144Hz	233.138	144.001
WQHD	3440x1440@165Hz	267.135	165
WQHD	3440x1440@200Hz (Dp-only interface)	323.8	200
WQHD	3440x1440@240Hz	388.56	240

Uwaga: Zgodnie ze standardem VESA, podczas obliczania częstotliwości odświeżania (częstotliwości pola) różnych systemów operacyjnych i kart graficznych, może wystąpić pewien błąd (+/-1 Hz). W celu poprawienia kompatybilności, nominalna częstotliwość odświeżania tego produktu została zaokrąglona. Należy się odnieść do rzeczywistego produktu.

Przypisanie styków



19-stykowy przewód sygnałowy kolorowego wyświetlacza

Kod PIN	Nazwa sygnału	Kod PIN	Nazwa sygnału	Kod PIN	Nazwa sygnału
1.	Dane TMDS 2+	9.	TMDS, dane, 0-	17.	Masa DDC/CEC
2.	Dane TMDS 2 - ekranowanie	10.	Zegar TMDS +	18.	+5 V Zasilanie
3.	TMDS, dane, 2-	11.	Ekranowanie zegara TMDS	19.	Wykrywanie wkładania pod napięciem
4.	Dane TMDS 1+	12.	Zegar TMDS -		
5.	Dane TMDS 1 - ekranowanie	13.	CEC		
6.	TMDS, dane, 1-	14.	Rezerwa (urządzenie włączane przy styku normalnie zamkniętym)		
7.	Dane TMDS 0+	15.	SCL		
8.	Dane TMDS 0 — ekranowanie	16.	SDA		

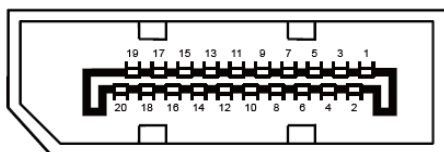

20-stykowy przewód sygnałowy kolorowego wyświetlacza

Kod PIN	Nazwa sygnału	Kod PIN	Nazwa sygnału
1	ML_Lane 3 (n)	11	GND
2	GND	12	ML_Lane 0 (p)
3	ML_Lane 3 (p)	13	CONFIG1
4	ML_Lane 2 (n)	14	CONFIG2
5	GND	15	AUX_CH(p)
6	ML_Lane 2 (p)	16	GND
7	ML_Lane 1 (n)	17	AUX_CH(n)
8	GND	18	Wykrywanie wkładania pod napięciem
9	ML_Lane 1 (p)	19	Powrót DP_PWR
10	ML_Lane 0 (n)	20	DP_PWR

Plug and Play

Funkcja Plug & Play DDC2B

Monitor wyposażony jest w możliwość VESA DDC2B zgodnie z normą VESA DDC. Umożliwia ona informowanie komputera hosta o tożsamości monitora i, zleżenie od zastosowanego poziomu DDC, przekazywanie dodatkowych informacji o możliwościach monitora.

DDC2B jest dwukierunkowym kanałem danych korzystającym z protokołu I2C. Host może zażądać informacji EDID przez kanał DDC2B.

HDMI[®]
HIGH-DEFINITION MULTIMEDIA INTERFACE



Informacje dotyczące patentów DTS, można sprawdzić pod adresem <http://patents.dts.com>. Wyprodukowano na podstawie licencji DTS Licensing Limited. Symbol, DTS oraz razem DTS i Symbol, to zastrzeżone znaki towarowe, DTS Sound, to znak towarowy DTS, Inc. © DTS, Inc. Wszelkie prawa zastrzeżone.