

PORSCHE DESIGN

AGON
BY /10C

Benutzerhandbuch

PD34

www.aoc.com

©2024 AOC. All rights reserved

Sicherheit.....	1
Typografische Konventionen.....	1
Stromversorgung.....	2
Installation.....	3
Reinigung.....	4
Sonstiges.....	5
Einrichtung.....	6
Lieferumfang.....	6
Ständer und Basis montieren.....	7
Bildschirmwartung.....	8
Betrachtungswinkel anpassen.....	9
Monitor anschließen.....	10
Wall Mounting.....	11
Adaptive-Sync-Funktion.....	13
HDR.....	14
KVM-Funktion.....	15
Anpassung.....	16
Schnell Tasten.....	16
Bildschirmmenüeinstellungen.....	17
Game Setting (Spieleinstellung).....	18
Luminance (Leuchtkraft).....	20
Image Setup (Bildeinrichtung).....	21
Color Setup (Farbeinstellung).....	23
Audio.....	24
Light FX.....	25
Extra.....	26
OSD Setup (OSD-Einstellung).....	29
LED-Anzeige.....	30
Problemlösung.....	31
Technische Daten.....	32
Allgemeine Angaben.....	32
Voreingestellte Anzeigemodi.....	34
Pinbelegung.....	35
Plug-and-Play.....	36

Sicherheit

Typografische Konventionen

Im folgenden Abschnitt finden Sie typografische Konventionen, die wir in diesem Dokument nutzen.

Hinweise, Achtungs- und Warnhinweise

In dieser Anleitung werden bestimmte Textabschnitte fett oder kursiv gedruckt und mit einem Symbol begleitet. Diese Textabschnitte sind Hinweise, Vorsichts- oder Warnhinweise und werden wie folgt eingesetzt:



HINWEIS: Ein HINWEIS weist Sie auf wichtige Informationen hin, die Ihnen die Bedienung Ihres Computersystems erleichtern.





ACHTUNG: Ein ACHTUNGshinweis weist auf mögliche Beschädigungen der Hardware oder auf eventuelle Datenverluste hin und verrät Ihnen, wie Sie das Problem vermeiden.



WARNUNG: Eine Warnung weist auf ein Verletzungsrisiko hin und informiert Sie, wie Sie das Problem vermeiden. Einige Warnungen erscheinen möglicherweise in anderen Formaten und werden nicht durch ein Symbol begleitet. In solchen Fällen wird das Aussehen einer solchen Warnung durch behördliche Vorschriften vorgegeben.

Stromversorgung

 Der Monitor sollte nur über den am Etikett angegebenen Stromversorgungstyp betrieben werden. Falls Sie unsicher bezüglich des Stromversorgungstyps bei sich zuhause sind, wenden Sie sich bitte an Ihren Händler oder den örtlichen Stromversorger.

 Der Monitor ist mit einem dreipoligen geerdeten Stecker (einem Stecker mit einem dritten Schutzkontakt) ausgestattet. Dieser Stecker passt als Sicherheitsfunktion nur in eine geerdete Steckdose. Falls der dreipolige Stecker nicht in Ihre Steckdose passt, lassen Sie eine entsprechende Steckdose von einem Elektriker installieren oder nutzen Sie einen Adapter zur sicheren Erdung des Gerätes. Setzen Sie die Sicherheitsfunktion des geerdeten Steckers nicht außer Kraft.

 Ziehen Sie den Netzstecker während eines Gewitters oder bei längerer Nichtbenutzung des Gerätes. Dies schützt den Monitor vor Schäden durch Spannungsspitzen.

 Überlasten Sie keine Mehrfachsteckdosen oder Verlängerungskabel. Bei einer Überlastung drohen Brand- und Stromschlaggefahr.

 Nutzen Sie den Computer zur Gewährleistung eines zufriedenstellenden Betriebs nur mit UL-gelisteten Computern, die über angemessen konfigurierte Anschlüsse (100 bis 240 V Wechselspannung, min. 5 A) verfügen.

 Die Steckdose muss sich in der Nähe des Gerätes befinden und leicht zugänglich sein.

Installation

! Stellen Sie den Monitor nicht auf instabilen Wagen, Ständern, Stativen, Tischen auf, benutzen Sie keine instabilen Halterungen. Falls der Monitor umkippen oder fallen sollte, kann es zu schweren Beschädigungen des Gerätes oder zu Verletzungen kommen. Benutzen Sie ausschließlich Wagen, Ständer, Stative, Halterungen oder Tische, die vom Hersteller empfohlen oder mit dem Gerät verkauft werden. Halten Sie sich bei der Aufstellung des Gerätes an die Anweisungen des Herstellers, verwenden Sie dabei ausschließlich vom Hersteller empfohlenes Zubehör. Ein auf einem Wagen aufgestelltes Gerät muss mit Sorgfalt bewegt werden.

! Schieben Sie niemals Fremdkörper in die Öffnungen am Monitorgehäuse. Andernfalls kann es zu Kurzschlüssen kommen, die wiederum Brände oder Stromschläge verursachen können. Lassen Sie niemals Flüssigkeiten in oder auf den Monitor geraten.

! Legen Sie das Gerät nicht mit der Vorderseite auf den Boden.

! Falls Sie den Monitor an eine Wand oder ein Regal montieren möchten, verwenden Sie ein vom Hersteller zugelassenes Montageset und befolgen Sie die zugehörigen Anweisungen.

! WARNUNG: VERSORGUNGSLEITUNGEN! LEBENSGEFAHR DURCH STROMSCHLAG!

Ergreifen Sie angemessene Maßnahmen, damit Versorgungsleitungen (Strom, Gas, Wasser) während der Wandmontage nicht beschädigt werden.

! Lassen Sie rund um den Monitor etwas Platz frei; siehe unten. Andernfalls wird der Monitor nicht ausreichend belüftet, kann sich überhitzen, in Brand geraten oder anderweitig beschädigt werden.

! Zur Vermeidung möglicher Schäden, bspw. dass sich der Bildschirm von der Blende löst, darf der Monitor um nicht mehr als -5 Grad nach unten geneigt werden. Wenn der maximale Winkel von -5 Grad beim Neigen nach unten überschritten wird, fällt der daraus resultierende Schaden am Monitor nicht unter die Garantie.

Schauen Sie sich die nachstehende Abbildung an – sie zeigt die nötigen Abstände rund um den Monitor (bei Wandmontage und normaler Aufstellung), die zur ordnungsgemäßen Belüftung erforderlich sind:

Mit Ständer installiert

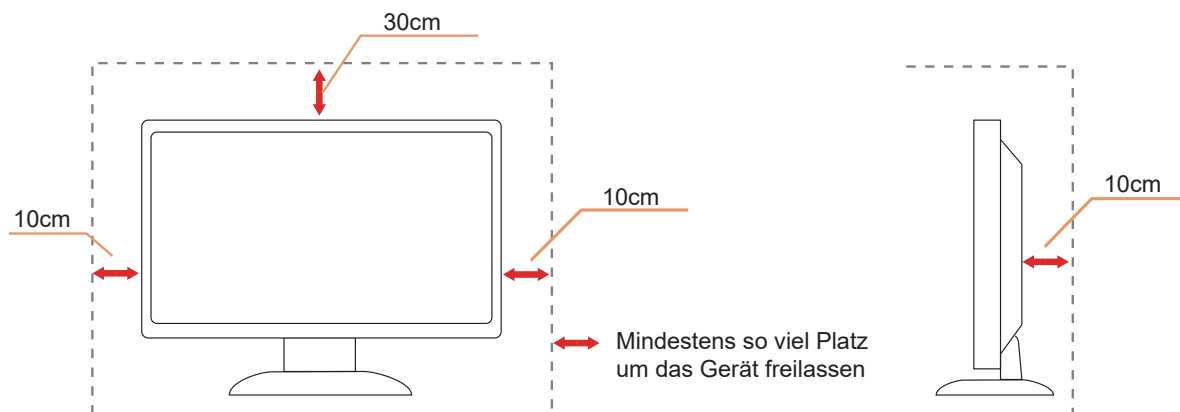

Reinigung

! Reinigen Sie das Gehäuse regelmäßig mit einem weichen, mit Wasser angefeuchteten Tuch.

! Verwenden Sie bei der Reinigung ein weiches Baumwoll- oder Mikrofaser Tuch. Das Tuch sollte angefeuchtet und fast trocken sein. Achten Sie darauf, dass keine Flüssigkeiten in das Gehäuse gelangen.



! Bitte ziehen Sie das Netzkabel, bevor Sie das Produkt reinigen.

Sonstiges

 Falls das Gerät einen ungewöhnlichen Geruch abgibt, ungewöhnliche Geräusche macht oder gar Rauch austritt, ziehen Sie SOFORT den Netzstecker und wenden sich anschließend an den Kundendienst.

 Sorgen Sie dafür, dass die Belüftungsöffnungen nicht bspw. durch einen Tisch oder eine Gardine blockiert werden.

 Setzen Sie den OLED-Monitor keinen starken Vibrationen oder Erschütterungen aus; dies gilt besonders im Betrieb.

 Stoßen Sie nicht gegen den Monitor, lassen Sie den Monitor nicht fallen.

 **LEBENSGEFAHR UND UNFALLGEFAHR FÜR BABYS UND KINDER!**

Lassen Sie Kinder niemals unbeaufsichtigt mit dem Verpackungsmaterial. Das Verpackungsmaterial birgt Erstickungsgefahr. Kinder unterschätzen Gefahren häufig.

Halten Sie Kinder immer vom Produkt fern.

 Bewahren Sie alle Dokumente zur künftigen Verwendung auf. Bitte fügen Sie bei Weitergabe des Produktes an einen Dritten die Installationsanweisungen und Sicherheitshinweise bei.

 Platzieren Sie das Gerät nicht in der Nähe einer Hitzequelle und schützen Sie es vor direktem Sonnenlicht.

 Setzen Sie das Gerät niemals Feuchtigkeit, Kondensation oder Nässe aus.

Einrichtung

Lieferumfang

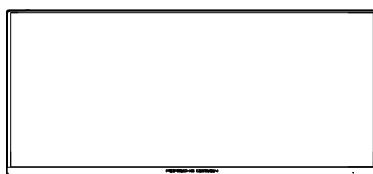

Monitor

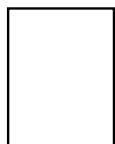

Quick Start Guide



Warranty Card

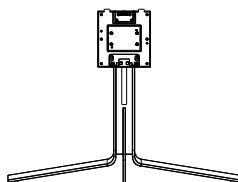

Stand/Base



Porsche Design
USB Disk



Power Cable



Adapter



DP Cable



HDMI Cable



USB Cable



USB C-C
Cable



USB C-C/A
Cable

* Nicht alle Signalkabel werden in allen Ländern und Regionen bereitgestellt. Bitte prüfen Sie dies mit dem örtlichen Händler oder der AOC-Zweigstelle.

Ständer und Basis montieren

Sie können die Basis mit Hilfe der nachstehenden Schritte anbringen oder entfernen.

Einrichtung:

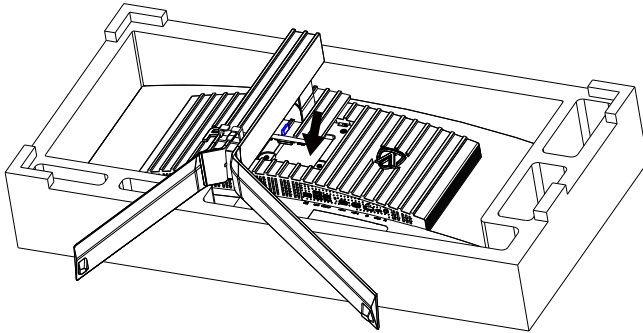

Entfernen:

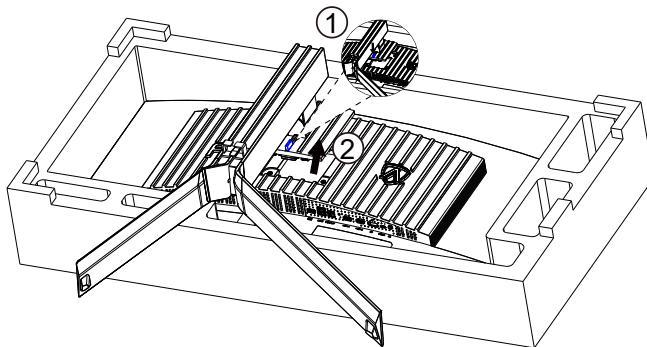

Bildschirmwartung

Um das Risiko des Einbrennens von Bildern auf dem Bildschirm zu verringern, führen Sie regelmäßig die folgenden Wartungsarbeiten durch. Wenn Sie diese Anweisungen nicht befolgen, erlischt möglicherweise Ihre Garantie.

▪ Vermeiden Sie die Anzeige eines Standbilds über einen längeren Zeitraum.

Ein Standbild bezieht sich auf ein Bild, das sich im Laufe der Zeit nicht verändert, z. B. ein Foto.

Ein Standbild kann zu einer dauerhaften Beschädigung des QD-OLED-Bildschirms führen, sodass das Bild weiterhin angezeigt wird, wenn es nicht mehr aktiv angezeigt wird.

Für beste Ergebnisse:

1. Keine statischen Bilder. Zeigen Sie ein Standbild über einen längeren Zeitraum (4 Stunden) nicht an. Dies kann zu Bildschirmbildresten (Einbrennen) führen. Wenn ein Bild über einen längeren Zeitraum angezeigt werden muss, reduzieren Sie Helligkeit und Kontrast so weit wie möglich.
2. Verwenden Sie den Vollbildmodus. Beim Ansehen von Videos im Letterbox- oder Pillarbox-Format, z. B. 4:3-Videos, kann es zu Artefakten kommen. Verwenden Sie den Vollbildmodus, um dieses Problem zu reduzieren.
3. Keine Aufkleber. Bringen Sie keine Etiketten oder Aufkleber direkt auf dem Bildschirm an. Dies kann zu Bildschirmschäden führen.

▪ Verwenden Sie dieses Display nicht länger als vier Stunden ununterbrochen.

Dieses Produkt verwendet viele Technologien, um das Einbrennen von Bildern zu reduzieren oder zu eliminieren. Verwenden Sie die Standardbildschirmeinstellungen, um das Einbrennen von Bildern zu vermeiden und die Bildqualität beizubehalten.

▪ Pixel Orbiting (Bildversatz)

Orbit verschiebt das angezeigte Bild einmal pro Sekunde leicht auf Pixelebene, um ein Einbrennen des Bildes zu verhindern.

Diese Funktion ist standardmäßig „Ein (Schwach)“, „Schwach“ bewegt sich am wenigsten, „Stark“ bewegt sich am meisten, „Aus“ deaktiviert die Bewegung und erhöht die Wahrscheinlichkeit, dass das Bild erhalten bleibt. Dies kann im OSD-Menü eingestellt werden.

▪ Pixel Refresh (Verhinderung eines Memory-Effekts)

QD-OLED-Displays zeigen eine Bildretention an, wenn ein Standbild über einen längeren Zeitraum angezeigt wird, etwa 4 Stunden Dauerbetrieb.

Um Bildreste zu entfernen, die auftreten, führen Sie die Funktionen zum Entfernen von Bildschirmbildresten regelmäßig aus, um eine optimale Anzeigeleistung zu erzielen.

Die folgenden Funktionen haben die Standardeinstellung "Aus", können jedoch verwendet werden, um Ihren Monitor zusätzlich vor QD-OLED-Einbrennen zu schützen. Es wird empfohlen, diese Funktionen zu aktivieren, um Ihr Panel weiter zu schützen:

▪ Screen Saver (Bildschirmschoner)

Wenn über einen bestimmten Zeitraum ein statisches Bild erkannt wird, verdunkelt der Bildschirmschoner den Bildschirm zum Schutz vor eingebrannten Bildern.

▪ Logos Protection (Multi-Logo-Schutz)

Werden mehrere statische Logos auf dem Bildschirm festgestellt, den Multi-Logo-Schutz zu aktivieren; er verdunkelt den Bildschirm, um ihn an den Stellen vor eingebrannten Bildern zu schützen, an denen Logos festgestellt werden.

▪ Boundary Dimmer (Grenzbereich-Dimmer)

kann die Funktion des Grenzbereich-Dimmers die Helligkeit erkennen und die bestimmten Bereiche, die einen großen Unterschied in der Helligkeit aufweisen, automatisch verdunkeln.

▪ Taskbar Dimmer (Taskleisten-Dimmer)

Die Technologie des Taskleisten-Dimmers verdunkelt den Taskleistenbereich auf dem Bildschirm.

▪ Thermal Protection (Wärmeschutz)

Überschreitet die Temperatur des Monitors 60 Grad Celsius, verdunkelt die Wärmeschutzfunktion automatisch den Bildschirm, um zu gewährleisten, dass die Wärme adäquat abgeleitet wird.

Betrachtungswinkel anpassen

Damit Sie den Bildschirm optimal ablesen können, sollten Sie direkt von vorne auf den Bildschirm schauen und den Neigungswinkel dann nach Geschmack angleichen.

Halten Sie dabei den Ständer fest, damit der Monitor nicht umkippen kann, wenn Sie den Betrachtungswinkel ändern.

Sie können den Monitor wie folgt verstellen:

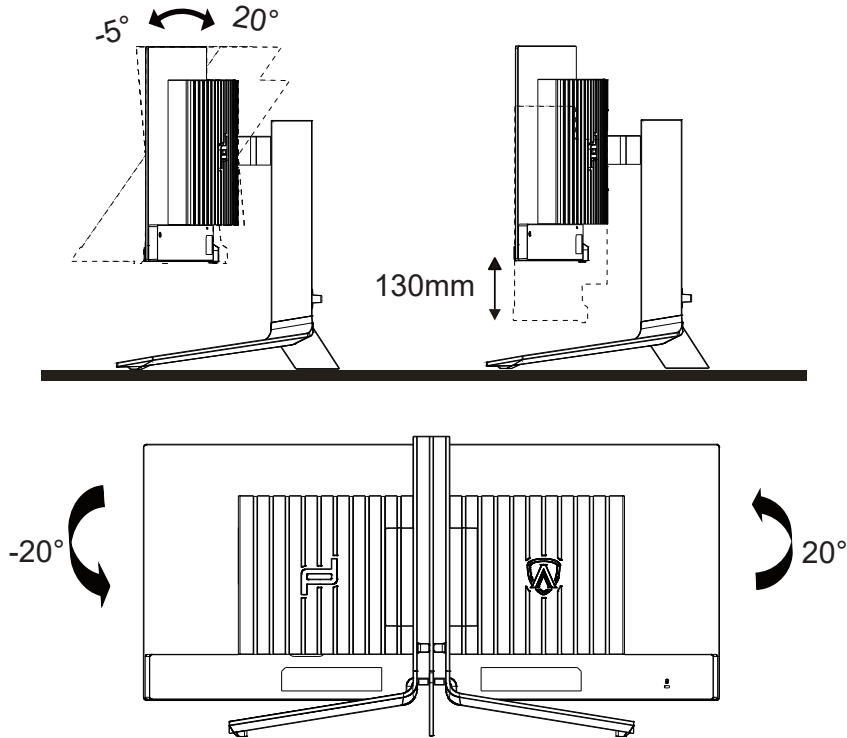

HINWEIS:

Achten Sie darauf, bei der Winkelverstellung möglichst nicht den OLED-Bildschirm zu berühren. Andernfalls kann es zu Beschädigungen bis hin zum Bersten des OLED-Bildschirms kommen.

Warnung:

1. Zur Vermeidung möglicher Bildschirmschäden, bspw. dass sich der Bildschirm ablöst, darf der Monitor um nicht mehr als -5 Grad nach unten geneigt werden.
2. Drücken Sie bei Anpassung des Monitorwinkels nicht gegen den Bildschirm. Greifen Sie nur an der Blende.

Monitor anschließen

Kabelanschlüsse an der Rückseite von Monitor und Computer:

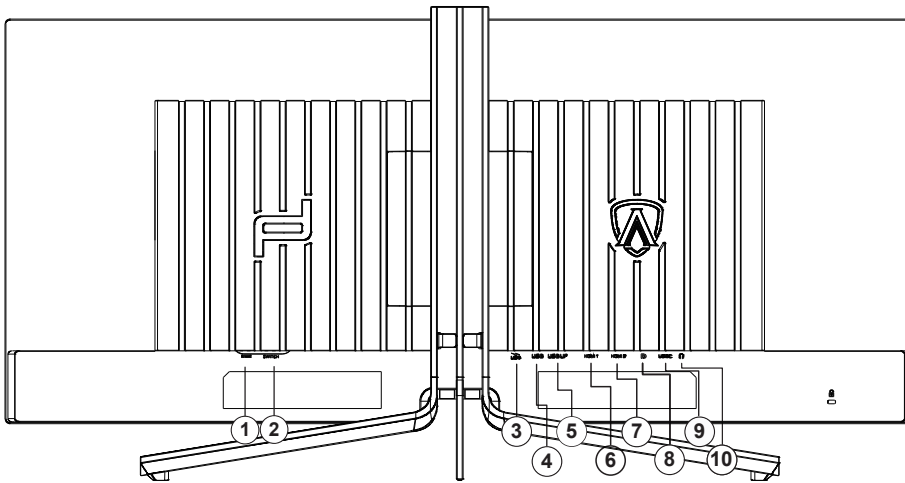

1. Stromversorgung
2. Ein-/Auswahl
3. USB 3.2 Gen1+ Schnellladungx1
4. USB 3.2 Gen1x2
5. USB HOCH
6. HDMI1
7. HDMI2
8. DisplayPort
9. USB C
10. Kopfhörer

PC-Verbindung

1. Schließen Sie das Netzkabel sicher an der Rückseite des Monitors an.
2. Schalten Sie den Computer aus, trennen Sie das Netzkabel.
3. Verbinden Sie das Signalkabel des Monitors mit dem Videoanschluss an der Rückseite Ihres Computers.
4. Schließen Sie das Netzkabel Ihres Computers und Ihres Monitors an einer Steckdose in der Nähe an.
5. Schalten Sie den Computer und den Monitor ein.

Falls Ihr Monitor ein Bild anzeigt, ist die Installation abgeschlossen. Falls kein Bild angezeigt wird, beachten Sie bitte die Problemlösung. Zum Schutz Ihrer Geräte schalten Sie PC und OLED-Monitor grundsätzlich aus, bevor Sie Verbindungen herstellen oder trennen.

Wall Mounting

Preparing to Install An Optional Wall Mounting Arm.

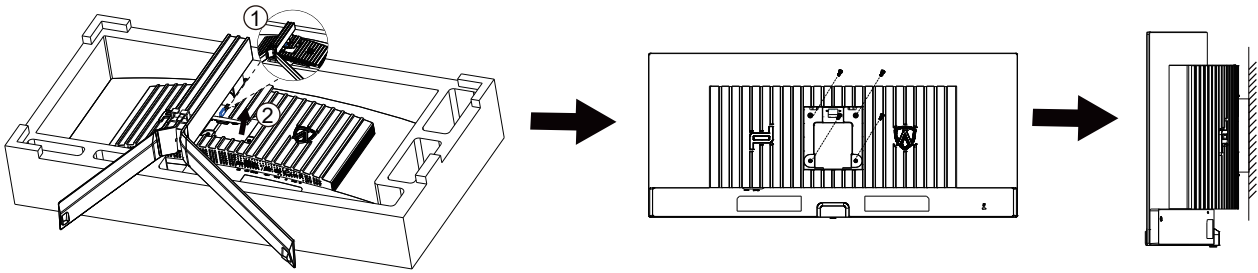

Dieser Monitor kann an einen Wandhängearm, den Sie separat kaufen können, angebracht werden. Trennen Sie bitte vor der Installation die Stromversorgung. Folgen Sie dann den Schritten unten:

1. Entfernen Sie den Ständer.
2. Befolgen Sie die Anweisungen des Herstellers, um den Wandhängearm zusammenzubauen.
3. Stellen Sie den Wandhängearm an der Rückseite des Monitors auf. Richten Sie die Löcher des Arms an den Löchern auf der Rückseite des Monitors aus.
4. Schließen Sie die Kabel wieder an. Anweisungen zur Befestigung des optionalen Wandhängearms an der Wand sind in seiner mitgelieferten Montageanleitung angegeben.

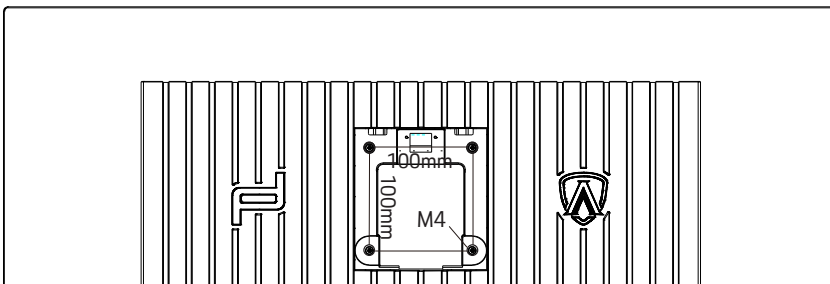

Spezifikation der Wandhalterschrauben M4*(10+X)mm, ((X=Dicke der Wandhalterung)

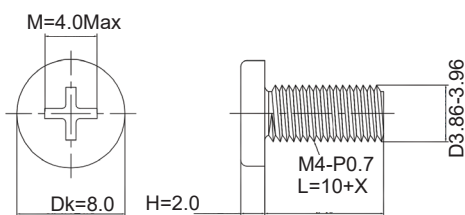

Hinweis: VESA Befestigungsschraublöcher sind nicht für alle Modelle verfügbar, bitte wenden Sie sich an den Händler oder die offizielle Abteilung von AOC. Wenden Sie sich für die Wandmontage immer an den Hersteller.

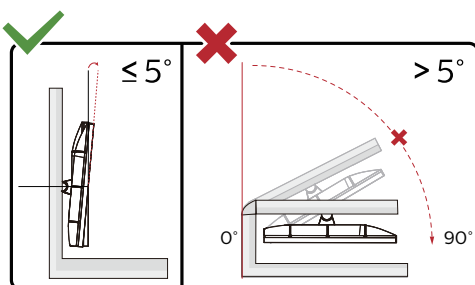

* Displaydesign kann von Abbildung abweichen.

Warnung:

1. Zur Vermeidung möglicher Bildschirmschäden, bspw. dass sich der Bildschirm ablöst, darf der Monitor um nicht mehr als -5 Grad nach unten geneigt werden.
2. Drücken Sie bei Anpassung des Monitorwinkels nicht gegen den Bildschirm. Greifen Sie nur an der Blende.

Adaptive-Sync-Funktion

1. Die Adaptive-Sync-Funktion funktioniert mit DisplayPort/HDMI/USB C
2. Kompatible Grafikkarte: Nachstehend finden Sie eine Liste empfohlener Produkte oder sehen Sie hier nach: www.AMD.com

Grafikkarten

- Radeon™ RX Vega Serie
- Radeon™ RX 500 Serie
- Radeon™ RX 400 Serie
- Radeon™ R9/R7 300 Serie (mit Ausnahme der R9 370/X, R7 370/X, R7 265-Serie)
- Radeon™ Pro Duo (2016)
- Radeon™ R9 Nano Serie
- Radeon™ R9 Fury Serie
- Radeon™ R9/R7 200 Serie (mit Ausnahme der R9 270/X, R9 280/X-Serie)

Prozessoren

- AMD Ryzen™ 7 2700U
- AMD Ryzen™ 5 2500U
- AMD Ryzen™ 5 2400G
- AMD Ryzen™ 3 2300U
- AMD Ryzen™ 3 2200G
- AMD PRO A12-9800
- AMD PRO A12-9800E
- AMD PRO A10-9700
- AMD PRO A10-9700E
- AMD PRO A8-9600
- AMD PRO A6-9500
- AMD PRO A6-9500E
- AMD PRO A12-8870
- AMD PRO A12-8870E
- AMD PRO A10-8770
- AMD PRO A10-8770E
- AMD PRO A10-8750B
- AMD PRO A8-8650B
- AMD PRO A6-8570
- AMD PRO A6-8570E
- AMD PRO A4-8350B
- AMD A10-7890K
- AMD A10-7870K
- AMD A10-7850K
- AMD A10-7800
- AMD A10-7700K
- AMD A8-7670K
- AMD A8-7650K
- AMD A8-7600
- AMD A6-7400K
-

HDR

Ist mit Eingangssignalen im HDR10-Format kompatibel.

Das Display könnte die HDR-Funktion automatisch aktivieren, falls Player und Inhalt kompatibel sind. Informationen zur Kompatibilität Ihres Gerätes und Ihrer Inhalte erhalten Sie vom Gerätehersteller und Inhaltsanbieter. Bitte wählen Sie bei der HDR-Funktion „Aus“, wenn Sie keine automatische Aktivierung der Funktion wünschen.

Hinweis:

1. Es ist keine spezielle Einstellung für die DisplayPort-/HDMI-Schnittstelle in Windows-10-Versionen vor V1703 erforderlich.
2. Bei Windows-10-Versionen V1703 ist nur die HDMI-Schnittstelle verfügbar, die DisplayPort-Schnittstelle funktioniert nicht.
3. 3440x1440 bei 60 Hz nur unterstützt bei Blu-ray-Player, Xbox und PlayStation.
 - a. Die Anzeigeauflösung ist auf 3440x1440 eingestellt und HDR ist auf Ein voreingestellt.
 - b. Nach Aufrufen einer Anwendung wird der beste HDR-Effekt erzielt, wenn die Auflösung in 3440x1440 (falls zutreffend) geändert wird.

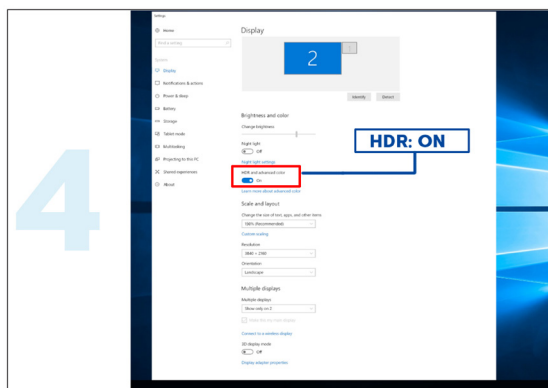
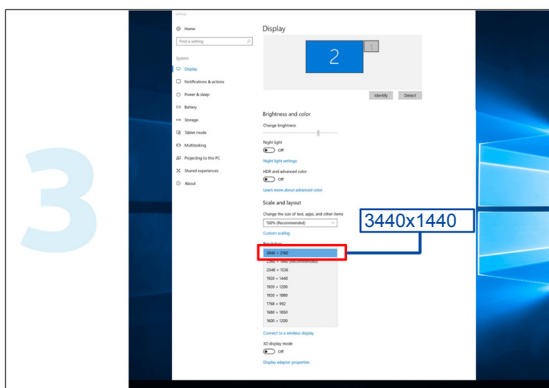
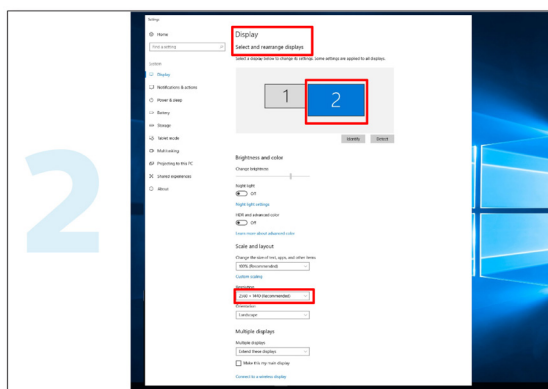
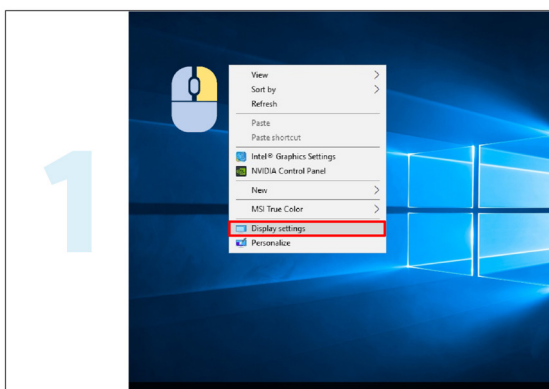

KVM-Funktion

Was ist KVM?

Mit der KVM-Funktion können Sie zwei PCs oder zwei Notebooks oder einen PC und ein Notebook an einem AOC-Monitor anzeigen und die beiden Geräte mit einem Set aus Tastatur und Maus steuern. Schalten Sie Ihre Steuerung über Ihren PC oder Notebook-Geräte um, indem Sie die Eingangssignalquelle unter „Eingangswahl“ im OSD-Menü wählen.

Wie nutze ich KVM?

Schritt 1: Bitte verbinden Sie ein Gerät (PC oder Notebook) über USB-C mit dem Monitor.

Schritt 2: Verbinden Sie das andere Gerät über HDMI oder DisplayPort mit dem Monitor. Verbinden Sie dieses Gerät dann über USB-Upstream mit dem Monitor.

Schritt 3: Verbinden Sie Ihre Peripherie (Tastatur und Maus) über den USB-Port mit dem Monitor.

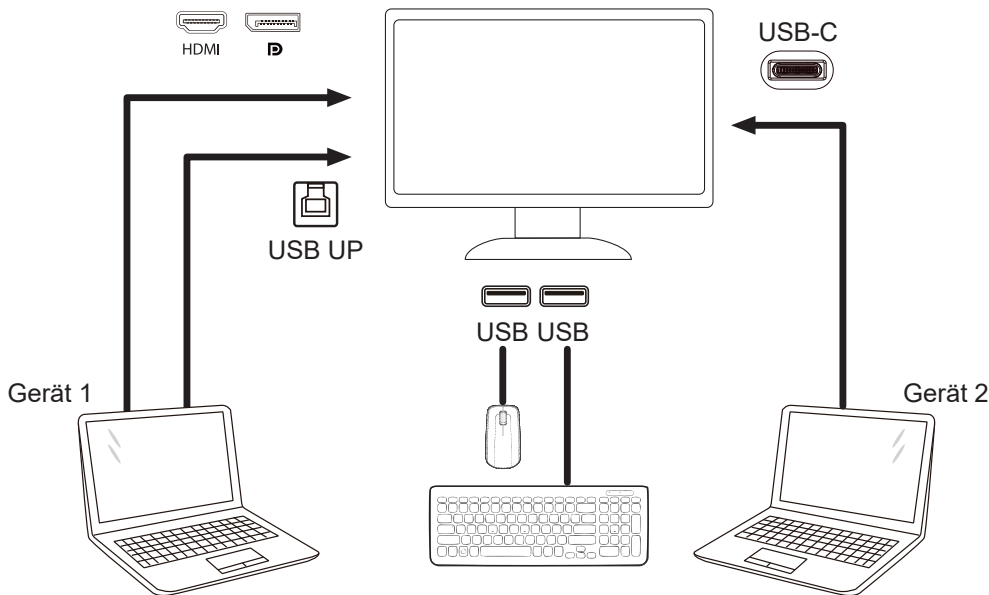

Hinweis: Anzeigedesign kann von der Abbildung abweichen

Schritt 4: Rufen Sie das OSD-Menü auf. Rufen Sie die Seite OSD-Einstellung auf und wählen Sie im USB-Auswahl-Register „Auto“, „USB-C“ oder „USB Up“.

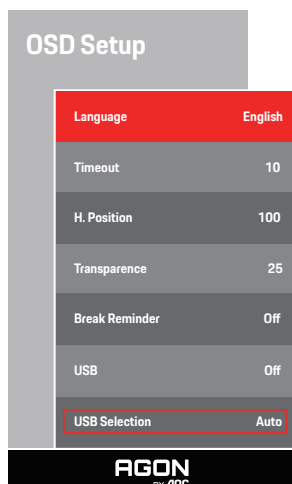

USB Selection (USB-Auswahl)	Funktionsbeschreibung
Auto	Automatische Auswahl von USB-C oder USB Up je nach Eingangsquelle.
USB C	Bietet USB-Hub-Funktion über das Type-C-Kabel.
USB Up	Bietet USB-Hub-Funktion über das USB B-Kabel.

Anpassung

Schnellasten

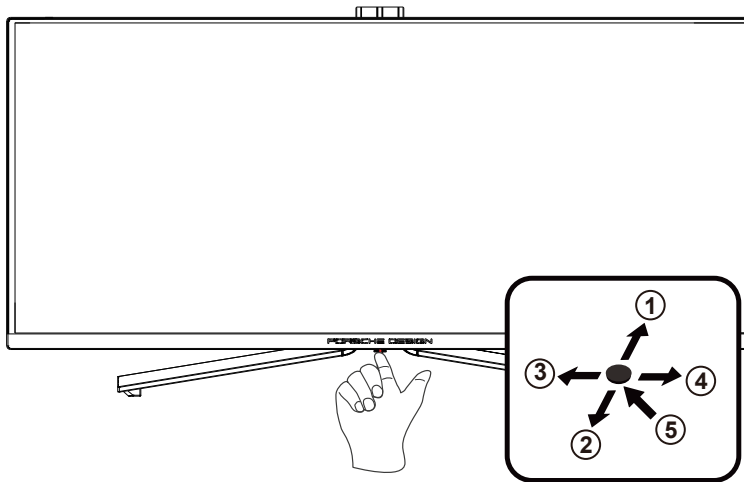

1	Quelle / Aufwärts
2	Zielpunkt / Abwärts
3	Spielmodus / Links
4	Licht-FX / Rechts
5	Ein/Aus / Menü/Enter

Ein/Aus / Menü/Enter

Drücken Sie zum Einschalten des Monitors die Ein-/Austaste.

Zum Anzeigen des OSD-Menüs und zum Bestätigen von Auswahlen. Zum Abschalten des Monitors etwa 2 Sekunden drücken.

Zielpunkt / Abwärts

Drücken Sie bei ausgeblendetem OSD die Zielpunktstaste zum Ein-/Ausblenden des Zielpunkts.

Spielmodus / Links

Wenn kein Bildschirmmenü angezeigt wird: Öffnen Sie mit der Linkstaste die Funktion Spielmodus, wählen Sie dann je nach Spielgenre mit der Links-/Rechtstaste einen Spielmodus (FPS, RTS, Rennen, Gamer 1, Gamer 2 oder Gamer 3).

Licht-FX / Rechts

Drücken Sie zum Aktivieren der Licht-FX-Funktion bei ausgeblendetem OSD die Rechtstaste.

Quelle / Aufwärts

Wenn das Bildschirmmenü geschlossen ist, fungiert die Quelle-Taste als Quelle-Schnellaste.

Bildschirmmenüeinstellungen

Grundlegende, einfache Anleitung zu den Bedientaste.

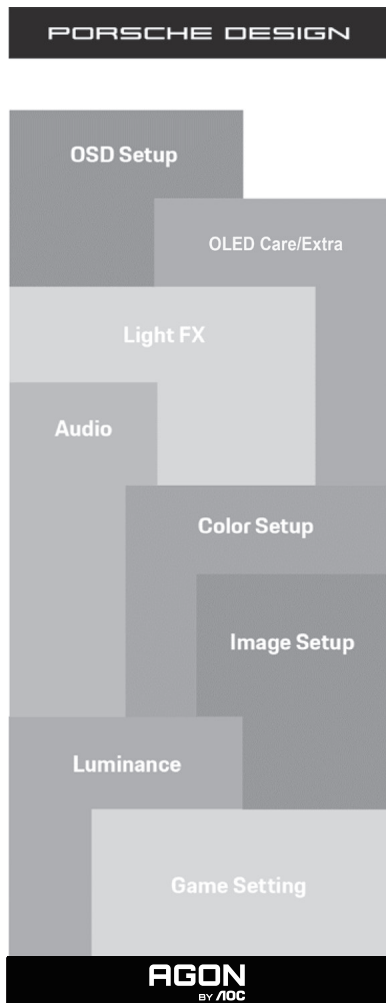

- 1). Drücken Sie zum Einblenden des Bildschirmmenüs die Menütaste.
- 2). Bildschirmmenü sperren/freigeben: Halten Sie zum Sperren oder Freigeben des Bildschirmmenüs die Abwärtstaste 10 s gedrückt, während das Bildschirmmenü nicht aktiv ist.

Hinweise:

- 1). Falls das Produkt über nur einen Signaleingang verfügt, ist die Option „Eingangswahl“ deaktiviert.
- 2). Ökomodi (mit Ausnahme des Standardmodus), DCB Mode (DCB Mod.) – von diesen vier Optionen kann nur eine ausgewählt sein.

Game Setting (Spieleinstellung)

PORSCHE DESIGN

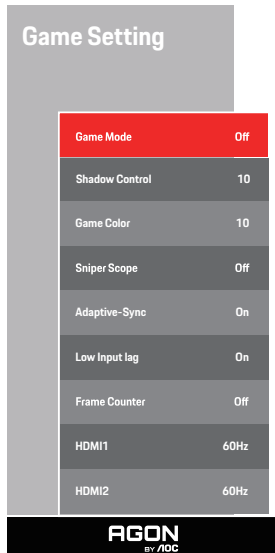

Game Mode (Spielmodus)	Off (Aus)	Keine Optimierung per SmartImage
	FPS	Zum Spielen von Egoshootern (FPS). Verstärkt Details in dunklen Szenen.
	RTS	Beim Spielen von Echtzeitstrategiespielen (RTS). Verbessert die Bildqualität.
	Racing (Rennen)	Beim Spielen von Rennspielen. Bietet schnellste Reaktionszeit und hohe Farbsättigung.
	Gamer 1	Unter Gamer 1 gespeicherte Nutzerpräferenzen.
	Gamer 2	Unter Gamer 2 gespeicherte Nutzerpräferenzen.
	Gamer 3	Unter Gamer 3 gespeicherte Nutzerpräferenzen.
Shadow Control (Schattensteuerung)	0-100	<p>Der Standardwert der Schattensteuerung ist 50. Sie können den Wert zur Verbesserung des Kontrasts für eine klare Bildanzeige zwischen 50 und 100 bzw. zwischen 3 und 0 einstellen.</p> <ol style="list-style-type: none"> Falls das Bild zu dunkel ist und Details kaum zu erkennen sind, passen Sie die Einstellung auf einen Wert zwischen 50 und 100 an. Falls das Bild zu hell ist und Details kaum zu erkennen sind, passen Sie die Einstellung auf einen Wert zwischen 50 und 0 an.
Game Color (Spielfarbe)	0-20	Spielfarbe bietet zur Verbesserung der Bildqualität Stufe 0 bis 20 zur Anpassung der Sättigung
Sniper Scope (Zielfernrohr)	Off (Aus)/1.0/1.5/2.0	Zoomen Sie zum einfacheren Anvisieren beim Schießen lokal heran.
Adaptive-Sync	On (Ein) / Off (Aus)	Adaptive-Sync deaktivieren oder aktivieren
Low input Lag (Geringe Eingangsverzögerung)	On (Ein) / Off (Aus)	Zwischenbildpuffer zur Verringerung der Eingangsverzögerung abschalten
Frame Counter (Einzelbildzähler)	Aus / Oben rechts / Unten rechts / Unten links / Oben links	Zeigt die V-Frequenz in der angezeigten Ecke. (Einzelbildzähler-Funktion funktioniert nur mit AMD-Grafikkarte.)

HDMI1	60Hz/240Hz	When using the PS2(3) ,XBOX or DVD player, please change the OSD setting to "60Hz"
HDMI2	60Hz/240Hz	When using the PS2(3) ,XBOX or DVD player, please change the OSD setting to "60Hz"

HINWEIS:

Wenn HDR unter „Image Setup (Bildeinrichtung)“ auf „Non-off (Nicht-Aus)“ gesetzt ist und die Eingangsquelle HDR-Inhalt aufweist, können die Elemente „Game Mode (Spielmodus)“, „Shadow Control (Schattenkontrolle)“, „Game Color (Spielfarbe)“ unter „Game Setting (Spieleinstellungen)“ nicht angepasst werden.

Luminance (Leuchtkraft)

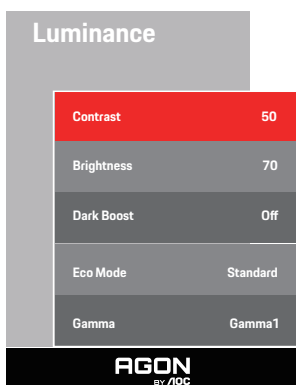

Contrast (Kontrast)	0-100	Kontrast vom Digital-Register
Brightness (Helligkeit)	0-100	Helligkeitsregelung
Dark Boost	Off/Level 1/Level 2/Level 3	Diese Funktion verbessert dunkle Szenen, ohne erleuchtete Bereiche übermäßig zu belichten.
Eco (Öko) Mode	Standard	Standardmodus
	Text	Textmodus
	Internet	Internetmodus
	Game (Spiel)	Game Mode (Spielmodus)
	Movie (Film)	Filmmodus
	Sports (Sport)	Sportmodus
Gamma	Reading (Lesen)	Reading Mode (Lesemodus)
	Gamma1	Anpassung auf Gamma 1
	Gamma2	Anpassung auf Gamma 2
	Gamma3	Anpassung auf Gamma 3

Hinweis:

Wenn die HDR-Einstellung unter „Image Setup (Bildeinrichtung) auf „Non-off (Nicht-Aus)“ gesetzt ist und die Eingangsquelle HDR-Inhalte aufweist, kann „Luminance (Luminanz)“ nicht angepasst werden.

Image Setup (Bildeinrichtung)

PORSCHE DESIGN

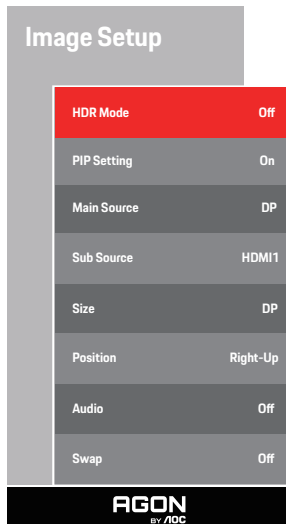

HDR	Off / HDR True Black / HDR 1000 Max / HDR Picture / HDR Movie / HDR Game / HDR Native	HDR de-/aktivieren
HDR Mode (HDR-Modus)	Off / HDR Picture / HDR Movie / HDR Game	HDR-Modus aktivieren oder deaktivieren
PIP Setting (BiB-Einstellung)	Off (Aus) / PIP (BiB) / PBP (BuB)	BiB oder BuB de-/aktivieren
Main Source (Hauptqu.)		Hauptbildschirmquelle wählen
Sub Source (Subqu.)		Subbildschirmquelle wählen
Size (Grö.)	Small (Kl.) / Middle (Mit.) / Large (Gr.)	Bildschirmgröße wählen
Position	Right-up (Obn rechts)	Bildschirmposition einstellen
	Right-down (Untn rechts)	
	Left-up	
	Left-down	
Audio	On: Sub Audio Off: Main Audio	Audioeinrichtung de-/aktivieren
Swap (Tausch)	On: Swap Off: non action	Bildschirmquelle tauschen

Hinweis:

- 1) Wenn HDR erkannt wird, wird die HDR-Option zur Anpassung angezeigt; wenn HDR nicht erkannt wird, wird die Option HDR-Modus zur Anpassung angezeigt.
- 2) Wenn der HDR auf "NO-OFF" eingestellt ist, zusätzlich zu "HDR", "leuchtend max" unter "Image Setup", sind andere Elemente nicht

einstellbar.

3) Wenn BnB eingeschaltet ist, ist die Kompatibilität der Haupt-/Subeingangsquelle wie folgt:

PIP/PBP		Main source			
		HDMI1	HDMI2	DP	USB-C
Sub source	HDMI1	V	V	V	V
	HDMI2	V	V	V	V
	DP	V	V	V	V
	USB-C	V	V	V	V

Color Setup (Farbeinstellung)

PORSCHE DESIGN

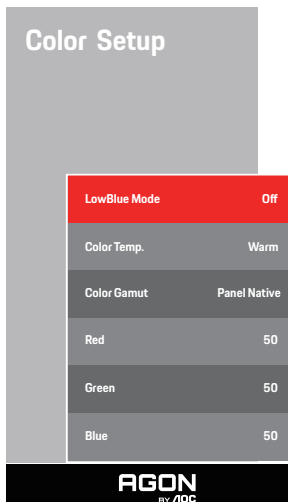

LowBlue Mode (Schwaches-Blaulicht-Modus)	Aus / Multimedia / Internet / Büro / Lesen	Verringern Sie blaue Lichtwellen durch Steuerung der Farbtemperatur.
Color Temp. (Farbtemp.)	Warm	Warme Farbtemperatur vom EEPROM abrufen
	Normal	Normale Farbtemperatur vom EEPROM abrufen
	Cool (Kühl)	Kühle Farbtemperatur vom EEPROM abrufen
	User (Anwender)	Rot-Verstärkung vom Digital-Register Grünverstärkung vom Digital-Register Blau-Verstärkung vom Digital-Register
Color Gamut	Panel Native / NTSC / sRGB / Display-P3 / DCI-P3 / DCI-P3 (D50) / Adobe RGB / Adobe RGB (D50) / Rec. 2020 / Rec. 709	Wählen Sie einen anderen Farbraum.
Red (Rot)	0-100	Rotverstärkung vom Digital-Register
Green (Grün)	0-100	Grünverstärkung vom Digital-Register
Blue (Blau)	0-100	Blauverstärkung vom Digital-Register

Hinweis:

Wenn die HDR-Einstellung unter „Image Setup (Bildeinrichtung) auf „Non-off (Nicht-Aus)“ gesetzt ist und die Eingangsquelle HDR-Inhalte aufweist, kann „Color Setup (Farbeinrichtung)“ nicht angepasst werden.

Audio

PORSCHE DESIGN

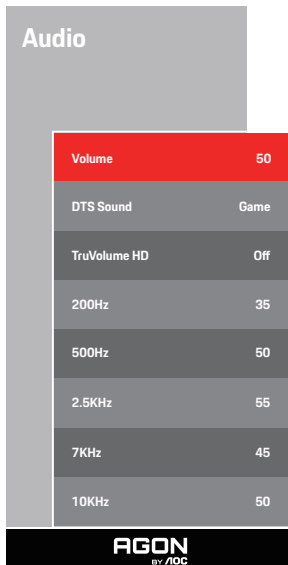

Volume (Lautstärke)	0 bis 100	Lautstärkeeinstellungen anpassen
DTS-Sound	Spiel / Rock/ Klassik/ Live/ Theater/ Aus	DTS-Tonmodus wählen. Hinweis: Der Moduswechsel kann bis zu 2 Sekunden dauern.
TruVolume HD	On (Ein) / Off (Aus)	TruVolume HD deaktivieren oder aktivieren.
200Hz	0-100	Niedrigfrequentes Basisaudio, auch die Root-Audiofrequenz des Akkords im Ton.
500Hz	0-100	Primär zum Ausdrücken von Stimme (z. B. Gesang, Lesen) verwendet, verstärkt die Breite und Stärke von Stimmen.
2.5KHz	0-100	Diese Frequenz hat eine starke penetrierende Kraft und kann zur Verbesserung der Helligkeit und Klarheit des Tons verwendet werden.
7KHz	0-100	Klarheit von Stimmen verbessern.
10KHz	0-100	Der hohe Tonbereich von Musik reagiert am empfindlichsten auf hochfrequente Leistung von Ton.

Light FX

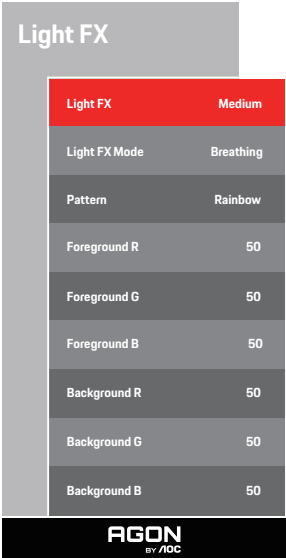

Licht-FX	Aus / Geringe / Mittel / Stark	Intensität von Light FX wählen.
Licht-FX Mode (Licht-FX-Modus)	Statisch / Einfacher Versatz / Stufenweiser Versatz / Einfache Füllung / 1-Weg-Füllung / 2-Wege-Füllung / Atmend / Bewegungspunkt / Zoom / Entfärben / Welle / Blinkend / Demo	Licht-FX-Modus wählen
Pattern (Muster)	Rot / Grün / Blau / Regenbogen / Benutzerdefiniert	Licht-FX-Muster wählen
ForegroundR (Vordergrund R)	0 bis 100	Nutzer kann Licht-FX-Vordergrundfarbe anpassen, wenn Muster auf Benutzerdefiniert eingestellt ist
ForegroundG (Vordergrund G)		
ForegroundB (Vordergrund B)		
BackgroundR (Hintergrund R)	0 bis 100	Nutzer kann Licht-FX-Hintergrundfarbe anpassen, wenn Muster auf Benutzerdefiniert eingestellt ist
BackgroundG (Hintergrund G)		
BackgroundB (Hintergrund B)		

Extra

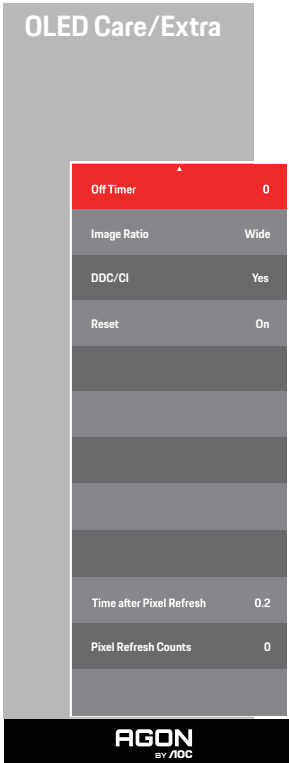
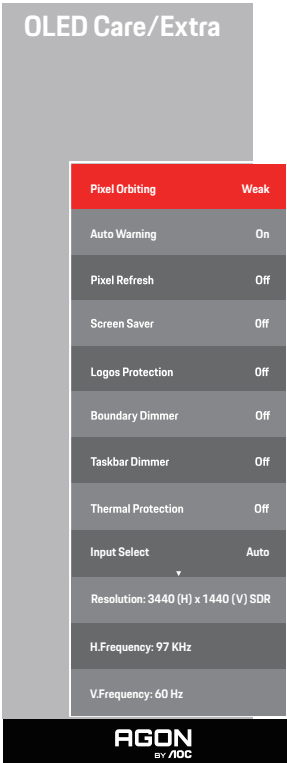

<p>Pixel Orbiting (Bildversatz)</p>	<p>Off (Aus) / Weak (Schwach) / Medium (Mittel) / Strong(Stark)</p>	<p>Dient der Einstellung der Pixel Orbiting-Funktion zur Reduzierung der Gefahr eines Memory-Effekts. Empfohlene Funktionseinstellung: "On" (Ein) Nach Aktivierung dieser Funktion bewegen Sie die Bildpixel kreisförmig im Ganzen. Die Bewegungsintensität basiert auf den Einstellungen. Das verschobene Zeichen könnte seitlich abgeschnitten werden. Wenn "Stark" ausgewählt ist, verringert sich die Gefahr eines Memory-Effekts, allerdings ist das seitliche Abschneiden womöglich am auffälligsten.</p>
<p>Auto Warning (Auto-Warnung)</p>	<p>On (Ein)/Off (Aus)</p>	<p>Schalten Sie die automatische Einblendung von Beseitigung eines Pixel-Aktualisierung ein/aus. Das Display blendet automatisch eine Meldung ein, die den Nutzer daran erinnert, alle 4 Stunden Beseitigung eines Pixel-Aktualisierung auszuführen. Bei Auswahl von Schließen erscheint die automatische Aufforderung zur Beseitigung eines Pixel-Aktualisierung nicht länger. Bei Nichtbefolgung von Beseitigung eines Pixel-Aktualisierung zur empfohlenen Zeit erhöht sich das Risiko eines Memory-Effekts am Bildschirm. Seien Sie entsprechend vorsichtig.</p>

Pixel Refresh (Pixel-Aktualisierung)	On (Ein)/Off (Aus)	Dient der Aktivierung und Ausführung der Pixel-Aktualisierung zur Beseitigung eines aufgetretenen Memory-Effekts. Wählen Sie nach dem Start entsprechend den Menüaufforderungen „Ja“. Anschließend schaltet das Display die Anzeige automatisch ab. Lassen Sie das Gerät eingeschaltet und bedienen Sie keine Tasten. Die Betriebsanzeige blinkt weiß (1 Sekunde ein/1 Sekunde aus) und der gesamte Vorgang dauert etwa 10 Minuten. Die Betriebsanzeige erlischt am Ende und das Anzeigegerät ruft den Bereitschaftsmodus auf.
Screen Saver (Bildschirmschoner)	Off / Slow / Fast	Wenn über einen bestimmten Zeitraum ein statisches Bild erkannt wird, verdunkelt der Bildschirmschoner den Bildschirm zum Schutz vor eingebrannten Bildern. Wenn ein bewegliches Bild erkannt wird, setzt der Monitor die Helligkeit auf den vorherigen Betriebszustand zurück. Standardeinstellung ist Slow (Langsam) und kann zur schnelleren Aktivierung des Bildschirmschoners in Fast (Schnell) geändert werden. Wir empfehlen dringend, Screen Saver (Bildschirmschoner) zum Schutz des Bildschirms immer auf Slow (Langsam) oder Fast (Schnell) einzustellen. Außerdem empfehlen wir Ihnen, Ihr Gerät zur Nutzung eines Bildschirmschoners einzustellen.
Logos Protection (Multi-Logo-Schutz)	Off/1/2	Werden mehrere statische Logos auf dem Bildschirm festgestellt, wird empfohlen, den Multi-Logo-Schutz zu aktivieren; er verdunkelt den Bildschirm, um ihn an den Stellen vor eingebrannten Bildern zu schützen, an denen Logos festgestellt werden.
Boundary Dimmer (Grenzbereich-Dimmer)	Off/1/2/3	Bei besonderen Seitenverhältnissen, bei denen ein schwarzer Bereich im Bildschirmrahmen oder ein Split Screen zu sehen ist, kann die Funktion des Grenzbereich-Dimmers die Helligkeit erkennen und die bestimmten Bereiche, die einen großen Unterschied in der Helligkeit aufweisen, automatisch verdunkeln.
Taskbar Dimmer (Taskleisten-Dimmer)	Off/1/2/3	Die Technologie des Taskleisten-Dimmers verdunkelt den Taskleitenbereich auf dem Bildschirm. Abgesehen von der Taskleiste ändert sich die Helligkeit in den anderen Bereichen nicht merklich.
Thermal Protection (Wärmeschutz)	On/Off	Überschreitet die Temperatur des Monitors 60 Grad Celsius, verdunkelt die Wärmeschutzfunktion automatisch den Bildschirm, um zu gewährleisten, dass die Wärme adäquat abgeleitet wird. Es wird empfohlen, diese Funktion für den Monitor zu aktivieren.
Input Select (Eingangswahl)	Autom./HDMI1/HDMI2/DP/USB C	Eingangssignalquelle wählen
Off timer (Ausschalttimer)	0 – 24 Stunden	Abschaltzeit wählen
Image Ratio (Seitenverh.)	Breitbild /4:3/1:1 / 17"(4:3) / 19"(4:3) / 19"(5:4) / 19"W(16:10) / 21.5"W(16:9) / 22"W(16:10) / 23"W(16:9) / 23.6"W(16:9) / 24"W(16:9) / 27"W(16:9)	Seitenverhältnis der Bildanzeige wählen
DDC/CI	Ja oder Nein	DDC/CI-Unterstützung ein-/ausschalten.
Reset (Zurücksetz.)	Ja oder Nein	Menü auf Standard rücksetzen
Time after Pixel Refresh (Zeit nach Beseitigung des Memory-Effekts)		Dies ist die Zeit in Stunden, die der Bildschirm nach der letzten Ausführung des Pixel Refresh-Betriebs geleuchtet hat. Eine Aufforderung zur Ausführung von Pixel Refresh wird alle vier Stunden automatisch an den Nutzer gesendet.

Pixel Refresh Counts (Häufigkeit der Beseitigung des Memory-Effekts)		Dient der Aufzeichnung der Anzahl Ausführungen von Pixel Refresh.
--	--	---

OSD Setup (OSD-Einstellung)

PORSCHE DESIGN

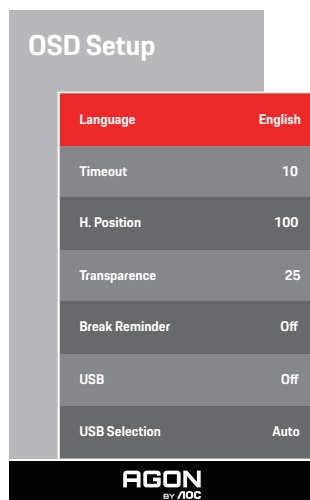

Language (Sprache)		Sprache des Bildschirmmenüs wählen
Timeout (OSD-Auszeit)	5-120	Zeitüberschreitung des Bildschirmmenüs anpassen
H. Position (H-Position)	0-100	Horizontale Position des Bildschirmmenüs anpassen
Transparence (Transpar.)	0-100	Transparenz des Bildschirmmenüs anpassen
Break Reminder (Pausenerinnerung)	Ein oder Aus	Pausenerinnerung, wenn der Nutzer seit mehr als 1 Stunde kontinuierlich arbeitet
USB	Off / Hohe Auflösung / Hohe Datengeschwindigkeit	For model need to turn on/off USB power during power saving. The default USB setting is Off. If you want to connect USB-C device, please adjust the USB setting to Hohe Auflösung or Hohe Datengeschwindigkeit.
USB Selection	Auto / USB C / USB up	Auto : switch with display input source USB C / USB up : fix up stream not change with input source

LED-Anzeige

Status	LED-Farbe
Betriebsmodus	Weiß
Aktiv-Aus-Modus	Orange
Pixel Refresh läuft	Weißer Anzeiger blinkt (abwechselnd eine Sekunde ein und eine Sekunde aus)
Fehlfunktion des OLED-Bildschirms	Orange Anzeiger blinkt (abwechselnd eine Sekunde ein und eine Sekunde aus)
Abschaltmodus	Die Anzeige leuchtet nicht.

Problemlösung

Probleme	Mögliche Abhilfemaßnahmen
Die Betriebsanzeige leuchtet nicht.	<ul style="list-style-type: none"> • Prüfen Sie, ob das Gerät eingeschaltet ist. • Prüfen Sie, ob das Netzkabel angeschlossen ist.
Die Betriebsanzeige leuchtet, aber es wird kein Bild angezeigt.	<ul style="list-style-type: none"> • Prüfen Sie, ob der Computer eingeschaltet ist. • Prüfen Sie, ob die Grafikkarte des Computers richtig eingesteckt ist. • Prüfen Sie, ob das Signalkabel des Anzeigeegerätes richtig mit dem Computer verbunden ist. • Prüfen Sie den Stecker des Signalkabels des Displays auf verbogene Kontakte. • Prüfen Sie anhand der Anzeige der Caps-Lock-Taste am Bedienfeld des Computers, ob der Computer funktioniert.
Es wird kein Bild angezeigt, aber die Betriebsanzeige blinkt orange.	<ul style="list-style-type: none"> • Der OLED-Bildschirm funktioniert nicht richtig. Wenden Sie sich an das AOC-Kundendienstpersonal.
Plug-and-Play kann nicht realisiert werden.	<ul style="list-style-type: none"> • Prüfen Sie, ob Plug-and-Play unterstützt wird. • Prüfen Sie, ob der Adapter Plug-and-Play unterstützt.
Bild verdunkeln.	<ul style="list-style-type: none"> • Passen Sie Helligkeit und Kontrastverhältnis an.
Das Bild springt oder vorgeschoben.	<ul style="list-style-type: none"> • Möglicherweise gibt es in der Nähe elektrische Geräte, die elektronische Störungen verursachen.
Der Bildschirm zeigt "Signalkabel nicht verfügbar" oder "Kein Signal".	<ul style="list-style-type: none"> • Prüfen Sie, ob das Signalkabel richtig angeschlossen ist. • Prüfen Sie, ob Kontakte des Signalkabelsteckers beschädigt sind. • Die Funktion Pixel Refresh kann aktiviert und im Anzeigemenü ausgeführt werden, um den Memory-Effekt zu beseitigen. Durch mehrmalige Ausführung dieser Funktion kann ein gewünschter Bildanzeigeeffekt erzielt werden. Weitere Anweisungen zur Bildschirmwartung entnehmen Sie den Nutzeranweisungen auf der offiziellen Website.
Der Bildschirm zeigt "Ungültiger Eingang".	<ul style="list-style-type: none"> • Prüfen Sie, ob Ihr Computer auf einen ungeeigneten Anzeigemodus eingestellt ist. Bitte stellen Sie Ihren Computer erneut auf den Anzeigemodus auf, der in den detaillierten Nutzeranweisungen aufgelistet ist.
Memory-Effekt:	<ul style="list-style-type: none"> • Auf Grundlage der Eigenschaften des OLED-Bildschirms kann die Funktion Pixel Refresh kann aktiviert und im Anzeigemenü ausgeführt werden, um den Memory-Effekt zu beseitigen. Wir empfehlen, diese Funktion zur Erzielung eines gewünschten Bildanzeigeeffekts mehrmals auszuführen. Weitere Anweisungen zur Bildschirmwartung entnehmen Sie bitte den Nutzeranweisungen auf der offiziellen Website.
Richtlinien und Service	Bitte beachten Sie die Richtlinien- und Serviceinformationen in der CD-Anleitung oder unter www.aoc.com (zur Suche nach dem von Ihnen erworbenen Modell in Ihrem Land und zur Suche nach Richtlinien- und Serviceinformationen auf der Support-Seite).

Technische Daten

Allgemeine Angaben

Bildschirm	Modellname	PD34	
	Antriebssystem	OLED	
	Sichtbare Bildgröße	86.8cm (Diagonale)	
	Pixelabstand	0,2315mm (H) × 0,2315mm (V)	
	Farbe anzeigen	1,07B ^[1]	
Sonstiges	Horizontale Abtastfrequenz	30k~360kHz	
	Horizontale Abtastbreite (Maximum)	800,06mm	
	Vertikale Abtastfrequenz	48-240Hz	
	Vertikale Abtastbreite (Maximum)	337,06mm	
	Optimale Auflösung	3440 x 1440@60Hz	
	Max resolution	3440 x 1440@240Hz	
	Plug & Play	VESA DDC2B/CI	
	Stromversorgung	19.5V --- 11.8A	
	Stromverbrauch	Typisch (Standardhelligkeit und Kontrast)	108W*
Max. (Helligkeit = 100, Kontrast = 100)		≤240W*	
Bereitschaftsmodus		≤ 0,5 W	
Physische Eigenschaften	USB C Power Delivery	USB PD version 3.0 up to 65W ^[2] (5V/3A, 7V3A, 9V/3A, 10V/3A, 12V/3A, 15V/3A, 20V/4.5A)	
	Verbindertyp	HDMI2, DisplayPort, USB C, USBX3, USB Up, Kopfhörer	
	Signalkabeltyp	Trennbar	
	Integrierter Lautsprecher	8Wx2	
Umgebungsbedingungen	Temperatur	Betrieb	0°C~40°C
		Lagerung	-25°C~55°C
	Feuchtigkeit	Betrieb	10%~85%, (nicht kondensierend)
		Lagerung	5%~93%, (nicht kondensierend)
	Höhe	Betrieb	0~5000 m
		Lagerung	0~12192 m

*Die Stromspezifikation ist die Leistungsaufnahme des Displays (inkl. Netzteil) getestet am Eingangsende des Netzteils.

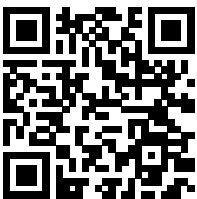

Anmerkung:

[1]: Die maximale Anzahl von Farben, die von diesem Produkt unterstützt werden, beträgt 1.07 Milliarden, die Einstellungsbedingungen sind wie folgt (aufgrund verschiedener Grafikkartenrichtlinien werden einige Optionen ausgeblendet, Grafikkartenunterstützung, beziehen Sie sich bitte auf die tatsächliche Situation):

Farbbit Signalversion Farbformat Status	HDMI2.1		DP1.4		USB C @USB High Data Speed	USB C @USB High Resolution	USB C @USB High Data Speed	USB C @USB High Resolution
	YCbCr422 YCbCr420	YCbCr444 RGB	YCbCr422 YCbCr420	YCbCr444 RGB	YCbCr422 YCbCr420	YCbCr444 RGB		
3440 x1440 240Hz 10bpc	V	V	V	V	V	V	V	V
3440 x1440 240Hz 8bpc	V	V	V	V	V	V	V	V
3440 x1440 200Hz 10bpc	\	\	V	V	V	V	V	V
3440 x1440 200Hz 8bpc	\	\	V	V	V	V	V	V
3440 x1440 165Hz 10bpc	V	V	V	V	V	V	V	V
3440 x1440 165Hz 8bpc	V	V	V	V	V	V	V	V
3440 x1440 144Hz 10bpc	V	V	V	V	V	V	V	V
3440 x1440 144Hz 8bpc	V	V	V	V	V	V	V	V
3440 x1440 120Hz 10bpc	V	V	V	V	V	V	V	V
3440 x1440 120Hz 8bpc	V	V	V	V	V	V	V	V
low resolutions 10bpc	V	V	V	V	V	V	V	V
low resolutions 8bpc	V	V	V	V	V	V	V	V

Hinweis: Aufgrund von Windows-Systemeinschränkungen ist HDR möglicherweise nicht aktiviert, wenn die Farbtiefe des Displays 8 bpc+YCbCr422 oder niedriger ist.

[2]: Wenn der USB C (DP Alt, HBR3)-Signaleingang und "USB" auf "Hohe Auflösung" eingestellt ist, beträgt die maximale Auflösung 3440x1440@240Hz, und die USB-Schnittstelle wird mit der USB 2.0-Rate übertragen, und wenn "USB" auf "Hohe Datengeschwindigkeit" eingestellt ist, beträgt die maximale Auflösung 3440x1440@165Hz, und die USB-Schnittstelle wird mit der USB 3.2 Gen1-Rate übertragen. Unterschiede können aufgrund von Ausgabebeschränkungen einiger Grafikkarten auftreten.

[3]: Der USB-C-Anschluss unterstützt eine maximale Ausgangsleistung von 65W, wie in der folgenden Tabelle aufgeführt:

4 USB-Downstream-Anschlüsse Ausgangsleistung	Die maximale Ausgangsleistung der USB-C-Schnittstelle	Spezifikationen der Ausgangsleistung
16.5W	65W	5V/3A,7V3A, 9V/3A,10V/3A,12V/3A,15V/3A,20V/3.25A

Hinweis: Stellen Sie im Menü "OSD-Einstellungen" im Feld "USB" die Option "Hohe Datengeschwindigkeit" oder "Hohe Auflösung" ein.

Voreingestellte Anzeigemodi

STANDARD	Auflösung(±1Hz)	Horizontale Frequenz (kHz)	Vertikale Frequenz (Hz)
VGA	640x480@60Hz	31.469	59.94
VGA	640x480@67Hz	35	66.667
VGA	640x480@72Hz	37.861	72.809
VGA	640x480@75Hz	37.5	75
VGA	640x480@100Hz	51.08	99.769
VGA	640x480@120Hz	61.91	119.518
DOS MODE	720x400@70Hz	31.469	70.087
DOS MODE	720x480@60Hz	29.855	59.710
SD	720x576@50Hz	31.25	50
SVGA	800x600@56Hz	35.156	56.25
SVGA	800x600@60Hz	37.879	60.317
SVGA	800x600@72Hz	48.077	72.188
SVGA	800x600@75Hz	46.875	75
SVGA	800x600@100Hz	63.684	99.662
SVGA	800x600@120Hz	76.302	119.97
SVGA	832x624@75Hz	49.725	74.551
XGA	1024x768@60Hz	48.363	60.004
XGA	1024x768@70Hz	56.476	70.069
XGA	1024x768@75Hz	60.023	75.029
XGA	1024x768@100Hz	81.577	99.972
XGA	1024x768@120Hz	97.551	119.989
SXGA	1280x1024@60Hz	63.981	60.02
SXGA	1280x1024@75Hz	79.975	75.025
Full HD	1920x1080@60Hz	67.5	60
QHD	2560x1440@60Hz	88.787	59.951
QHD	2560x1440@120Hz	183	120
WQHD	3440x1440@60Hz	88.861	60
WQHD	3440x1440@100Hz	161.9	100
WQHD	3440x1440@120Hz	194.28	120
WQHD	3440x1440@144Hz	233.138	144.001
WQHD	3440x1440@165Hz	267.135	165
WQHD	3440x1440@200Hz (Dp-only interface)	323.8	200
WQHD	3440x1440@240Hz	388.56	240

Hinweis: Entsprechend dem VESA-Standard gibt es möglicherweise einen bestimmten Fehler (+/- 1 Hz) bei der Berechnung der Bildwiederholfrequenz (Feldfrequenz) verschiedener Betriebssysteme und Grafikkarten. Zur Verbesserung der Kompatibilität muss die nominale Wiederholfrequenz dieses Produktes abgerundet werden. Orientieren Sie sich am tatsächlichen Produkt.

Pinbelegung

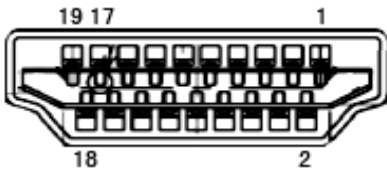

19-poliges Farbdisplay-Signalkabel

Pin-Nr.	Signalname	Pin-Nr.	Signalname	Pin-Nr.	Signalname
1.	TMDS-Daten 2+	9.	TMDS-Daten 0-	17.	DDC/CEC, Erde
2.	TMDS-Daten 2, Schild	10.	TMDS-Takt+	18.	+5 V Stromversorgung
3.	TMDS-Daten 2-	11.	TMDS-Takt, Schild	19.	Hot-Plugging-Erkennung
4.	TMDS-Daten 1+	12.	TMDS-Takt-		
5.	TMDS-Daten 1, Schild	13.	CEC		
6.	TMDS-Daten 1-	14.	Reserviert (nicht mit Gerät verbunden)		
7.	TMDS-Daten 0+	15.	SCL		
8.	TMDS-Daten 0, Schild	16.	SDA		

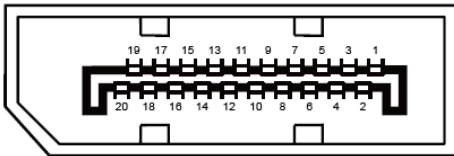

20-poliges Farbdisplay-Signalkabel

Pin-Nr.	Signalname	Pin-Nr.	Signalname
1	ML_Leitung 3 (n)	11	Masse
2	Masse	12	ML_Leitung 0 (p)
3	ML_Leitung 3 (p)	13	Konfig1
4	ML_Leitung 2 (n)	14	Konfig2
5	Masse	15	AUX_CH (p)
6	ML_Leitung 2 (p)	16	Masse
7	ML_Leitung 1 (n)	17	AUX_CH (n)
8	Masse	18	Hot-Plugging-Erkennung
9	ML_Leitung 1 (p)	19	Rück., DP_PWR
10	ML_Leitung 0 (n)	20	DP_PWR

Plug-and-Play

Plug & Play/DDC2B-Funktion

Dieser Monitor ist entsprechend dem VESA DDC-Standard mit VESA DDC2B-Fähigkeiten ausgestattet. Sie ermöglichen dem Monitor, das Host-System über seine Identität zu informieren; zudem kann er je nach verwendetem DDC-Level zusätzliche Informationen über seine Anzeigefähigkeiten kommunizieren.

DDC2B ist ein bidirektionaler Datenkanal, der auf dem I2C-Protokoll basiert. Der Host kann EDID-Informationen über den DDC2B-Kanal abfragen.

HDMI[®]

HIGH-DEFINITION MULTIMEDIA INTERFACE



DTS-Patente finden Sie unter <http://patents.dts.com>. Hergestellt unter Lizenz von DTS Licensing Limited. DTS, das Symbol und DTS und das Symbol gemeinsam sind registrierte Marken und DTS Sound ist eine Marke von DTS, Inc. © DTS, Inc. Alle Rechte vorbehalten.