



OLED monitor – uživatelská příručka

AG276QZD22

Na základě vlastností produktu OLED doporučujeme provádět údržbu obrazovky v souladu s pokyny v návodu k použití, aby se zabránilo ulpívání obrazu.

AOC

www.aoc.com

©2024 AOC. All Rights Reserved

HDMI[®]
HIGH-DEFINITION MULTIMEDIA INTERFACE

Bezpečnost.....	1
Národní konvence	1
Výkon	2
Montáž	3
Čištění	4
Jiné.....	5
Konfigurace	6
Obsah krabice	6
Instalace stojánku a podstavce	7
Nastavení zorného úhlu	9
Připojení monitoru	10
Připevnění závěsného ramene	11
Funkce Adaptive-Sync	12
HDR	13
Údržba obrazovky	14
Nastavení	16
Klávesové zkratky	16
Průvodce tlačítky OSD (nabídka).....	17
OSD Setting (Nastavení OSD)	19
Game Settings (Herní nastavení)	20
Luminance (Světelnost).....	22
PIP Setting (Nastavení PIP).....	24
Color Setup (Nastavení barev)	25
Audio (Zvuk)	26
Light FX	27
Extra (Rozšíření).....	28
OSD Setup (Nastavení OSD)	30
Indikátor LED	31
Odstraňování problémů	32
Technické údaje.....	33
Obecné specifikace.....	33
Předvolené režimy zobrazení.....	35
Přiřazení kolíků	37
Plug and Play	38

Bezpečnost

Národní konvence

Následující pododdíly popisují notační konvence použité v tomto dokumentu.

Poznámky, upozornění a varování

V rámci této příručky mohou být některé bloky textu doplněny ikonou a vytištěny tučně nebo kurzívou. K těmto blokům patří poznámky, upozornění a varování, jež jsou používány následujícím způsobem:



POZNÁMKA: POZNÁMKA poukazuje na důležité informace, jež pomáhají lépe využít daný počítačový systém.





UPOZORNĚNÍ: UPOZORNĚNÍ ukazuje na potenciální škodu na hardwaru či ztrátu dat a popisuje, jak tomuto problému předejít.





VAROVÁNÍ: VAROVÁNÍ poukazuje na možnou fyzickou újmu a popisuje, jak tomuto problému předejít. Některá varování mohou být zobrazena v jiných formátech a nemusí je doplňovat žádná ikona. V takových případech je určitá prezentace varování určena úředními orgány.

Výkon

 Tento monitor může být napájen pouze napájecím zdrojem, který je uveden na výrobním štítku zařízení. Pokud si nejste jisti, jaké napájecí napětí je ve vaší domácí elektrické zásuvce, obraťte se na prodejce nebo dodavatele energie.

 Tento monitor je vybaven tříkolíkovou uzemněnou síťovou zástrčkou. Tuto zástrčku lze z bezpečnostních důvodů zasunout pouze do uzemněné zásuvky. Pokud vaše síťová zásuvka neumožňuje připojení této vidlice, obraťte se na elektrikáře, aby vám nainstaloval správnou zásuvku, nebo použijte adaptér k bezpečnému uzemnění zařízení. Neporušujte bezpečnostní účel uzemněné zásuvky.

 Při bouřkách s blesky nebo pokud nebudete monitor dlouho používat, odpojte napájecí kabel ze zásuvky ve zdi. Zabráníte tak poškození monitoru v důsledku přepětových špiček (rázů).

 Nepřetěžujte prodlužovací šňůry s několika zásuvkami a prodlužovací šňůry. Přetěžování může mít za následek vznik ohně nebo úraz elektrickým proudem.

 Aby bylo zajištěno uspokojivé fungování monitoru, používejte jej pouze s počítači s certifikátem UL, které jsou vybaveny správně konfigurovanou zásuvkou značenou 100-240 Vstř., min. 5 A.

 Používaná zásuvka by měla být instalována v blízkosti zařízení a snadno přístupná.

 Zařízení používejte výhradně s příloženým síťovým adaptérem

Výrobci: DELTA ELECTRONICS, INC.

Model: ADP-120VH D

Montáž

! Neumísťujte monitor na nestabilní vozíky, stojany, stativy, držáky nebo stoly. Pokud dojde k pádu monitoru, může dojít ke zranění osob a závažnému poškození tohoto produktu. Používejte zařízení pouze vozík, stojan, podstavec, držák nebo stolek určené výrobcem nebo prodávané s tímto produktem. Při instalaci tohoto produktu postupujte podle pokynů výrobce a použijte montážní příslušenství doporučené výrobcem. Při převozu produktu na vozíku byste měli být opatrní.

! Do výřezu na skříňce monitoru nikdy nezasunujte žádné předměty. Mohlo by dojít k poškození součástek a obvodů a ke vzniku požáru nebo úrazu elektrickým proudem. Vyvarujte se polítí monitoru jakoukoli kapalinou.

! Nepokládejte produkt přední stranou na zem.

! Pokud budete monitor upevňovat na zeď nebo polici, použijte upevňovací soupravu schválenou výrobcem a při montáži dodržujte uvedené pokyny.

! Okolo monitoru ponechte prostor podle obrázku níže. V opačném případě může být cirkulace vzduchu nedostatečná a přehřívání může způsobit požár nebo poškození monitoru.

! Aby nedošlo k poškození, například vypadnutí panelu z rámečku, nenaklánějte monitor směrem dolů o více než -5 stupňů. Pokud bude překročen maximální úhel náklonu -5 stupňů, na poškození monitoru se nebude vztahovat záruka.

Níže jsou uvedeny doporučené větrací plochy okolo monitoru, když je nainstalován na podstavci:

Instalace na stojánek

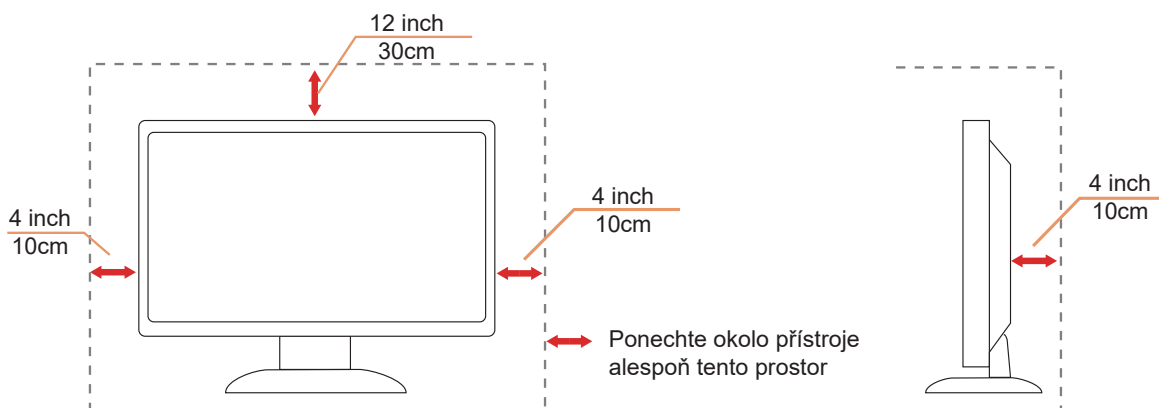

Čištění

! Pravidelně čistěte skříně měkkým hadříkem navlhčeným ve vodě.

! K čištění používejte měkký bavlněný nebo mikrovláknový hadřík. Hadřík musí být vlhký a téměř suchý, aby do skříně nemohla vniknout žádná tekutina.



! Před čištěním monitoru odpojte napájecí kabel.

Jiné

 Pokud z monitoru vychází zvláštní zápach, zvuky nebo kouř, IHNEĎ odpojte zástrčku napájecího kabelu a kontaktujte servisní středisko.

 Zabraňte blokování větracích otvorů stolem nebo závěsem.

 Během používání nevystavujte monitor OLED nadměrným otřesům nebo nárazům.

 Při používání nebo přemísťování do monitoru nekopejte a zabraňte případnému pádu.

 Na základě vlastností produktu OLED nedoporučujeme používat tento produkt souvisle déle než čtyři hodiny. Tento produkt využívá řadu technologií k eliminaci možného ulpívání obrazu. Podrobnosti najdete v části "Údržba obrazovky".

Konfigurace

Obsah krabice

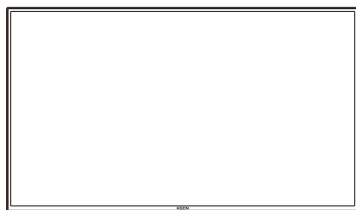

Quick Start

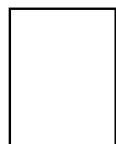

Warranty card



Stand

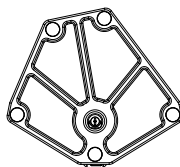

Base

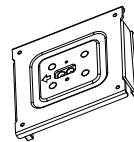

Wall Mount Bracket



Stand Screws



Screwdriver



Power Cable



Adaptor



DP Cable



HDMI Cable



USB Cable

* Některé kabely signálu nejsou v některých zemích nebo oblastech dodávány. Podrobnější informace vám poskytne místní prodejce nebo pobočka společnosti AOC.

Instalace stojánku a podstavce

Nainstalujte nebo odstraňte podstavec podle následujících kroků.

Nastavení:

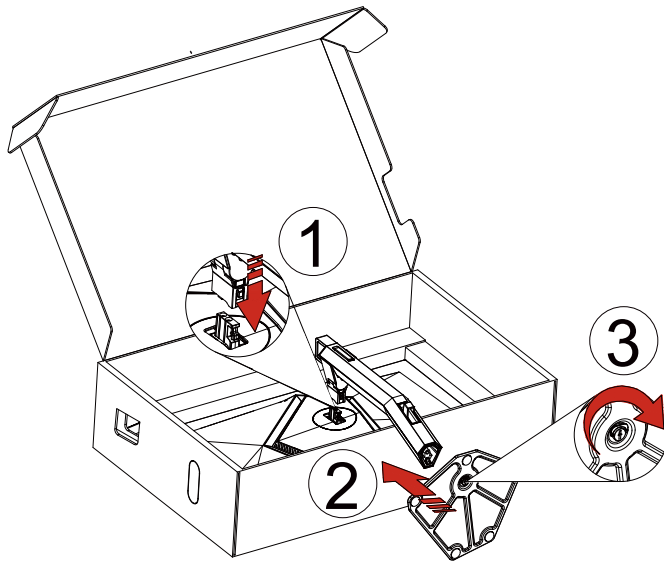

Odebrat:

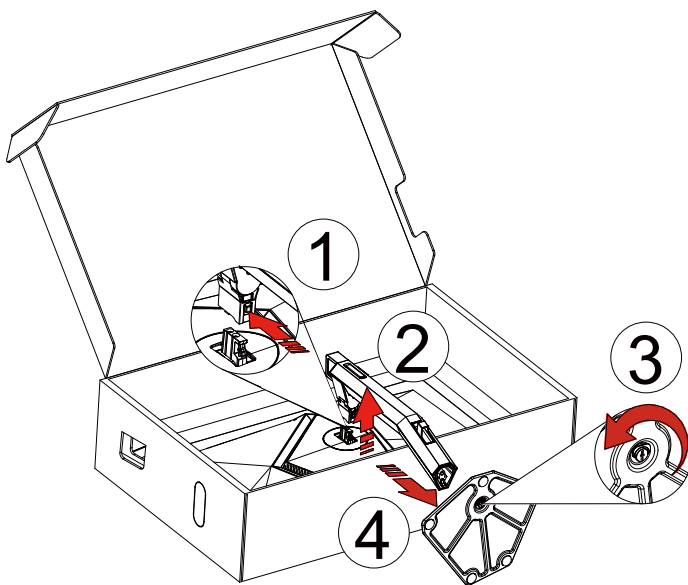

Nástěnný držák:

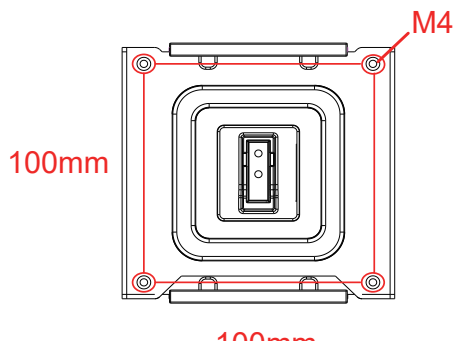

Technické specifikace nástěnného držáku: M4*12mm

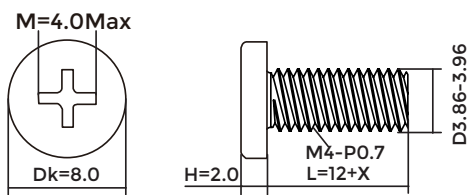

Specifikace šroubu základny: M6*12 mm (efektivní závit 5,5 mm)

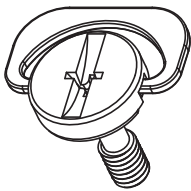

Nastavení zorného úhlu

Pro optimální sledování obrazu je doporučeno dívat se na monitor zpříma a pak nastavit úhel monitoru podle vašich vlastních preferencí.

Podržte podstavec monitoru, aby se monitor při změně úhlu monitoru nepřevrátil.

Monitor je možno nastavit v níže uvedeném rozmezí:

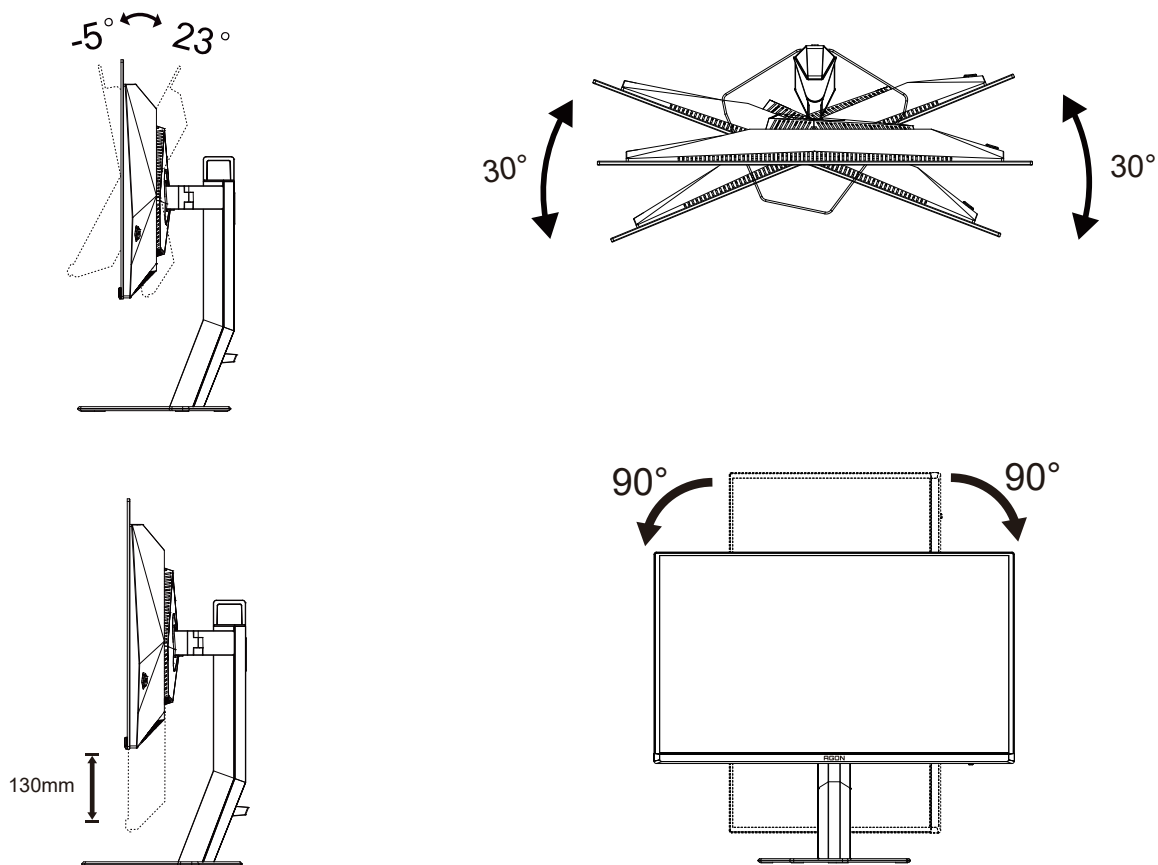

POZNÁMKA:

Při změně úhlu pohledu monitoru se nedotýkejte OLED obrazovky. Mohlo by dojít k poškození nebo zničení obrazovky OLED.

Varování:

1. Aby nedošlo k poškození obrazovky, například vypadnutí panelu, nenaklánějte monitor směrem dolů o více než -5 stupňů.
2. Při nastavování úhlu monitoru netlačte na obrazovku. Chyťte jen rámeček.

Připojení monitoru

Zapojení kabelů na zadní straně monitoru:

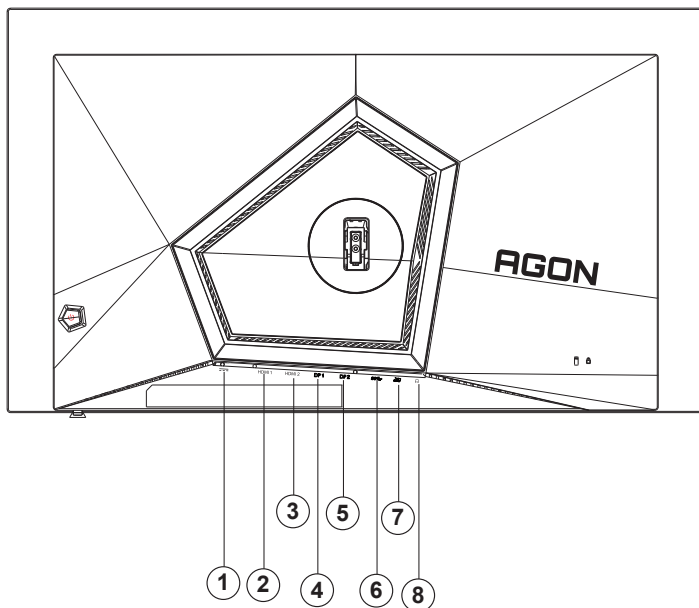

1. Vstup napájení
2. HDMI1
3. HDMI2
4. DP1
5. DP2
6. USB3.2 Gen1 odesílání
7. USB3.2 Gen1 stahování + rychlé nabíjení
USB3.2 Gen1 stahování x
8. Sluchátka

Připojení k počítači

1. K zadní části displeje pevně připojte napájecí kabel.
2. Vypněte počítač a odpojte jeho napájecí kabel.
3. Připojte kabel signálu displeje ke konektoru videa na počítači.
4. Zapojte napájecí kabel počítače a displeje do blízké zásuvky.
5. Zapněte počítač a displej.

Pokud monitor zobrazuje obraz, je instalace dokončena. Pokud k zobrazení obrazu nedojde, viz část Odstraňování problémů.

Pro ochranu vybavení vždy vypněte počítač a OLED monitor před připojením.

Přípevnění závěsného ramene

Příprava pro montáž na doplňkové závěsné rameno.

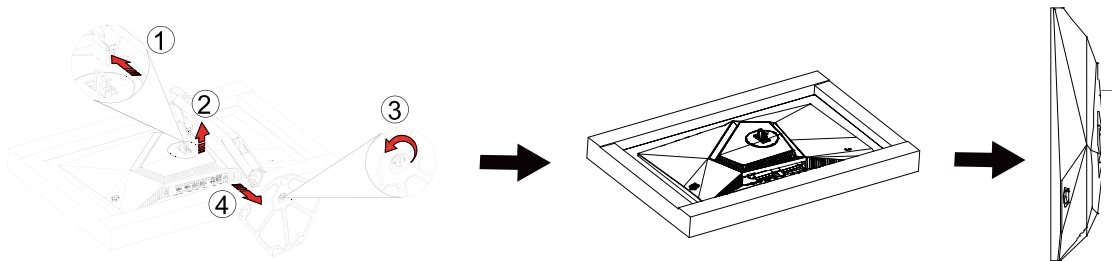

Tento monitor lze připevnit na závěsné rameno, které lze zakoupit samostatně. Než budete pokračovat v montáži, odpojte napájení. Postupujte následujícím způsobem:

1. Odmontujte podstavec.
2. Sestavte závěsné rameno podle pokynů výrobce.
3. Umístěte závěsné rameno na zadní stranu monitoru. Zorientujte otvory ramene s otvory na zadní straně monitoru.
4. Našroubujte do otvorů 4 šrouby a utáhněte.
5. Znovu připojte kabely. Připevněte rameno na stěnu podle návodu na použití, který byl dodán s ramenem.

 **Poznámka:** Otvory pro šrouby držáku VESA nejsou k dispozici pro všechny modely – obraťte se na prodejce nebo oficiální oddělení AOC.

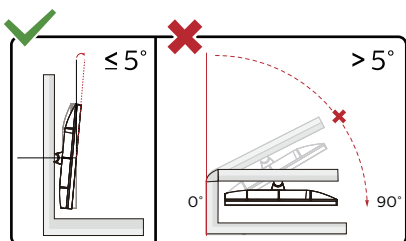

Provedení displeje se může lišit od ilustrací.

Varování:

1. Aby nedošlo k poškození obrazovky, například vypadnutí panelu, nenaklánějte monitor směrem dolů o více než -5 stupňů.
2. Při nastavování úhlu monitoru netlačte na obrazovku. Chyťte jen rámeček.

Funkce Adaptive-Sync

1. Funkce Adaptive-Sync funguje s DP/HDMI
2. Kompatibilní grafická karta: Níže je uveden seznam doporučených karet, který lze rovněž najít na www.AMD.com

Grafické karty

- Radeon™ RX Vega series
- Radeon™ RX 500 series
- Radeon™ RX 400 series
- Radeon™ R9/R7 300 series (s výjimkou R9 370/X, R7 370/X, R7 265)
- Radeon™ Pro Duo (2016)
- Radeon™ R9 Nano series
- Radeon™ R9 Fury series
- Radeon™ R9/R7 200 series (s výjimkou R9 270/X, R9 280/X)

Procesory

- AMD Ryzen™ 7 2700U
- AMD Ryzen™ 5 2500U
- AMD Ryzen™ 5 2400G
- AMD Ryzen™ 3 2300U
- AMD Ryzen™ 3 2200G
- AMD PRO A12-9800
- AMD PRO A12-9800E
- AMD PRO A10-9700
- AMD PRO A10-9700E
- AMD PRO A8-9600
- AMD PRO A6-9500
- AMD PRO A6-9500E
- AMD PRO A12-8870
- AMD PRO A12-8870E
- AMD PRO A10-8770
- AMD PRO A10-8770E
- AMD PRO A10-8750B
- AMD PRO A8-8650B
- AMD PRO A6-8570
- AMD PRO A6-8570E
- AMD PRO A4-8350B
- AMD A10-7890K
- AMD A10-7870K
- AMD A10-7850K
- AMD A10-7800
- AMD A10-7700K
- AMD A8-7670K
- AMD A8-7650K
- AMD A8-7600
- AMD A6-7400K

HDR

Je kompatibilní se vstupními signály ve formátu HDR10.

V případě kompatibilního přehrávače a obsahu může monitor automaticky aktivovat funkci HDR. Požádejte výrobce zařízení a poskytovatele obsahu o informace ohledně kompatibility vašeho zařízení a obsahu. Pokud funkci automatické aktivace nepotřebujete, nastavte funkci HDR na "VYPNUTO".

Note:

1. Rozlišení 3840 × 2160 při 50 Hz/60 Hz je k dispozici pouze u zařízení, jako jsou přehrávače UHD nebo herní konzole Xbox/PS.
2. Display Settings (Nastavení zobrazení):
 - a. Přejděte na část „Display Settings (Nastavení zobrazení)“ a vyberte rozlišení – 2560x1440, a zapněte HDR.
 - b. Změňte vybrané rozlišení – 2560x1440 (je-li k dispozici) pro dosažení optimálních efektů HDR.

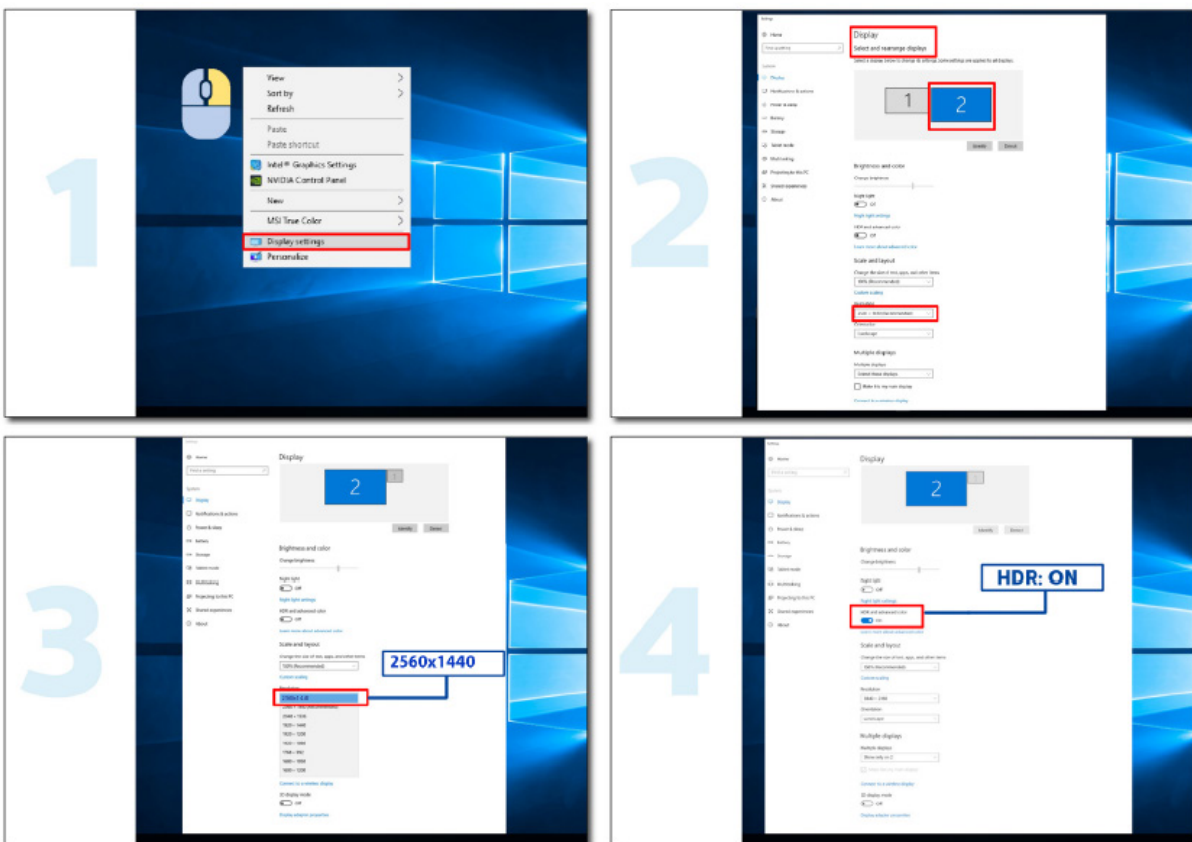

Údržba obrazovky

Na základě vlastností produktu OLED je nutno provádět údržbu obrazovky v souladu s následujícími požadavky, aby se zabránilo ulpívání obrazu.

Záruka se nevztahuje na žádné poškození způsobené nedodržením následujících pokynů.

- **Je nutno maximálně zabránit zobrazování statického obrazu.**

Statický obraz označuje obraz, který zůstává na obrazovce po dlouhou dobu.

Statický obraz může způsobit trvalé poškození OLED obrazovky, objeví se zbytky obrazu, což je vlastnost OLED obrazovky.

Měli byste se řídit následujícími doporučeními pro použití:

1. Nezobrazujte žádný statický obraz přes celou obrazovku nebo její část po dlouhou dobu, protože by to vedlo ke zbytkům obrazu na obrazovce. Chcete-li se tomuto problému vyhnout, snižte při zobrazování statického obrazu odpovídajícím způsobem jas a kontrast obrazovky.
2. Při dlouhodobém sledování programu s poměrem stran 4:3 zůstanou na levé a pravé straně obrazovky a na okraji obrazu různé značky, proto prosím nepoužívejte tento režim delší dobu.
3. Kdykoli je to možné, sledujte video na celé obrazovce, nikoli v malém okně na obrazovce (jako je video na stránce internetového prohlížeče).
4. Nelepte na obrazovku štítky ani nálepky, abyste snížili možnost poškození obrazovky nebo zbytků obrazu.

- **Nedoporučujeme používat tento produkt nepřetržitě déle než čtyři hodiny.**

Tento produkt využívá mnoho technologií k eliminaci možného zadržování obrazu. Důrazně se doporučuje, abyste používali přednastavené hodnoty a ponechali funkce „zapnuté“, abyste předešli zbytkům obrazu na obrazovce OLED a zachovali co nejlepší využití OLED displeje.

- **LEA (Logo Extraction Algorithm) (Prevence místního ulpívání obrazu)**

Pro snížení rizika generování retence obrazu doporučujeme zapnout funkci LEA.

Po zapnutí této funkce se obrazovka automaticky zúží, aby se zafixoval jas zobrazované oblasti a tím se omezí možné ulpívání obrazu.

Tato funkce je ve výchozím nastavení zapnutá a lze ji nastavit v nabídce OSD.

- **Orbit (Oběžná dráha) (Posun obrazu)**

Pro snížení rizika generování retence obrazu doporučujeme zapnout funkci Orbit.

Po zapnutí této funkce se obrazové body kruhově pohybují jako celek jednou za sekundu po trajektorii ve tvaru čínského znaku “日”. Amplituda pohybu je dána nastavením. Pohyblivý znak může být oříznut ze strany. Když je vybrána možnost “Off” (Vypnuto), obraz se vrátí do optimální polohy.

Tato funkce je ve výchozím nastavení zapnutá (Slabé) a lze ji nastavit v nabídce OSD.

- **JB (Kompenzace a korekce obrazovky)/OFF RS (Off Real slow) (Eliminace ulpívání obrazu)**

Vzhledem k vlastnostem panelu OLED k ulpívání obrazu obvykle dochází, když je po dlouhou dobu zobrazován statický obraz rozdělený různými barvami nebo jasně.

Aby se odstranilo případné ulpívání obrazu, doporučujeme pravidelně nebo čas od času použít funkce korekce kompenzace obrazovky a eliminace ulpívání obrazu, aby se dosáhlo ideálního efektu zobrazení obrazu.

Tuto funkci můžete spustit některým z následujících způsobů:

- V nabídce OSD ručně zapnete odstranění ulpívání obrazu a v zobrazené nabídce vyberte možnost „Ano“.
- Po každých 4 hodinách kumulativního provozu monitoru se automaticky zobrazí varovná zpráva, která uživatele vyzve k údržbě obrazovky. Doporučujeme vybrat možnost „Ano“. Pokud vyberete možnost „Ne“, upozornění se bude opakovat každou hodinu poté, co byl monitor spuštěn po dobu 24 hodin, dokud uživatel nevybere možnost „Ano“.
- Po každých 4 hodinách kumulativního provozu monitoru se po vypnutí tlačítka nebo přechodu do pohotovostního režimu na dobu 2 hodin automaticky spustí korekce kompenzace obrazovky a odstranění ulpívání obrazu.

Monitor nejprve automaticky spustí korekci kompenzace obrazovky a poté spustí odstranění ulpívání obrazu. Když

probíhá korekce kompenzace obrazovky, ponechte prosím napájení zapnuté, nemanipulujte s tlačítkem a kontrolka napájení bude blikat bíle (3 sekundy svítí / 3 sekundy nesvítí) po dobu asi 30 sekund. Poté bude monitor pokračovat v odstraňování ulpívání obrazu.

Celý proces odstranění ulpívání obrazu trvá asi 10 minut. Nechte napájení zapnuté, nemanipulujte s tlačítkem a kontrolka napájení bude blikat bíle (1 sekundu svítí / 1 sekundu nesvítí). Po dokončení kontrolka napájení zhasne nebo bude svítit oranžově a monitor se přepne do vypnutého stavu nebo pohotovostního režimu.

Pokud během procesu uživatel stiskne tlačítko napájení pro zapnutí monitoru, provozní proces se přeruší a obnoví se obrazovka displeje, což bude trvat ještě asi 5 sekund. Monitor automaticky spouští funkce korekce kompenzace obrazovky a odstranění ulpívání obrazu v pohotovostním stavu, který nebude přerušen. V části „Ostatní“ v nabídce OSD můžete zkontrolovat, kolikrát byla funkce odstranění ulpívání obrazu spuštěna.

Nastavení

Klávesové zkratky

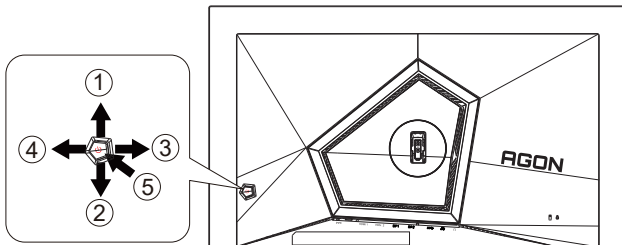

1	Zdroj / Nahoru
2	Dial Point/Dolů
3	Herní režim/vlevo
4	Light FX/Vpravo
5	Napájení/nabídka/vstup

Napájení/nabídka/vstup

Stisknutím vypínače zapnete monitor.

Není-li zobrazena nabídka OSD, stisknutím zobrazíte nabídku OSD nebo potvrďte výběr. Stisknutím a podržením přibližně 2 sekundy vypnete monitor.

Dial Point

Není-li zobrazena nabídka OSD, stisknutím tlačítka Dial Point zobrazíte/skryjete Dial Point.

Herní režim/vlevo

Když není zobrazena nabídka OSD, stisknutím tlačítka "Vlevo" otevřete funkci herního režimu. Potom stisknutím tlačítka "Vlevo" nebo "Vpravo" vyberte herní režim (FPS, RTS, Závod, Hráč 1, Hráč 2 nebo Hráč 3) podle různých typů her.

Light FX/Vpravo

NKdyž není zobrazena nabídka OSD, aktivujte funkci Light FX stisknutím tlačítka "Vpravo".

Zdroj / Nahoru

Když je nabídka OSD zavřena, tlačítko Source (Zdroj) bude mít funkci rychlého tlačítka Source (Zdroj).

Průvodce tlačítky OSD (nabídka)



Enter : Tlačítko Enter slouží k přechodu na další úroveň nabídky OSD
Přesunout: Pomocí tlačítka vlevo / nahoru / dolů přesunujte výběr OSD
Konec: Pomocí tlačítka vpravo ukončíte nabídku OSD

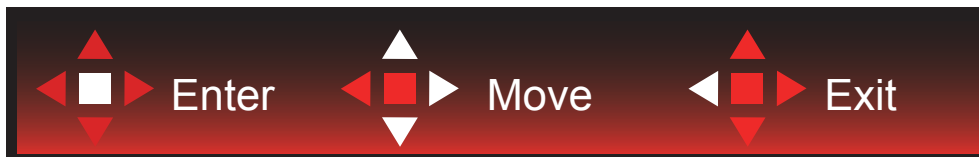

Enter : Tlačítko Enter slouží k přechodu na další úroveň nabídky OSD
Přesunout: Pomocí tlačítka vpravo / nahoru / dolů přesunujte výběr OSD
Konec: Pomocí tlačítka vlevo ukončíte nabídku OSD

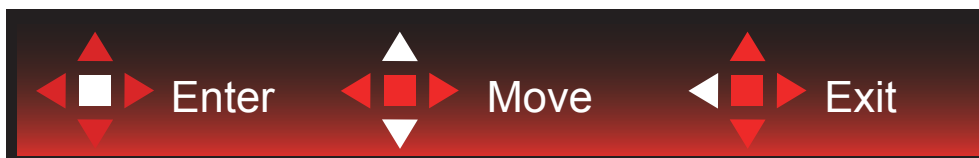

Enter : Tlačítko Enter slouží k přechodu na další úroveň nabídky OSD
Přesunout: Pomocí tlačítka nahoru / dolů přesunujte výběr OSD
Konec: Pomocí tlačítka vlevo ukončíte nabídku OSD

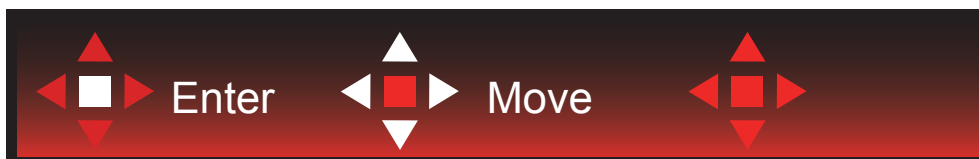

Přesunout: Pomocí tlačítka vlevo / vpravo / nahoru / dolů přesunujte výběr OSD



Konec: Pomocí tlačítka vlevo ukončíte nabídku OSD a vrátíte se na předchozí úroveň OSD
Enter: Tlačítko vpravo slouží k přechodu na další úroveň nabídky OSD
Vybrat: Pomocí tlačítka nahoru / dolů přesunujte výběr OSD



Enter: Pomocí tlačítka Enter použijete nastavení OSD a vrátíte se zpět na předchozí úroveň OSD
Vybrat: Pomocí tlačítka dolů upravte nastavení OSD



Vybrat: Pomocí tlačítka nahoru / dolů upravte nastavení OSD



Enter: Pomocí tlačítka Enter ukončíte nabídku OSD a vrátíte se na předchozí úroveň OSD
Vybrat: Pomocí tlačítka vlevo / vpravo upravte nastavení OSD

OSD Setting (Nastavení OSD)

Základní a jednoduché pokyny pro ovládací tlačítka.

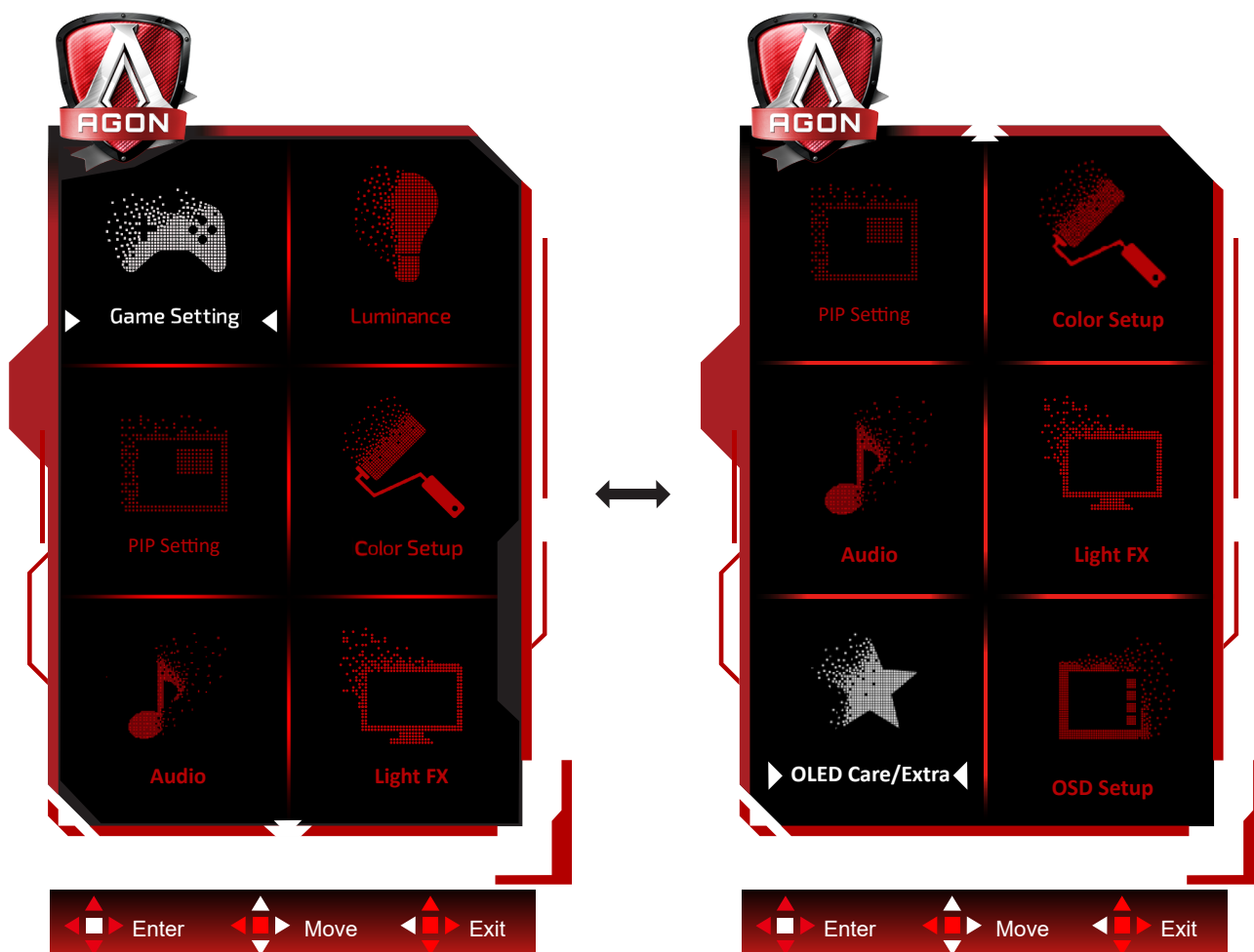

- 1). Stisknutím tlačítka MENU aktivujete okno nabídky OSD.
- 2). Podle průvodce tlačítky přemístěte nebo vyberte (upravte) nastavení OSD.
- 3). Funkce zamknutí/odemknutí nabídky OSD: Chcete-li zamknout nebo odemknout nabídku OSD, stiskněte a podržte tlačítko Dolů 10 sekund, když funkce OSD není aktivní.

Poznámky:

- 1). Pokud má výrobek pouze jeden vstup signálu, položku "Výběr Vstupu" nelze upravit.
- 2). Režimy ECO (kromě režimu Standardní), DCR a režim DCB, pro tyto čtyři stavy existuje pouze jeden stav.

Game Settings (Herní nastavení)



	Game Mode (Režim Hra)	Off (Vypnuto):	Žádná optimalizace v herním režimu.
		FPS	Pro hraní FPS (stříleček). Zlepšuje detaily temných oblastí.
		RTS	Pro hraní RTS (strategií v reálném čase). Vylepšuje kvalitu obrazu.
		Racing (Závody)	Pro hraní závodních her. Nabízí nejrychlejší odezvu a vysokou sytost barev.
		Gamer 1 (Hráč 1)	Uživatelská nastavení, předvolba Hráč 1.
		Gamer 2 (Hráč 2)	Uživatelská nastavení, předvolba Hráč 2.
		Gamer 3 (Hráč 3)	Uživatelská nastavení, předvolba Hráč 3.
	Shadow Control (Ovládání stínu)	0-100	Ovládání stínu Výchozí nastavení je 50. Koncový uživatel může provádět úpravy od 50 do 100 nebo 0 pro zvýšení kontrastu a vyjasnění obrazu. 1. Pokud je obraz příliš tmavý a nejsou jasně vidět detaily, proveďte úpravu od 50 do 100 pro jasný obraz. 2. Pokud je obraz příliš bílý a nejsou jasně vidět detaily, proveďte úpravu od 50 do 0 pro jasný obraz
	Game Color (Herní barva)	0-20	Herní barva poskytuje 0 - 20 úrovní nastavení sytosti pro vylepšení obrazu
	Odstř puškohl	Vypnuto/1.0/1.5/2.0	Umožňuje obraz lokálně přiblížit pro snazší míření při střelbě.
G-SYNC	On/Off (Zapnuto/Vypnuto)	Deaktivuje nebo aktivuje G-SYNC.	
Low input Lag (Nízké zpoždění vstupu)	On/Off (Zapnuto/Vypnuto)	Vypnutím mezipaměti rámců lze omezit zpoždění vstupu. Poznámka: Nízké zpoždění vstupu je ve výchozím nastavení zakázáno a nelze jej upravit, když je frekvence pole nižší než 120 Hz. Ve výchozím nastavení je povoleno a nelze jej upravit, když se frekvence pole rovna 120 Hz a ve stavu Adaptive Sync.	
Čítač rámců	Vyp. / Vpravo nahore / Vpravo dole / Vlevo dole / Vlevo nahore	Zobrazí V frekvenci na vybraném rohu (Funkce počítadla rámců funguje pouze s grafickou kartou AMD.)	

Poznámka:

Když je položka “Režim HDR” /“HDR” v části “Luminance (Světelnost)” nastavena na nevypruto, nelze upravovat položky “Herní režim”, “Ovládání stínu” a “Herní barva”.

Když je položka Color Space (Barevný prostor) v části Color Settings (Nastavení barev) nastavena na sRGB nebo DCI-P3, položky Game Mode (Režim hry), Dark Field Control (Ovládání tmavého pole) a Game Tone (Tón hry) nelze upravit.

Luminance (Světelnost)

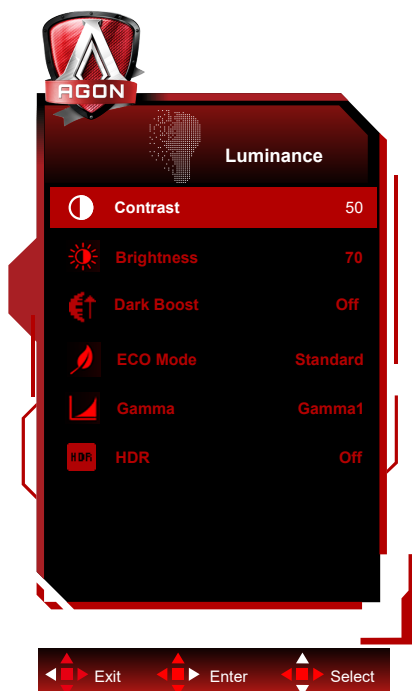

	Contrast (Kontrast)	0-100	Kontrast z digitálního registru.
	Brightness (Jas)	0-100	Nastavení pozadí
	Zesíl. stínů	Vypnuto/Úroveň1/Úroveň2/ Úroveň3	Slouží k vylepšení detailů obrazu v tmavých nebo jasných oblastech, což umožňuje úpravu jasu v jasné oblasti a k zajištění toho, aby nebyla přesycena.
	Eco mode (Ekonomický režim)	Standard (Standardní)	Standardní režim
		Text	Režim Text
		Internet	Režim Internet
		Game (Hra)	Režim Hra
		Movie (Film)	Režim videa
		Sports (Sport)	Režim Sport
		Reading(čtení)	Režim čtení
Gamma (Gama)	Gamma1 (Gama1)	Upravit na Gama 1	
	Gamma2 (Gama2)	Upravit na Gama 2	
	Gamma3 (Gama3)	Upravit na Gama 3	
HDR	Off / DisplayHDR /HDR 1000 Max/ HDR Picture / HDR Movie / HDR Game	Nastavte profil HDR podle vašich požadavků na používání. Poznámka: Když je rozpoznán obsah HDR, zobrazí se volba HDR pro úpravy.	
HDR Mode	Off / HDR Picture / HDR Movie / HDR Game	Optimalizováno pro barvu a kontrast obrazu, který simuluje efekt HDR. Poznámka: Když není rozpoznán obsah HDR, zobrazí se volba režimu HDR pro úpravy.	

Poznámka:

Když je položka "Režim HDR" v části "Luminance (Světelnost)" nastavena na nevyprázdněno, nelze upravovat položky "Kontrast", "Eko režim" a "Gama".

Když je položka "HDR" v části "Luminance (Světelnost)" nastavena na nevyprázdněno, nelze upravovat žádnou položku v

části "Světelnost".

Když je položka Color Space (Barevný prostor) v části Color Settings (Nastavení barev) nastavena na sRGB nebo DCI-P3, položky Contrast (Kontrast), Brightness Scenario Mode (Režim scénáře jasu), Gamma a HDR/HDR Mode (Režim HDR/HDR) nelze upravit.

PIP Setting (Nastavení PIP)

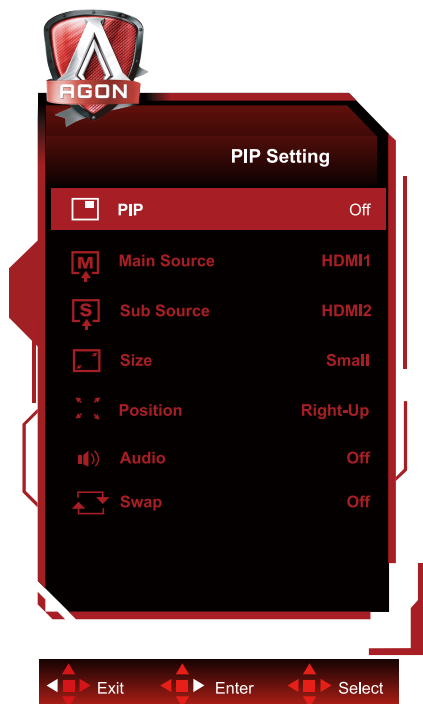

	PIP	Off (VYPNUTO) / PIP / PBP	Slouží k deaktivaci nebo aktivaci funkce PIP nebo PBP.
	Main Source (Hlavní zdroj)		Slouží k výběru zdroje hlavní obrazovky.
	Sub Source (Dílčí zdroj)		Slouží k výběru zdroje dílčí obrazovky.
	Size (Velikost)	Small (Malý) / Middle (Střední) / Large (Velký)	Slouží k výběru velikosti obrazovky.
	Position (Pozice)	Right-up (Vpravo nahoře)	Slouží k nastavení umístění obrazovky.
		Right-down (Vpravo dole)	
		Left-up	
		Left-down	
Audio (Zvuk)	On (Zapnuto): Zvuk PIP Off (Vypnuto): Hlavní zvuk	Slouží k deaktivaci nebo aktivaci Nastav. Audia.	
Swap (Přepnout)	On (Zapnuto): Přepnout	Slouží k přepnutí zdroje obrazovky.	
	Off (Vypnuto): žádná akce		

Poznámka:

- 1) Když je „HDR“ v části „Jas“ nastaveno na nevypruto, všechny položky v části „Nastavení PIP“ nelze upravit.
- 2) Když je zapnuto PIP/PBP, některá nastavení související s barvami v nabídce OSD platí pouze pro hlavní obraz, nikoli však pro vedlejší obraz. Proto mohou mít hlavní obraz a vedlejší obraz různé barvy.
- 3) V případě PBP nastavte rozlišení vstupního signálu na 1280 X 1440 při 60 Hz, aby bylo dosaženo požadovaného efektu zobrazení.
- 4) Když je povoleno PBP/PIP, kompatibilita vstupního zdroje hlavní obrazovky/dílčí obrazovky je uvedena v následující tabulce:

		Main Source (Hlavní zdroj)			
		HDMI1	HDMI2	DP1	DP2
Sub Source (Dílčí zdroj)	HDMI1	V	V	V	V
	HDMI2	V	V	V	V
	DP1	V	V	V	V
	DP2	V	V	V	V

Color Setup (Nastavení barev)

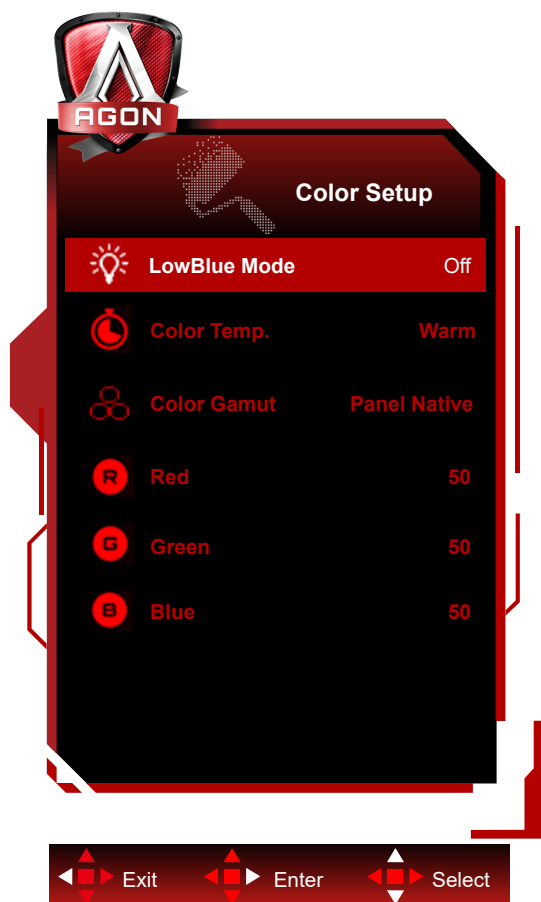

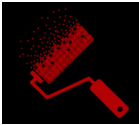
	LowBlue Mode(Režim modrého světla)	Vyp. / Multimédia / Internet / Office / Čtení	Sníží vlnu modrého světla ovládání teploty barev.
	Color Temp. (Teplota barev)	Warm (Teplé)	Slouží k načtení teploty teplé barvy z paměti EEPROM.
		Normal (Normální)	Slouží k načtení teploty normální barvy z paměti EEPROM.
		Cool (Studené)	Slouží k načtení teploty studené barvy z paměti EEPROM.
		User (Uživatel)	Slouží k načtení teploty barev uživatele z paměti EEPROM
	Color Gamut (Barevný gamut)	Panel Nativní	Panel standardního barevného prostoru.
		sRGB	Slouží k načtení teploty SRGB barvy z paměti EEPROM.
		DCI-P3	Barevný prostor DCI-P3.
Red (Červená)	0-100	Intenzita červené z digitálního registru.	
Green (Zelená)	0-100	Intenzita zelené z digitálního registru.	
Blue (Modrá)	0-100	Intenzita modré z digitálního registru.	

Poznámka:

Když je položka "Režim HDR" v části "Luminance (Světelnost)" nastavena na nevypruto, nelze upravovat žádnou položku v části "Nastavení barev".

Když je položka Color Space (Barevný prostor) nastavena na sRGB nebo DCI-P3, všechny ostatní položky v části Color Settings (Nastavení barev) nelze upravit.

Audio (Zvuk)

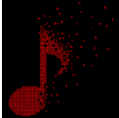

	Hlasitost	0-100	Upravte nastavení hlasitosti
---	-----------	-------	------------------------------

Light FX

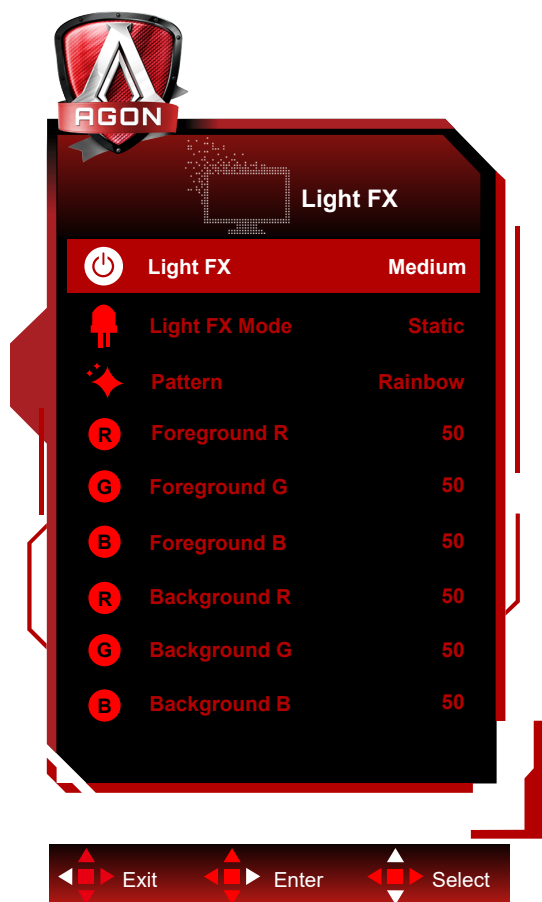

	Light FX	Vypnuto / Nízké / Střední / Silné	Slouží k výběru intenzity Light FX.
	Režim Light FX	Zvuk1 / Zvuk2 / Statický / Odstranění tmavého bodu / Posun přechodu / Vyplnit roztažením / Vyplnit kapáním / Vyplnit roztaženým kapáním / Pulzování / Odstranění světlého bodu / Lupa / Duha / Vodní vlna / Blikání / Demo	Vyberte režim Light FX
	Vzorek	Red / Green / Blue / Duha / Definováno uživatelem	Vyberte vzorek Light FX
	Popředí R	0-100	Když je nastaven vlastní vzorek, může uživatel upravit barvu popředí Light FX
	Popředí G		
	Popředí B		
	Pozadí R	0-100	Když je nastaven vlastní vzorek, může uživatel upravit barvu pozadí Light FX
Pozadí G			
Pozadí B			

Extra (Rozšíření)

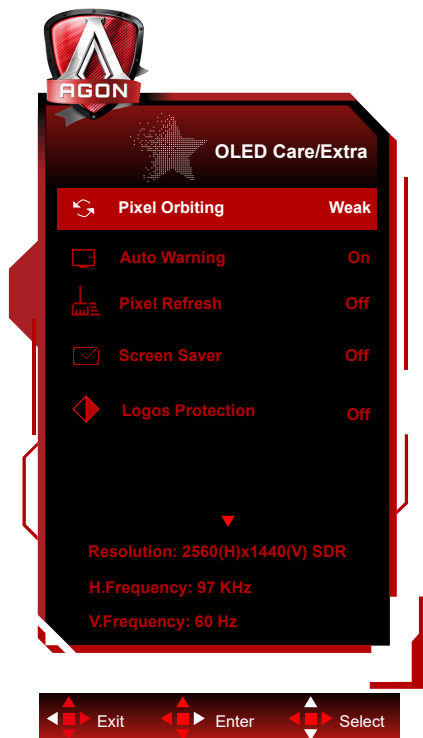

	Input Select (Výběr vstupu)	AUTO/HDMI1/HDMI2/ DP1/DP2	Slouží k výběru vstupního signálu
	USB	On (Zapnuto)/ Off (Vypnuto)	Aktivujte/deaktivujte funkci USB.
	LEA (Prevence místního ulpívání obrazu)	On (Zapnuto)/ Off (Vypnuto)	Slouží k zapnutí funkce LEA pro snížení rizika ulpívání obrazu. Doporučené nastavení funkce: "On" (Zapnuto). Po zapnutí této funkce se obrazovka automaticky zúží, aby se zafixoval jas zobrazované oblasti a tím se omezí možné ulpívání obrazu.
	Orbit (Posun obrazu)	Off (Vypnuto) / Weak (Slabý) / Medium (Střední) / Strong (Silný) / Strongest (Nejsilnější)	Používá se k zapnutí funkce Orbit pro omezení rizika ulpívání obrazu. Doporučené nastavení funkce: "On" (Zapnuto). Po aktivaci této funkce se obrazové budou kruhově pohybovat jako celek. Amplituda pohybu je dána nastavením. Pohyblivý znak může být oříznut ze strany. Když je vybrána možnost "Strongest" (Nejsilnější), je ulpívání obrazu velmi nepravděpodobné, ale oříznutí ze strany je nejviditelnější.
	Off-RS (Eliminace ulpívání obrazu)	On (Zapnuto)/ Off (Vypnuto)	Používá se k aktivaci a spuštění funkce OFF-RS, která eliminuje ulpívání obrazu. Po spuštění vyberte možnost "Yes" (Ano) podle pokynů v nabídce a poté se obrazovka automaticky vypne. Nechte napájení zapnuté a nepoužívejte tlačítka. Indikátor napájení bude blikat bíle (sekundu svítí/sekundu nesvítí). Tento proces trvá cca 10 min. Nakonec indikátor napájení zhasne a displej se vypne nebo se přepne do pohotovostního režimu.

	Off timer (Tajmer za isključivanje)	0-24hod.	Slouží k výběru času vypnutí DC
	Image Ratio (Poměr stran obrazu)	Široká/ 4:3 / 1:1 / 17"(4:3) / 19"(4:3) / 19"(5:4) / 19"W(16:10) / 21.5"W(16:9) / 22"W(16:10) / 23"W(16:9) / 23.6"W(16:9) / 24"W(16:9)	Slouží k výběru poměru stran obrazu monitoru.
	DDC/CI	Ano nebo ne	Zapnutí nebo vypnutí podpory DDC/CI
	Reset (Vynulovat)	Ano nebo ne	Slouží k obnovení výchozího nastavení nabídky
	Time after Off-RS (Čas po eliminaci ulpívání obrazu)		Vyjadřuje čas, po který obrazovka svítí po provedení poslední operace Off RS, v jednotkách hodin. Výzva k provedení Off RS bude uživateli automaticky zaslána každé čtyři hodiny.
	Off-RS Counts (Počet opakování eliminace ulpívání obrazu)		Slouží k záznamu počtu spuštění Off-RS.

OSD Setup (Nastavení OSD)

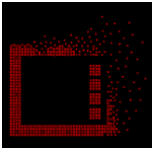

	Language (Jazyk)		Vyberte jazyk OSD
	Timeout (Časový limit)	5-120	Slouží k nastavení doby zobrazení nabídky OSD na obrazovce.
	DP Capability (Kapacita DP)	1.1/1.2/1.4	Pozor: funkci G-SYNC/AMD FreeSync Premium podporuje pouze DP1.2/DP1.4
	H. Position (Vodorovná poloha)	0-100	Slouží k nastavení vodorovné polohy OSD
	V. Position (Svislá poloha)	0-100	Slouží k nastavení svislé polohy OSD
	Transparence (Průhlednost)	0-100	Slouží k nastavení průhlednosti nabídky OSD.
	Break Reminder (Připomenutí přestávky)	zapnuto nebo vypnuto	Připomenutí přestávky, pokud uživatel pracuje souvisle déle než 1 hod.

Indikátor LED

Stav	Barva indikátoru
Režim plného provozu	Bílá
Režim aktivní-vypnuto	Oranžová
Probíhá Off RS	Bílý indikátor bliká (sekundu svítí/ sekundu nesvítí)
Probíhá JB	Bílý indikátor bliká (3 sekundy svítí/3 sekundy nesvítí)
Porucha panelu OLED	Bliká oranžový indikátor (sekundu svítí/sekundu nesvítí)
Vypnutý režim	Indikátor nesvítí.

Odstraňování problémů

Problémy	Možná řešení
Indikátor napájení nesvítí.	<ul style="list-style-type: none"> • Zkontrolujte, zda je zapnuto napájení. • Zkontrolujte, zda je připojen napájecí kabel.
Indikátor napájení svítí, ale nezobrazuje se žádný obraz.	<ul style="list-style-type: none"> • Zkontrolujte, zda je zapnuto napájení počítače. • Zkontrolujte, zda je grafická karta počítače dobře zapojena. • Zkontrolujte, zda je signální vodič displeje správně připojen k počítači. • Zkontrolujte zástrčku signálního vodiče displeje a ujistěte se, že žádné kolíky nejsou ohnuté. • Sledujte indikátor pomocí klávesy Caps Lock na klávesnici počítače a ověřte, zda počítač funguje.
Není zobrazen žádný obraz, ale indikátor napájení bliká oranžově.	<ul style="list-style-type: none"> • Došlo k závadě panelu OLED, který nefunguje správně. Požádejte o radu pracovníky poprodejněho servisu AOC.
Chyba technologie plug-to-use.	<ul style="list-style-type: none"> • Zkontrolujte, zda podporuje technologii plug-to-use. • Zkontrolujte, zda adaptér podporuje technologii plug-to-use.
Ztlumený obraz.	<ul style="list-style-type: none"> • Upravte jas a kontrastní poměr.
Obraz poskakuje nebo se vlní.	<ul style="list-style-type: none"> • V okolí mohou být elektrické spotřebiče a zařízení, která způsobují elektronické rušení.
Na obrazovce se zobrazila zpráva "signálový kabel není k dispozici" nebo "žádný signál".	<ul style="list-style-type: none"> • Zkontrolujte, zda je signální vodič správně připojen. • Zkontrolujte, zda není poškozen kolík zástrčky signálního vodiče. • V nabídce zobrazení lze aktivovat a spustit funkci OFF-RS, která eliminuje ulpívání obrazu. Opakovaným spuštěním této funkce lze dosáhnout požadovaného efektu zobrazení. Další pokyny týkající se údržby obrazovky naleznete v pokynech pro uživatele na oficiálních webových stránkách.
Na obrazovce se zobrazí zpráva "neplatný vstup".	<ul style="list-style-type: none"> • Zkontrolujte, zda váš počítač není nastaven v nesprávném režimu zobrazení. Znovu nastavte počítač do režimu zobrazení uvedeného v podrobných pokynech pro uživatele.
Ulpívání obrazu.	<ul style="list-style-type: none"> • Na základě vlastností OLED panelu lze povolit a spustit funkci OFF-RS v nabídce zobrazení pro eliminování ulpívání obrazu. Doporučujeme tuto funkci spustit několikrát pro dosažení požadovaného efektu zobrazení. Další pokyny týkající se údržby obrazovky naleznete v pokynech pro uživatele na oficiálních webových stránkách.
Předpisy a servis	Viz informace o předpisech a servisu v příručce na disku CD nebo na stránkách www.aoc.com (na stránkách podpory najdete informace o tom, který model lze zakoupit ve vaší zemi, a informace o předpisech a servisu).

Technické údaje

Obecné specifikace

Panel	Název modelu	AG276QZD22		
	Zobrazovací systém	OLED		
	Zobrazitelná velikost obrazu	67.3 cm úhlopříčně		
	Rozteč pixelů	0,2292mm (v) × 0,2292mm (h)		
	Zobrazení barev	1,07B. barev		
Jiné	Rozsah horizontální frekvence	30k~360kHz(DP) 30k~230kHz(HDMI)		
	Velikost vodorovného snímání (max.)	590.42 mm		
	Rozsah vertikální frekvence	48~144Hz (HDMI) 48~240Hz (DP)		
	Velikost svislého snímání (max.)	333.72 mm		
	Optimální předvolené rozlišení	2560 x 1440@60Hz		
	Max resolution	2560 x 1440@144Hz (HDMI) 2560 x 1440@240Hz (DP)		
	Technologie Plug & Play	VESA DDC2B/CI		
	Typ konektoru	HDMIx2/DPx2/USBx2/USB upstream/Výstup pro sluchátka		
	Zdroj napájení	20V $\overline{\text{DC}}$ 6.0A		
	Příkon	Typicky (výchozí jas a kontrast)	65 W	
		Max. (jas = 100, kontrast =100)	≤110W	
Pohotovostní režim		≤ 0.5 W		
Ekologie	Teplota	Provozní	0°C~ 40°C	
		Mimo provoz	-25°C~ 55°C	
		Doporučená teplota se provádí pro funkci JB	10°C~ 40°C	
	Vlhkost	Provozní	10% až 85% (bez kondenzace)	
		Mimo provoz	5% až 93% (bez kondenzace)	
	Nadmořská výška	Provozní	0 ~ 5 000 m (0 ~ 16 404 stop)	
Mimo provoz		0~ 12 192 m (0~ 40 000 stop)		

Poznámka:

1). Maximální počet barev displeje podporovaných tímto produktem je 1,07 miliardy a podmínky nastavení jsou následující (v důsledku omezení výstupu některých grafických karet mohou existovat rozdíly):

Barevná hloubka Verze signálu Barevný formát Stav	HDMI2.0		DisplayPort1.4	
	YCbCr422 YCbCr420	YCbCr444 RGB	YCbCr422 YCbCr420	YCbCr444 RGB
2560x1440 240Hz 10bits	NA	NA	OK	OK
2560x1440 240Hz 8bits	NA	NA	OK	OK
2560x1440 200Hz 10bits	NA	NA	OK	OK
2560x1440 200Hz 8bits	NA	NA	OK	OK
2560x1440 165Hz 10bits	NA	NA	OK	OK
2560x1440 165Hz 8bits	NA	NA	OK	OK
2560x1440 144Hz 10bits	OK	NA	OK	OK
2560x1440 144Hz 8bits	OK	OK	OK	OK
2560x1440 120Hz 10bits	OK	NA	OK	OK
2560x1440 120Hz 8bits	OK	OK	OK	OK
2560x1440 60Hz 10bits	OK	OK	OK	OK
2560x1440 60Hz 8bits	OK	OK	OK	OK
Nízké rozlišení 10 bpc	OK	OK	OK	OK
Nízké rozlišení 8 bpc	OK	OK	OK	OK

2) Aby bylo možné dosáhnout QHD 240 Hz 1,07 miliard barev (ve formátu RGB/YCbCr 4:4:4) pro vstupní signál DP 1.4 (HBR3), je nutno použít grafickou kartu s podporou simulátoru DSC. Informace o podpoře DSC získáte od výrobce grafické karty.

Předvolené režimy zobrazení

STANDARD	ROZLIŠENÍ (±1Hz)	HORIZONTÁLNÍ FREKVENCE (kHz)	VERTIKÁLNÍ FREKVENCE (Hz)
VGA	640×480@60Hz	31.469	59.940
	640×480@72Hz	37.861	72.809
	640×480@75Hz	37.500	75.000
	640×480@100Hz	51.080	99.769
	640×480@120Hz	60.938	119.720
SVGA	800×600@56Hz	35.156	56.250
	800×600@60Hz	37.879	60.317
	800×600@72Hz	48.077	72.188
	800×600@75Hz	46.875	75.000
	800×600@100Hz	62.760	99.778
	800×600@120Hz	76.302	119.972
XGA	1024×768@60Hz	48.363	60.004
	1024×768@70Hz	56.476	70.069
	1024×768@75Hz	60.023	75.029
	1024×768@100Hz	80.450	99.811
	1024×768@120Hz	97.550	119.989
SXGA	1280×1024@60Hz	63.981	60.020
	1280×1024@75Hz	79.976	75.025
FHD	1920×1080@60Hz	67.500	60.000
	1920×1080@100Hz	112.500	100.000
	1920×1080@120Hz	137.260	119.982
	1920×1080@240Hz	278.400	240.000
QHD	2560×1440@60Hz	96.180	60.000
	2560×1440@120Hz	192.360	120.000
	2560×1440@144Hz	222.056	143.912
	2560×1440@165Hz	242.543	164.995
	2560×1440@240Hz	384.722	240.001
PBP	1280×1440@60Hz	89.450	59.913
	1280×1440@75Hz	111.972	74.998
	1280×1440@100Hz	149.300	100.000
	1280×1440@120Hz	179.157	119.998
	1280×1440@144Hz	214.994	144.002
	1280×1440@240Hz	358.320	240.000
IBM MODES			
DOS	720×400@70Hz	31.469	70.087
MAC MODES			
VGA	640×480@67Hz	35.000	66.667
SVGA	832×624@75Hz	49.725	74.551

Poznámka:

Podle standardu VESA může při výpočtu obnovovací frekvence (frekvence pole) různých operačních systémů a grafických karet dojít k určité chybě (+/-1Hz). Pro zlepšení kompatibility byla nominální obnovovací frekvence tohoto produktu zaokrouhlena. Viz aktuální produkty.

Přiřazení kolíků

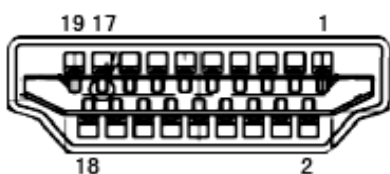

19kolíkový kabel signálu pro barevný monitor

Č. kontaktu	Název signálu	Č. kontaktu	Název signálu	Č. kontaktu	Název signálu
1.	TMDS data 2+	9.	TMDS data 0-	17.	DDC/CEC uzemnění
2.	TMDS data 2 stínění	10.	Frekvence TMDS +	18.	Napájení +5V
3.	TMDS data 2-	11.	Stínění frekvence TMDS	19.	Detekce připojení za chodu
4.	TMDS data 1+	12.	Frekvence TMDS -		
5.	TMDS data 1 stínění	13.	CEC		
6.	TMDS data 1-	14.	Vyhrazeno (N.C. v zařízení)		
7.	TMDS data 0+	15.	SCL		
8.	TMDS data 0 stínění	16.	SDA		

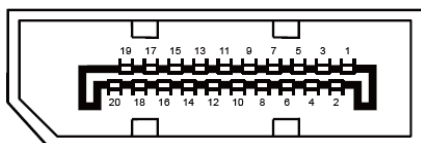

20kolíkový kabel signálu pro barevný monitor

Č. kolíku	Název signálu	Č. kolíku	Název signálu
1	ML_Lane 3 (n)	11	GND (zem.)
2	GND (zem.)	12	ML_Lane 0 (p)
3	ML_Lane 3 (p)	13	CONFIG1
4	ML_Lane 2 (n)	14	CONFIG2
5	GND (zem.)	15	AUX_CH(p)
6	ML_Lane 2 (p)	16	GND (zem.)
7	ML_Lane 1 (n)	17	AUX_CH(n)
8	GND (zem.)	18	Detekce připojení za chodu
9	ML_Lane 1 (p)	19	Zpět. DP_PWR
10	ML_Lane 0 (n)	20	DP_PWR

Plug and Play

Funkce Plug & Play DDC2B

Tento monitor disponuje možnostmi VESA DDC2B v souladu s normou VESA DDC. To umožňuje monitoru, aby informoval systém o své identitě, v závislosti na úrovni použité DDC a komunikoval i s dalšími informacemi týkajícími se svých zobrazovacích schopností.

DDC2B představuje obousměrný datový kanál, založený na protokolu I2C. Zařízení si může vyžádat informace EDID přes kanál DDC2B.



Informace o patentech DTS najdete na <http://patents.dts.com>. Vyrobeno na základě licence od společnosti DTS Licensing Limited. DTS, symbol a DTS a symbol dohromady jsou registrované ochranné známky a DTS Sound je ochranná známka společnosti DTS, Inc. © DTS, Inc. Všechna práva vyhrazena.

