

# AGON

PRO



## Manual do Usuário do Monitor OLED

### AG456UCZD

Com base nas características do produto OLED, recomenda-se a manutenção da tela de acordo com os requisitos do manual do usuário, de modo a reduzir o risco de gerar retenção de imagem.

# AOC

[www.aoc.com](http://www.aoc.com)

©2023 AOC. All Rights Reserved

**HDMI**<sup>®</sup>  
HIGH-DEFINITION MULTIMEDIA INTERFACE

Segurança .....	1
Convenções Nacionais .....	1
Potência .....	2
Instalação .....	3
Limpeza .....	4
Outro .....	5
Configuração .....	6
Conteúdo da Caixa .....	6
Configuração de Suporte e Base .....	7
Ajuste do ângulo de visão .....	8
Conectando o Monitor .....	9
Instalação do braço de fixação para parede .....	10
Função de AMD Freesync Premium .....	11
Função compatível com G-SYNC .....	12
HDR .....	13
Manutenção da tela .....	14
Ajuste .....	17
Teclas de atalho .....	17
Description of the remote control buttons .....	18
Guia de Tecla OSD (Menu) .....	19
OSD Setting (Configuração OSD) .....	21
Game Setting (Configurações do Jogos) .....	22
Luminance (Luminância) .....	24
PIP Setting (Configuração PIP) .....	26
Color Setup (Configuração de cor) .....	27
Audio (Áud) .....	29
Light FX .....	30
Extra (Itens Adicionais) .....	31
OSD Setup (Configuração OSD) .....	33
Indicador de LED .....	34
Resolução de problemas .....	35
Especificação .....	36
Especificação Geral .....	36
Modos de exibição predefinidos .....	38
Atribuições dos Pinos .....	40
Plug and Play .....	41

# Segurança

## Convenções Nacionais

As subseções a seguir descrevem as convenções usadas neste documento.

### Notas, Precauções e Alertas

Ao longo deste guia, os blocos de texto podem ser acompanhados por um ícone e impressos em negrito ou em itálico. Estes blocos são notas, precauções e alertas, e são usados como a seguir:



**NOTA:** Uma NOTA indica informações importantes que o ajudam a usar melhor seu sistema de computador.





**CUIDADO:** Um CUIDADO indica risco de dano ao hardware ou perda de dados, e o informa sobre como evitar o problema.





**AVISO:** Um ALERTA indica um potencial para ferimento corporal e te informa como evitar o problema. Alguns alertas podem aparecer em formatos alternados e podem não estar acompanhados de um ícone. Em tais casos, a apresentação específica do alerta é imposta pela autoridade reguladora.

## Potência

 O monitor deve ser operado somente com o tipo de alimentação indicado na etiqueta. Se não tiver certeza do tipo de alimentação da sua casa, consulte seu revendedor ou companhia de eletricidade local.

 O monitor está equipado com uma tomada aterrada de três pinos, uma tomada com um terceiro pino (terra). Esta tomada serve apenas em uma tomada elétrica aterrada como uma característica de segurança. Se a tomada não aceitar a tomada de três pinos, chame um electricista que instale a tomada correta, ou use um adaptador para aterrar o aparelho com segurança. Não anule o propósito de segurança da tomada aterrada.

 Desligue o aparelho durante uma tempestade com raios ou quando ele não será usado por longos períodos de tempo. Isso protegerá o monitor de danos devido a picos de energia.

 Não sobrecarregue as régua de energia e cabos de extensão. A sobrecarga pode resultar em incêndio ou choque elétrico.

 Para garantir a operação satisfatória, use o monitor apenas com computadores listados pela UL, que possuam receptáculos apropriadamente configurados entre 100-240V CA, Min. 5A

 A tomada deve ser instalada perto do equipamento e ser facilmente acessível.

# Instalação

**!** Não coloque este monitor sobre carrinhos, suportes, tripés, estantes ou mesas instáveis. Se o monitor cair, pode ferir uma pessoa e causar sérios danos a este produto. Use apenas com um carrinho, apoio, tripé, presilha ou mesa recomendada pelo fabricante, ou vendidos com este produto. Siga as instruções do fabricante ao instalar o produto e use acessórios de montagem recomendado pelo fabricante. Quando colocado num carrinho, o produto deve ser deslocado com cuidado.

**!** Nunca empurre qualquer objeto para dentro da fenda do gabinete. Isso pode danificar as peças do circuito causando incêndio ou choque elétrico. Nunca derrube líquidos no monitor.

**!** Não coloque a parte frontal do produto no chão.

**!** Se você montar o monitor em uma parede ou prateleira, use um kit de montagem aprovado pelo fabricante e siga as instruções do kit.

**!** Deixar algum espaço ao redor do monitor como mostrado abaixo. Caso contrário, a circulação de ar pode ser insuficiente, portanto, o superaquecimento pode causar um incêndio ou danos ao monitor.

**!** Para evitar danos potenciais, por exemplo, a descamação do painel da moldura, certifique-se que o monitor não fique inclinado para baixo por mais de -5 graus. Se o ângulo máximo de inclinação para baixo de -5 graus for excedido, os danos no monitor não serão cobertos pela garantia.

Veja abaixo as áreas de ventilação recomendadas ao redor do monitor quando o monitor está instalado na parede ou no suporte:

## Instalado com suporte

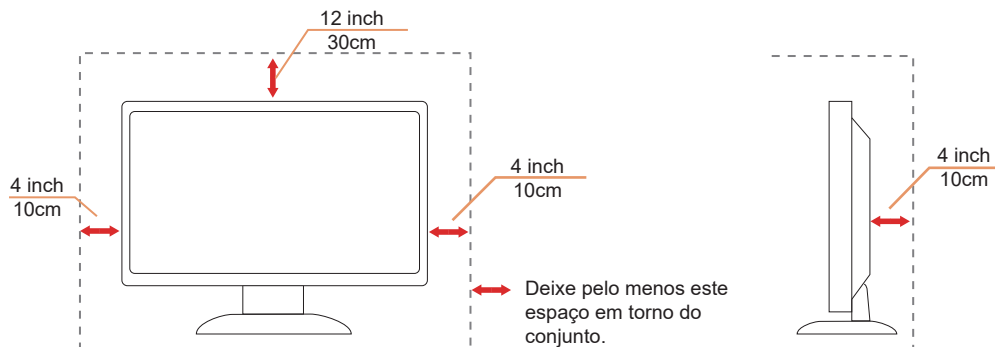

# Limpeza

⚠ Limpe o gabinete regularmente com um pano macio umedecido em água.

⚠ Ao limpar, use um pano macio de algodão ou microfibr. O pano deve estar úmido e quase seco, não deixe entrar líquido no monitor.





⚠ Por favor, desconecte o cabo de alimentação antes de limpar o produto.

## Outro

 Se o produto estiver emitindo um som, cheiro ou fumaça estranhos, desligue da tomada **IMEDIATAMENTE** e contate um Centro de Assistência.

 Certifique-se que as aberturas de ventilação não estão bloqueadas por uma mesa ou cortina.

 Não envolva o monitor OLED em grandes vibrações ou em alto impacto durante a operação.

 Não bata o monitor nem o deixe cair durante o funcionamento ou transporte.

 Com base nas características dos produtos OLED, não é recomendado o uso contínuo deste produto por mais de quatro horas. Esse produto utiliza várias tecnologias para eliminar a possível retenção de imagem. Para mais informações, consulte as instruções em “Manutenção da tela”.

# Configuração

## Conteúdo da Caixa



OLED Monitor

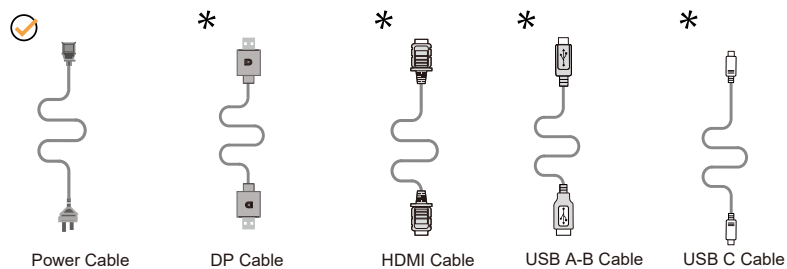
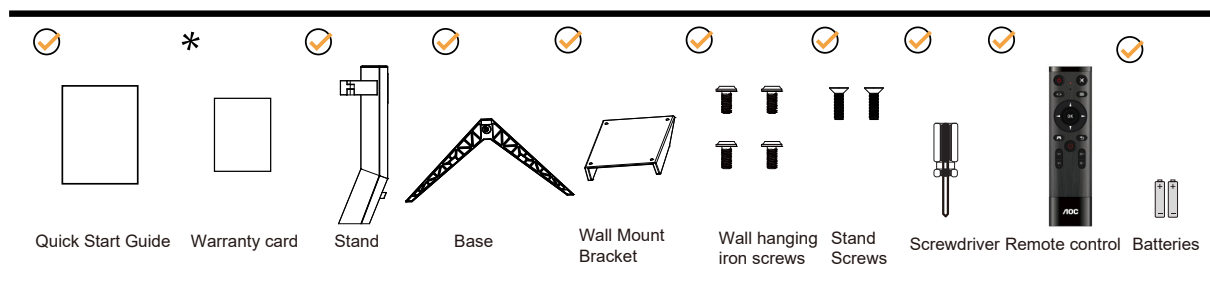

\* Nem todos os cabos de sinal serão fornecidos para todos os países e regiões. Por favor, consulte o agente local ou sucursal da AOC para confirmação.



## Configuração de Suporte e Base

Por favor, configure ou remova a base seguindo os passos abaixo.

Configuração:

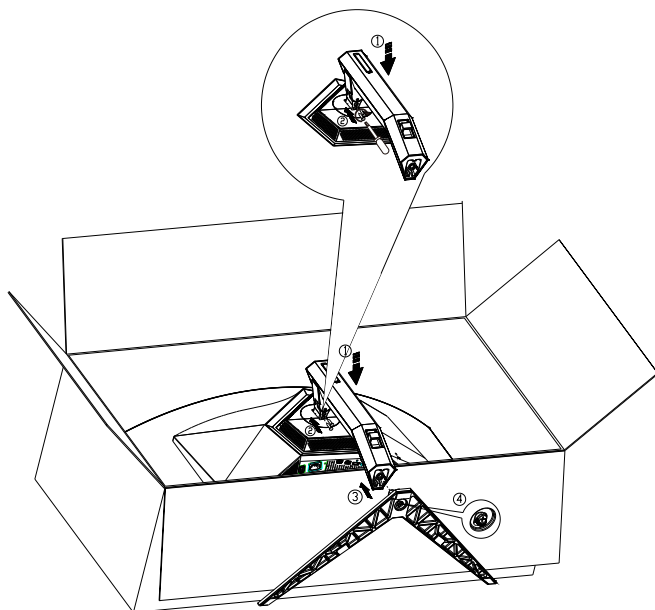

Remover:

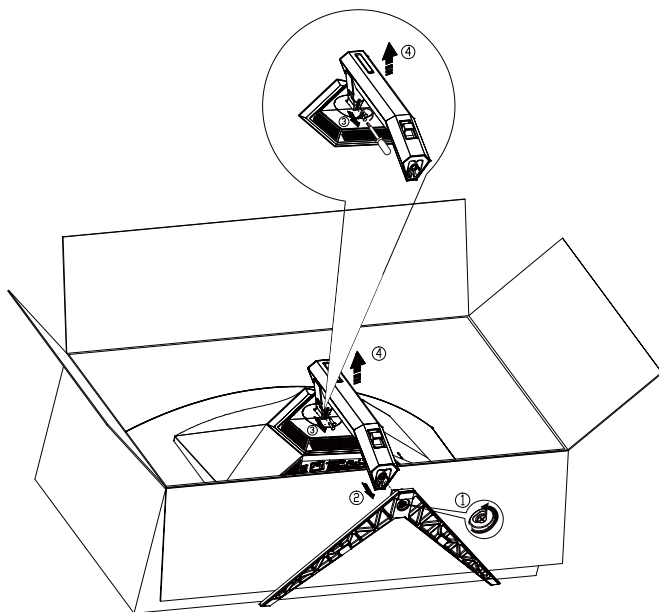

Especificação para parafuso da base: M8\*35 mm (rosca efetiva 10 mm)

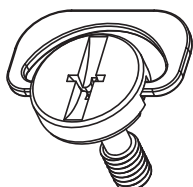

## Ajuste do ângulo de visão

Para melhor visualização, recomenda-se a olhar para a face total do monitor, e depois ajustar o ângulo do monitor conforme sua preferência.

Segure o suporte para que você não derrube o monitor quando muda o ângulo do monitor.

Você é capaz de ajustar o monitor conforme abaixo.

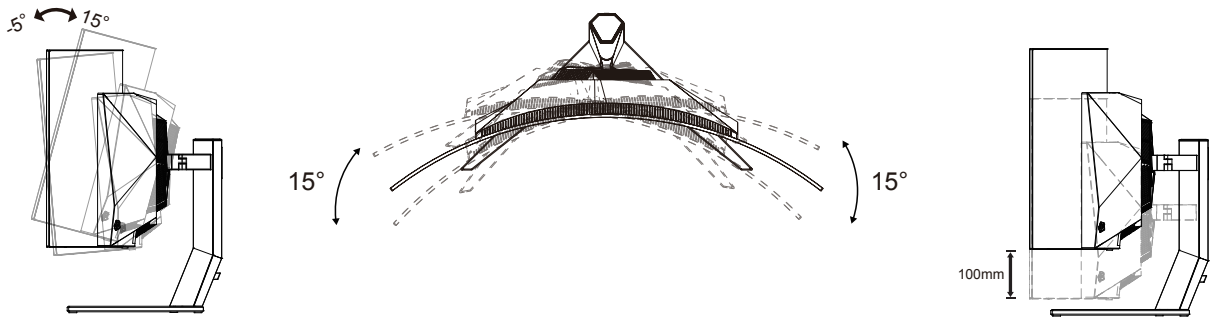

### NOTA:

Não toque na tela OLED quando você mudar o ângulo. Pode causar danos ou quebrar a tela OLED.

### Advertência:

1. Para evitar potenciais danos na tela, como descamação do painel, certifique-se o monitor não fique inclinado para baixo por mais de -5 graus.
2. Não pressione a tela enquanto ajusta o ângulo do monitor. Segure apenas pela moldura.

# Conectando o Monitor

Conexões dos cabos na parte de trás do monitor:

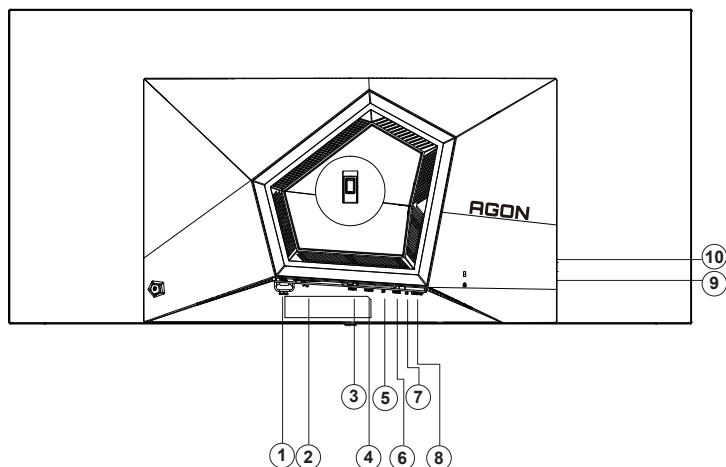

1. Power Switch
2. Entrada
3. HDMI1
4. HDMI2
5. DP
6. USB C
7. Fone de ouvido
8. USB3.2 Gen1 upstream
9. USB3.2 Gen1 downstream + carregamento rápido  
USB3.2 Gen1 downstream x1
10. USB3.2 Gen1 downstream x2

## Ligar ao PC

1. Conecte firmemente o cabo de alimentação à parte de trás do monitor.
2. Desligue o computador e retire o cabo de alimentação.
3. Conecte o cabo de sinal do monitor ao conector de vídeo do computador.
4. Conecte o cabo de alimentação do computador e do monitor a uma tomada.
5. Conecte o computador e o monitor.

Se o seu monitor exibir uma imagem, a instalação está completa. Se ele não apresentar uma imagem, consulte Solução de problemas.

Para proteger o equipamento, desligue sempre o PC e o monitor OLED antes de conectar.

# Instalação do braço de fixação para parede

Preparação para instalação do braço de fixação para parede (opcional).

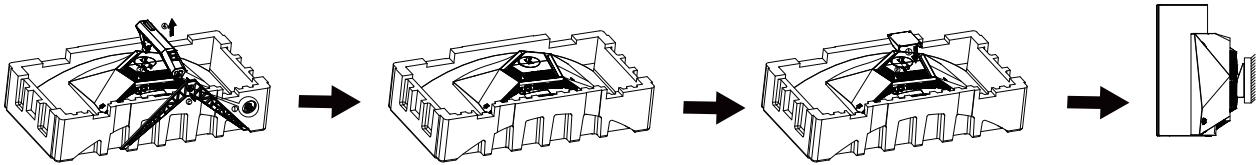

Este monitor pode ser montado num braço de fixação para parede, adquirido separadamente. Desconecte o cabo de alimentação antes deste procedimento. Siga os passos abaixo:

1. Remova a base.
2. Siga as instruções do fabricante para montar o braço de fixação para parede.
3. Coloque o braço de fixação para parede na parte de trás do monitor. Alinhe os furos do braço com os furos na parte de trás do monitor.
4. Insira os quatro parafusos nos furos e aperte-os.
5. Reconecte os cabos. Consulte o manual do usuário que acompanha o braço de fixação para parede (opcional) para ver as instruções de fixação na parede.

Gancho de parede:

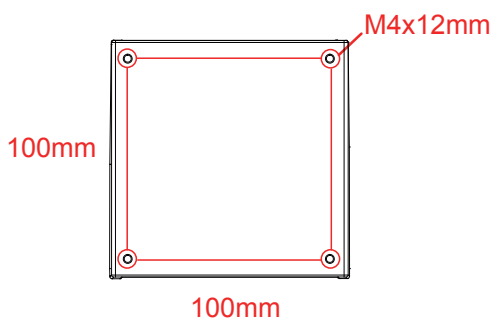

Especificação dos parafusos do gancho de parede: M4\*12mm

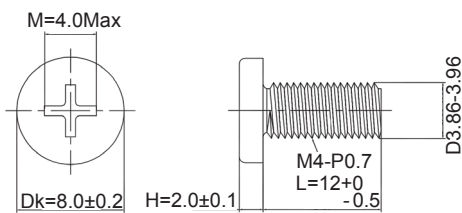

Nota: os buracos de rotulagem de montagem do VESA não estão disponíveis para todos os modelos, por favor verifique com o traficante ou departamento oficial do AOC. Sempre contacte o fabricante para instalação de montagem de paredes.

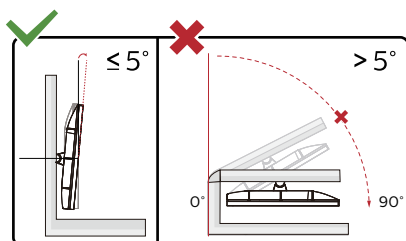

\* O desenho de visualização pode diferir daqueles ilustrados.

Advertência:

1. Para evitar potenciais danos na tela, como descamação do painel, certifique-se o monitor não fique inclinado para baixo por mais de -5 graus.
2. Não pressione a tela enquanto ajusta o ângulo do monitor. Segure apenas pela moldura.

# Função de AMD Freesync Premium

1. Função de AMD Freesync Premium está trabalhando com DP/HDMI/USB C
2. Placa de vídeo compatível A lista recomenda é como a seguir, também pode ser verificada visitando [www.AMD.com](http://www.AMD.com)

- Placas Gráficas
- Radeon™ RX Vega series
- Radeon™ RX 500 series
- Radeon™ RX 400 series
- Radeon™ R9/R7 300 series (excluding R9 370/X)
- Radeon™ Pro Duo (2016 edition)
- Radeon™ R9 Nano
- Radeon™ R9 Fury series
- Radeon™ R9/R7 200 series (excluding R9 270/X, R9 280/X)
  
- Processadores
- AMD Ryzen™ 7 2700U
- AMD Ryzen™ 5 2500U
- AMD Ryzen™ 5 2400G
- AMD Ryzen™ 3 2300U
- AMD Ryzen™ 3 2200G
- AMD PRO A12-9800
- AMD PRO A12-9800E
- AMD PRO A10-9700
- AMD PRO A10-9700E
- AMD PRO A8-9600
- AMD PRO A6-9500
- AMD PRO A6-9500E
- AMD PRO A12-8870
- AMD PRO A12-8870E
- AMD PRO A10-8770
- AMD PRO A10-8770E
- AMD PRO A10-8750B
- AMD PRO A8-8650B
- AMD PRO A6-8570
- AMD PRO A6-8570E
- AMD PRO A4-8350B
- AMD A10-7890K
- AMD A10-7870K
- AMD A10-7850K
- AMD A10-7800
- AMD A10-7700K
- AMD A8-7670K
- AMD A8-7650K
- AMD A8-7600
- AMD A6-7400K

## Função compatível com G-SYNC

1. A função compatível com G-SYNC funciona com DP
2. Para desfrutar de uma experiência de jogo perfeita com G-SYNC, você precisará comprar uma placa de GPU NVIDIA separada que suporte G-SYNC.

### Requisitos do sistema G-Sync

Computador de mesa conectado ao monitor G-SYNC:

Placas gráficas compatíveis: Os recursos G-SYNC requerem placas gráficas NVIDIA GeForce® GTX 650 Ti BOOST ou superiores.

Driver: R340.52 ou posterior

Sistema operacional:

Windows 10

Windows 8.1

Windows 7

Requisitos do sistema: O DisplayPort 1.2 da GPU deve ser suportado.

Notebook conectado ao monitor G-SYNC:

Placas de vídeo compatíveis: Placas gráficas NVIDIA GeForce® GTX 980M, GTX 970M, GTX 965M GPU ou superiores

Driver: R340.52 ou superior

Sistema operacional:

Windows 10

Windows 8.1

Windows 7

Requisitos do sistema: Dever suportar DisplayPort 1.2 diretamente da GPU.

Para obter mais informações sobre NVIDIA G-SYNC, visite: <https://www.nvidia.cn/>

# HDR

It is compatible with input signals in HDR10 format.

The display may automatically activate the HDR function if the player and content are compatible. Please contact the device manufacturer and the content provider for information on the compatibility of your device and content. Please select "OFF" for the HDR function when you have no need for automatical activation function.

## NOTA:

1. 3840x2160@50Hz/60Hz está disponível apenas em dispositivos como players UHD ou Xbox/PS.
2. Configurações de exibição:
  - a. Entre em "Configurações de exibição" e selecione a resolução – 2560 x 1440 e HDR ativado.
  - b. Altere para selecionar a resolução – 3440x1440 (se disponível) para obter os melhores efeitos HDR.

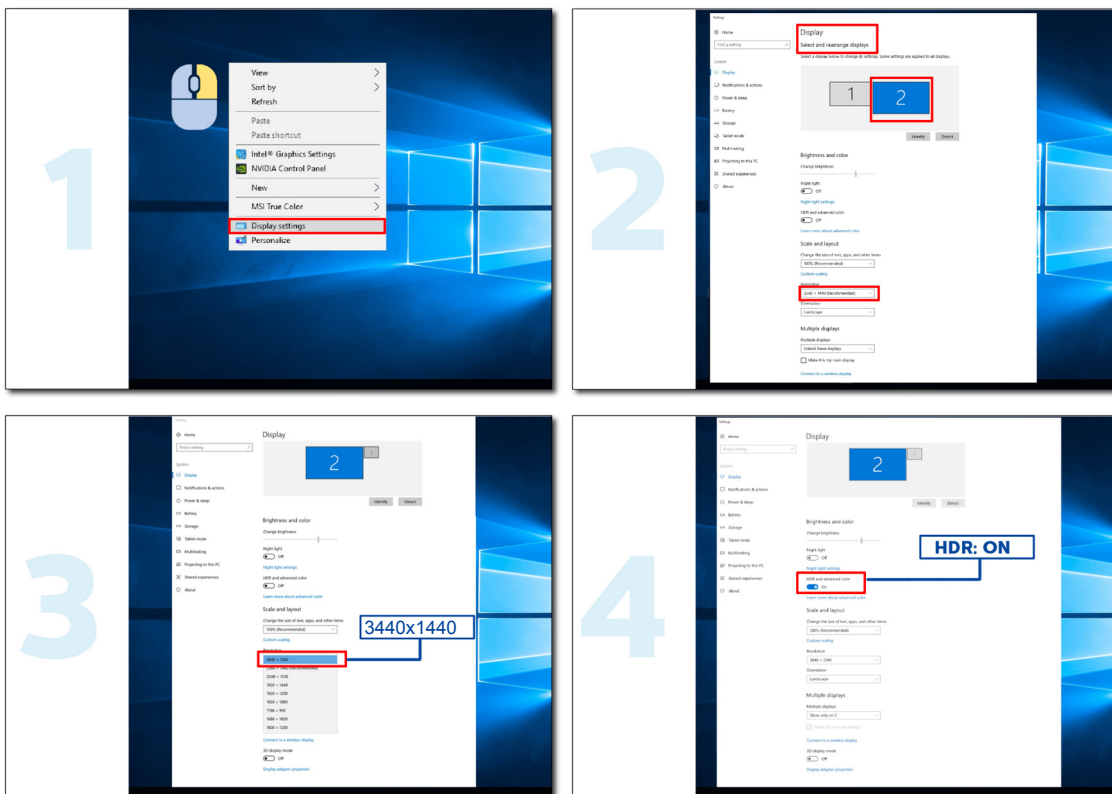

# Manutenção da tela

Para reduzir o risco de retenção de imagem na tela, realize regularmente a seguinte manutenção. O não cumprimento destas instruções pode anular a garantia.

## • Evite exibir uma imagem estática por longos períodos.

Uma imagem estática significa uma imagem que não muda com o tempo, uma fotografia, por exemplo.

Uma imagem estática pode resultar em danos permanentes à tela OLED, fazendo com que a imagem continue a aparecer quando não estiver mais sendo exibida ativamente.

Para melhores resultados:

1. Sem imagens estáticas. Não exiba uma imagem estática por um longo período (4 horas). Isso pode causar resíduos na imagem da tela (burn-in). Se uma imagem precisar ser exibida por um longo período, reduza o brilho e o contraste o máximo possível.
2. Usar tela cheia. Podem ocorrer artefatos, ao assistir a vídeos em formato letterbox ou pillarbox (por exemplo: vídeo 4:3) Use o modo tela cheia para reduzir esse problema.
3. Sem adesivos. Não cole etiquetas ou adesivos diretamente na tela. Isso pode causar danos à tela.

## • Não use o monitor por mais de quatro horas contínuas.

Este produto utiliza várias tecnologias para reduzir ou eliminar a possível retenção de imagem (burn-in). Use as configurações de tela padrão para evitar retenção de imagem e manter a qualidade da imagem.

## • LEA (Algoritmo de Extração de Logotipos)

O LEA ajusta automaticamente o brilho de áreas da tela para reduzir a possibilidade de retenção de imagem.

Essa função é “Ligado” por padrão, e pode ser alterada no menu OSD.

## • TPC (Controle de Luminância de Pico Temporal)

Esta função ajusta automaticamente a luminância da tela quando são detectadas imagens estáticas contínuas.

Esta função está “Sempre Ligado”.

## • Órbita de pixels (Deslocamento de imagem)

A órbita deslocará ligeiramente a imagem exibida no nível do pixel, uma vez por segundo para evitar a retenção da imagem.

Esta função é “Ligado (fraco)” por padrão, “fraco” move menos, “mais forte” move mais, “Desligado” desativa o movimento e aumenta a chance de retenção de imagem. Isso pode ser definido no menu OSD.

## • CPC (Controle de Potência Convexa)

Esta função reduz a retenção de imagem ajustando automaticamente o ganho de potência para diferentes imagens, seguindo um modelo matemático que é alto no meio e baixo nas laterais.

Esta função está “Sempre Ligado”.

## • LBC (Controle de Brilho Local)

Esta função reduz a retenção de imagem reduzindo automaticamente o brilho em áreas locais da tela onde o brilho médio acumulativo é detectado como excessivamente alto.

Esta função está “Sempre Ligado”.

## • Pixel Refresh (Eliminação de retenção de imagem)

As telas OLED começam a apresentar retenção de imagem quando uma imagem estática é exibida por um longo período, ou seja, cerca de 4 horas de uso contínuo.

Para eliminar os resíduos de imagem que começam a aparecer, realize regularmente as funções de correção de compensação de tela e eliminação de resíduos de imagem para obter um melhor desempenho de exibição.



## Ciclo de manutenção (somente UE)

Você poderá executar esta função em uma das seguintes maneiras:

1). No menu OSD, ative manualmente a função de eliminação de resíduos de imagem e selecione “Sim” no menu.

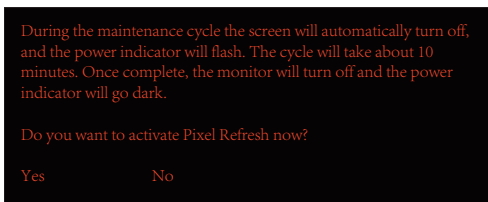

2). Na caixa de diálogo da mensagem de aviso que aparece a cada quatro horas de operação cumulativa, selecione “Sim”.

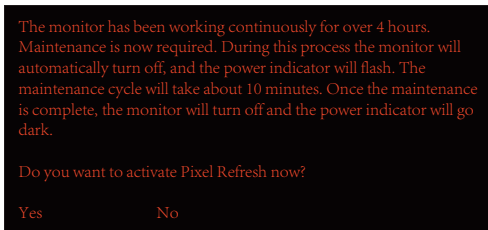

Após cada quatro horas de operação cumulativa, a função de correção de compensação da tela e eliminação de resíduos de imagem será executada automaticamente quando o monitor for desligado ou estiver no modo de espera por duas horas.

Durante essa operação mantenha a energia ligada.

O monitor executará primeiro a função de correção de compensação da tela, que levará cerca de 30 segundos. O indicador de energia piscará em branco (3 segundos ligado e depois 3 segundos desligado) durante a operação.

Em seguida, a função de eliminação de resíduos de imagem será executada, o que levará cerca de 10 minutos. Durante a operação, o indicador de energia piscará em branco (1 segundo ligado e 1 segundo desligado).

Quando concluído, o indicador de energia ficará laranja no modo de espera ou apagará no estado desligado.

Durante a manutenção, se o usuário apertar o botão de energia para ligar o monitor, o processo de manutenção será interrompido e o display levará cerca de 5 segundos extras para ligar.

Você pode verificar o número de vezes que a função de eliminação de resíduos de imagem foi executada na seção “Extra” do menu OSD.

### • Alerta automático

Se desativar o alerta automático e não executar a atualização de pixels ou atualização do painel dentro do período recomendado, isso poderá causar problemas de retenção de imagem na tela.

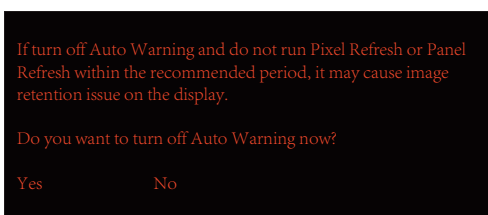

Quando o tempo de uso acumulado atingir 16 horas, os avisos de contagem regressiva começarão a aparecer 10 minutos antes. (de 10 minutos a 1 minuto restante).

está lembrando para você que o Monitor entrará no processo de manutenção, sugiro fortemente que salve os arquivos.

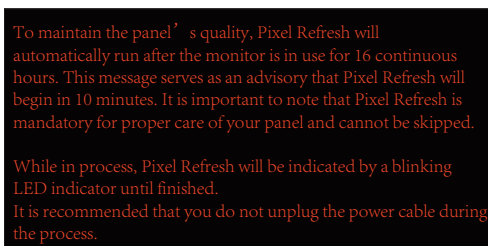

## Ciclo de manutenção (FORA DA UE)

Você poderá executar esta função em uma das seguintes maneiras:

1). No menu OSD, ative manualmente a função de eliminação de resíduos de imagem e selecione “Sim” no menu.

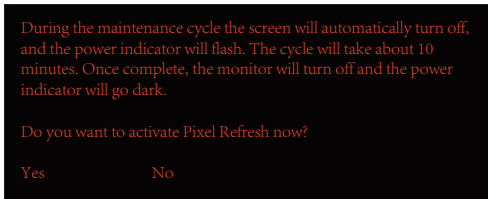

2). Na caixa de diálogo da mensagem de aviso que aparece a cada quatro horas de operação cumulativa, selecione “Sim”.

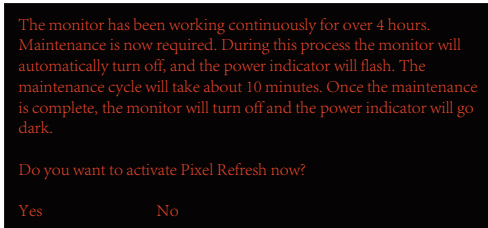

Se “Não” for selecionado, você será avisado a cada hora após o monitor ter funcionado por 24 horas até que “Sim” seja selecionado.

Se nem “Sim” nem “Não” forem selecionados, a mensagem de aviso será repetida a cada hora após o monitor ter funcionado por 24 horas até que o usuário selecione “Sim”.

Após cada quatro horas de operação cumulativa, a função de correção de compensação da tela e eliminação de resíduos de imagem será executada automaticamente quando o monitor for desligado ou estiver no modo de espera por 15 minutos.

Durante essa operação mantenha a energia ligada.

O monitor executará primeiro a função de correção de compensação da tela, que levará cerca de 30 segundos. O indicador de energia piscará em branco (3 segundos ligado e depois 3 segundos desligado) durante a operação.

Em seguida, a função de eliminação de resíduos de imagem será executada, o que levará cerca de 10 minutos. Durante a operação, o indicador de energia piscará em branco (1 segundo ligado e 1 segundo desligado).

Quando concluído, o indicador de energia ficará laranja no modo de espera ou apagará no estado desligado.

Durante a manutenção, se o usuário apertar o botão de energia para ligar o monitor, o processo de manutenção será interrompido e o display levará cerca de 5 segundos extras para ligar.

Você pode verificar o número de vezes que a função de eliminação de resíduos de imagem foi executada na seção “Extra” do menu OSD.

### • Alerta automático

Se desativar o alerta automático e não executar a atualização de pixels ou atualização do painel dentro do período recomendado, isso poderá causar problemas de retenção de imagem na tela.

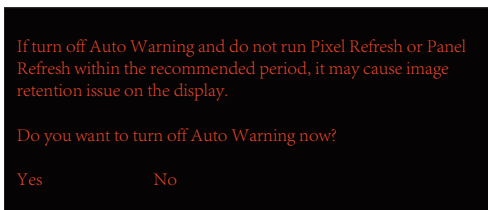

# Ajuste

## Teclas de atalho

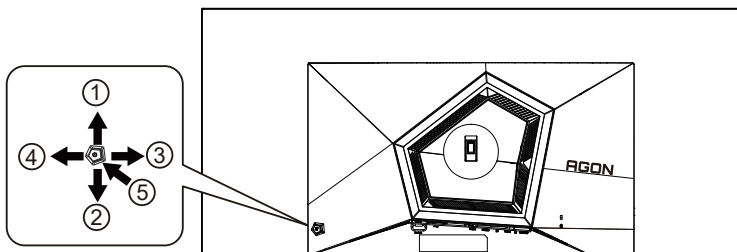

1	Fonte/Acima
2	Ponto de Marcação/Abaixo
3	Modo de Jogo/Esquerdo
4	Efeitos de luz/Direito
5	Energia/ Menu/Enter

### **Energia/Menu/Enter**

Pressionar o botão de Energia para ligar o monitor.

Quando não houver OSD, pressione para exibir o OSD ou confirmar a seleção. Pressionar o botão cerca de 2 segundos para desligar o monitor.

### **Ponto de Marcação**

Quando não houver nenhum OSD, pressione o botão Ponto de Marcação para mostrar / ocultar o Ponto de Marcação.

### **Modo de Jogo/Esquerdo**

Quando não há nenhum OSD, pressione a tecla “Esquerdo” para abrir função de modo de jogo, em seguida, pressione “Esquerdo” ou “Direito” para selecionar o modo de jogo (FPS, RTS, Corrida, Jogador 1, Jogador 2 ou Jogador 3) baseando-se em diferentes tipos de jogos.

### **Efeitos de luz/Direito**

Quando não houver OSD, pressione a tecla “Direita” para ativar a função Efeito de luz.

### **Fonte/Acima**

Quando o OSD está fechado, pressionar o botão Fonte será a função da tecla de atalho Fonte.

## Description of the remote control buttons

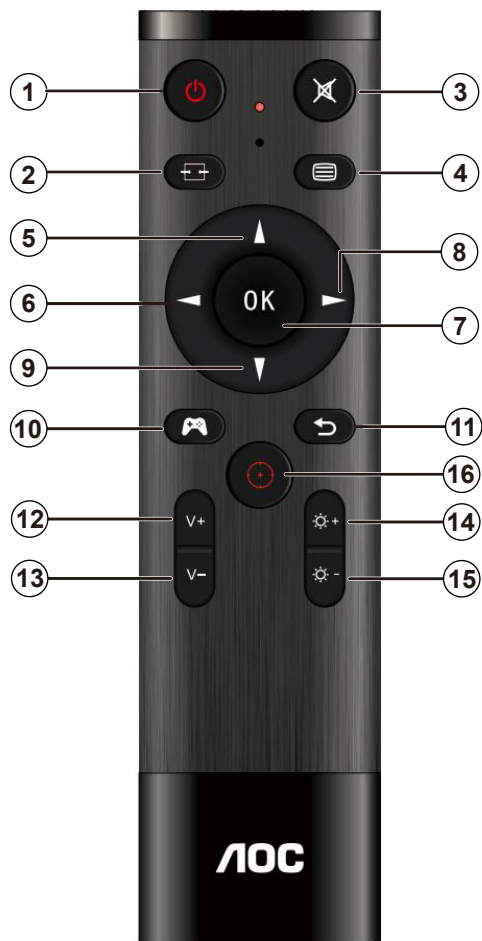

1		Press to switch power on and off.
2		Change the signal input source.
3		Mute.
4		Access the OSD menu.
5		Adjust the OSD menu/ Turn up the values.
6		Return to previous OSD level.
7	OK	Confirm the OSD adjustment.
8		Access the OSD menu. Confirm the OSD adjustment.
9		Adjust the OSD menu / Turn down the values.
10		Modo de jogo aberto. .
11		Return to previous OSD level.
12		Turn up the brightness.
13		Turn down the brightness.
14		Turn up the volume.
15		Turn down the volume.
16		Ponto de Marcação.

## Guia de Tecla OSD (Menu)



Enter : Use a tecla Enter para entrar no próximo nível de OSD

Mover : Use a tecla Esquerda / Acima / Abaixo para mover a seleção do OSD

Sair : Use a tecla para Cima para sair do OSD

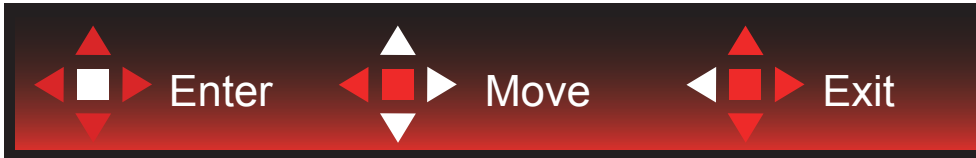

Enter : Use a tecla Enter para entrar no próximo nível de OSD

Mover : Use a tecla Direita / Acima / Abaixo para mover a seleção do OSD

Sair : Use a tecla para Cima para sair do OSD



Enter : Use a tecla Enter para entrar no próximo nível de OSD

Mover : Use a tecla Acima / Abaixo para mover a seleção do OSD

Sair : Use a tecla para Cima para sair do OSD

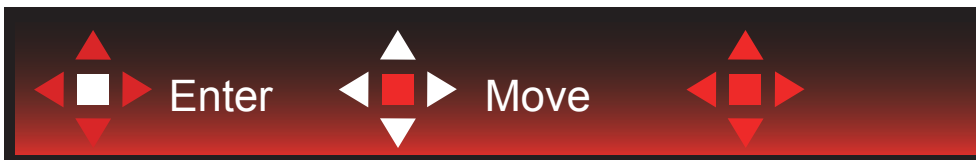

Mover : Use a tecla Esquerda / Direita / Acima / Abaixo para mover a seleção do OSD



Sair : Use a tecla Esquerda para sair do OSD para o nível OSD anterior

Entrar : Use a tecla Direita para entrar no próximo nível de OSD

Selecionar : Use a tecla Acima / Abaixo para mover a seleção do OSD



Enter : Use a tecla Enter para aplicar a configuração do OSD e voltar ao nível anterior de OSD,

Selecionar: Use a tecla Abaixo para ajustar a seleção do OSD



Selecionar: Use a tecla Acima / Abaixo para ajustar a seleção do OSD



Enter : Use a tecla Enter para sair do OSD para o nível OSD anterior  
Selecionar : Use a tecla Esquerda / Direita para ajustar a seleção do OSD

# OSD Setting (Configuração OSD)

Instruções básicas e simples sobre as teclas de controle.

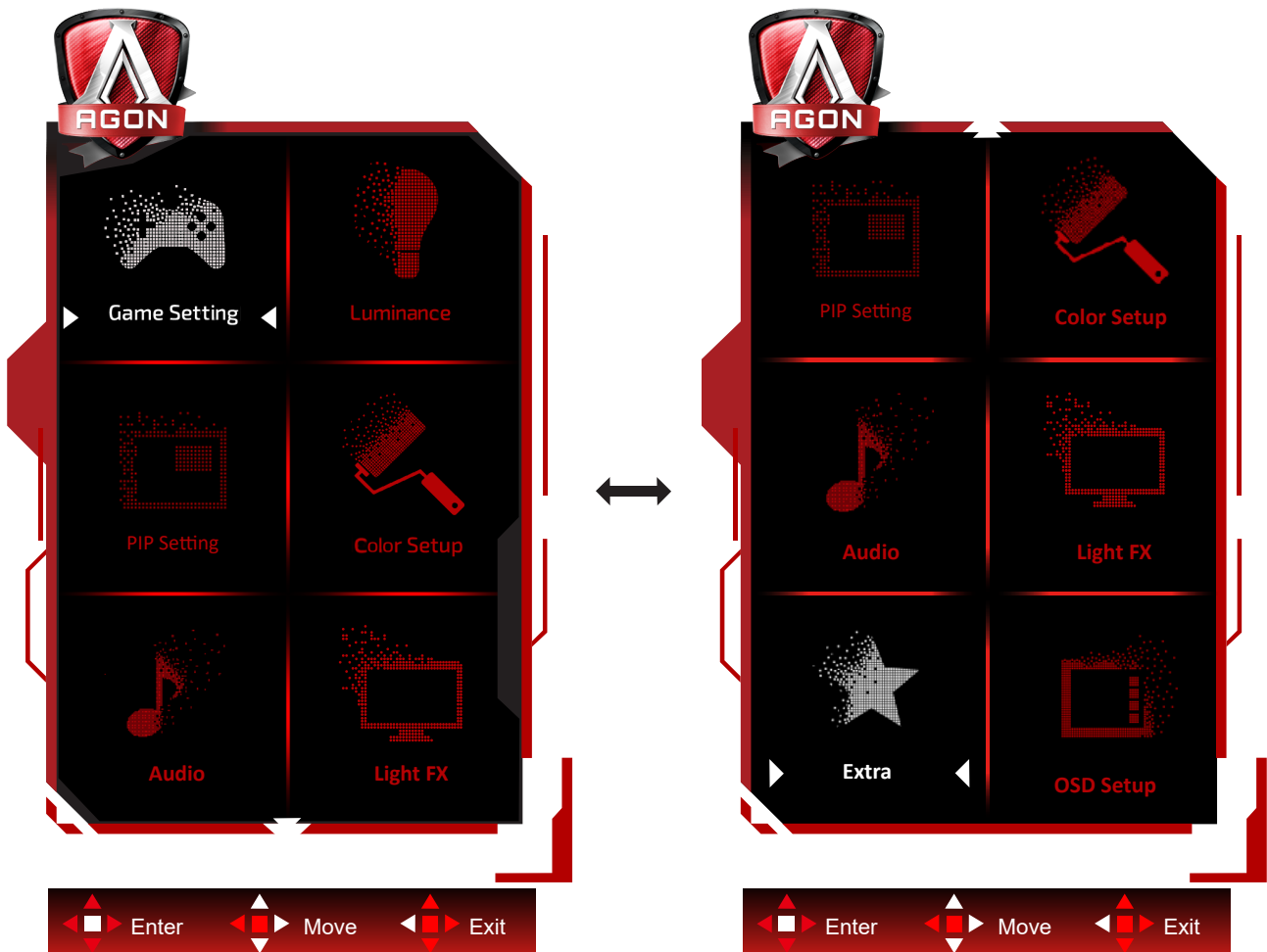



- 1). Pressione o botão MENU para ativar a janela OSD.
- 2). Siga o Guia de Teclas para mover ou selecionar configurações de OSD (ajuste)
- 3). Função de Bloqueio/Desbloqueio de OSD: Para bloquear ou desbloquear o OSD, pressione e segure o botão para Baixo por 10s enquanto a função do OSD não está ativa.

## Observações:

- 1). Se o produto tem apenas uma entrada de sinal, o item de "Seleção de Entrada" está desativado para ajuste.
- 2). Modos ECO (exceto o modo padrão), DCR e modo DCB, para estes quatro estados que apenas um estado pode existir.

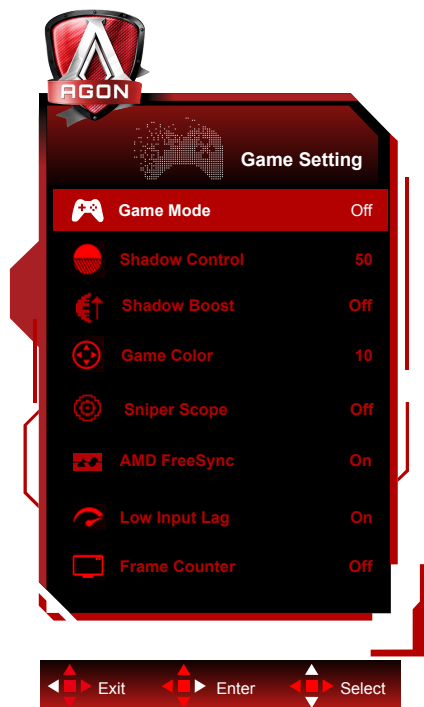
## Game Setting (Configurações do Jogos)



	Game Mode (Modo de Jogo)	Off (Desligar)	Nenhuma otimização pelo modo de jogo.
		FPS	Para jogar jogos de FPS (Atiradores primeira pessoa). Melhora os detalhes do nível de preto do tema escuro.
		RTS	Para jogar RTS (Estratégia em Tempo Real). Melhora a qualidade da imagem.
		Racing (Corrida)	Para jogar jogos de Corrida, Fornece tempo de resposta mais rápido e saturação de cor elevada.
		Gamer 1 (Jogador 1)	Configurações de preferências do usuário salvas como Jogador 1.
		Gamer 2 (Jogador 2)	Configurações de preferências do usuário salvas como Jogador 2.
		Gamer 3 (Jogador 3)	Configurações de preferências do usuário salvas como Jogador 3.
	Shadow Control (Controle de sombra)	0-100	<p>Controle de sombra padrão é 50, então o usuário final pode ajustar de 50 a 100 ou 0 para aumentar o contraste para imagem clara.</p> <ol style="list-style-type: none"> <li>Se a imagem for muito escura para ser visto o detalhe de forma clara, ajuste de 50 a 100 para imagem clara.</li> <li>Se a imagem for muito branca para ser visto o detalhe de forma clara, ajuste de 50 a 0 para imagem clara</li> </ol>
	Shadow Boost	Off (Desligar) / Nív1 /Nív2 /Nív3	Aprimore os detalhes da tela na área escura ou clara para ajustar o brilho na área clara e certifique-se de que não fique supersaturado.
	Game Color (Cor de Jogo)	0-20	Cor de Jogo fornecerá 0-20 níveis para ajustar a saturação para obter melhor imagem
Sniper Scope	Off (Desligar) /1.0 /1.5 /2.0	Aumente o zoom no local desejado para conseguir acertar o alvo mais facilmente.	
AMD FreeSync	Off (Desligar) / On (Ligado)	Desativar ou Ativar AMD FreeSync Premium/G-SYNC.	



	Low input Lag (Atraso de entrada baixa)	On (Liga) / Off (Desligar)	Desligar o buffer de quadros pode reduzir o atraso de entrada. Nota: O atraso de entrada baixo fica desativado por padrão e não pode ser ajustado quando a frequência de campo é menor que 120 Hz; e fica ativado por padrão e não pode ser ajustado quando a frequência de campo é igual a 120 Hz e está no modo AMD FreeSync Premium/G-SYNC.
	Contador de Quadros	Desligado / Direita Cima / Direita Baixo / Esquerda Cima / Esquerda Baixo	Exibe a frequência V no canto selecionado (O recurso de contagem de frames funciona somente com a placa gráfica AMD.)

**Nota:**

Quando “modo HDR”/“HDR” em “Luminance (Luminância)” está definido em não-desligado, “modo jogos” , “controle de sombras” e “cor dos jogos” não podem ser ajustados.

Quando o Espaço de cores no menu Configurações de cor é definido como sRGB ou DCI-P3, os itens modo Jogo, Controle de campo escuro e Tom de jogo não são ajustáveis.

## Luminance (Luminância)

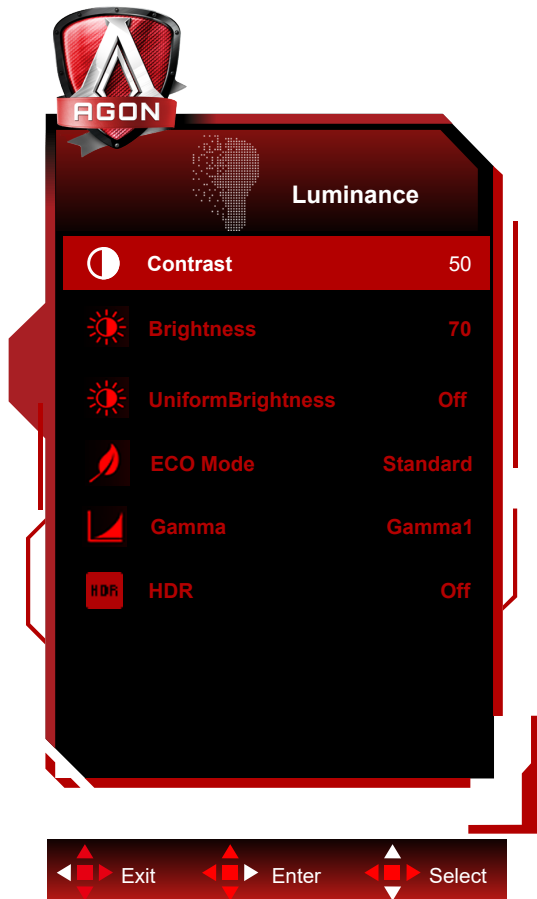

	Contrast (Contraste)	0-100	Contraste do Registro digital.
	Brightness (Brilho)	0-100	Ajuste da Luz de fundo
	UniformBrightness (Brilho uniforme)	On (Ligado)/Off (Desligado)	Ative o brilho uniforme, que equaliza o brilho máximo no modo SDR, mesmo quando o tamanho da janela da tela branca mudar.
	Eco mode (Modo eco)	Standard (Padrão)	Modo Padrão
		Text (Texto)	Modo de Texto
		Internet	Modo de Internet
		Game (Jogo)	Modo de Jogo
		Movie (Filme)	Modo de Filme
		Sports (Esportes)	Modo de Esportes
		Reading(Leitura)	Modo de leitura
	Gamma (Gama)	Gamma1	Ajuste de Gamma 1
		Gamma2	Ajuste de Gamma 2
Gamma3		Ajuste de Gamma 3	
HDR	Off / DisplayHDR / HDR Picture / HDR Movie / HDR Game	Defina o perfil HDR de acordo com seus requisitos de uso. Nota: Quando o conteúdo HDR é detectado, a opção HDR será visualizada para ajuste.	
HDR Mode	Off / HDR Picture / HDR Movie / HDR Game	Otimizado para a cor e contraste da imagem, o que simula o efeito HDR. Nota: Quando o conteúdo HDR não é detectado, a opção de modo HDR será visualizada para ajuste.	

**Nota:**

Quando “modo HDR” em “Luminance (Luminância)” está definido em não-desligado, “contraste”, “modo Eco” e “gama” não podem ser ajustados.

Quando “HDR” em “Luminance (Luminância)” está definido em não-desligado, todos os itens em “luminância” não podem ser ajustados.

Quando o Espaço de cores no menu Configurações de cor é definido como sRGB ou DCI-P3, os itens Contraste, Modo de cenário de brilho, Gama e Modo HDR/HDR não são ajustáveis.

## PIP Setting (Configuração PIP)

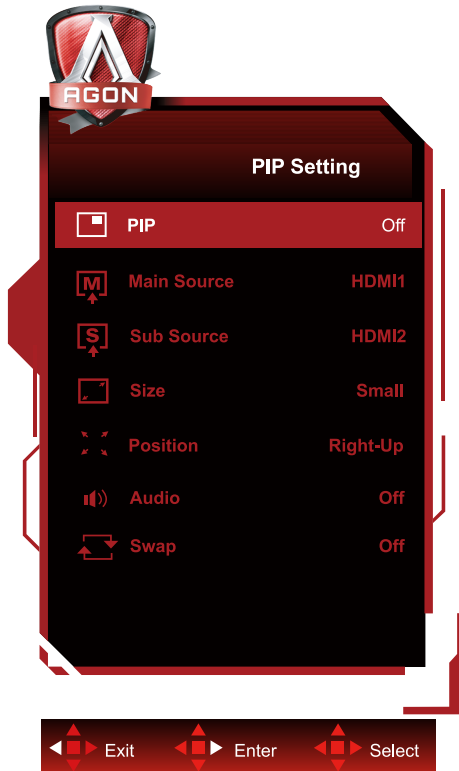

	PIP	Off (DESLIGADO) / PIP / PBP	Desativar ou Ativar PIP ou PBP.
	Main Source (Fonte principal)		Selecionar a fonte da tela principal.
	Sub Source (Sub Fonte)		Selecionar a fonte da tela secundária.
	Size (Tamanho)	Small (Pequeno) / Middle (Médio) / Large (Grande)	Selecionar tamanho da tela.
		Right-up (Direita-acima)	Definir o local da tela.
	Right-down (Direita-Baixo)		
	Left-up		
	Left-down		
	Audio (Áudio)	On (Ligado): Áudio PIP	Desativar ou Ativar Configuração de Áudio.
		Off (Desligado): Áudio Principal	
Swap (Trocar)	On (Ligado): Trocar	Trocar a fonte de tela.	
	Off (Desligado): sem ação		

### Nota:

- 1) Quando "HDR" em "Brilho" está definido para o estado não desligado, todos os itens em "Configuração PIP" não podem ser ajustados.
- 2) Quando o PIP/PBP está ativado, alguns ajustes relacionados a cor no menu OSD são válidos apenas para a tela principal, enquanto a subtela não é suportada. Portanto, a tela principal e a subtela podem ter cores diferentes.
- 3) Defina a resolução do sinal de entrada para 1720x1440@60Hz em PBP para obter o efeito de exibição desejado.
- 4) Quando o PBP/PIP está ativado, a compatibilidade da fonte de entrada da tela principal/subtela é mostrada na tabela a seguir:

PBP/PIP		Main Source (Fonte principal)			
		HDMI1	HDMI2	USB C	DP
Sub Source (Sub Fonte)	HDMI1	V	V	V	V
	HDMI2	V	V	V	V
	USB C	V	V	V	V
	DP	V	V	V	V

## Color Setup (Configuração de cor)

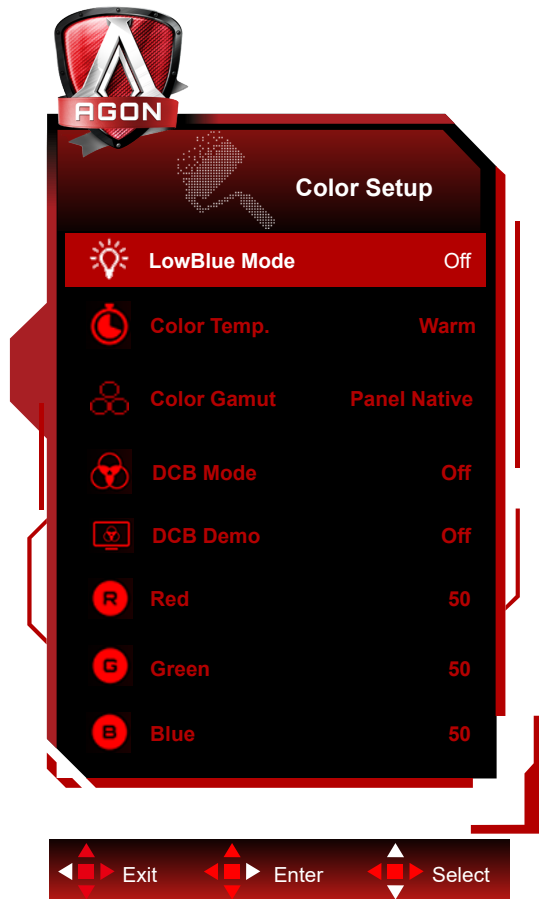

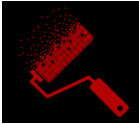
	LowBlue Mode (Modo LowBlue)	Desligado / Multimídia/Internet / Escritório / Leitura	Diminua a onda de luz azul, controlando a temperatura de cor.
	Color Temp. (Ajuste de Cor)	Warm (Quente)	Lembrar temperatura de cor quente do EEPROM.
		Normal	Lembrar temperatura de cor normal do EEPROM.
		Cool (Fria)	Lembrar temperatura de cor fria do EEPROM.
		User (Usuário)	Lembrar Temperatura de Cor do Usuário do EEPROM.
	Color Gamut (Gama de cores)	Painel nativo	Painel de espaço de cor padrão.
		sRGB	Lembrar temperatura de cor sRGB do EEPROM.
		DCI-P3	Espaço de cor DCI-P3.
	DCB Mode (DCB Modo)	Off	Desative o modo DCB
		Full Enhance (Realce Geral)	Habilitar Modo Full Enhance
		Nature Skin (Tom de Pele Natural)	Habilitar Modo Nature Skin
		Green Field (Campo Verde)	Habilitar Modo Green Field
		Sky-blue (Céu azul)	Habilitar Modo Sky-blue
AutoDetect (Auto Detectar)		Habilitar Modo AutoDetect	
DCB Demo (DCB Demonstração)	Ligado ou Desligado	Desativar ou Ativar Demonstração	
Red (Vermelho)	0-100	Ganho de Vermelho do Registro digital.	
Green (Verde)	0-100	Ganho de Verde do Registro digital.	
Blue (Azul)	0-100	Ganho de Azul do Registro digital.	

### Nota:

Quando “modo HDR” ou “HDR” em “Luminance (Luminância)” está definido em não-desligado, todos os itens em

“configuração da cor” não podem ser ajustados..

Quando o Espaço de cor estiver definido como sRGB ou DCI-P3, todos os outros itens em Definições de cor não poderão ser ajustados.

# Audio (Áud)

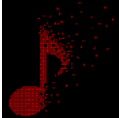

	Volume	0-100	Ajusta as definições de volume
---	--------	-------	--------------------------------

## Light FX

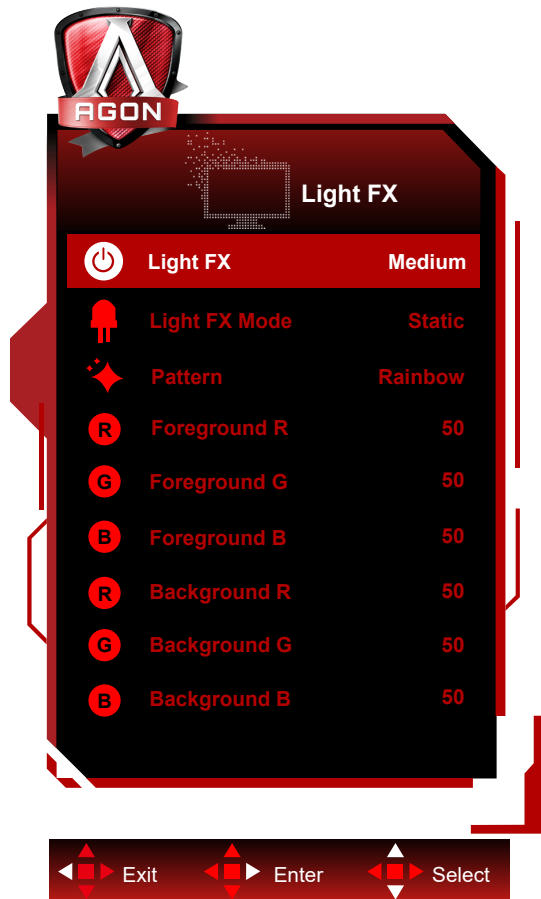

	Efeitos de luz	Off / Low / Medium / Strong	Selecione a intensidade do Light FX.
	Modo Efeitos de luz	Audio1 / Audio2 / Estático / Varredura de Ponto Escuro / Deslocamento Gradiente / Preenchimento Espalhado / Preenchimento Gotejante Espalhado / Respiração / Varredura de Ponto Claro / Zoom / Arco-Íris / Onda de Água / Piscagem / Demo	Selecione o modo de Efeito de luz
	Padrão	Red / Green / Blue / Rainbow / User Define	Selecione o Padrão do Efeito de luz
	Primeiro plano R	0-100	O usuário pode ajustar a cor de primeiro plano do Efeito de luz, quando definir a configuração Padrão de usuário
	Primeiro plano G		
	Primeiro plano B		
	Plano de fundo R	0-100	O usuário pode ajustar a cor de plano de fundo do Efeito de luz, quando definir a configuração Padrão de usuário
Plano de fundo G			
Plano de fundo B			



## Extra (Itens Adicionais)



	Input Select (Seleção de Entrada)	Automático/HDMI1/HDMI2/ DP/USB C	Selecionar fonte do sinal de entrada
	USB	Off / Alta resolução / Alta velocidade de dados	For model need to turn on/off USB power during power saving. The default USB setting is Off. If you want to connect USB-C device, please adjust the USB setting to Alta resolução or Alta velocidade de dados.
	USB Selection	Auto / USB C / USB up	Auto : switch with display input source USB C / USB up : fix up stream not change with input source
	LEA (Prevenção de retenção de imagem local)	ON (Ligada) / OFF (Desligada)	É usado para ativar a função LEA para reduzir o risco de gerar retenção de imagem. Configuração da função recomendados: "ON" (Ligada). Após essa função ser ativada, a tela será reduzida automaticamente para corrigir o brilho da área de exibição, de modo a reduzir a possível retenção de imagem.
	Pixel Orbiting (Deslocamento de imagem)	Off (OFF) / Weak (Fraco) / Medium (Médio) / Strong (Forte) / Strongest (Mais forte)	É usado para ativar a função Óbita a fim de reduzir o risco de gerar retenção de imagem. Configuração da função recomendada: "ON" (Ligada). Após essa função ser ativada, os pixels da imagem se movem circularmente como um todo. A amplitude do movimento se baseia nas configurações. O caractere movido pode ser cortado lateralmente. Quando "Strongest" (Mais forte) for selecionado, é improvável que a retenção de imagem seja gerada, mas o possível corte lateral poderá ser mais notável.
Auto Warning	ON (Ligada) / OFF (Desligada)	Quando desligar é selecionado, este aviso aparecerá, e o aviso não será configurado para Tempo de Desprazamento até que o usuário seleccione Sim ou Não. Se o usuário final seleccione Não, o aviso automático será configurado de volta para Ativar	

Pixel Refresh (Eliminação de retenção de imagem)	ON (Ligada) / OFF (Desligada)	É usado para ativar e executar a função Pixel Refresh para eliminar a retenção de imagem que foi gerada. Após a inicialização, selecione "Yes" (Sim) de acordo com os prompts de menu e, em seguida, a tela será desligada automaticamente. Mantenha a energia ligada e não pressione nenhuma tecla. O indicador de energia piscará em branco (branco por um segundo/apagado por um segundo). Esse processo dura por 10 minutos. O indicador de energia se apaga no final e a tela entra no modo de espera.
Off timer (Cronômetro de desligamento)	0-24Hrs	Selecionar hora para desligar DC
Image Ratio (Proporção da imagem)	Largura /Aspect/ 4:3/ 1:1 / 17"(4:3) / 19"(4:3) / 19"(5:4) / 19"W(16:10) / 21.5"W(16:9) / 22"W(16:10) / 23"W(16:9) / 23.6"W(16:9) / 24"W(16:9) /27"W (16:9) /30"W (21:9) /32"W (16:9) /34"W (21:9) /40" W(16:9) /42" W(16:9)	Selecione proporção de imagem para exibição.
DDC/CI	sim ou não	Ligar ou desligar o Suporte DDC/CI
Reset (Reiniciar)	sim ou não	Reiniciar o menu para o padrão
Time after Pixel Refresh (Tempo após a eliminação da retenção de imagem)		Refere-se ao tempo que a tela acende após a execução da última operação Pixel Refresh, em unidades de horas. Um prompt de execução de Pixel Refresh será enviado automaticamente ao usuário a cada quatro horas.
Pixel Refresh Counts (Número de vezes de eliminação da retenção de imagem)		É usado para registrar o número de vezes de execução de Pixel Refresh.

## OSD Setup (Configuração OSD)

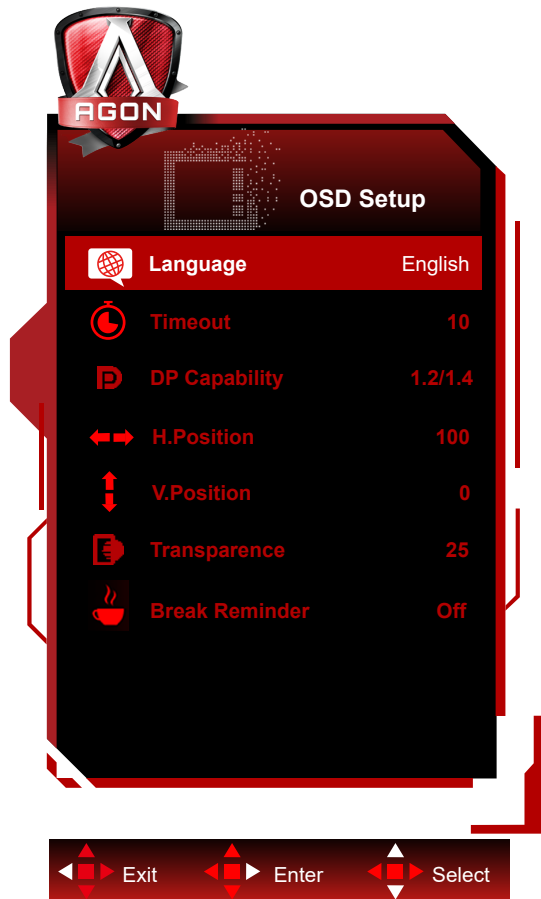

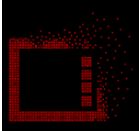
	Language (Idioma)		Selecionar o idioma do OSD
	Timeout (Tempo limite)	5-120	Ajustar o Tempo limite do OSD
	DP Capability (Capacidade DP)	1.1/1.2/1.4	por favor notar que apenas DP1.2/DP1.4 suporta a função de sincronização livre
	H. Position (Posição H.)	0-100	Ajustar posição horizontal de OSD
	V. Position (Posição V.)	0-100	Ajustar posição vertical de OSD
	Transparence (Transparência)	0-100	Ajuste a transparência do OSD
	Break Reminder (Lembrete de Pausa)	ligado ou desligado	Parar lembrete se o usuário trabalhar continuamente por mais de 1 hora

## Indicador de LED

Status	Cor do LED
Modo Energia total	Branco
Modo Ativo desligado	Laranja
Pixel Refresh em processo	O indicador branco pisca (aceso por um segundo e apagado por um segundo, alternadamente)
Panel Refreshem processo	O indicador branco pisca (aceso por três segundos e apagado por três segundos, alternadamente)
Mau funcionamento do painel OLED	O indicador laranja pisca (aceso por um segundo e apagado por um segundo, alternadamente)
Modo de desligamento	O indicador não está aceso.

# Resolução de problemas

Problemas	Possíveis soluções
O indicador de energia não está aceso.	<ul style="list-style-type: none"> <li>• Verifique se a energia está ligada.</li> <li>• Verifique se o cabo de energia está conectado.</li> </ul>
O indicador de energia está aceso, mas nenhuma imagem é exibida.	<ul style="list-style-type: none"> <li>• Verifique se o computador está ligado.</li> <li>• Verifique se a placa gráfica do computador está bem conectada.</li> <li>• Verifique se o cabo de sinal do monitor está conectado corretamente ao computador.</li> <li>• Verifique a tomada do cabo de sinal do monitor e assegure-se de que todos os pinos não estejam tortos.</li> <li>• Observe o indicador através da tecla Caps Lock no teclado do computador para confirmar se o computador está funcionando.</li> </ul>
Não há nenhuma imagem, mas o indicador de energia pisca em laranja.	<ul style="list-style-type: none"> <li>• O painel OLED não está funcionando corretamente. Consulte os técnicos do serviço pós-venda da AOC.</li> </ul>
Falha ao executar plug-to-use.	<ul style="list-style-type: none"> <li>• Verifique se ele suporta plug-to-use.</li> <li>• Verifique se o adaptador suporta plug-to-use.</li> </ul>
Imagem escura.	<ul style="list-style-type: none"> <li>• Ajuste a luminância e a taxa de contraste.</li> </ul>
A imagem está saltando ou ondulada.	<ul style="list-style-type: none"> <li>• Pode haver aparelhos e dispositivos elétricos periféricos que podem causar interferência eletrônica.</li> </ul>
A tela exibe “o cabo de sinal não está disponível” ou “nenhum sinal”.	<ul style="list-style-type: none"> <li>• Verifique se o cabo de sinal está conectado corretamente.</li> <li>• Verifique se o pino do cabo de sinal está danificado.</li> <li>• A função Pixel Refresh pode ser ativada e executada no menu de exibição para eliminar a retenção de imagem que foi gerada. Executar esta função várias vezes pode produzir um efeito de exibição de imagem desejável. Para outras instruções sobre a manutenção da tela, consulte o Manual do Usuário no site oficial.</li> </ul>
A tela exibe “entrada inválida”.	<ul style="list-style-type: none"> <li>• Verifique se o seu computador está configurado em um modo de exibição incorreto. Reconfigure o seu computador no modo de exibição listado no manual do usuário.</li> </ul>
Retenção de imagem.	<ul style="list-style-type: none"> <li>• Com base nas características do painel OLED, a função Pixel Refresh pode ser ativada e executada no menu de exibição para eliminar a retenção de imagem que foi gerada. Recomenda-se executar esta função várias vezes para obter um efeito de exibição de imagem desejável. Para outras informações sobre a manutenção da tela, consulte o Manual do Usuário no site oficial.</li> </ul>
Regulamento e Serviço	<p>Consulte as Informações sobre regulamentos e serviços no manual do CD ou em <a href="http://www.aoc.com">www.aoc.com</a> (para encontrar o modelo que você compra no seu país e para obter informações sobre regulamentos e serviços na página Suporte.</p>

# Especificação

## Especificação Geral

Painel	Nome de modelo	AG456UCZD	
	Sistema de acionamento	OLED	
	Tamanho da imagem visível	Diagonal 113 cm	
	Espaçamento de pixel	0,303mm(H) × 0,303mm(V)	
	Visor colorido	1,07B de cores	
Outros	Alcance de varredura horizontal	30k-185kHz(HDMI)	
		30k~385kHz(DP/USB C)	
	Tamanho de varredura horizontal (Máximo)	1042.66mm	
	Alcance de varredura vertical	48~120Hz (HDMI)	
		48~240Hz(DP/USB C)	
	Tamanho de varredura vertical (Máximo)	436.46mm	
	Melhor resolução predefinida	3440 x 1440@60Hz	
	Max resolution	3440 x 1440@100Hz(HDMI)	
		3440x1440@240Hz (DP/USB C)	
	Plug & Play	VESA DDC2B/CI	
Tipo de conector	HDMI2/DP/USB C/USBx4/USB upstream/fone de ouvido		
Fonte de Energia	100-240V~ 50/60Hz 3.5A		
Consumo de energia	Típico (brilho e contraste padrão)	103W	
	Max. (brilho = 100, contraste = 100)	≤310W	
	Modo Em espera	≤ 0.5 W	
USB C	USB C	Reversible plug connector	
	Super speed	Data and Video transfer	
	DP	Built-in DisplayPort Alt mode	
	Power Delivery	USB PD version 3.0	
	Max power delivery	Up to 90W* (5V/3A, 9V/3A, 10V/3A, 12V/3A, 15V/3A, 20V/4.5A)	
Ambiental	Temperatura	Operacional	0°C~40°C
		Não operacional	-25°C~55°C
		Execute a função de Panel Refresh temperatura recomendada	10°C~40°C
	Umidade	Operacional	10% ~ 85% (não-condensação)
		Não operacional	5% ~ 93% (não-condensação)
	Altitude	Operacional	0~ 5000 m (0~ 16404ft )
Não operacional		0~ 12192m (0~ 40000ft )	



Nota:

1). O número máximo de cores de exibição suportadas por este produto é de 1,07 bilhão e as condições de configuração são as seguintes (pode haver diferenças devido à limitação de saída de algumas placas gráficas):

Versão do sinal Formato de cor Estado Bit de cor	HDMI2.0		DisplayPort1.4		USB C @USB High Data Speed	USB C @USB High Resolution	USB C @USB High Data Speed	USB C @USB High Resolution
	YCbCr422 YCbCr420	YCbCr444 RGB	YCbCr422 YCbCr420	YCbCr444 RGB	YCbCr422 YCbCr420	YCbCr422 YCbCr420	YCbCr444 RGB	YCbCr444 RGB
	3440x1440 240Hz 10bits	\	\	OK	OK	\	OK	\
3440x1440 240Hz 8bits	\	\	OK	OK	\	OK	\	OK
3440x1440 200Hz 10bits	\	\	OK	OK	\	OK	\	OK
3440x1440 200Hz 8bits	\	\	OK	OK	\	OK	\	OK
3440x1440 144Hz 10bits	\	\	OK	OK	\	OK	\	OK
3440x1440 144Hz 8bits	\	\	OK	OK	\	OK	\	OK
3440x1440 120Hz 10bits	\	\	OK	OK	\	OK	\	OK
3440x1440 120Hz 8bits	\	\	OK	OK	\	OK	\	OK
3440x1440 100Hz 10bits	OK	\	OK	OK	OK	OK	\	OK
3440x1440 100Hz 8bits	OK	OK	OK	OK	OK	OK	OK	OK
3440x1440 60Hz 10bits	OK	OK	OK	OK	OK	OK	OK	OK
3440x1440 60Hz 8bits	OK	OK	OK	OK	OK	OK	OK	OK
3440x1440 30Hz 10bits	OK	OK	OK	OK	OK	OK	OK	OK
Low resolution 2560x1080 50Hz 10bits	OK	OK	OK	OK	OK	OK	OK	OK
Low resolution 2560x1080 50Hz 8bits	OK	OK	OK	OK	OK	OK	OK	OK

2) Para alcançar WQHD 240Hz 1,07 bilhão de cores (no formato RGB/YCbCr 4:4:4) para entrada de sinal DP 1.4 (HBR3), uma placa de vídeo habilitada para DSC deve ser usada. Consulte o fabricante da placa de vídeo para suporte DSC.

3) .3440x1440@240Hz - Deve ser usado um cartão gráfico que suporta DSC. Devido a algumas limitações de saída do cartão gráfico, pode haver diferenças. Por favor consulte o fabricante de cartas gráficas para suporte DSC

4) Interface multifuncional USB C, com uma potência máxima de saída de 90W. A potência de saída pode variar dependendo do cenário de uso, ambiente ou quando conectada a diferentes modelos de laptops. Os dados específicos estão sujeitos à situação real.

## Modos de exibição predefinidos

PADRÃO	RESOLUÇÃO (±1Hz)	FREQUÊNCIA HORIZONTAL(kHz)	FREQUÊNCIA VERTICAL (Hz)
VGA	640x480@60Hz	31.469	59.940
	640x480@72Hz	37.861	72.809
	640x480@75Hz	37.500	75.000
	640x480@100Hz	51.080	99.769
	640x480@120Hz	60.938	119.720
SVGA	800x600@56Hz	35.156	56.250
	800x600@60Hz	37.879	60.317
	800x600@72Hz	48.077	72.188
	800x600@75Hz	46.875	75.000
	800x600@100Hz	62.760	99.778
	800x600@120Hz	76.302	119.972
XGA	1024x768@60Hz	48.363	60.004
	1024x768@70Hz	56.476	70.069
	1024x768@75Hz	60.023	75.029
	1024x768@100Hz	80.450	99.811
	1024x768@120Hz	97.550	119.989
SXGA	1280x1024@60Hz	63.981	60.020
	1280x1024@75Hz	79.976	75.025
FHD	1920x1080@60Hz	67.500	60.000
	1920x1080@100Hz	112.500	100.000
	1920x1080@120Hz	137.260	119.982
	1920x1080@240Hz	278.400	240.000
WQHD	3440x1440@60Hz	96.180	60.000
	3440x1440@120Hz	192.360	120.000
	3440x1440@144Hz	222.056	143.912
	3440x1440@165Hz	242.543	164.995
	3440x1440@240Hz	384.722	240.001
PBP	1280x1440@60Hz	89.450	59.913
	1280x1440@75Hz	111.972	74.998
	1280x1440@100Hz	149.300	100.000
	1280x1440@120Hz	179.157	119.998
	1280x1440@144Hz	214.994	144.002
	1280x1440@240Hz	358.320	240.000
IBM MODES			
DOS	720x400@70Hz	31.469	70.087
MAC MODES			
VGA	640x480@67Hz	35.000	66.667
SVGA	832x624@75Hz	49.725	74.551



Nota:

De acordo com o padrão VESA, pode haver um certo erro ( $\pm 1$  Hz) ao calcular a taxa de atualização (frequência de campo) de diferentes sistemas operacionais e placas gráficas. Para melhorar a compatibilidade, a taxa de atualização nominal deste produto foi arredondada. Consulte o produto real.

## Atribuições dos Pinos

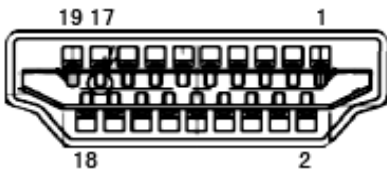

Cabo de sinal de monitor colorido 19 pinos

Pino Nº	Nome do Sinal	Pino Nº	Nome do Sinal	Pino Nº	Nome do Sinal
1.	TMDS Data 2+	9.	TMDS Data 0-	17.	DDC/CEC terra
2.	TMDS Data 2 Blindado	10.	TMDS Clock +	18.	Energia +5 V
3.	TMDS Data 2-	11.	TMDS Clock Blindado	19.	Detecção de Hot Plug
4.	TMDS Data 1+	12.	TMDS Clock-		
5.	TMDS Data 1Blindado	13.	CEC		
6.	TMDS Data 1-	14.	Reservado (N.C. no dispositivo)		
7.	TMDS Data 0+	15.	SCL		
8.	TMDS Data 0 Blindado	16.	SDA		

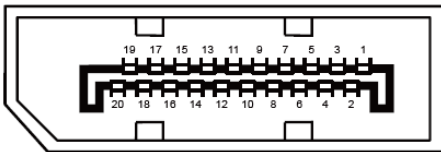

Cabo de sinal de monitor colorido 20 pinos

Pin Nº.	Nome do Sinal	Pin Nº.	Nome do Sinal
1	ML_Lane 3 (n)	11	TERRA
2	TERRA	12	ML_Lane 0 (p)
3	ML_Lane 3 (p)	13	CONFIG1
4	ML_Lane 2 (n)	14	CONFIG2
5	TERRA	15	AUX_CH (p)
6	ML_Lane 2 (p)	16	TERRA
7	ML_Lane 1 (n)	17	AUX_CH(n)
8	TERRA	18	Detecção de Hot Plug
9	ML_Lane 1 (p)	19	Retornar DP_PWR
10	ML_Lane 0 (n)	20	DP_PWR

# Plug and Play

## Recurso Plug & Play DDC2B

Este monitor está equipado com capacidades VESA DDC2B de acordo com a norma VESA DDC. Ele permite ao monitor informar o sistema anfitrião da sua identidade e, dependendo do nível de DDC usado, comunicar informações adicionais sobre suas capacidades de exibição.

O DDC2B é um canal bidirecional de dados baseado no protocolo I2C. O host pode solicitar informações EDID sobre o canal DDC2B.