

# AOC

## Bruksanvisning för LCD-skärm

**G2590VXQ** LED-bakgrundsbelysning



[www.aoc.com](http://www.aoc.com)

©2019 AOC. Alla rättigheter förbehållna.

---

Säkerhet .....	3
Nationella konventioner .....	3
Ström .....	4
Installation.....	5
Rengöring .....	6
Övrigt.....	7
Installation.....	8
Förpackningens innehåll .....	8
Montera stativ och fot.....	9
Justera visningsvinkeln .....	10
Ansluta bildskärmen.....	11
Fästa väggmonteringsarm.....	12
Freesync-funktion .....	13
Inställning.....	14
Snabbtangenter .....	14
OSD Setting (Bildskärmsinställning) .....	15
Luminance (Luminans) .....	16
Image Setup (Bildinställning) .....	17
Color Setup (Färginställning) .....	18
Picture Boost (Bildförbättring).....	19
OSD Setup (Bildskärmsinställning).....	20
Game Setting (Spelinställningar) .....	21
Extra .....	22
Exit (Avsluta).....	23
LED-indikation .....	23
Felsökning .....	24
Specifikationer.....	25
Allmänna specifikationer .....	25
Förinställda visningslägen.....	27
Stifttilldelningar.....	28
Plug and Play.....	30

---

# Säkerhet

## Nationella konventioner

Följande underavsnitt beskriver de vedertagna benämningar som används i detta dokument.

### Anmärkningar, försiktighetsåtgärder och varningar

I denna bruksanvisning kan textavsnitt åtföljas av en ikon och tryckt i fet eller kursiv stil. Dessa textavsnitt är anmärkningar, försiktighetsåtgärder och varningar enligt följande:



**OBS! OBS!** indikerar viktig information som hjälper dig att använda systemet på ett bättre sätt.



**FÖRSIKTIGT! FÖRSIKTIGT** indikerar antingen potentiell skada på maskinvara eller dataförlust och beskriver hur du undviker problemet.





**VARNING! EN VARNING** indikerar eventuell risk för personskada och beskriver hur man undviker problemet. Vissa varningar kan visas med ett annat format och kan inkludera en ikon. I sådana fall visas varningen på grund av nationella föreskrifter.

---

## Ström

 Skärmen ska bara användas från den typ av strömkälla som anges på etiketten. Är du osäker på vilken typ av ström du har i hemmet, kontakta en lokal försäljare eller elleverantör.

 Skärmen är utrustad med en jordad trestiftskontakt, en kontakt med ett tredje (jordat) stift. Kontakten passar bara i jordade vägguttag som en säkerhetsfunktion. Om uttaget inte kan ta en kontakt med tre ledningar, måste en elektriker installera ett passande uttag, eller använd en adapter för att jorda produkter riktigt. Motarbete inte syftet med den jordade kontakten.

 Dra ut kontakten vid åskväder eller när den inte ska användas under en längre tid. Det skyddar skärmen från skador under spänningssprång.

 Överbelasta inte eluttagslistor och förlängningssladdar. Överbelastning kan resultera i brand eller elektriska stötar.

 För att säkerställa tillfredställande funktion, ska skärmen bara användas med UL-listade datorer som har korrekt konfigurerade mottagare som är markerade mellan 100-240 V, min. 5 A.

 Väggtuttaget ska installeras intill utrustningen och ska vara lättåtkomligt.

## Installation

**!** Placera inte bildskärmen på instabila vagnar, stativ, fästen eller bord. Faller bildskärmen kan den skada en person och orsaka allvarlig skada på produkten. Använd endast vagnar, stativ, fästen eller bord som rekommenderas av tillverkaren eller säljs tillsammans med denna produkt. Följ tillverkarens anvisningar vid installation och använd monteringsstillbehör som rekommenderas av tillverkaren. Står produkten på en vagn ska dessa flyttas försiktigt.

**!** För aldrig in föremål i spåret i bildskärmens hölje. Det kan skada kretsarna och orsaka brand eller elektriska stötar. Spill aldrig vätska på bildskärmen.

**!** Placera aldrig produktens framsida på golvet.

**!** Om skärmen monteras på en vägg eller hylla, använd en sats som godkänts av tillverkaren och följ anvisningarna på satsen.

**!** Lämna plats runt bildskärmen enligt nedan. Annars är ventilationen otillräcklig och överhettning kan därför orsaka brand eller skada på bildskärmen.

**!** För att undvika potentiell skada, exempelvis att panelen lossnar från infattningen, ska skärmen inte lutats ner mer än 5 grader. Om den lutats ner i mer än 5 graders vinkel kommer skador på skärmen inte att täckas av garantin.

Nedan visas det rekommenderade ventilationsområdet runt bildskärmen när den installerats på vägg eller stativet:

### Installation med stativ

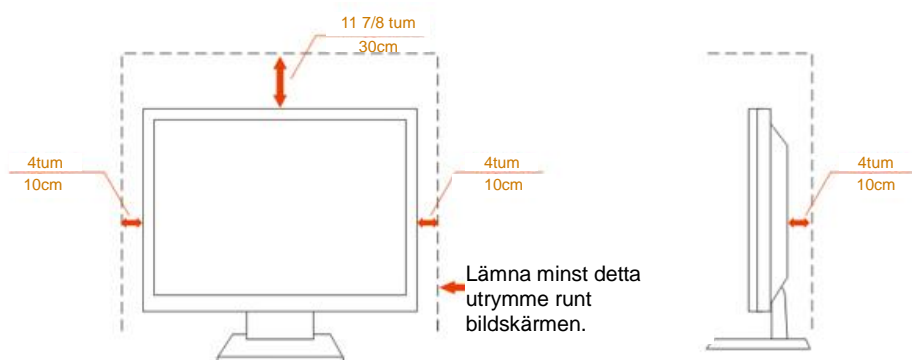

---

## Rengöring

⚠ Rengör höljet regelbundet med en trasa. Använd ett mildt rengöringsmedel på fläckar i stället för starka rengöringsmedel som fräter på produktens hölje.

⚠ Var försiktig när du rengör så att inte rengöringsmedel kommer in i produkten. Rengöringstrasan får inte vara grov så att den repar skärmens yta.

⚠ Dra ur elsladden innan produkten rengörs.



---

## Övrigt

 Om produkten avger en stark lukt, ljud eller rök, ta OMEDELBART ut nätkabeln ur vägguttaget och kontakta ett servicecenter.

 Kontrollera att ventilationsöppningarna inte blockeras av ett bord eller en gardin.

 Utsätt inte LCD-skärmen för kraftiga vibrationer eller slag under drift.

 Slå inte på och tappa inte bildskärmen under drift eller transport.

---

# Installation

## Förpackningens innehåll



Bildskärm

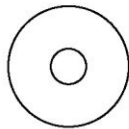

CD-bruksan

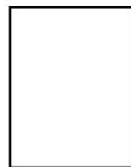

Garantikort



Stativ

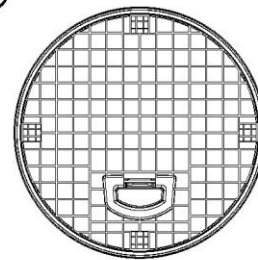

Fot



Elkabel



Ljudkabel



Analog kabel



DP-kabel



HDMI-kabel

\* Inte alla signalkablar (ljud-, analog-, DP-, HDMI-) medföljer i alla länder och regioner. Kontrollera med den lokala försäljaren eller AOC:s avdelningskontor för bekräftelse.



## Montera stativ och fot

Montera eller ta bort stativet enligt stegen nedan.

Placera bildskärmen på ett mjukt och plant underlag för att förhindra repor.

Installera:

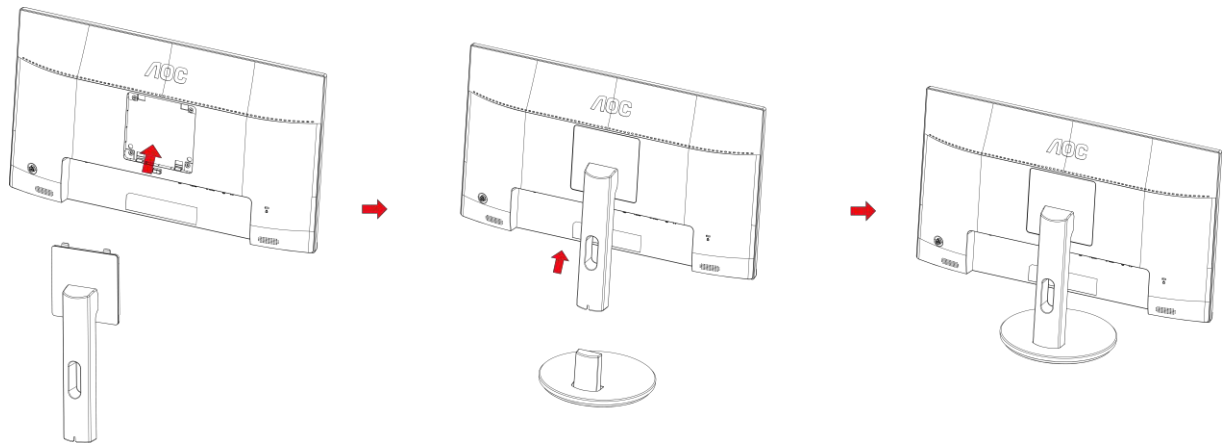

Ta bort:

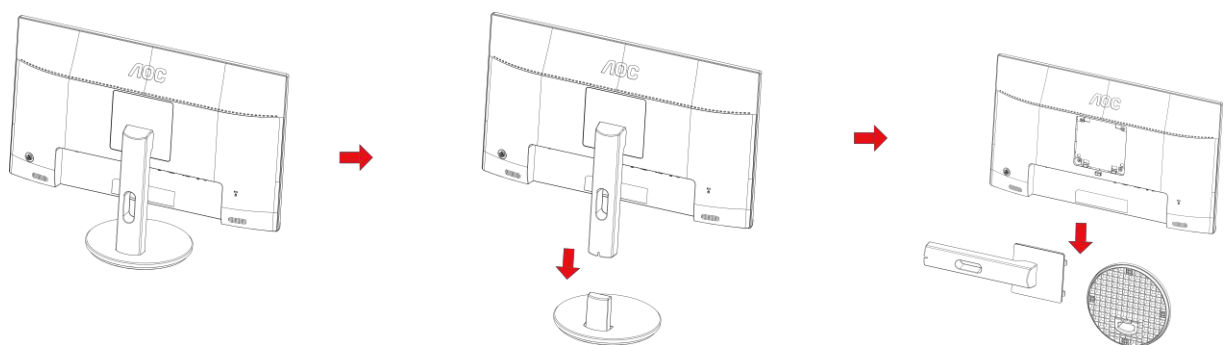

---

## Justera visningsvinkeln

För bästa bild rekommenderar vi att du tittar på hela bildskärmen rakt framifrån och sedan justerar skärmens vinkel efter egen smak.

Håll stativet så att bildskärmen inte välter när du ändrar vinkeln.

Du kan justera bildskärmen enligt nedan:

Lutningsvinkel:  $-5^{\circ}$ ~ $21^{\circ}$

$-5^{\circ}$    $21^{\circ}$

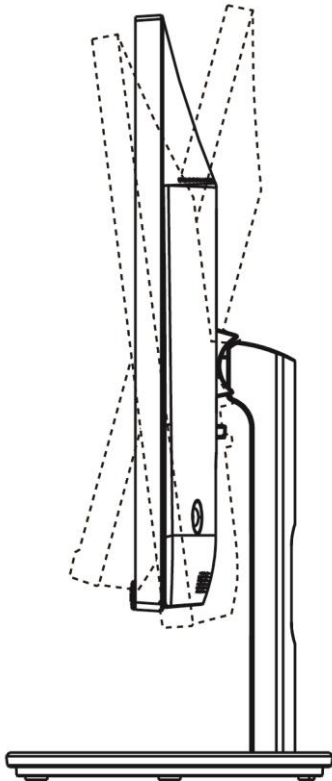

Justera inte betraktningvinkeln över 21 grader eftersom det kan innebära skada.

### Varning:

1. För att undvika potentiell skada på bildskärmen, exempelvis att panelen lossnar, ska skärmen inte lutas ner mer än 5 grader.
2. Tryck inte på bildskärmen medan du ställer in vinkeln på skärmen. Håll enbart i infattningen.

# Ansluta bildskärmen

Kabelanslutningar på bildskärmens och datorns baksida:

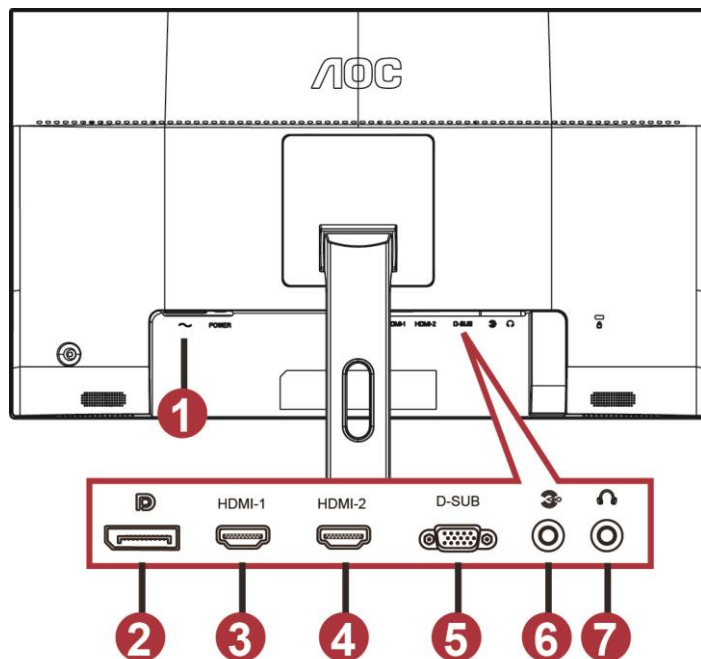

- 1 Power
- 2 DP
- 3 HDMI-1
- 4 HDMI-2
- 5 VGA
- 6 Line-in
- 7 Hörlurar

För att skydda utrustningen ska datorn och LCD-skärmen alltid stängas av före anslutning.

- 1 Anslut strömkabeln i AC-uttaget på bildskärmens baksida.
- 2 Sätt en ände av D-Sub-kabeln med 15 stift på bildskärmens baksida och den andra änden i datorns D-Sub-port.
- 3 (Tillval – Kräver ett grafikkort med HDMI-port) – Anslut ena änden av HDMI-kabeln på bildskärmens baksida och den andra änden i datorns HDMI-port.
- 4 (Tillval – Kräver ett grafikkort med ljudport) – Anslut ena änden av ljudkabeln på bildskärmens baksida och den andra änden i datorns ljudport.
- 5 (Tillval – Kräver ett grafikkort med DP-port) – Anslut ena änden av DP-kabeln på bildskärmens baksida och den andra änden i datorns DP-port.
- 6 Sätt på bildskärmen och datorn.
- 7 Upplösning som stöds för videoinnehåll:  
VGA: 1920x1080 @ 60 Hz (max.)  
HDMI/DP: 1920x1080 @ 75 Hz (max.)

Om bildskärmen visar en bild, är installationen klar. Visas ingen bild, se felsökningen.

## Fästa väggmonteringsarm

Preparing to Install An Optional Wall Mounting Arm.

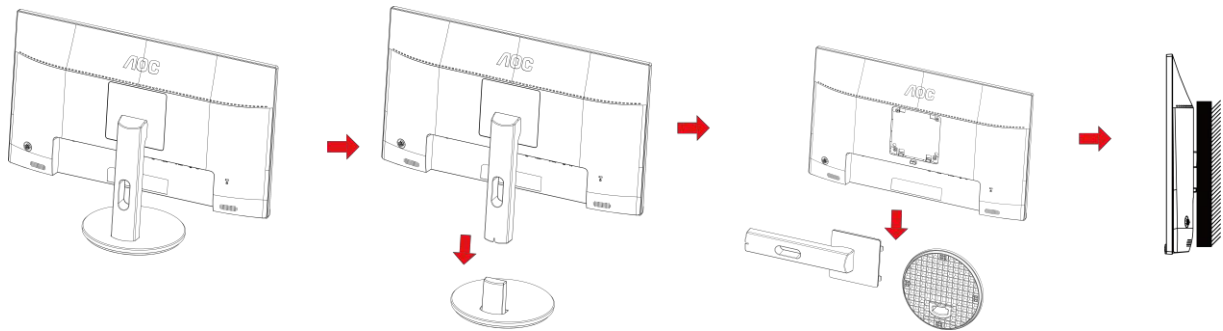

Du kan fästa bildskärmen vid en väggmonteringsarm (köps separat). Koppla bort strömmen innan du utför denna procedur. Följ dessa steg:

- 1 Ta bort basen.
- 2 Följ tillverkarens instruktioner för att sätta ihop väggmonteringsarmen.
- 3 Placera väggmonteringsarmen baktill på bildskärmen. Rikta in hålen på armen med hålen baktill på bildskärmen.
- 4 Sätt in de 4 skruvarna i hålen och spänn dem.
- 5 Återanslut sladdarna. Se bruksanvisningen till den valfria väggmonteringsarmen för instruktioner om hur du fäster den vid väggen.

Notera : VESA monteringskruvhål finns inte tillgängliga på alla modeller, kontrollera med återförsäljaren eller den officiella avdelningen på AOC.

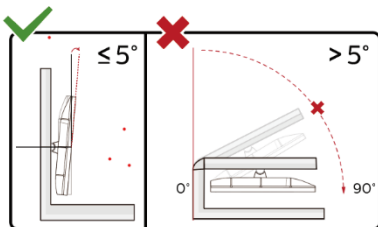

\*Skärmdesignen kan skilja sig från de avbildade.

### Varning:

- 1 För att undvika potentiell skada på bildskärmen, exempelvis att panelen lossnar, ska skärmen inte lutats mer än 5 grader.
- 2 Tryck inte på bildskärmen medan du ställer in vinkeln på skärmen. Håll enbart i infattningen.

---

## Freesync-funktion

1. Freesync-funktionen fungerar med DP/HDMI1/HDMI2

- HDMI/DP : 30~75Hz

2. Kompatibla grafikkort: Rekommenderad lista visas nedan, kan även kontrolleras genom att besöka:

[www.AMD.com](http://www.AMD.com)

- AMD Radeon™ RX 480

- AMD Radeon™ RX 470

- AMD Radeon™ RX 460

Radeon Pro Duo

- AMD Radeon R9 300 Series

- AMD Radeon R9 Fury X

- AMD Radeon R9 360

- AMD Radeon R7 360

- AMD Radeon R9 295X2

- AMD Radeon R9 290X

- AMD Radeon R9 290

- AMD Radeon R9 285

- AMD Radeon R7 260X

- AMD Radeon R7 260

# Inställning

## Snabbtangenter

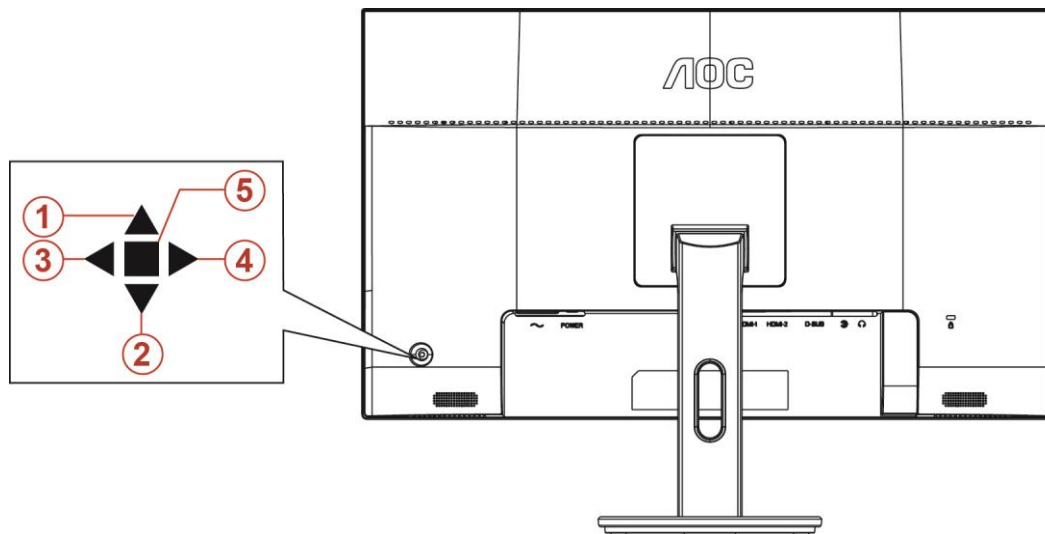

1	Källa/Auto/Avsluta
2	Siktpunkt
3	Spelläge/vänster
4	Bildförhållande/höger
5	Ström/Meny/Enter

### Ström/Meny/Enter

Tryck på Ström-knappen för att slå på bildskärmen.

När ingen skärmmeny visas, tryck för att visa skärmmenyn eller bekräfta ditt val. Tryck i cirka 2 sekunder för att stänga av bildskärmen.

### Siktpunkt

När ingen skärmmeny visas, tryck på Sikta punkt-knappen för att öppna menyn i Sikta punkt. Tryck sedan "vänster" eller "höger" för att slå på eller stänga av Sikta punkt.

### Spelläge/vänster

När ingen skärmmeny (OSD) visas, tryck på "vänster"-knappen för att öppna spelläget, tryck sedan på "vänster" eller "höger" knapp för att välja spelläge (FPS, RTS, Racing, Spelare 1, Spelare 2 eller Spelare 3) efter speltyp.

### Bildförhållande/höger

När ingen skärmmeny visas, tryck "höger" för att kontinuerligt välja att ändra bildförhållande.

## Källa/Auto/Avsluta

När skärmmenyn (OSD) är stängd fungerar knappen Källa/Auto/AvslutaSource (Källa) som snabbknapp för källan. När skärmmenyn (OSD) är stängd, tryck ner knappen Källa/Auto/Avsluta i cirka 2 sekunder för att utföra en automatisk konfiguration (endast för modeller med D-Sub).

## OSD Setting (Bildskärmsinställning)

### Grundläggande och enkel instruktion om kontrollknapparna.



- 1) Tryck på **MENY-knappen** för att aktivera skärmmeny-fönstret.
- 2) Tryck på **< eller >** för att navigera igenom funktionerna. När önskad funktion är markerad, tryck på **MENY-knappen** för att aktivera den. Tryck på **< eller >** för att navigera igenom funktionerna i undermenyn. När önskad funktion har markerats, tryck på **MENY-knappen** för att aktivera den.
- 3) Tryck på **< eller >** för att ändra inställningarna för den valda funktionen. Tryck på **AUTO-knappen** för att avsluta. Om du vill justera någon annan funktion, upprepa steg 2-3.
- 4) Låsa/låsa upp skärmmenyn: För att låsa eller låsa upp skärmmenyn, håll in **Neråt-knappen** i 10 sekunder när skärmmenyn inte är aktiv.







### OBS!

- 1) Om produkten enbart har en signalingång, är alternativet "Val av ingång" inaktiverat.
- 2) Endast ett alternativ kan vara aktiverat för de fyra lägena ECO (förutom standardläge), DCR, DCB och Picture Boost (Bildförbättring).

## Luminance (Luminans)



1. Tryck på **MENY-knappen** för att visa menyn.
2. Tryck på vänster eller höger för att välja  (luminans) och tryck på **MENY-knappen** för att öppna.
3. Tryck på vänster eller höger för att välja undermeny och tryck på **MENY-knappen** för att öppna.
4. Tryck på vänster eller höger för att justera.
5. Tryck på **AUTO-knappen** för att avsluta.

	Contrast (Kontrast)	0-100		Kontrast från digitalt register.	
	Brightness (Ljusstyrka)	0-100		Justering av bakgrundsbelysning	
	Eco mode (Sparläge)	Standard	<input checked="" type="checkbox"/>		Standardläge
		Text			Textläge
		Internet			Internetläge
		Game (Spel)			Spelläge
		Movie (Film)			Filmläge
		Sports (Sport)			Sportläge
	Gamma	Gamma1			Justera till Gamma 1
		Gamma2			Justera till Gamma 2
		Gamma3			Justera till Gamma 3
	DCR	Off (Av)			Avaktivera dynamiskt kontrastförhållande
On (På)				Aktivera dynamiskt kontrastförhållande	



## Image Setup (Bildinställning)



1. Tryck på **MENY-knappen** för att visa menyn.
2. Tryck på vänster eller höger för att välja  (bildinställning) och tryck på **MENY-knappen** för att öppna.
3. Tryck på vänster eller höger för att välja undermeny och tryck på **MENY-knappen** för att öppna.
4. Tryck på vänster eller höger för att justera.
5. Tryck på **AUTO-knappen** för att avsluta.

	Clock (Klocka)	0-100	Justera bildklockan för att minska störning med vertikala linjer.
	Phase (Fokus)	0-100	Justera bildfas för att minska störning med horisontella linjer
	Sharpness (Skärpa)	0-100	Justera bildens skärpa
	H. Position (Position-H)	0-100	Justera bildens horisontella läge.
	V. Position (Position-V)	0-100	Justera bildens vertikala läge.

## Color Setup (Färginställning)





1. Tryck på **MENY-knappen** för att visa menyn.
2. Tryck på vänster eller höger för att välja  (färginställning) och tryck på **MENY-knappen** för att öppna.
3. Tryck på vänster eller höger för att välja undermeny och tryck på **MENY-knappen** för att öppna.
4. Tryck på vänster eller höger för att justera.
5. Tryck på **AUTO-knappen** för att avsluta.

	Color Temp. (Färgtemperatur)	Warm (Varm)		Återkalla varm färg från EEPROM.	
		Normal		Återkalla normal färg från EEPROM.	
		Cool (Kall)		Återkalla kall färg från EEPROM.	
		sRGB		Återkalla SRGB-färg från EEPROM.	
		User (Användare)	Red (Röd)		Röd förstärkning från Digital-register
			Green (Grön)		Grön förstärkning från Digital-register.
			Blue (Blå)		Blå förstärkning från Digital-register
		DCB Mode (DCB-läge)	Full Enhance (Full förhöjning)	på eller av	Inaktivera eller aktivera läget Full förbättring
			Nature Skin (Naturlig hud)	på eller av	Inaktivera eller aktivera läget Naturlig hud
	Green Field (Gröna fält)		på eller av	Inaktivera eller aktivera läget Gröna fält	
	Sky-blue (Himmelsblå)		på eller av	Inaktivera eller aktivera läget Himmelsblå	
	AutoDetect (Autoavkänning)		på eller av	Inaktivera eller aktivera läget Autoavkänning.	
	DCB Demo		På eller av	Avaktivera eller aktivera Demo	

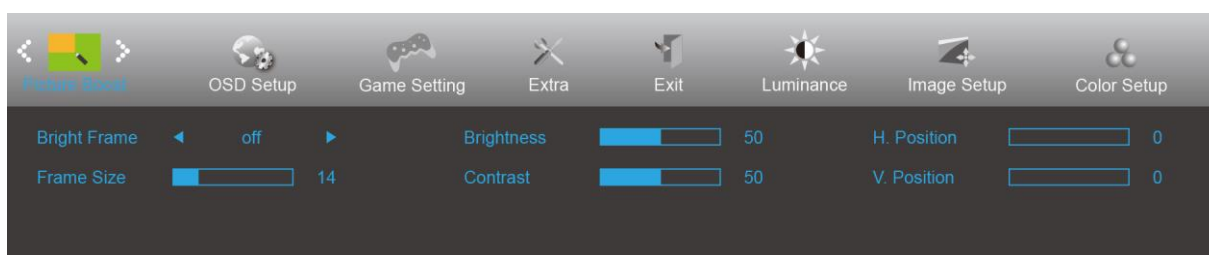
## Picture Boost (Bildförbättring)



1. Tryck på **MENY-knappen** för att visa menyn.
2. Tryck på vänster eller höger för att välja  (bildförbättring) och tryck på **MENY-knappen** för att öppna.
3. Tryck på vänster eller höger för att välja undermeny och tryck på **MENY-knappen** för att öppna.
4. Tryck på vänster eller höger för att justera.
5. Tryck på **AUTO-knappen** för att avsluta.

	Bright Frame (Ljus ram)	på eller av	Aktivera eller avaktivera Ljus ram
	Frame Size (Bildstorlek)	14-100	Justera ramens storlek
	Brightness (Ljusstyrka)	0-100	Justera ramens ljusstyrka
	Contrast (Kontrast)	0-100	Justera ramens kontrast
	H. Position (Position-H)	0-100	Justera ramens horisontella läge
	V. Position (Position-V)	0-100	Justera ramens vertikala läge

### OBS!

Justera ljusstyrka, kontrast och läge för Ljus ram, för ett bättre visning.

## OSD Setup (Bildskärmsinställning)

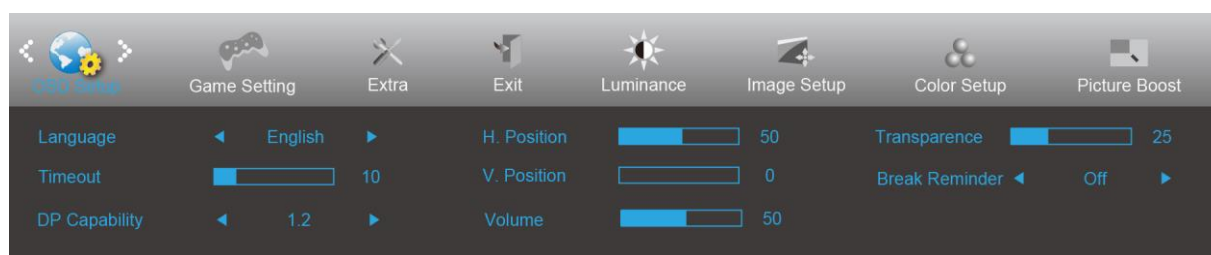

1. Tryck på **MENY-knappen** för att visa menyn.
2. Tryck på vänster eller höger för att välja  (ställ in skärmmeny) och tryck på **MENY-knappen** för att öppna.
3. Tryck på vänster eller höger för att välja undermeny och tryck på **MENY-knappen** för att öppna.
4. Tryck på vänster eller höger för att justera.
5. Tryck på **AUTO-knappen** för att avsluta.

	Language (Språk)		Välj bildskärmsspråk
	Timeout	5-120	Justera bildskärmens timeout
	H. Position (Position-H)	0-100	Justera skärmmenyns horisontella läge
	V. Position (Position-V)	0-100	Justera skärmmenyns vertikala läge
	Transparence (Transparens)	0-100	Justera bildskärmens transparens
	Break Reminder (Påminnelse om rast)	på eller av	Påminnelse om rast om användaren arbetar kontinuerligt i mer än 1 timme
	DP Capability (DP-kapacitet)	1.1/1.2	Observera att endast DP1.2 stöder funktionen freesync
	Volume (Volym)	0-100	Volymjustering.

### OBS!

Välj DP1.2 för DP-kapacitet om DP-videoinnehållet stödjer DP1.2, välj annars DP1.1

## Game Setting (Spelinställningar)





1. Tryck på **MENY-knappen** för att visa menyn.
2. Tryck på vänster eller höger för att välja  (spelinställningar) och tryck på **MENY-knappen** för att öppna.
3. Tryck på vänster eller höger för att välja undermeny och tryck på **MENY-knappen** för att öppna.
4. Tryck på vänster eller höger för att justera.
5. Tryck på **AUTO-knappen** för att avsluta.

	Game Mode (Spelläge)	FPS	För att spela FPS-spel (förstapersonskjutare). Förbättrar de svarta nivådetaljerna i mörka teman.
		RTS	För att spela RTS-spel (Realtidsstrategi). Förbättrar bildkvaliteten.
		Racing	För att spela Racingspel. Ger snabbaste responstid och hög färgmättnad.
		Gamer 1 (Spelare 1)	Användarens inställningar sparas som Gamer 1 (Spelare 1).
		Gamer 2 (Spelare 2)	Användarens inställningar sparas som Gamer 2 (Spelare 2).
		Gamer 3 (Spelare 3)	Användarens inställningar sparas som Gamer 3 (Spelare 3).
		Off (Av)	Ingen optimering av Smart image game
	Shadow Control (Skuggkontroll)	0-100	Standardinställningarna för Shadow Control (Skuggkontroll) är 50, sedan kan slutanvändaren justera värdet från 50 till 100 eller till 0 för att öka kontrasten för en klar bild. 1. Om bilden är för mörk för att detaljerna ska synas ordentligt, justera värdet från 50 till 100 för en klarare bild. 2. Om bilden är för vit för att detaljerna ska synas ordentligt, justera värdet från 50 till 0 för en klarare bild.
	Game Color (Spelfärg)	0-20	Spelfärg ger en nivå mellan 0 och 20 för att justera mättnad för att få en bättre bild.
	LowBlue Mode (Låg blå belysning)	Av/Svag/ Medel/Stark	Minskar den blå ljusvägen genom att kontrollera färgtemperaturen
Overdrive	Weak (Svag)	Justera svarstiden.	
	Medium (Medel)		
	Strong (Stark)		
	Off (Av)		
Dial Point (Siktpunkt)	On (På)/ Off (Av)	Funktionen "siktpunkt" placerar en siktindikator i mitten av skärmen för att hjälpa spelare att spela förstapersonsskjut (FPS)-spel med ett exakt sikte.	

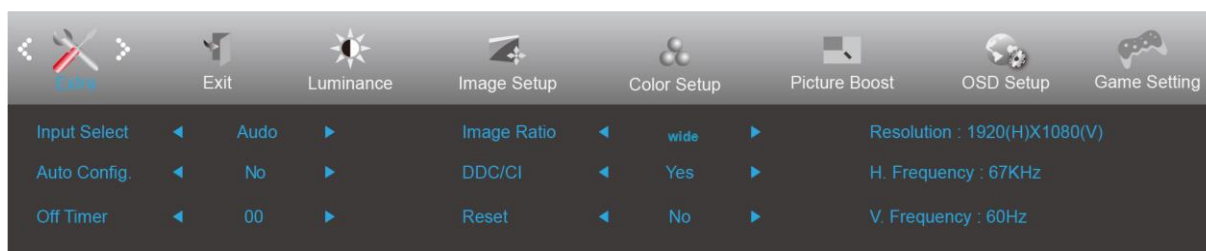
## Extra



1. Tryck på **MENY-knappen** för att visa menyn.
2. Tryck på vänster eller höger för att välja  (extra) och tryck på **MENY-knappen** för att öppna.
3. Tryck på vänster eller höger för att välja undermeny och tryck på **MENY-knappen** för att öppna.
4. Tryck på vänster eller höger för att justera.
5. Tryck på **AUTO-knappen** för att avsluta.

	Input Select (Välj Inmatning)	AUTO/D-SUB/HDMI1/HDMI2 /DP	Välj insignalkälla
	Auto Config. (Automatisk konfiguration)	ja eller nej	Justera automatiskt bilden till standard.
	Off timer (Avstängning stimer)	0-24 timmar	Välj avstängningstid
	Image Ratio (Bildförhållande)	Bred	Välj bildförhållande för visning.
		4:3	
	DDC-CI	ja eller nej	Slå PÅ/AV DDC-CI-support
Reset (Återställ)	ja eller nej	Återställ menyn till standard	

## Exit (Avsluta)

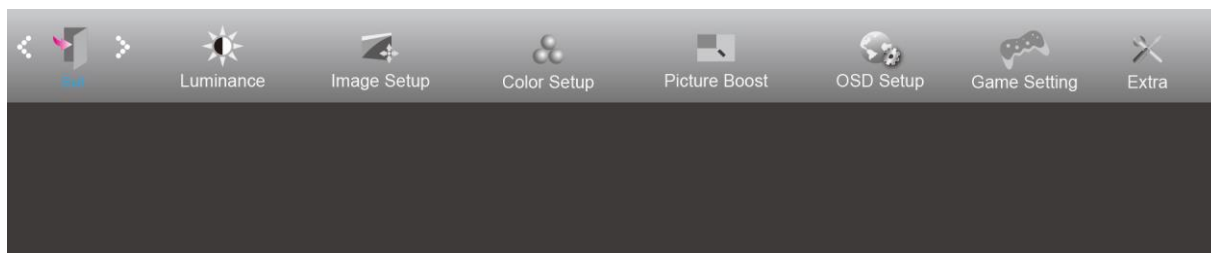

1. Tryck på **MENY-knappen** för att visa menyn.
2. Tryck på vänster eller höger för att välja  (avsluta) och tryck på **MENY-knappen** för att öppna.
3. Tryck på **AUTO-knappen** för att avsluta.

	Exit (Avsluta)		Avsluta huvudskärmen.
---	----------------	--	-----------------------

## LED-indikation

Status	LED-lampans färg
Fullt strömläge	Vit
Aktiv avstängning	Orange

# Felsökning

Problem och fråga	Möjliga lösningar
<b>Ström-LED är inte PÅ</b>	Kontrollera att strömbrytaren är PÅ och att elsladden är rätt isatt i ett jordat uttag och i bildskärmen.
<b>Inga bilder på skärmen</b>	<ul style="list-style-type: none"> <li>• Är strömkabeln korrekt ansluten? Kontrollera att elsladdens anslutning och strömtillförseln.</li> <li>• Är kabeln riktigt isatt? (Ansluten via D-sub-kabel) Kontrollera DB-15-kabelns anslutning. (Ansluten via DVI-kabel) Kontrollera DVI-kabelns anslutning. * DVI-ingång är inte tillgängligt för alla modeller.</li> <li>• Om strömmen är påslagen, starta om datorn för att se startskärmen (inloggningsskärmen). Om startskärmen (inloggningsskärmen) visas, starta upp datorn i ett lämpligt läge (säkert läge för Windows 7/8/10) och ändra sedan grafikortets frekvens. (Se Ställa in optimal upplösning) Om startskärmen (inloggningsskärmen) inte visas, kontakta ett servicecenter eller din återförsäljare.</li> <li>• Visas "Inmatning stöds inte" på skärmen? Detta meddelande visas när signalen från grafikortet är högre än den maximala upplösning och frekvens som bildskärmen kan hantera. Justera maximal upplösning och frekvens till ett värde som bildskärmen kan hantera.</li> <li>• Kontrollera att drivrutinerna för AOC:s bildskärmar har installerats.</li> </ul>
<b>Suddig bild och problem med skuggbilder</b>	Ställ in kontrast- och ljusstyrkekontrollerna. Tryck på autojustera. Kontrollera att du inte använder en förlängningssladd eller kopplingsdosa. Vi rekommenderar att du ansluter bildskärmen direkt till videokortets utgångskontakt på baksidan.
<b>Bilden studsar, flimrar eller vågmönster uppträder på bilden</b>	Flytta elektriska apparater som kan orsaka elektriska störningar så långt bort från bildskärmen som möjligt. Använd den högsta uppdateringsintervall din bildskärm klarar med den upplösning du använder.
<b>Bildskärmen har fastnat i aktivt Av-läge"</b>	Datorns strömbrytare kan inte sättas i PÅ-läge. Datorns videokort ska passa exakt i öppningen. Kontrollera att bildskärmens videokortkabel sitter ordentligt i datorn. Kontrollera bildskärmens vidokabel och se till att inga stift är böjda. Kontrollera att datorn fungerar genom att trycka på CAPS LOCK-tangenten på tangentbordet samtidigt som du tittar på LED-indikationen för CAPS LOCK. LED-indikationen ska TÄNDAS eller SLÄCKAS när du tryckt på CAPS LOCK-tangenten.
<b>Någon av grundfärgerna saknas (RÖD, GRÖN eller BLÅ)</b>	Kontrollera bildskärmens vidokabel och se till att inga stift är skadat. Kontrollera att bildskärmens videokortkabel sitter ordentligt i datorn.
<b>Skärmbilden är inte centrerad eller har fel storlek</b>	Justera Position-H och Position-V eller tryck på snabbknappen (AUTO).
<b>Bilden har färgmissar (vit ser inte vit ut)</b>	Justera RGB-färg eller välj önskad färg.
<b>Horisontella eller vertikala störningar på skärmen</b>	Använd Windows 7/8/10 avstängningsläge för att justera KLOCKA och FOKUS. Tryck för att autojustera.



# Specifikationer

## Allmänna specifikationer

Panel	Modellnamn	G2590VXQ		
	Skärmtyp	TFT LCD-färgskärm		
	Visningsyta	24,5 inch, 62,228 cm diagonalt		
	Pixeltäthet	0,2832mm (H) x0,2802mm (V)		
	Video	R, G, B Analogt gränssnitt, HDMI-gränssnitt, DP-gränssnitt		
	Separat synk.	H/V TTL		
	Display Color (Färgvisning)	16,7 miljoner färger		
Övrigt	Horisontell frekvens	30k~83kHz(D-SUB) 30k~85kHz(HDMI1.4) 85kHz(DP)		
	Horisontell skärmstorlek (maximal)	543,744mm		
	Vertikal frekvens	50~76Hz(D-SUB) 30~76Hz(HDMI1.4/DP)		
	Vertikal skärmstorlek (maximal)	302,616mm		
	Optimal förinställd upplösning	1920x1080@60Hz(D-SUB) 1920 x1080@75Hz (HDMI/DP)		
	Plug & Play	VESA DDC2B/CI		
	Ingångskontakt	VGA/ HDMI/DP/ Audio input		
	Ingående videosignal	Analog: 0,7Vp-p (standard), 75 OHM, TMDS		
	Utgångskontakt	Hörlur ut		
	Strömkälla	100-240V~, 50/60Hz		
	Effektförbrukning	Typisk (Ljusstyrka = 90, Kontrast = 50)	20W	
		Max. (ljusstyrka = 100, kontrast = 100)	≤30W	
		Vänteläge	≤0,5 W	
Off timer (Avstängningstimer)	0-24 timmar			
Högtalare	2W*2			
Fysiska egenskaper	Anslutningstyp	VGA\ HDMI\DP\Hörlursuttag\Line in		
	Signalkabeltyp	Borttagbar		
	Mått och vikt:			
	Höjd (med fot)	419,8mm		
	Bredd	558,6mm		
	Djup	179,5mm		
	Vikt (endast bildskärm)	4,2Kg		

Miljö	Temperatur	Drift	0° ~ 40°
		Ur drift	-25° ~ 55°
	Luftfuktighet	Drift	10 ~ 85 % (utan kondens)
		Ur drift	5 % ~ 93% (utan kondens)
	Höjd	Drift	0 - 5 000 m (0 – 16404 fot)
		Ur drift	0 - 12 192 m (0 – 40000 fot)



## Förinställda visningslägen

STANDARD	UPPLÖSNING	HORISONTELL FREKVENNS (kHz)	VERTIKAL FREKVENNS (Hz)	Källa
VGA	640x480@60Hz	31.469	59.94	Alla
	640x480@72Hz	37.861	72.809	Alla
	640x480@75Hz	37.5	75	Alla
	640x480@67Hz	35	66.667	Alla
	640x480@100Hz	51.08	99.769	Alla
	640x480@120Hz	61.91	119.518	Alla
Dos	720x400@70Hz	31.469	70.087	Alla
SVGA	800x600@56Hz	35.156	56.25	Alla
	800x600@60Hz	37.879	60.317	Alla
	800x600@72Hz	48.077	72.188	Alla
	800x600@75Hz	46.875	75	Alla
	800x600@100Hz	63.68	99.662	Alla
	800x600@120Hz	77.43	119.854	Alla
XGA	1024x768@60Hz	48.363	60.004	Alla
	1024x768@70Hz	56.476	70.069	Alla
	1024x768@75Hz	60.023	75.029	Alla
	1024x768@100Hz	81.58	99.972	Alla
	1024x768@120Hz	98.96	119.804	Alla
SXGA	1280x1024@60Hz	63.981	60.02	Alla
	1280x1024@75Hz	79.976	75.025	Alla
Full HD	1920x1080@60Hz	67.5	60	Alla
	1920x1080@75Hz	83.894	74.973	HDMI/DP

## Stifttilldelningar

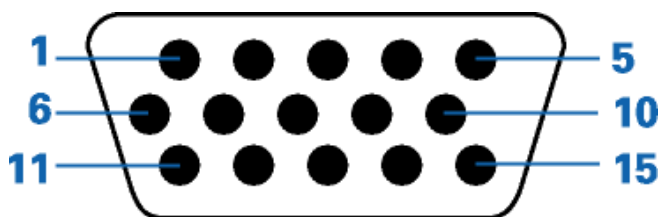

15-stift signalkabel för färgdisplay

PIN-nummer	Översikt av signalkabelns 15 stift	PIN-nummer	Översikt av signalkabelns 15 stift
1	Video-röd	9	+5V
2	Video-grön	10	Jord
3	Video-blå	11	N.C.
4	N.C.	12	DDC-seriella data
5	Detektera sladd	13	H-synk
6	GND-R	14	V-synk
7	GND-G	15	DDC-seriell klocka
8	GND-B		

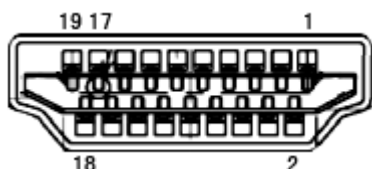

Stift nr.	Signalnamn	Stift nr.	Signalnamn	Stift nr.	Signalnamn
1.	TMDS Data 2+	9.	TMDS-data 0-	17.	DDC/CEC jord
2.	TMDS Data 2 skärm	10.	TMDS-klocka +	18.	+5V ström
3.	TMDS-data 2-	11.	TMDS klockskärm	19.	Hot Plug-detektering
4.	TMDS Data 1+	12.	TMDS-klocka -		
5.	TMDS Data 1 skärm	13.	CEC		
6.	TMDS-data 1-	14.	Reserverad (N.C. på enhet)		
7.	TMDS Data 0+	15.	SCL		
8.	TMDS Data 0 skärm	16.	SDA		

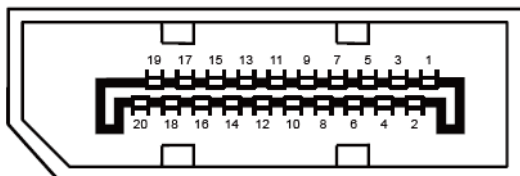

**20-stift signalkabel för färgdisplay**

Stiftnr.	Signalnamn	Stiftnr.	Signalnamn
1	ML_Lane 3 (n)	11	GND
2	GND	12	ML_Lane 0 (p)
3	ML_Lane 3 (p)	13	CONFIG1
4	ML_Lane 2 (n)	14	CONFIG2
5	GND	15	AUX_CH(p)
6	ML_Lane 2 (p)	16	GND
7	ML_Lane 1 (n)	17	AUX_CH(n)
8	GND	18	Hot Plug-detektering
9	ML_Lane 1 (p)	19	Retur DP_PWR
10	ML_Lane 0 (n)	20	DP_PWR

---

# Plug and Play

## Plug & Play DDC2B-funktion

Denna bildskärm har VESA DDC2B-kapacitet i enlighet med VESA DDC STANDARD. Den ger bildskärmen möjlighet att informera värdsystemet om sin identitet och, beroende på vilken DDC-nivå som används, kommunicera ytterligare information om visningsmöjligheterna.

DDC2B är en tvåvägs datakanal som baseras på I2C-protokollet. Värden kan begära EDID-information över DDC2B-kanalen.