

AOC

Navodila za uporabo LCD-monitorja

G2590FX Osvetlitev ozadjaLED



HDMI[®]

www.aoc.com

©2019 AOC. Vse pravice pridržane.

Varnost.....	3
Dogovorjene oznake	3
Napajanje.....	4
Namestitev.....	5
Čiščenje.....	6
Drugo.....	7
Nastavitev	8
Vsebina paketa	8
Namestitev stojala in podstavka	9
Prilagajanje zornega kota	10
Priklop monitorja	11
Montaža na steno	12
Funkcija AMD FreeSync Premium	13
Prilagajanje	14
Hitre tipke.....	14
OSD Setting (Nastavitve OSD)	15
Luminance (Svetilnost)	16
Image Setup (Nastavitev slike)	17
Color Setup (Nastavitev barv).....	18
Picture Boost (Ojačitev slike).....	19
OSD Setup (Nastavitve OSD).....	20
Game Setting (Nastavitev igre).....	21
Extra (Dodatno)	23
Exit (Izhod)	24
Indikator LED	24
Odpravljanje težav	25
Specifikacije	26
Splošne specifikacije.....	26
Prednastavljeni načini zaslona.....	28
Določitve nožic.....	29
Plug and Play.....	31

Varnost

Dogovorjene oznake

Naslednja podpoglavja opisujejo dogovorjene oznake, uporabljene v tem dokumentu.

Opombe, svarila in opozorila

V priročniku so nekateri deli besedil opremljeni z ikono in natisnjeni odebeljeno ali ležeče. Ti deli so opombe, svarila in opozorila in se uporabljajo, kot sledi:



OPOMBA: OPOMBA označuje pomembne informacije, ki vam pomagajo bolje uporabljati vaš računalniški sistem.





POZOR: POZOR označuje možnost poškodbe strojne opreme ali izgubo podatkov in vam svetuje, kako se težavi izogniti.





OPOZORILO: OPOZORILO označuje nevarnost telesne poškodbe in navaja, kako preprečite težavo. Nekatera opozorila so lahko prikazana v drugačnih oblikah brez ikone. V takšnih primerih je predstavitev opozorila določena s strani regulativnega organa.

Napajanje

 Monitor lahko priklopite le na vir napajanja, ki je označen na nalepki. Če niste prepričani o vrsti električnega napajanja doma, se posvetujte s trgovcem ali z lokalnim dobaviteljem električne energije.

 Monitor je opremljen s tripolnim ozemljenim vtičem, takšnim, ki ima na voljo tudi tretji (ozemljitvenim) pol. Ta vtič se prilega samo v ozemljeno električno vtičnico. To je varnostna funkcija. Če v obstoječo vtičnico ni mogoče vstaviti tripolnega vtiča, naj vam električar namesti pravilno vtičnico, ali pa za varno ozemljitev naprave uporabite adapter. Ne poskušajte zaobiti varnostne funkcije ozemljenega vtiča.

 V primeru nevihte ali če naprave dlje časa ne boste uporabljali, jo izključite iz napajanja. Monitor boste s tem zaščitili pred poškodbami zaradi napetostnih nihanj.

 Ne preobremenjujte razdelilnikov in podaljškov. Preobremenitev lahko povzroči požar ali električni udar.

 Za zagotavljanje zadovoljivega delovanja, monitor uporabljajte le skupaj UL predpisanimi računalniki, ki imajo primerno konfiguriran sprejemnik, označen med 100–240 izmeničnega toka, najmanj 5 A.

 Stenska vtičnica naj bo nameščena blizu opreme in lahko dosegljiva.

Namestitev

! Monitorja ne postavljajte na nestabilno držalo, stojalo, konzolo ali mozo. Če monitor pade, lahko poškoduje osebo in povzroči resno škodo na izdelku. Uporabite samo držala, stojala, konzole oziroma mize, ki jih priporoča proizvajalec ali pa so priloženi izdelku. Pri nameščanju izdelka sledite navodilom proizvajalca in uporabljajte le namestitvene dodatke, ki jih priporoča proizvajalec. Izdelek na stojalu je treba premikati zelo pazljivo.

! V režo monitorjevega ohišja ne potiskajte nobenih predmetov. To lahko poškoduje električne dele, kar povzroči požar ali električni udar. Po monitorju nikoli ne polivajte tekočin.

! Sprednje strani monitorja ne polagajte na tla.

! Če želite monitor namestiti na steno ali postaviti na polico, uporabite odobreni montažni pribor in sledite navodilom proizvajalca za montažo.

! Okoli monitorja pustite nekaj prostora, kot je prikazano spodaj. V nasprotnem primeru je lahko kroženje zraka nezadostno, zato lahko pregrevanje povzroči požar ali poškodbe na monitorju.

! Če želite preprečiti morebitne poškodbe, npr. odstopanje plošče iz okvirja, zagotovite, da monitor ni nagnjen navzdol za več kot –5 stopinj. Če prekoračite največji dovoljeni kot navzdol, ki znaša –5 stopinj, jamstvo ne krije morebitnih poškodb monitorja.

Spodaj so prikazana priporočena prezračevalna območja okoli monitorja, če je ta nameščen na steno ali stojalo:

Namestitev na stojalo

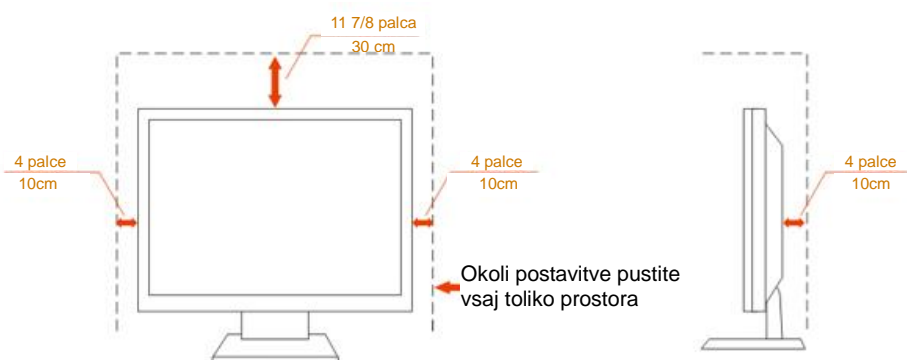

Čiščenje

⚠ Ohišje redno čistite s krpo. Za odstranjevanje madežev lahko uporabite blag detergent, ne uporabljajte pa močnih detergentov, saj ti lahko razžrejo ohišje izdelka.

⚠ Pri čiščenju pazite, da detergent ne bo kapljal v notranjost izdelka. Čistilna krpa naj ne bo pregroba, saj bo sicer opraskala površino zaslona.

⚠ Pred čiščenjem izdelka odklopite napajalni kabel.



Drugo

 Če iz izdelka prihaja čuden vonj, zvok ali dim, TAKOJ odklopite napajalni kabel in stopite v stik s servisnim centrom.

 Prepričajte se, da kakšna miza ali zavesa ne ovira prezračevalnih odprtín.

 Med delovanjem LCD-monitor ne sme biti izpostavljen večjim vibracijam oziroma močnim udarcem.

 Med njegovim delovanjem oziroma transportom, pazite, da monitorja ne izpostavljate udarcem oziroma padcem.

Nastavitev

Vsebina paketa



Monitor

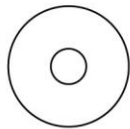

Navodila na CD-ju

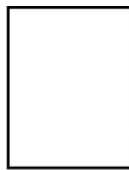

Kartica z
garancijo



Stojalo

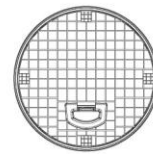

Podstavek



Napajalni kabel



Avdio kabel



Analogni kabel



Kabel DP



Kabel HDMI

* Za vse države in regije ne bodo na voljo vsi signalni kabli (zvočni, analogni, DP, HDMI). Za podrobnosti se obrnite na lokalnega trgovca ali podružnico AOC.

Namestitev stojala in podstavka

Ko nameščate ali snemate stojalo, sledite spodaj opisanim korakom
Monitor postavite na mehko, ravno površino, da se ne bi opraskal..

Namestitev:

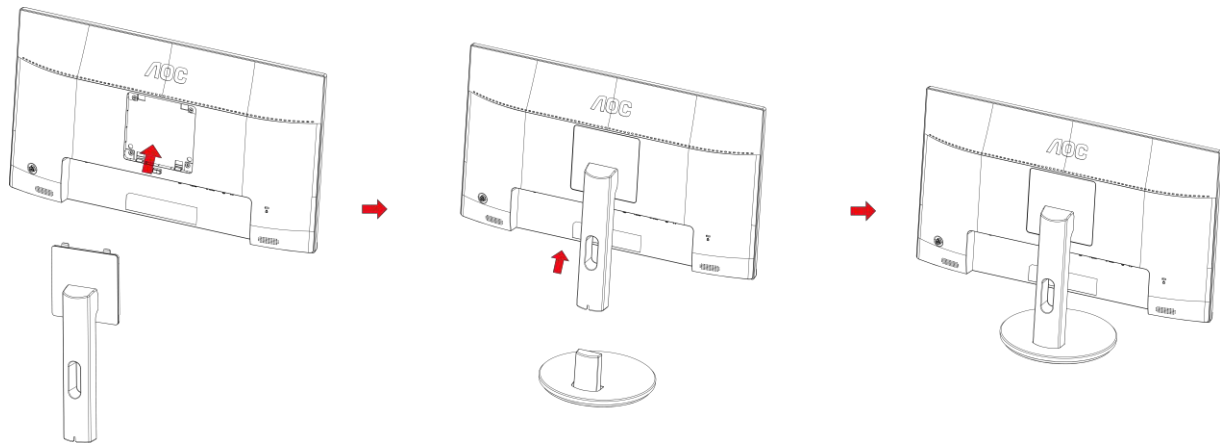

Odstranitev:

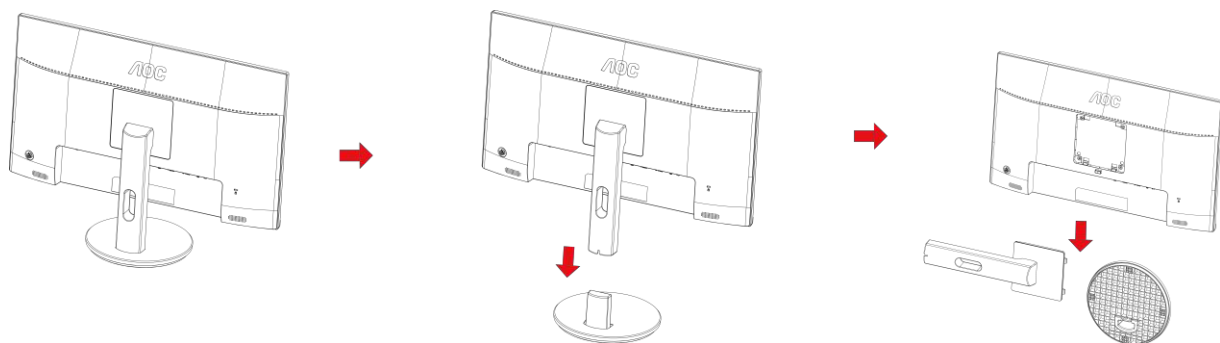

Prilagajanje zornega kota

Za najboljši ogled priporočamo, da monitor gledate pod pravim kotom, nato pa ga nastavite na zorni kot po svoji izbiri.

Med prilagajanjem zornega kota stojalo držite, da boste preprečili padec monitorja.

Monitor lahko prilagodite tako, kot je prikazano na spodnji sliki:

Kot nagiba : -5° ~ 23°

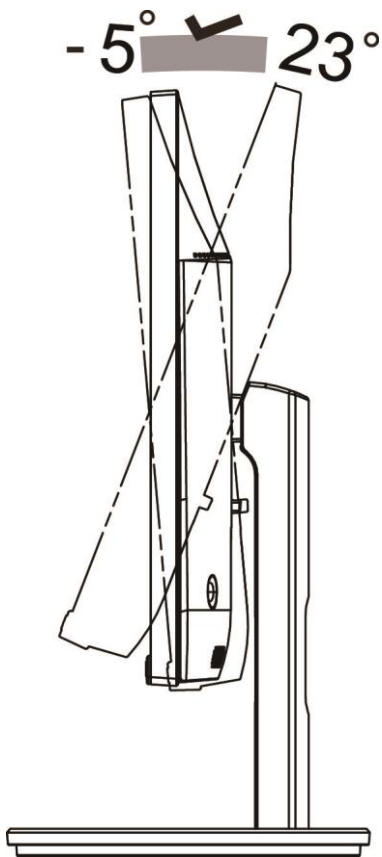

OPOMBA:

Zornega kota ne nastavite na več kot 23 stopinj, sicer lahko poškodujete monitor.

Opozorilo:

1. Če želite preprečiti morebitne poškodbe zaslona, kot je odstopanje plošče, zagotovite, da monitor ni nagnjen navzdol za več kot -5 stopinj.
2. Med prilagajanjem kota monitorja ne pritiskajte na zaslon. Pridržite samo okvir.

Priklop monitorja

Kabelski priključki na zadnji strani monitorja in računalnika:

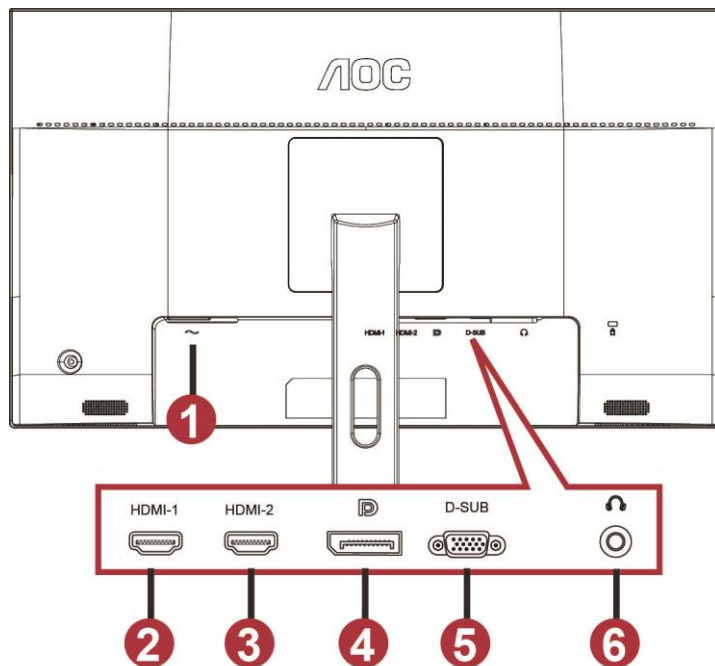

- 1 Power
- 2 HDMI-1
- 3 HDMI-2
- 4 DP
- 5 VGA
- 6 Slušalke

Za zaščito opreme pred priklapljanjem vedno izklopite računalnik in LCD-monitor.

- 1 Napajalni kabel priključite v vrata AC na zadnji strani monitorja.
- 2 En konec kabla D-Sub s 15 nožicami priključite v vrata na zadnji strani monitorja, drugega pa v vrata D-Sub na računalniku.
- 3 (Izbirno – potrebujete video kartico z vhodom HDMI) – En konec kabla DVI priključite v vrata na zadnji strani monitorja, drugega pa v vrata HDMI na računalniku.
- 4 (Izbirno – potrebujete grafično kartico z vhodom za zvok) – En konec zvočnega kabla priključite na vrata na zadnji strani monitorja, drugi konec pa na vhod za zvok na računalniku.
- 5 (Izbirno – potrebujete video kartico z vhodom DP) – En konec kabla DP priključite v vrata na zadnji strani monitorja, drugega pa v vrata DP na računalniku.
- 6 Vključite monitor in računalnik.
- 7 Podprta ločljivost videovsebin:
 - VGA: 1920 x1080@60 Hz (največ)
 - HDMI/DP: 1920 x1080@144 Hz (največ)

Če se na monitorju prikaže slika, je postopek namestitve dokončan. Če monitor slike ne prikaže, glejte poglavje Odpravljanje težav.

Montaža na steno

Priprava za namestitev opsijske stenske nosilne roke.

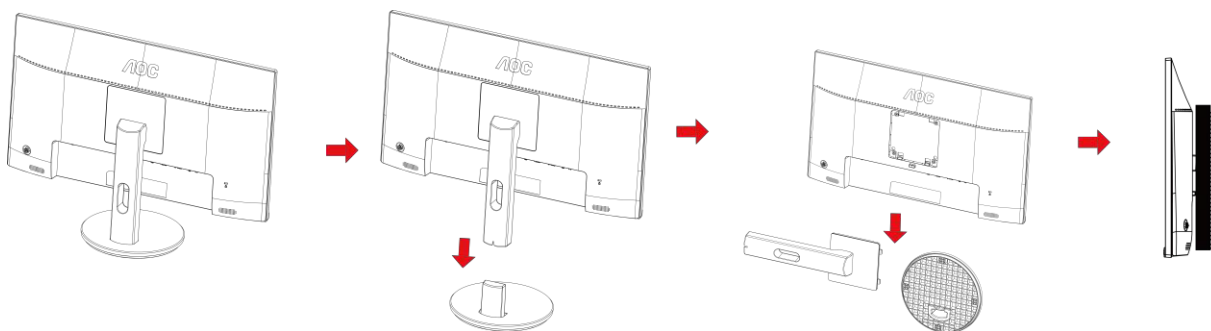

Monitor lahko pritrdite na stensko nosilno roko, ki je na voljo posebej. Pred tem postopkom odklopite napajanje. Sledite naslednjim korakom:

- 1 Odstranite osnovo.
- 2 Za sestavljanje stenske nosilne roke sledite navodilom proizvajalca.
- 3 Stensko nosilno roko namestite preko zadnjega dela monitorja. Odprtine na roki poravnajte z odprtinami na zadnjem delu monitorja.
- 4 V odprtine vstavite 4 vijake in jih privijte.
- 5 Ponovno priključite kable. Za navodila za pritrditev na steno glejte uporabniški priročnik, ki je bil priložen opsijski stenski nosilni roki.

Opombe: Odprtine za vijake za montažo po standardu VESA niso na voljo pri vseh modelih; preverite pri prodajalcu ali predstavništvu podjetja AOC..

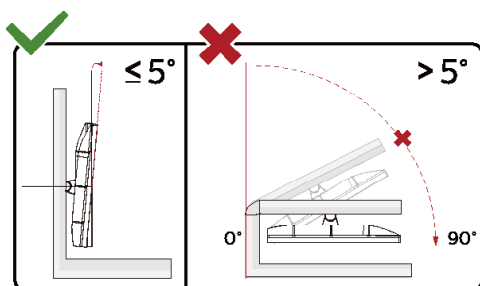

* Izdelek se lahko razlikuje od monitorja, prikazanega na sliki.

OPOZORILO:

- 1 Če želite preprečiti morebitne poškodbe zaslona, kot je odstopanje plošče, zagotovite, da monitor ni nagnjen navzdol za več kot -5 stopinj.
- 2 Med prilagajanjem kota monitorja ne pritiskajte na zaslon. Pridržite samo okvir.

Funkcija AMD FreeSync Premium

1. Funkcija AMD FreeSync Premium deluje z vhodi DP/HDMI1/HDMI2

- HDMI/DP : 30~144Hz

2. Združljiva grafična kartica: spodaj so navedene priporočene grafične kartice, ki si jih lahko ogledate tudi na spletnem mestu www.AMD.com

- AMD Radeon™ RX 480

- AMD Radeon™ RX 470

- AMD Radeon™ RX 460

Radeon Pro Duo

- AMD Radeon R9 300 Series

- AMD Radeon R9 Fury X

- AMD Radeon R9 360

- AMD Radeon R7 360

- AMD Radeon R9 295X2

- AMD Radeon R9 290X

- AMD Radeon R9 290

- AMD Radeon R9 285

- AMD Radeon R7 260X

- AMD Radeon R7 260

Prilagajanje

Hitre tipke

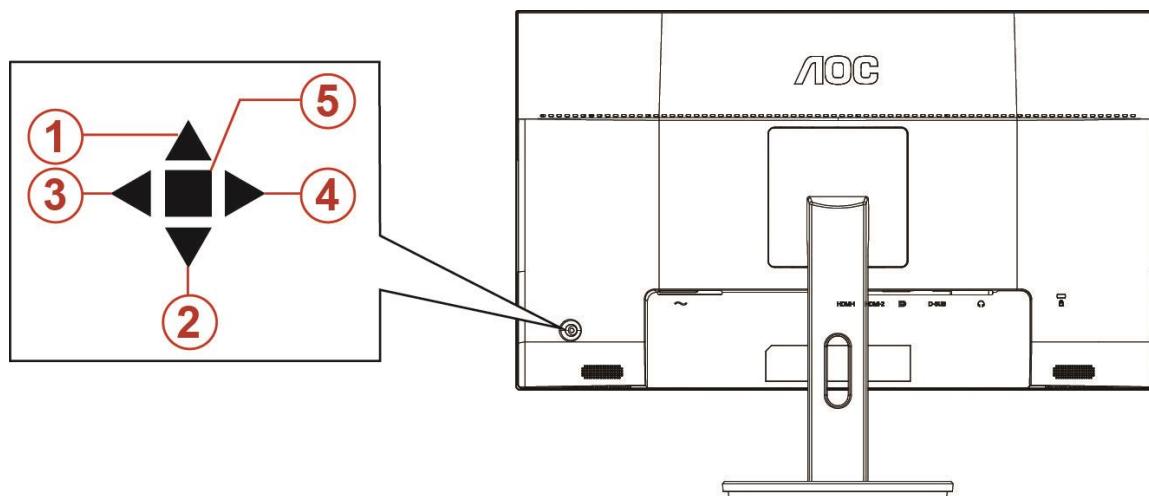

1	Vir/Samodejno/Izhod
2	Dial Point (Merilni križ)
3	Igralni način/levo
4	Razmerje slike/desno
5	Napajanje/meni/vnos

Napajanje/meni/vnos

Za vklop monitorja pritisnite gumb za vklop/izklop.

Kadar zaslonski meni ni prikazan, pritisnite za prikaz zaslonskega menija ali potrditev izbire. Za izklop monitorja gumb pridržite 2 sekundi.

Dial Point (Merilni križ)

Če ni zaslonskega menija OSD, pritisnite gumb Ciljna točka, da aktivirate meni Ciljna točka in nato pritisnite »levo« ali »desno«, da vklopite ali izklopite Ciljna točka.

Igralni način/levo

Če zaslonski meni ni prikazan, pritisnite tipko »levo«, da odprete funkcijo igralnega načina, in nato pritisnite tipko »levo« ali »desno«, da izberete igralni način (FPS, RTS, Racing (Dirkanje), Gamer 1 (Igralec 1), Gamer 2 (Igralec 2) ali Gamer 3 (Igralec 3)) na podlagi različnih vrst iger.

Razmerje slike/desno

Če ni zaslonskega menija OSD, za spreminjanje razmerja tipke pritiskajte tipko »desno«.

Vir/Samodejno/Izhod

Če je zaslonski meni zaprt, gumb »Vir/samodejno/izhod« deluje kot hitra tipka za izbiro vira. Če je zaslonski meni zaprt, neprekinjeno pritisnite tipko »Vir/samodejno/izhod« približno 2 sekundi, da izvedete samodejno konfiguracijo (samo pri modelih z D-Sub).

OSD Setting (Nastavitve OSD)

Osnovna in enostavna navodila na kontrolnih tipkah.



- 1) Za aktivacijo okna OSD pritisnite **tipko MENU (Meni)**.
- 2) Za navigacijo po funkcijah pritisnite tipko **< ali >**. Ko je želena funkcija označena, pritisnite **tipko MENU**, da jo aktivirate. Za premikanje skozi podmenijske funkcije pritisnite **< ali >**. Ko je želena funkcija označena, pritisnite **tipko MENU** za aktivacijo.
- 3) Pritisnite **< ali >**, da spremenite nastavitve izbrane funkcije. Za izhod pritisnite tipko **AUTO (SAMODEJNO)**. Če želite prilagoditi katero koli drugo funkcijo, ponovite koraka 2 in 3.
- 4) Funkcija zaklepanja/odklepanja zaslonskega menija: Za zaklepanje ali odklepanje zaslonskega menija pritisnite in držite **tipko navzdol** 10 s, medtem ko funkcija zaslonskega menija ni aktivna.

Opombe:

- 1) Če je na izdelku na voljo samo en vhod za signal, je možnost »Input Select« (Izbira vhoda) onemogočena.
- 2) Načini ECO (razen standardnega načina), DCR, način DCB in Picture Boost (Izboljšanje slike) – uporabljate lahko le enega od teh načinov hkrati.

Luminance (Svetilnost)



1. Za prikaz menija pritisnite **tipko MENU**.
2. Pritisnite tipko levo ali desno, da izberete  (Luminance (Svetlost)) in pritisnite **tipko MENU** za vstop.
3. Pritisnite tipko levo ali desno, da izberete pdmeni in pritisnite **tipko MENU** za vstop.
4. Za prilagajanje uporabite tipki levo in desno.
5. Za izhod pritisnite **tipko AUTO (SAMODEJNO)**.



	Contrast (Kontrast)	0-100		Kontrast iz digitalnega registra.	
	Brightness (Svetlost)	0-100		Prilagoditev odzadnje osvetlitve	
	Eco mode (Način Eko)	Standard (Standardno)	<input checked="" type="checkbox"/>		Standardni način
		Text (Besedilo)			Besedilni način
		Internet			Internetni način
		Game (Igre)			Igralni način
		Movie (Film)			Filmski način
		Sports (Šport)			Športni način
	Gamma (Gama)	Gamma1 (Gama 1)			Prilagoditev na Gama 1
		Gamma2 (Gama 2)			Prilagoditev na Gama 2
		Gamma3 (Gama 3)			Prilagoditev na Gama 3
	DCR	Off (Izklop)			Onemogoči dinamično razmerje kontrasta
On (Vkllop)				Omogoči dinamično razmerje kontrasta	

Image Setup (Nastavitev slike)





1. Za prikaz menija pritisnite **tipko MENU**.
2. Pritisnite tipko levo ali desno, da izberete  (Image Setup (Nastavitev slike)) in pritisnite **tipko MENU** za vstop.
3. Pritisnite tipko levo ali desno, da izberete pdmeni in pritisnite **tipko MENU** za vstop.
4. Za prilagajanje uporabite tipki levo in desno.
5. Za izhod pritisnite **tipko AUTO (SAMODEJNO)**.

	Clock (Ura)	0–100	Prilagoditev takta slike za zmanjšanje migetanja navpičnih linij
	Phase (Faza)	0–100	Prilagoditev stopnje slike za zmanjšanje migetanja vodoravnih linij
	Sharpness (Ostrina)	0–100	Prilagoditev ostrine slike.
	H. Position (V. položaj)	0–100	Prilagoditev vodoravnega položaja slike
	V. Position (N. položaj)	0–100	Prilagoditev navpičnega položaja slike

Color Setup (Nastavitev barv)



1. Za prikaz menija pritisnite **tipko MENU**.
2. Pritisnite tipko levo ali desno, da izberete  (Color Setup (Nastavitev barv)) in pritisnite **tipko MENU** za vstop.
3. Pritisnite tipko levo ali desno, da izberete podmeni in pritisnite **tipko MENU** za vstop.
4. Za prilagajanje uporabite tipki levo in desno.
5. Za izhod pritisnite **tipko AUTO (SAMODEJNO)**.

	Color Temp. (Barvna temp.)	Warm (Topla)		Priklic tople barvne temperature iz EEPROM.	
		Normal (Normalna)		Priklic normalne barvne temperature iz EEPROM.	
		Cool (Hladna)		Priklic hladne barvne temperature iz EEPROM.	
		sRGB		Priklic sRGB barvne temperature iz EEPROM.	
		User (Uporabnik)	Red (Rdeča)		Ojačitev rdeče barve iz digitalnega registra
			Green (Zelena)		Ojačitev zelene barve iz digitalnega registra
	Blue (Modra)			Ojačitev modre barve iz digitalnega registra	
	DCB Mode (Način DCB)	Full Enhance (Polna ojačitev)	vklop ali izklop	Onemogoči ali omogoči način polne ojačitve	
		Nature Skin (Naravni odtenek)	vklop ali izklop	Onemogoči ali omogoči način naravnega odtenka	
		Green Field (Zelenica)	vklop ali izklop	Onemogoči ali omogoči način zelenice	
		Sky-blue (Nebeško modra)	vklop ali izklop	Onemogoči ali omogoči nebeško modri način	
		AutoDetect (Samodejno zaznavanje)	vklop ali izklop	Onemogoči ali omogoči način samodejnega zaznavanja	
	DCB Demo (Demo DCB)		Vklop ali izklop	Omogoči ali onemogoči demo	

Picture Boost (Ojačitev slike)

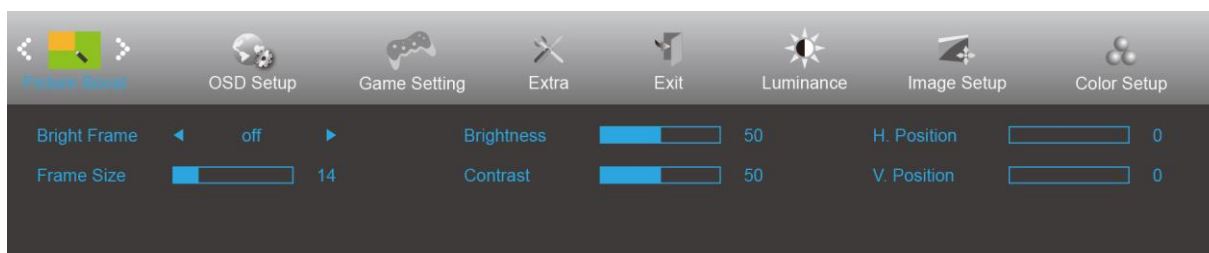

1. Za prikaz menija pritisnite **tipko MENU**.
2. Pritisnite tipko levo ali desno, da izberete  (Picture Boost (Izboljšanje slike)) in pritisnite **tipko MENU** za vstop.
3. Pritisnite tipko levo ali desno, da izberete pdmeni in pritisnite **tipko MENU** za vstop.
4. Za prilagajanje uporabite tipki levo in desno.
5. Za izhod pritisnite **tipko AUTO (SAMODEJNO)**.

	Bright Frame (Svetel okvir)	vklop ali izklop	Omogoči ali onemogoči svetel okvir
	Frame Size (Velikost okvirja)	14–100	Prilagoditev velikosti okvirja
	Brightness (Svetlost)	0–100	Prilagoditev svetlosti okvirja
	Contrast (Kontrast)	0–100	Prilagoditev kontrasta okvirja
	H. position (V. položaj)	0–100	Prilagoditev vodoravnega položaja okvirja
	V. position (N. položaj)	0–100	Prilagoditev navpičnega položaja okvirja

Opomba:

Prilagodite svetlost, kontrast in položaj svetlega okvirja za boljšo izkušnjo gledanja.

OSD Setup (Nastavitve OSD)

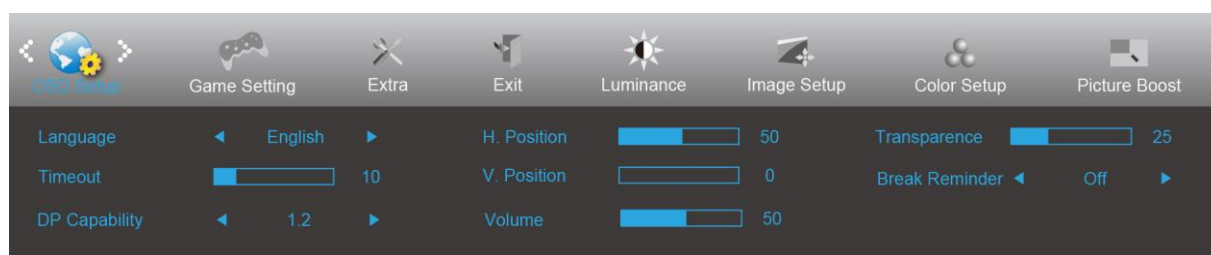

1. Za prikaz menija pritisnite **tipko MENU**.
2. Pritisnite tipko levo ali desno, da izberete  (OSD Setup (Nastavitev zaslonskega menija)) in pritisnite **tipko MENU** za vstop.
3. Pritisnite tipko levo ali desno, da izberete pdmeni in pritisnite **tipko MENU** za vstop.
4. Za prilagajanje uporabite tipki levo in desno.
5. Za izhod pritisnite **tipko AUTO (SAMODEJNO)**.

	Language (Jezik)		Izbira jezika OSD
	Timeout (Časovna omejitev)	5-120	Prilagoditev časovne omejitve OSD
	Zmogljivost DP	1,1/1,2	Upoštevajte, da funkcijo AMD FreeSync Premium podpira samo DP1.2
	H. Position (V. položaj)	0–100	Prilagoditev vodoravnega položaja zaslonskega menija
	V. Position (N. položaj)	0–100	Prilagoditev navpičnega položaja zaslonskega menija
	Volume (Glasnost)	0–100	Nastavitev glasnosti.
	Transparence (Prosojnost)	0–100	Prilagoditev prosojnosti OSD
	Break Reminder (Opomnik za odmor)	vklop ali izklop	Opomnik o odmoru, če uporabnik dela neprekinjeno več kot 1 uro

Opombe:

Če video vsebina DP podpira DP1.2, za Zmogljivost DP izberite DP1.2, sicer pa izberite DP1.1.

Game Setting (Nastavitev igre)

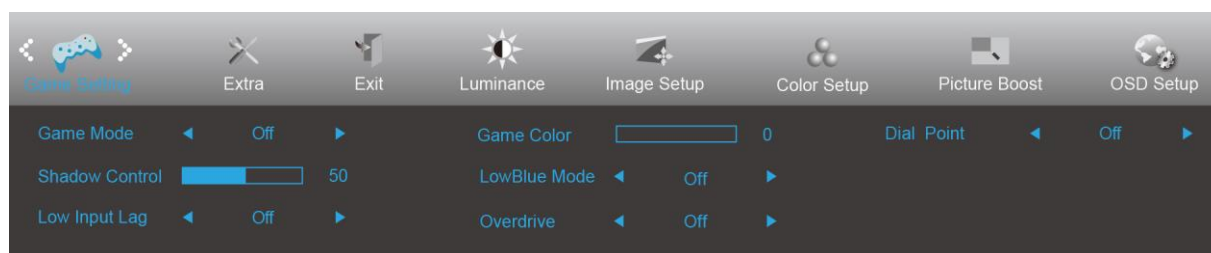

1. Za prikaz menija pritisnite **tipko MENU**.
2. Pritisnite tipko levo ali desno, da izberete  (Game Setting (Nastavitev igralnega načina)) in pritisnite **tipko MENU** za vstop.
3. Pritisnite tipko levo ali desno, da izberete podmeni in pritisnite **tipko MENU** za vstop.
4. Za prilagajanje uporabite tipki levo in desno.
5. Za izhod pritisnite **tipko AUTO (SAMODEJNO)**.

	Game Mode (Igralni način)	FPS	Za igranje iger FPS (prvoosebni strelski iger). Izboljša podrobnosti črnin v temnih temah.
		RTS	Za igranje iger RTS (način strategije v realnem času). Izboljša kakovost slike.
		Racing (Dirkanje)	Za igranje dirkalnih iger. Zagotavlja hitrejši odziv in visoko nasičenost barv.
		Gamer 1 (Igralec 1)	Želene uporabnikove nastavitve, shranjene kot »Igralec 1«.
		Gamer 2 (Igralec 1)	Želene uporabnikove nastavitve, shranjene kot »Igralec 2«.
		Gamer 3 (Igralec 1)	Želene uporabnikove nastavitve, shranjene kot »Igralec 3«.
		izklop	Brez optimizacije igre Smart image
	Shadow Control (Nadzor senc)	0–100	Privzeta nastavitev za »Shadow Control« (Nadzor senc) je 50, vendar lahko končni uporabnik prilagodi to nastavitev od 50 do 100 ali 0, da poveča kontrast za jasno sliko. 1. Če je slika pretemna, da bi bile podrobnosti jasno prikazane, prilagodite to nastavitev od 50 do 100 za jasno sliko. 2. Če je slika preveč bela, da bi bile podrobnosti jasno prikazane, prilagodite to nastavitev od 50 do 0 za jasno sliko.
	Low input Lag (Zakasnitev šibkega vhodnega signala)	Vklop/izklop	Izklopite medpomnjenje sličic, da zmanjšate zakasnitev vhodnega signala
	Game Color (Barva igre)	0-20	Možnost Barva za igre zagotavlja ravni od 0 do 20 za prilagajanje nasičenosti, ki omogočajo boljše sliko
	LowBlue Mode (Šibka modra svetloba)	Multimedia	Z nastavitvijo temperature barve zmanjšajte val modre svetlobe
		Internet	
		Office	
Reading			
Off			
Overdrive	Weak (Šibko)	Prilagoditev odzivnega časa	
	Medium (Srednje)		
	Strong (Močno)		
	Off (Izklop)		

	Dial Point (Merilni križ)	Vklop/izklop	Funkcija »Merilni križ« doda indikator za merjenje na sredino zaslona, ki igralcem iger pri igranju prvoosebniš streških iger omogočajo točno in natančno merjenje.
--	------------------------------	--------------	---

Extra (Dodatno)



1. Za prikaz menija pritisnite **tipko MENU**.
2. Pritisnite tipko levo ali desno, da izberete  (Extra (Dodatno)) in pritisnite **tipko MENU** za vstop.
3. Pritisnite tipko levo ali desno, da izberete podmeni in pritisnite **tipko MENU** za vstop.
4. Za prilagajanje uporabite tipki levo in desno.
5. Za izhod pritisnite **tipko AUTO (SAMODEJNO)**.

	Input Select (Izbira vhoda)	AUTO/D-SUB/HDMI1/HDMI2 /DP	Izbira vira vhodnega signala
	Auto Config. (Samodejna konfiguracija)	Da ali Ne	Samodejna prilagoditev slike na privzete nastavitve
	Off timer (Čas izklopa)	0–24 h	Izbira časa izklopa DC
	Image Ratio (Razmerje slike)	Široko	Izbira razmerja slike za prikaz
		1 : 1	
		4:3	
		17" (4:3)	
		19" (4:3)	
		19" (5:4)	
		19" W (16:10)	
21,5"W (16:9)			
22" Wi (16:10)			
23"W (16:9)			
23,6"W (16:9)			
24"W (16:9)			
DDC-CI	Da ali Ne	VKLOP/IZKLOP podpore za DDC-CI	
Reset (Ponastavitev)	Da ali ne	Ponastavitev menija na privzete nastavitve	

Exit (Izhod)

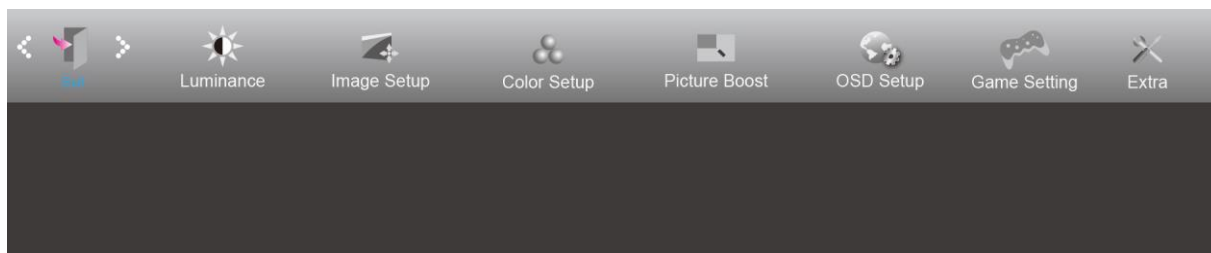

1. Za prikaz menija pritisnite **tipko MENU**.
2. Pritisnite tipko levo ali desno, da izberete  (Exit (Izhod) in pritisnite **tipko MENU** za vstop.
3. Za izhod pritisnite **tipko AUTO (SAMODEJNO)**.

	Exit (Izhod)		Izhod iz glavnega zaslonskega menija
---	--------------	--	--------------------------------------

Indikator LED

Stanje	Barva LED
Način popolnega vklopa	Bele
Način aktivnega izklopa	Oranžna

Odpravljanje težav

Težava in vprašanje	Možne rešitve
Lučka LED za prikaz delovanja ne SVETI	Preverite, ali je gumb za vklop VKLJUČEN, napajalni kabel pa pravilno priključen na ozemljeno vtičnico in monitor.
Na zaslonu ni slike	<ul style="list-style-type: none"> • Ali je napajalni kabel pravilno priključen? Preverite priključitev napajalnega kabla in vir napajanja. • Ali je kabel pravilno priključen? (Povezava s kablom D-sub) Preverite povezavo kabla DB-15. (Povezava s kablom DVI) Preverite povezavo kabla DVI. * Vhod DVI ni na voljo pri vseh modelih. • Če je monitor vključen, ponovno zaženite računalnik in preverite, ali je prikazan začetni (prijavni) zaslon. Če se prikaže začetni (prijavni) zaslon, zaženite računalnik v ustreznem načinu (npr. varni način v sistemu Windows 7/8/10) in tam spremenite frekvenco osveževanja grafične kartice. (Glejte »Nastavljanje optimalne ločljivosti«.) Če se začetni (prijavni) zaslon ne prikaže, se obrnite na servisni center ali svojega prodajalca. • Ali je na zaslonu izpisano sporočilo "Vir ni podprt"? To sporočilo se prikaže, če signal grafične kartice preseže največjo ločljivost in frekvenco, ki jo podpira monitor. Prilagodite največjo ločljivost in frekvenco tako, da jo bo monitor lahko pravilno prikazal. • Prepričajte se, da so gonilniki AOC za monitor nameščeni.
Slika je meglena in ima težavo s sencami oz. sledmi	Prilagodite kontrast in svetlost. Izberite samodejno prilagoditev. Preverite, ali uporabljate podaljšek ali razdelilnik. Priporočamo priključitev monitorja neposredno na izhodni priključek video kartice, ki se nahaja na zadnji strani računalnika.
Slika skače, migota, oz. se na njej prikazuje vzorec valov	Premaknite električne naprave, ki lahko povzročajo motnje, kolikor je mogoče proč od monitorja. Pri ločljivosti, ki jo uporabljate, uporabite največjo razpoložljivo stopnjo osveževanja.
Monitor je obstal v stanju pripravljenosti	Stikalo za vklop računalnika naj bo VKLJUČENO. Računalniška grafična kartica naj bo čvrsto vstavljena v režo. Preverite, ali je video kabel monitorja pravilno priključen na računalnik. Preglejte video kabel monitorja in se prepričajte, da priključek nima skrivljenih nožic. Prepričajte se, ali računalnik deluje, in sicer tako, da na tipkovnici pritisnete tipko CAPS LOCK in opazujete lučko LED tipke CAPS LOCK. Lučka LED mora pri pritisku na tipko CAPS LOCK ZASVETITI oz. UGASNITI.
Ena od osnovnih barv manjka (RDEČA, ZELENA ali MODRA)	Preglejte video kabel monitorja in se prepričajte, da priključek nima skrivljenih nožic. Preverite, ali je video kabel monitorja pravilno priključen na računalnik.
Slika zaslona ni centrirana ali pravilno dimenzionirana	Prilagodite vodoravni in navpični položaj ali pritisnite hitro tipko (AUTO).
Slika ima barvne nepravilnosti (bela ni videti belo)	Prilagodite barve RGB ali izberite želeno barvno temperaturo.
Horizontalne ali vertikalne motnje na zaslonu	Uporabite način izklopa sistema Windows 7/8/10 za prilagoditev TAKTA in FOKUSA. Izberite samodejno prilagoditev.

Specifikacije

Splošne specifikacije

Plošča	Ime modela	G2590FX		
	Krmilni sistem	TFT barvni LCD		
	Vidna velikost slike	Diagonala 24,5 inch, 62,228 cm		
	Razdalja med slikovnimi pikami	0,2832mm (H) x0,2802mm (V)		
	Video	Analogni vmesnik RGB, vmesnik HDMI in vmesnik DP		
	Ločena sinhronizacija	H/V TTL		
	Barva zaslona	16,7 milijona barv		
Drugo	Vodoravno območje zaznavanja	30k~160kHz(D-SUB/HDMI1.4) 160kHz(DP)		
	Velikost vodoravnega zaznavanja (maksimalna)	543,744mm		
	Navpično območje zaznavanja	50~146Hz(D-SUB) 30~146Hz(HDMI1.4/DP)		
	Velikost navpičnega zaznavanja (največ)	302,616mm		
	Optimalna prednastavljena ločljivost	1920x1080@60Hz(D-SUB) 1920 x1080@144Hz (HDMI/DP) Notice:" low input lag" used above 120 Hz frequency the effect is better		
	Prepoznavanje opreme	VESA DDC2B/CI		
	Vhodni priključek	VGA/ HDMI/DP		
	Vhodni video signal	Analogno: 0.7 Vp-p(standard), 75 OHM, TMDS		
	Izhodni priključek	Earphone out		
	Vir napajanja	100-240V~,50/60Hz		
	Poraba energije	Običajna (svetlost = 90, kontrast = 50)	23W	
		Največ (svetlost = 100, kontrast = 100)	≤34W	
		Način stanja pripravljenosti	≤0,5 W	
Off timer (Čas izklopa)	0-24 h			
Fizične lastnosti	Vrsta konektorja	VGA\ HDMI\DP\izhod za slušalke		
	Vrsta signalnega kabla	Odstranljivo		
	Dimenzije in teža:			
	Višina (s podstavkom)	419,8mm		
	Širina	558,6mm		
	Globina	179,5mm		
	Teža (le monitor)	4,27Kg		

Okolje	Temperatura	Delovanje	0~40°
		Nedelovanje	-25~55°
	Vlaga	Delovanje	10% ~ 85% (ne kondenzira)
		Nedelovanje	5 % ~ 93% (ne kondenzira)
	Nadmorska višina	Delovanje	0–5000 m (0–16404 ft)
		Nedelovanje	0–12192 m (0–40000 ft)



Prednastavljeni načini zaslona

STANDARD	LOČLJIVOST	VODORAVNA FREKVENCA (kHz)	NAVPIČNA FREKVENCA (Hz)	Vir
VGA	640x480@60Hz	31.469	59.94	Vse
	640x480@72Hz	37.861	72.809	Vse
	640x480@75Hz	37.5	75	Vse
	640x480@67Hz	35	66.667	Vse
	640x480@100Hz	51.08	99.769	Vse
	640x480@120Hz	61.91	119.518	Vse
Dos	720x400@70Hz	31.469	70.087	Vse
SVGA	800x600@56Hz	35.156	56.25	Vse
	800x600@60Hz	37.879	60.317	Vse
	800x600@72Hz	48.077	72.188	Vse
	800x600@75Hz	46.875	75	Vse
	800x600@100Hz	63.68	99.662	Vse
	800x600@120Hz	77.43	119.854	Vse
XGA	1024x768@60Hz	48.363	60.004	Vse
	1024x768@70Hz	56.476	70.069	Vse
	1024x768@75Hz	60.023	75.029	Vse
	1024x768@100Hz	81.58	99.972	Vse
	1024x768@120Hz	98.96	119.804	Vse
SXGA	1280x1024@60Hz	63.981	60.02	Vse
	1280x1024@75Hz	79.976	75.025	Vse
Full HD	1920x1080@60Hz	67.5	60	Vse
	1920 x 1080@100Hz	114.6	99.898	HDMI/DP
	1920 x 1080@120Hz	139.1	119.93	HDMI/DP
	1920 x 1080@144Hz	158.1	144	HDMI/DP

Določitve nožic

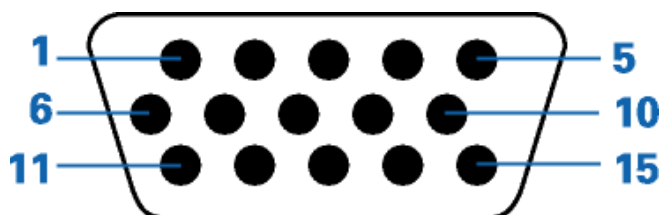

Signalni kabel s 15 nožicami za prikaz barv

Številka nožice	15-pinska stran na signalnem kablju	Številka nožice	15-pinska stran na signalnem kablju
1	Video-rdeča	9	+5V
2	Video-zelena	10	Ozemljitev
3	Video-modra	11	N.C.
4	N.C.	12	DDC-serijski podatki
5	Zaznava kabla	13	Vodoravna sinhronizacija
6	GND-R	14	Navpična sinhronizacija
7	GND-G	15	DDC-serijski takt
8	GND-B		



Številka nožice	Ime signala	Številka nožice	Ime signala	Številka nožice	Ime signala
1.	TMDS podatki 2+	9.	TMDS podatki 0-	17.	Ozemljitev DDC/CEC
2.	zaščita TMDS podatkov 2	10.	TMDS takt +	18.	napajanje +5V
3.	TMDS podatki 2-	11.	TMDS zaščita takta	19.	Zaznavanje hitrega vtiča
4.	TMDS podatki 1+	12.	TMDS takt-		
5.	Zaščita TMDS podatkov 1	13.	CEC		
6.	TMDS podatki 1-	14.	Rezervirano (N.C. na napravi)		
7.	TMDS podatki 0+	15.	SCL		
8.	zaščita TMDS podatkov 0	16.	SDA		

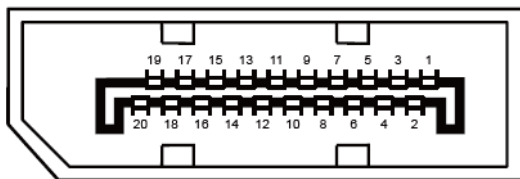

Signalni kabel s 20 nožicami za prikaz barv

Št. nožice	Ime signala	Št. nožice	Ime signala
1	ML_Lane 3 (n)	11	GND
2	GND	12	ML_Lane 0 (p)
3	ML_Lane 3 (p)	13	CONFIG1
4	ML_Lane 2 (n)	14	CONFIG2
5	GND	15	AUX_CH(p)
6	ML_Lane 2 (p)	16	GND
7	ML_Lane 1 (n)	17	AUX_CH(n)
8	GND	18	Zaznavanje hitrega vtiča
9	ML_Lane 1 (p)	19	Return DP_PWR
10	ML_Lane 0 (n)	20	DP_PWR

Plug and Play

Funkcija DDC2B Plug & Play

Monitor je opremljen z možnostmi VESA DDC2B, skladnimi s standardom VESA DDC. To mu omogoča informiranje gostujočega sistema o svoji identiteti, glede na uporabljeni nivo DDC pa tudi komunikacijo v zvezi z dodatnimi informacijami o možnostih zaslona.

DDC2B je dvosmerni podatkovni kanal, osnovan na protokolu I2C. Gostitelj lahko preko kanala DDC2B zahteva informacije EDID.