

# AOC

## Manual do utilizador do monitor LCD

### **AG273QZ** Retroiluminação LED



**HDMI**<sup>®</sup>

[www.aoc.com](http://www.aoc.com)

©2019 AOC. Todos os direitos reservados.

|  |    |
|--|----|
| Segurança .....  | 1  |
| Convenções nacionais .....   | 1  |
| Energia .....  | 2  |
| Instalação .....   | 3  |
| Limpeza .....  | 4  |
| Outros 5 .....   | 4  |
| Configuração .....   | 6  |
| Conteúdo da embalagem .....  | 6  |
| Instalar o suporte e a base .....  | 7  |
| Ajustar o ângulo de visão .....  | 8  |
| Ligar o monitor .....  | 9  |
| Função Adaptive-Sync (Disponível para modelos selecionados) .....        | 10 |
| Função AMD FreeSync Premium (Disponível para modelos selecionados) ..... | 10 |
| HDR .....  | 11 |
| Ajuste .....   | 12 |
| Botões de atalho .....   | 12 |
| Mudança Rápida .....   | 13 |
| Guia de Botões do OSD (Menu) .....                                       | 14 |
| Configuração do OSD .....  | 16 |
| Game Setting (Configuração de jogo) .....                                | 17 |
| Luminance (Luminância) .....   | 19 |
| Image Setup (Configuração da imagem) .....                               | 20 |
| Color Setup (Configuração da cor) .....                                  | 21 |
| Audio (Áudio) .....  | 22 |
| Light FX(Efeito de Luz) .....  | 23 |
| Extra .....  | 24 |
| OSD Setup (Configuração do OSD) .....                                    | 25 |
| Indicador LED .....  | 26 |
| Resolução de problemas .....   | 27 |
| Especificações .....   | 28 |
| Especificações gerais .....  | 28 |
| Modos de exibição predefinidos .....                                     | 29 |
| Atribuição de pinos .....  | 30 |
| Plug and Play .....  | 31 |

# Segurança

## Convenções nacionais

As subsecções seguintes descrevem as convenções de notação utilizadas neste documento.

### Notas, alertas e avisos

Ao longo deste guia podem ser exibidos blocos de texto a negrito ou itálico acompanhados por um ícone. Estes blocos de texto contêm notas, alertas e avisos e são utilizados da seguinte forma:



**NOTA:** Uma NOTA indica informações importantes que o ajudam a utilizar o sistema do computador da melhor forma possível.





**ALERTA:** Um ALERTA, indica danos potenciais ao hardware ou perda de dados e explica como evitar o problema.



**AVISO:** Um AVISO indica potenciais danos materiais e explica como evitar o problema. Alguns avisos podem ser exibidos em formatos diferentes e podem não ser acompanhados por um ícone. Em tais casos, a apresentação específica do aviso é imposta pela autoridade reguladora.

# Energia

 O monitor de ser utilizado apenas com o tipo de fonte de alimentação indicado na etiqueta. Se não tiver a certeza quanto à tensão fornecida na sua casa, consulte o seu fornecedor ou a empresa de fornecimento de energia.

 O monitor está equipado com uma ficha de três pinos, uma ficha com um terceiro pino (ligação à terra). Como medida de segurança, esta ficha encaixa apenas numa tomada com ligação à terra. Se a tomada não permitir a ligação de uma ficha de três pinos, contacte um electricista para que este instale uma tomada correta ou utilize um adaptador para ligar o aparelho à terra em segurança. Não menospreze o objetivo de segurança da ficha de ligação à terra.

 Desligue o aparelho durante tempestades ou quando não pretender utilizá-lo durante longos períodos. Isto protegerá o monitor contra possíveis danos devido a sobretensão.

 Não sobrecarregue cabos e extensões elétricas. A sobrecarga poderá originar incêndio ou choque elétrico.

 Para garantir o funcionamento satisfatório, utilize o monitor apenas com computadores com classificação UL que tenham tomadas apropriadas AC de 100-240V AC, Mín. 5A.

 A tomada deverá estar instalada próximo do equipamento e ser facilmente acessível.

# Instalação

**!** Não coloque este monitor sobre carrinhos, suportes, tripés, estantes ou mesas instáveis. Se o monitor cair, este pode causar ferimentos pessoais ou danos graves ao produto. Utilize apenas carrinhos, bases, suportes, tripés ou mesas recomendados pelo fabricante ou vendidos com este produto. Siga as instruções do fabricante para instalar o produto e utilize acessórios de montagem recomendados pelo mesmo. Quando colocado num carrinho, o produto deve ser deslocado com cuidado.

**!** Não introduza qualquer tipo de objeto nos orifícios do monitor. Tal poderá danificar componentes do mesmo ou causar fogo ou choque elétrico. Não derrame líquidos sobre o monitor.

**!** No coloque o produto no chão com a face voltada para baixo.

**!** Se montar o monitor numa parede ou prateleira, utilize um kit de montagem aprovado pelo fabricante e siga as instruções fornecidas com o kit.

**!** Deixe algum espaço à volta do monitor, tal como ilustrado abaixo. Caso contrário, a circulação de ar poderá ser inadequada e o monitor poderá sobreaquecer, podendo causar um incêndio ou danos no mesmo.

Consulte a imagem abaixo para saber quais as distâncias de ventilação recomendadas quando o monitor for instalado na parede ou no suporte:

## Instalado com o suporte

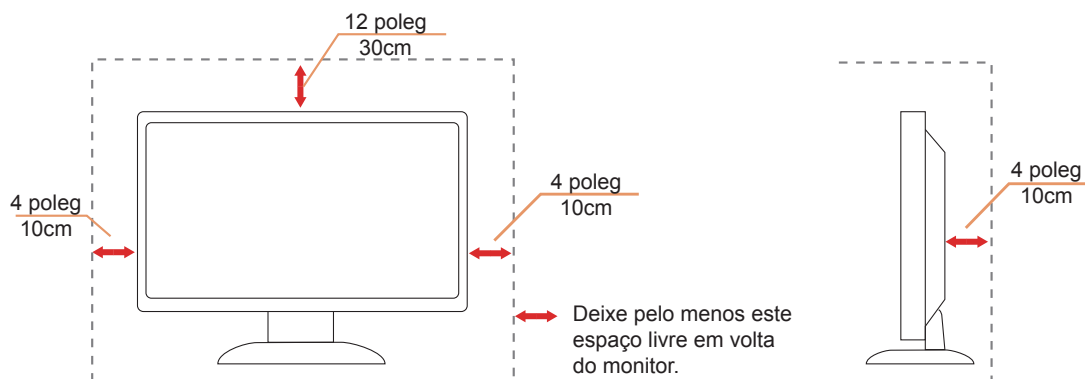

# Limpeza

⚠ Limpe a caixa do monitor regularmente com um pano. Pode utilizar um detergente suave para limpar as manchas, já que um detergente abrasivo poderá danificar a caixa do produto.

⚠ Durante a limpeza, tenha cuidado para que o detergente não derrame para o interior do produto. O pano de limpeza não deverá ser áspero para não arranhar a superfície do ecrã.

⚠ Desligue o cabo de alimentação antes de limpar o produto.

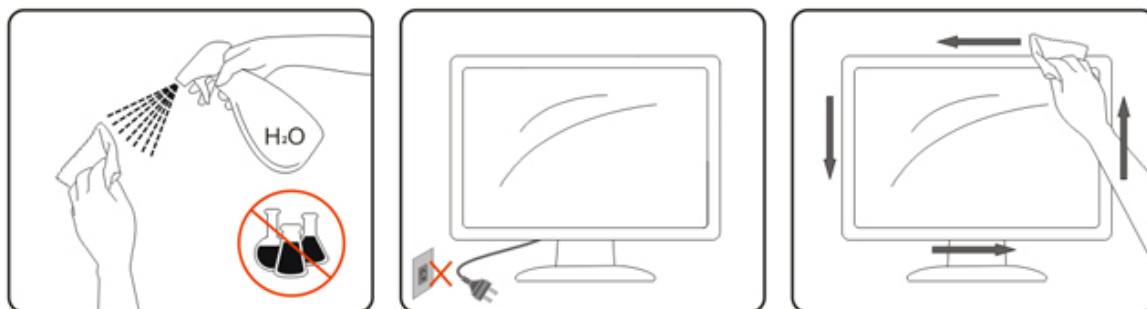

## Outros

 Se o produto emitir odores e sons estranhos ou fumo, desligue a ficha de alimentação IMEDIATAMENTE e contacte um Centro de assistência técnica.

 Certifique-se de que os orifícios de ventilação não ficam bloqueados pela mesa ou por uma cortina.

 Não sujeite o monitor LCD a grandes vibrações ou impactos durante o seu funcionamento.

 Não deixe cair o monitor nem o sujeite a impactos durante o funcionamento ou transporte.

# Configuração

## Conteúdo da embalagem

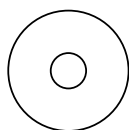
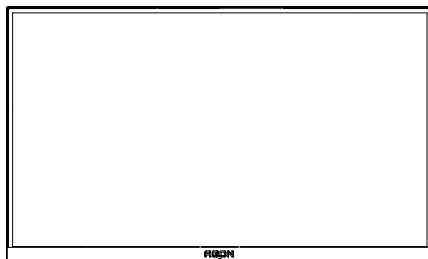

CD com o manual



Certificado de garantia

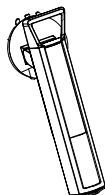

Suporte

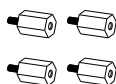

Parafusos

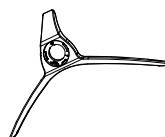

Base



Parafusos



Clipe para cabos



Botões de acesso rápido



Cabo de alimentação



Cabo DP



Cabo HDMI



Cabo USB



Cabo de microfone

\* Os cabos de sinal (cabos de DP, HDMI, USB e Microfone) não serão todos fornecidos em todos os países e regiões. Para confirmar, consulte o seu revendedor ou uma filial da AOC.



## Instalar o suporte e a base

Instale ou remova a base de acordo com os passos indicados abaixo.

### Instalação:

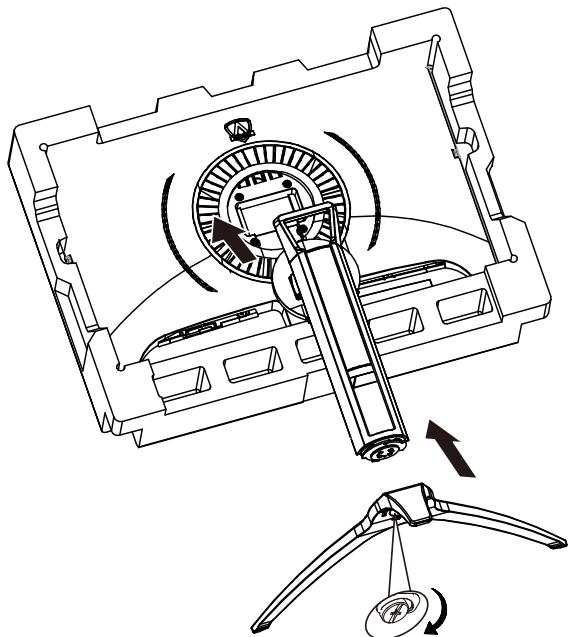

### Remoção:

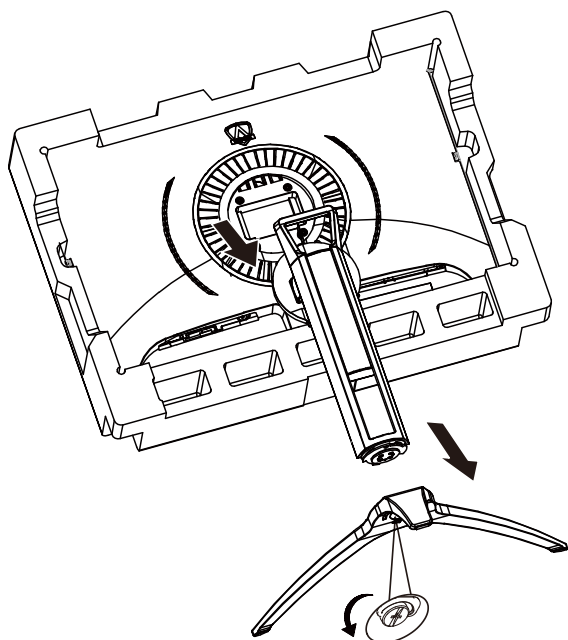

## Ajustar o ângulo de visão

Para obter o melhor ângulo de visualização possível, recomendamos que se coloque de frente para o monitor e que de seguida ajuste o ângulo do mesmo de acordo com a sua preferência.

Segure no suporte para impedir que o monitor caia quando estiver a ajustar o ângulo do mesmo.

Pode ajustar o ângulo do monitor tal como indicado abaixo:

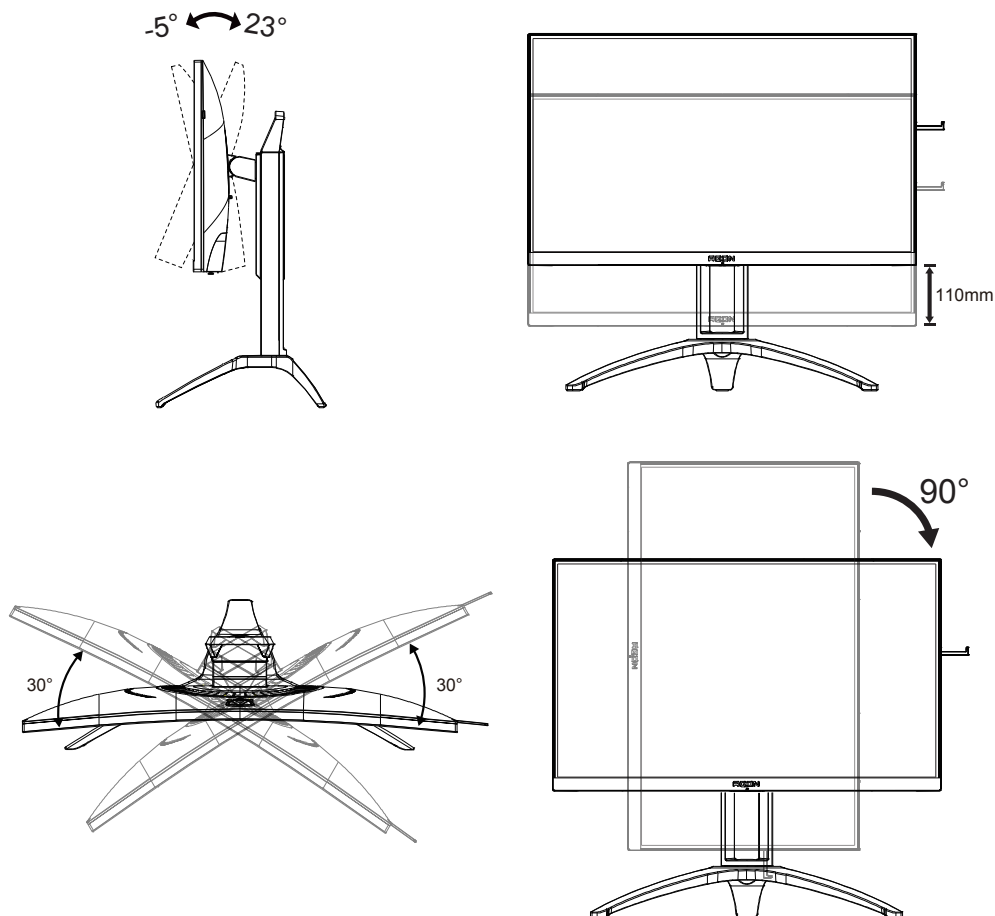

### NOTA:

Não toque no ecrã LCD quando estiver a ajustar o ângulo do monitor. Tal poderá causar danos ou mesmo a quebra do ecrã LCD.

# Ligar o monitor

Ligações de cabos na traseira do monitor e do computador:

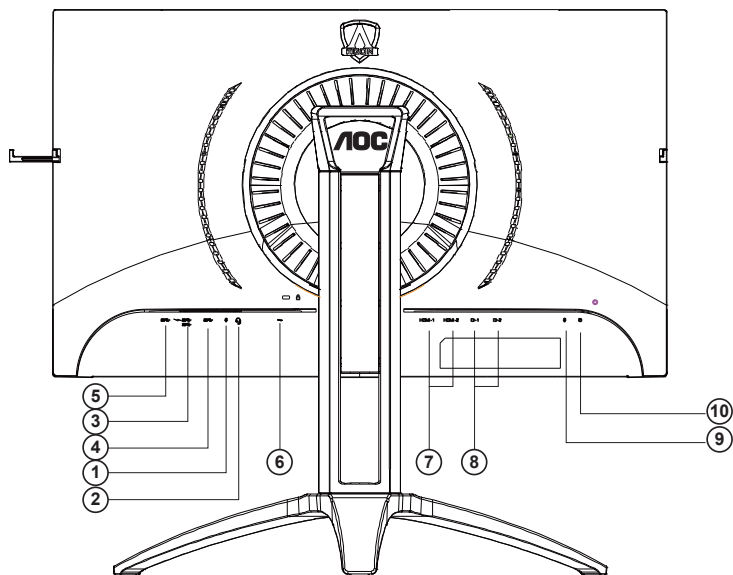

1. Entrada para microfone
2. Auscultadores (combinado com microfone)
3. USB3.2 Gen1 transferência + carregamento rápido
4. USB3.2 Gen1 transferência
5. USB3.2 Gen1 transmissão
6. Entrada AC
7. HDMI
8. DP
9. Saída de microfone (ligação ao PC)
10. Botões de acesso rápido

## Ligar ao PC

1. Ligue o cabo de alimentação à parte de trás do monitor com firmeza.
2. Desligue o computador e retire o cabo de alimentação.
3. Ligue o cabo de sinal do monitor ao conector de vídeo da parte de trás do seu computador.
4. Ligue o cabo de alimentação do computador e o cabo de alimentação do monitor a uma tomada eléctrica.
5. Ligue o computador e o monitor.

Se visualizar uma imagem no ecrã do monitor, a instalação estará concluída. Se o monitor não apresentar uma imagem, consulte a Resolução de problemas.

Para proteger o equipamento, desligue sempre a alimentação do PC e do monitor LCD antes de efetuar a ligação.

## Função Adaptive-Sync (Disponível para modelos selecionados)

1. A função Adaptive-Sync funciona com DP/HDMI
2. Placa gráfica compatível: As placas recomendadas são apresentadas abaixo e podem ser consultadas em [www.AMD.com](http://www.AMD.com)
  - Radeon™ RX Vega série
  - Radeon™ RX 500 série
  - Radeon™ RX 400 série
  - Radeon™ R9/R7 300 série (exceto série R9 370/X, R7 370/X, R7 265)
  - Radeon™ Pro Duo (2016)
  - Radeon™ R9 Nano série
  - Radeon™ R9 Fury série
  - Radeon™ R9/R7 200 série (exceto série R9 270/X, R9 280/X)

## Função AMD FreeSync Premium (Disponível para modelos selecionados)

1. A função AMD FreeSync Premium funciona com DP/HDMI
2. Placa gráfica compatível: As placas recomendadas são apresentadas abaixo e podem ser consultadas em [www.AMD.com](http://www.AMD.com)
  - Radeon™ RX Vega série
  - Radeon™ RX 500 série
  - Radeon™ RX 400 série
  - Radeon™ R9/R7 300 série (exceto série R9 370/X, R7 370/X, R7 265)
  - Radeon™ Pro Duo (2016)
  - Radeon™ R9 Nano série
  - Radeon™ R9 Fury série
  - Radeon™ R9/R7 200 série (exceto série R9 270/X, R9 280/X)

# HDR

É compatível com sinais de entrada no formato HDR10.

O monitor poderá ativar automaticamente a função HDR se o leitor e o conteúdo forem compatíveis. Contacte o fabricante do dispositivo e o fornecedor do conteúdo para obter mais informações sobre a compatibilidade do dispositivo e do conteúdo. "Desative" a função HDR caso não seja necessária a ativação automática da função.

Nota:

1. Não é necessária qualquer configuração especial para a interface DisplayPort/HDMI no WIN10 ou versões inferiores (antigas) a V1703.
2. No WIN10 versão V1703, apenas a interface HDMI está disponível e a interface DisplayPort não funciona.
3. Não é recomendada a utilização da resolução 3840x2160 a 50Hz/60Hz em PC. Essa resolução deve ser utilizada apenas para leitores UHD ou consolas Xbox-one/PS4-Pro.
- a. A resolução de ecrã está definida para 3840\*2160 e a função HDR está Ativada por predefinição. Nestas condições, o brilho do ecrã poderá diminuir ligeiramente, indicando que a função HDR foi ativada.
- b. Depois de entrar numa aplicação, é possível obter o melhor efeito HDR se a resolução for alterada para 3840\*2160 (se disponível).

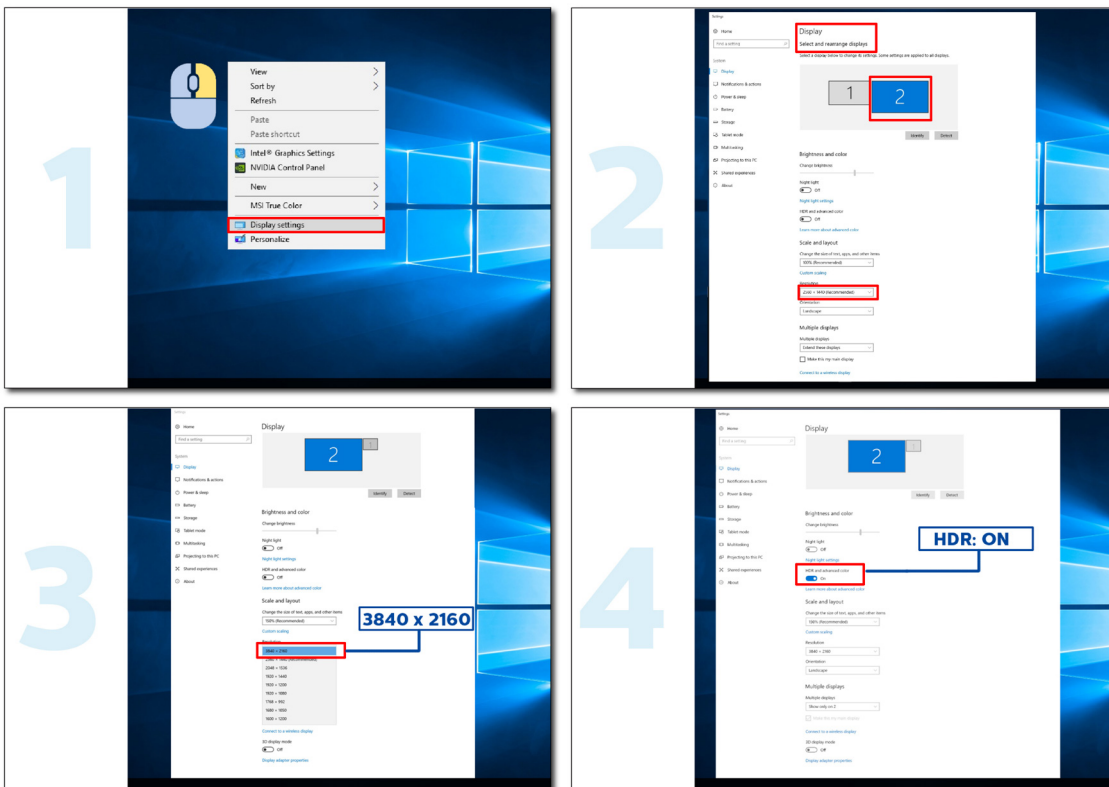

# Ajuste

## Botões de atalho

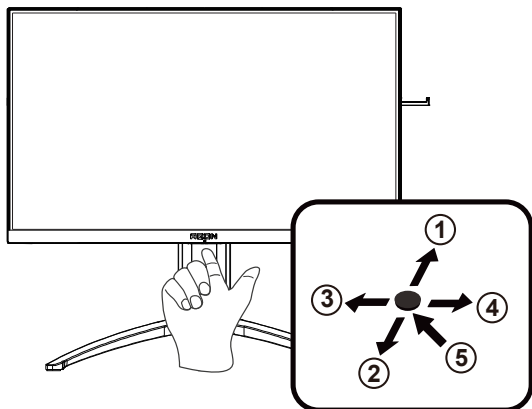

|   |                       |
|---|-----------------------|
| 1 | Fonte/Cima            |
| 2 | Dial Point/Baixo      |
| 3 | Modo de Jogo/Esquerda |
| 4 | Efeito de Luz/Direita |
| 5 | Energia/Menu/Enter    |

### **Energia/Menu/Enter**

Prima o botão de Energia para ligar o monitor.

Se o menu OSD não estiver ativo, prima para exibir o menu OSD ou confirmar a seleção. Prima durante 2 segundos para desligar o monitor.

### **Dial Point**

Se o menu OSD estiver fechado, prima o botão Dial Point para mostrar/ocultar o Dial Point.

### **Modo de Jogo/Esquerda**

Se o menu OSD não estiver ativo, prima o botão “Esquerda” para abrir a função de modo de jogo e prima o botão “Esquerda” ou “Direita” para selecionar o modo de jogo (FPS, RTS, Corridas, Jogador 1, Jogador 2 ou Jogador 3), dependendo dos diferentes tipos de jogo.

### **Efeito de Luz/Direita**

Se o menu OSD não estiver ativado, prima o botão “Direita” para ativar a função de Efeito de Luz.

### **Fonte/Cima**

Se o menu OSD não estiver ativo, prima o botão Fonte/Auto/Cima para configurar a função do botão de acesso rápido.

## Mudança Rápida

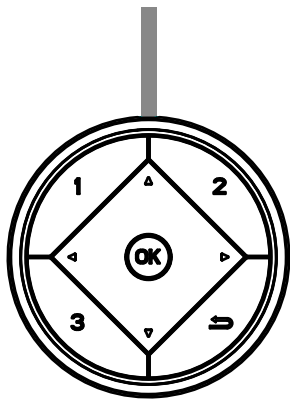

◀:

Se o menu OSD não estiver ativo, prima o botão ◀ para abrir a função de modo de jogo e prima ◀ ou ▶ para selecionar o modo de jogo (FPS, RTS, Corridas, Jogador 1, Jogador 2 ou Jogador 3) dependendo dos diferentes tipos de jogo.

▶:

Se o menu OSD não estiver ativo, prima o botão ▶ para ativar a barra de ajuste de Controle de sombras.

Menu/OK

Quando o menu OSD não estiver ativo, prima para exibir o OSD ou confirme a seleção.

▲:

Quando o menu OSD estiver fechado, prima o botão ▲ para configurar a função do botão de acesso rápido à Fonte.

▼:

Se o menu OSD estiver fechado, prima o botão Dial Point para mostrar/ocultar o Dial Point.

1:

Prima o botão 1 para selecionar o modo Jogador 1

2:

Prima o botão 2 para selecionar o modo Jogador 2

3:

Prima o botão 3 para selecionar o modo Jogador 3



Pressione para voltar à seleção anterior.

## Guia de Botões do OSD (Menu)

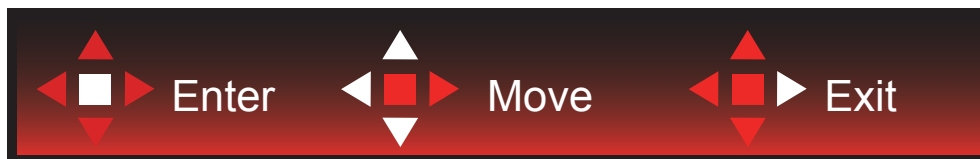

Confirmar: Utilize o botão Confirmar para aceder ao nível seguinte do menu OSD

Mover: Utilize o botão Esquerda/Cima/Baixo para mover a seleção do menu OSD

Sair: Utilize o botão Direita para sair do menu OSD

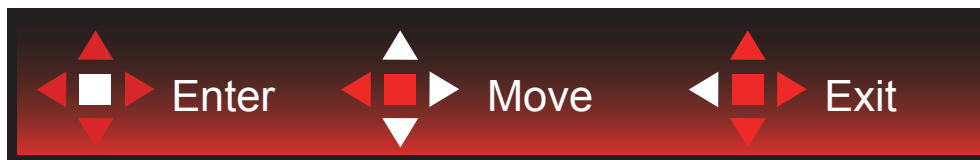

Confirmar: Utilize o botão Confirmar para aceder ao nível seguinte do menu OSD

Mover: Utilize o botão Direita/Cima/Baixo para mover a seleção do menu OSD

Sair: Utilize o botão Esquerda para sair do menu OSD



Confirmar: Utilize o botão Confirmar para aceder ao nível seguinte do menu OSD

Mover: Utilize o botão Cima/Baixo para mover a seleção do menu OSD

Sair: Utilize o botão Esquerda para sair do menu OSD

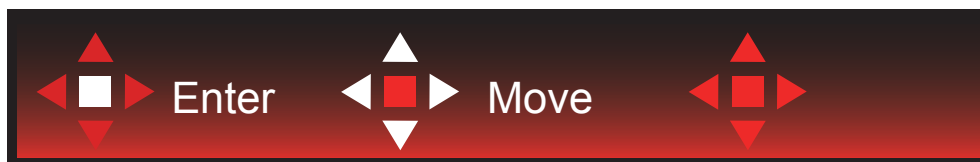

Mover: Utilize o botão Esquerda/Direita /Cima/Baixo para mover a seleção do menu OSD



Sair: Utilize o botão Esquerda para sair do menu OSD para o nível anterior do menu OSD

Confirmar: Utilize botão Direita para aceder ao nível seguinte do menu OSD

Selecionar: Utilize o botão Cima/Baixo para mover a seleção do menu OSD



Confirmar: Utilize o botão Confirmar para aplicar a definição do menu OSD e voltar ao nível anterior do menu OSD

Selecionar: Utilize o botão Baixo para ajustar a definição do menu OSD





Selecionar: Utilize o botão Cima/Baixo para ajustar a definição do menu OSD



Confirmar: Utilize o botão Confirmar para sair do menu OSD para o nível anterior do menu OSD

Selecionar: Utilize o botão Esquerda/Direita para ajustar a definição do menu OSD

# Configuração do OSD

Instruções básicas e simples com os botões de controlo.

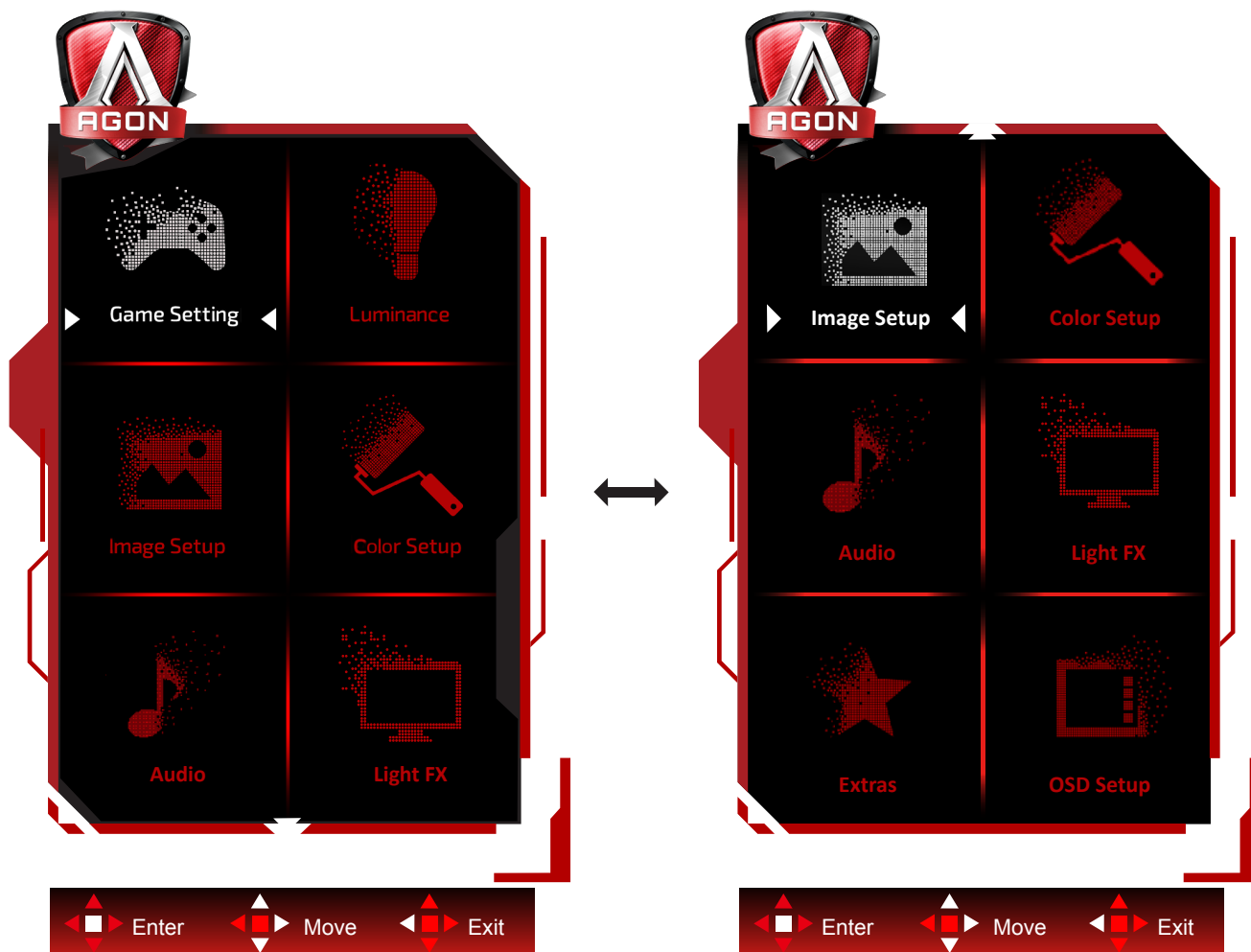

- 1). Prima o botão MENU para ativar o menu OSD.
- 2). Siga o Guia de Botões para mover ou selecionar (ajustar) as definições do menu OSD
- 3). Função de bloqueio/desbloqueio do menu OSD: Para bloquear ou desbloquear o menu OSD, mantenha premido o botão Baixo durante 10s quando o menu OSD não está ativo.

## Notas:

- 1). Se o produto possuir apenas uma entrada de sinal, o item "Selecionar entrada" não poderá ser ajustado.
- 2). Modos ECO (exceto modo Normal), DCR e modo DCB ; apenas pode existir um destes quatro estados.

## Game Setting (Configuração de jogo)





|   |  |  |   |
|---|--|--|---|
|  | Game Mode<br>(Modo de jogo)  | FPS  | Para jogar jogos FPS (Jogos de ação na primeira pessoa). Melhora o nível de detalhes das áreas escuras.   |
|   |  | RTS  | Para jogar RTS (Jogos de estratégia em tempo real). Melhora a qualidade da imagem.  |
|   |  | Racing (Corrida)   | Para jogar jogos de corridas. Oferece um tempo de resposta mais rápido e elevada saturação da cor.  |
|   |  | Gamer 1<br>(Jogador 1)   | As definições de preferência do utilizador serão guardadas como Jogador 1.  |
|   |  | Gamer 2<br>(Jogador 2)   | As definições de preferência do utilizador serão guardadas como Jogador 2.  |
|   |  | Gamer 3<br>(Jogador 3)   | As definições de preferência do utilizador serão guardadas como Jogador 3.  |
|   |  | off (desativado)   | Não é feita qualquer otimização por parte da função Smart Image game  |
|   | Shadow Control<br>(Controlo de sombras)  | 0-100  | A predefinição do controlo de sombras é 50. O utilizador pode ajustar de 50 até 100 ou 0 para aumentar o contraste e obter uma imagem límpida.<br>1. Se a imagem for demasiado escura para ver claramente os detalhes, ajuste de 50 até 100 para obter uma imagem nítida.<br>2. Se a imagem for demasiado clara para ver claramente os detalhes, ajuste de 50 até 0 para obter uma imagem nítida. |
|   | Game Color<br>(Cor de jogo)  | 0-20   | A Cor de Jogo permite ajustar o nível de saturação de 0 a 20 para proporcionar uma imagem melhor  |
|   | MBR  | 0-20   | Ajustar a redução de desfocagem de movimento.   |
| Adaptive-Sync/<br>AMD FreeSync<br>(Disponível para modelos selecionados)            | On (ativado) / Off (desativado)  | Desativar ou ativar a função Adaptive-Sync/AMD FreeSync Premium. |   |
| Overdrive   | Weak (Fraco)<br>Medium (Médio)<br>Strong (Forte)<br>Boost (Intensificar)<br>Off (Desativado) | Ajustar o tempo de resposta.                                     |   |

|  |  |  |   |
|--|--|--|---|
|  | Low input Lag (Atraso de entrada reduzido) | On (ativado) / off (desativado)  | Desativar a memória intermédia para diminuir o atraso da entrada  |
|  | QuickSwitch LED                            | On (ativado) / off (desativado)  | Desativar ou ativar o LED QuickSwitch   |
|  | Contador de fotogramas                     | Desativado / Direita-Cima / Direita-Baixo / Esquerda-Baixo / Esquerda-Cima | Exibir a frequência V. no canto selecionado (A função de contador de fotogramas funciona apenas com placas gráficas AMD.) |

- Nota:**
- 1) As funções MBR e Overdrive Boost estarão disponíveis apenas quando a função Adaptive-Sync/AMD FreeSync Premium estiver desativada e a frequência vertical for 75 Hz, no máximo
  - 2) The screen brightness will be reduced when adjusting MBR or Over driver setting to Boost.
  - 3) Quando a função HDR estiver definida para “não desativada” nas “Definições de imagem” e a fonte de entrada transmitir conteúdo HDR, não será possível ajustar as definições de “Modo de Jogo”, “Controlo de campo escuro”, “Tom de Jogo”, “MBR” no menu “Definições de jogo”.
- A opção “Melhorado” no menu “Tempo de resposta” não está disponível.

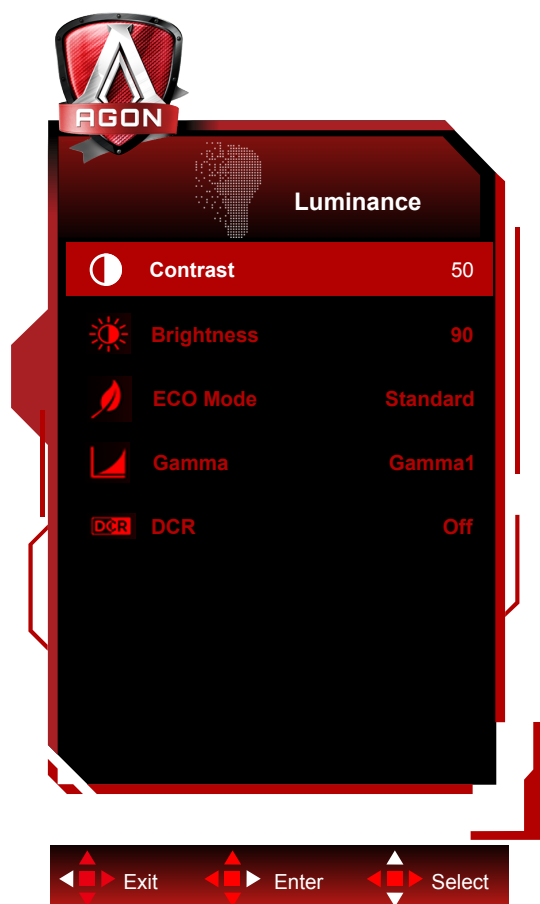
## Luminance (Luminância)



|   |                                 |                   |   |                               |
|---|---------------------------------|-------------------|---|-------------------------------|
|  | Contrast (Contraste)            | 0-100             | Ajuste digital do contraste.                    |                               |
|   | Brightness (Brilho)             | 0-100             | Ajuste da luz de fundo                          |                               |
|   | Eco mode (Modo Eco)             | Standard (Padrão) |   | Modo padrão                   |
|   |                                 | Text (Texto)      |   | Modo de texto                 |
|   |                                 | Internet          |   | Modo de Internet              |
|   |                                 | Game (Jogo)       |   | Game Mode (Modo de jogo)      |
|   |                                 | Movie (Vídeo)     |   | Modo de vídeo                 |
|   |                                 | Sports (Desporto) |   | Modo de desporto              |
|   |                                 | Reading           |   | Reading Mode                  |
|   | Gamma (Gama)                    | Gamma1 (Gama 1)   |   | Ajustar para Gamma 1 (Gama 1) |
| Gamma2 (Gama 2)   |                                 |                   | Ajustar para Gamma 2 (Gama 2)                   |                               |
| Gamma3 (Gama 3)   |                                 |                   | Ajustar para Gamma 3 (Gama 2)                   |                               |
| DCR   | Off (Desativado) / On (Ativado) |                   | Desativar / Ativar a taxa de contraste dinâmico |                               |

**Nota:**  
Quando a configuração HDR em “Configurações de imagem” está definida como “não desativada” e a fonte de entrada possui conteúdo HDR, “Luminância” não é ajustável.

## Image Setup (Configuração da imagem)

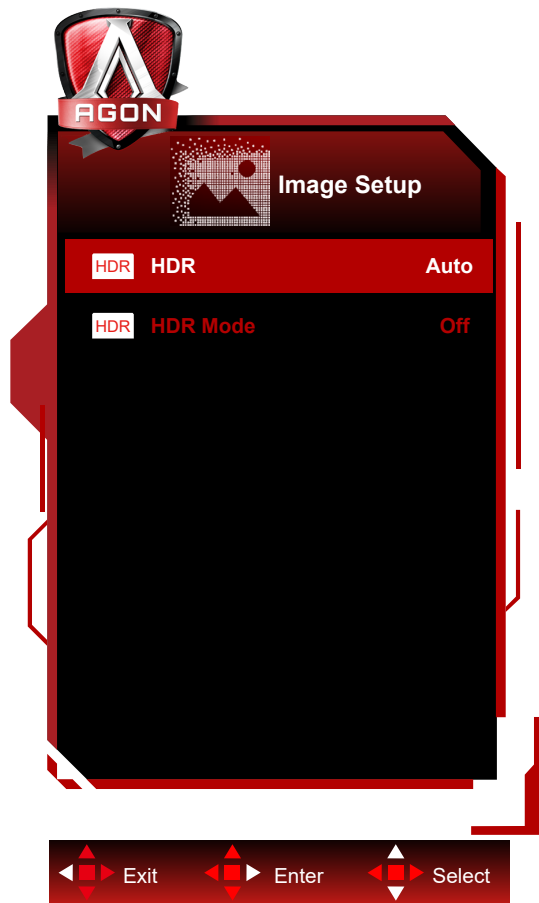

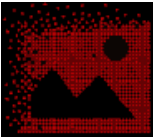
|   |          |   |                              |
|---|----------|---|------------------------------|
|  | HDR      | Off / DisplayHDR / HDR Picture / HDR Movie / HDR Game | Desativar ou Ativar HDR      |
|   | HDR Mode | Off / HDR Picture / HDR Movie / HDR Game              | Desativar ou Ativar HDR Mode |

**Nota:**

When HDR is detected, the HDR option is displayed for adjustment; when HDR is not detected, the HDR Mode option is displayed for adjustment.

## Color Setup (Configuração da cor)



|   |  |   |                       |  |  |
|---|--|---|-----------------------|--|--|
|  | LowBlue Mode (Modo de luz azul reduzida) | Desativado / Multimédia / Internet / Documentos / Leitura |                       | Diminuir a emissão de luz azul controlando a temperatura da cor. |  |
|   | Color Temp. (Temp. cor)                  | Warm (Quente)   |                       |  | Restitui a temperatura da cor Quente a partir da EEPROM. |
|   |  | Normal  |                       |  | Restitui a temperatura da cor Normal a partir da EEPROM. |
|   |  | Cool (Fria)   |                       |  | Restitui a temperatura da cor Fria a partir da EEPROM.   |
|   |  | sRGB  |                       |  | Restitui a temperatura da cor sRGB a partir da EEPROM.   |
|   |  | User (Utilizador)   | Red (Vermelho)        |  | Ajuste digital do ganho da cor vermelha                  |
|   |  | Green (Verde)   |                       | Ajuste digital do ganho da cor verde.                            |  |
|   |  | Blue (Azul)   |                       | Ajuste digital do ganho da cor azul                              |  |
|   | DCB Mode (Modo DCB)                      | Full Enhance (Optimiz Total)                              | ativado ou desativado |  | Desativar ou Ativar o Modo Otimização Total              |
|   |  | Nature Skin (Tom Natural)                                 | ativado ou desativado |  | Desativar ou Ativar o Modo Tom Natural                   |
|   |  | Green Field (Campo Verde)                                 | ativado ou desativado |  | Desativar ou Ativar o Modo Campo Verde                   |
|   |  | Sky-blue (Céu Azul)                                       | ativado ou desativado |  | Desativar ou Ativar o Modo Céu Azul                      |
| AutoDetect (Deteção Auto)   |  | ativado ou desativado                                     |                       | Desativar ou Ativar o Modo de Deteção Automática                 |  |
| DCB Demo (Demonstração DCB)   |  | ativado ou desativado                                     |                       | Desativar ou Ativar o Modo Demonstração                          |  |

### Nota:

Quando a função HDR estiver definida para "não desativada" nas "Definições de imagem" e a fonte de entrada transmitir conteúdo HDR, não será possível ajustar os itens do menu "Definições de cor".

## Audio (Áudio)

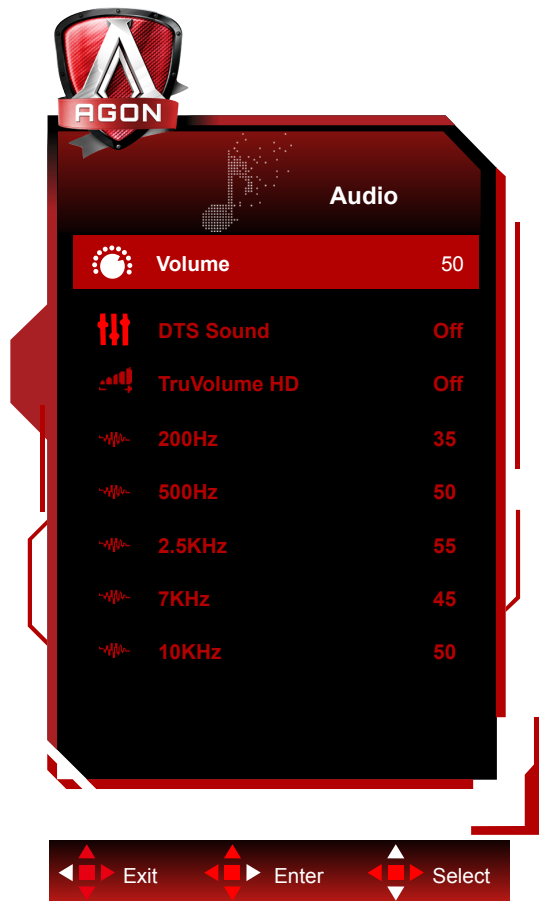

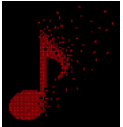
|   |              |   |   |
|---|--------------|---|---|
|  | Volume       | 0-100                                   | Ajustar o nível do volume   |
|   | Som DTS      | Jogo/Rock/Clássico/Ao Vivo/Teatro/Desac | Selecionar o modo de som DTS.<br><b>Nota:</b> A mudança de modos poderá demorar até 2 segundos.             |
|   | TruVolume HD | Ativado/Desativado                      | Desativar ou ativar a função TruVolume HD.  |
|   | 200Hz        | 0-100                                   | Áudio base de baixa frequência, também a frequência de áudio de raiz do acorde do tom.                      |
|   | 500Hz        | 0-100                                   | Utilizado principalmente para voz (por exemplo, canto, leitura). Fortalece a profundidade e a força da voz. |
|   | 2.5KHz       | 0-100                                   | Esta frequência tem um forte poder de penetração e permite melhorar o brilho e nitidez do som.              |
|   | 7KHz         | 0-100                                   | Aumentar a nitidez da voz.  |
|   | 10KHz        | 0-100                                   | A parte de som agudo da música é mais sensível ao desempenho de alta frequência do som.                     |



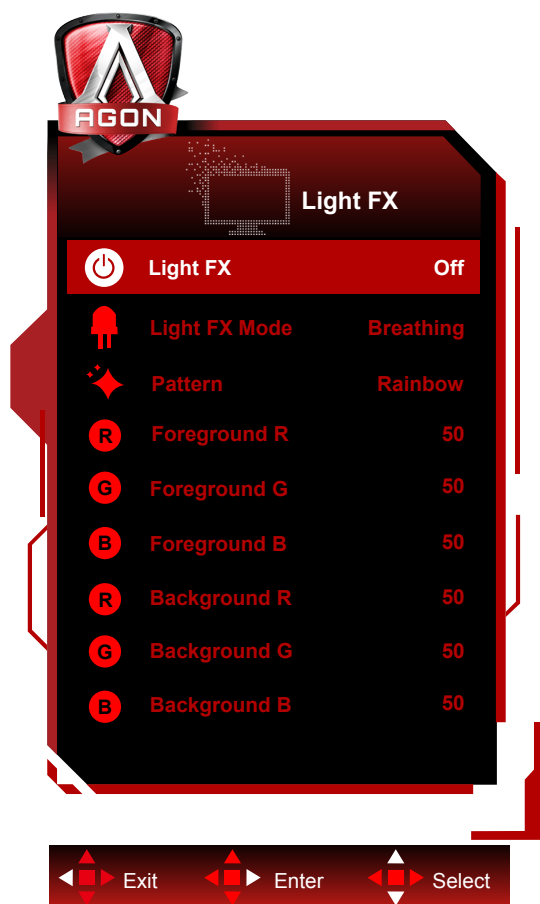

## Light FX(Efeito de Luz)

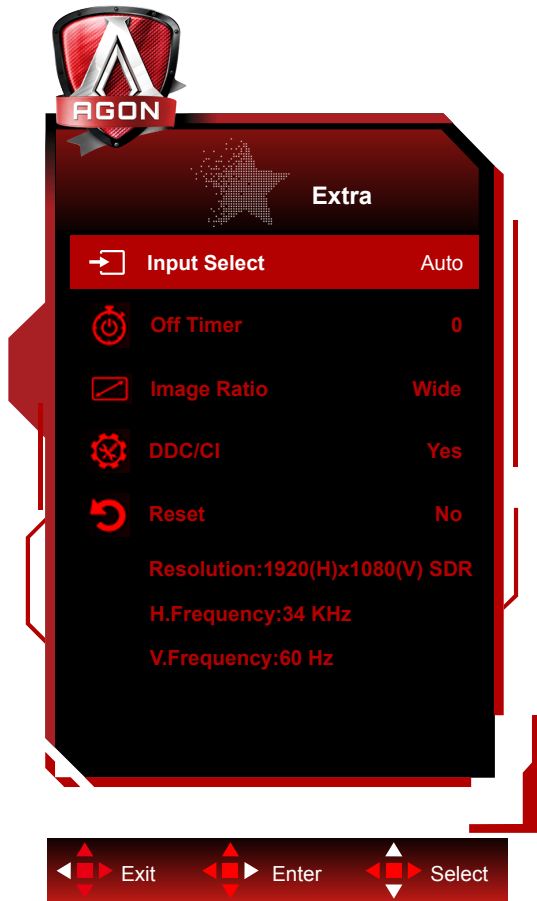

|   |                       |  |   |
|---|-----------------------|--|---|
|  | Efeito de Luz         | Desactivar/Baixo/Médio/Forte   | Selecione a intensidade da função Light FX.   |
|   | Modo do Efeito de Luz | Áudio / Estático / Mudança simples / Mudança gradual / Preenchimento simples / Preenchimento unidirecional / Preenchimento bidirecional / Respiração / Ponto de movimento / Zoom / Descoloração / Onda de água / Intermitente / Demonstração | Selecionar o Modo do Efeito de Luz  |
|   | Padrão                | Vermelho/Verde/Azul/Definido pelo utilizador   | Selecionar o Padrão do Efeito de Luz  |
|   | Primeiro plano R      | 0-100  | O utilizador pode ajustar a cor do primeiro plano do Efeito de Luz, quando o Padrão seleccionado for definido pelo utilizador |
|   | Primeiro plano G      |  |   |
|   | Primeiro plano B      |  |   |
|   | Segundo plano R       | 0-100  | O utilizador pode ajustar a cor do segundo plano do Efeito de Luz, quando o Padrão seleccionado for definido pelo utilizador  |
| Segundo plano G   |                       |  |   |
| Segundo plano B   |                       |  |   |

## Extra



|   |                                   |   |   |
|---|-----------------------------------|---|---|
|  | Input Select (Selecionar entrada) | AUTO/HDMI1/HDMI2/DP1/DP2  | Selecionar a fonte de entrada do sinal. |
|   | Off timer (Temporizador)          | 0-24 horas  | Selecionar hora para desligar DC        |
|   | Image Ratio (Resolução)           | Panorâmico / 4:3 / 1:1 / 17"(4:3) / 19"(4:3) / 19"(5:4) / 19"W(16:10) / 21.5"W(16:9) / 22"W(16:10) / 23"W(16:9) / 23.6"W(16:9) / 24"W(16:9) | Selecionar a proporção da imagem.       |
|   | DDC/CI                            | sim ou não  | Ativar/Desativar o Suporte DDC/CI       |
|   | Reset (Repor)                     | Sim ou não  | Repor as predefinições do menu          |

## OSD Setup (Configuração do OSD)

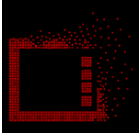

|   |   |                       |   |
|---|---|-----------------------|---|
|  | Language (Idioma)                           |                       | Selecionar o idioma do menu OSD   |
|   | Timeout (Limite de Tempo)                   | 5-120                 | Ajustar o tempo limite do OSD   |
|   | DP Capability (Capacidade DP)               | 1.1/1.2/1.4           | Tenha em atenção que a função Adaptive sync/AMD FreeSync Premium é suportada apenas por DP1.2/DP1.4 |
|   | H. Position (Posição H.)                    | 0-100                 | Ajustar a posição horizontal do OSD   |
|   | V. Position (Posição V.)                    | 0-100                 | Ajustar a posição vertical do OSD   |
|   | Transparence (Transparência)                | 0-100                 | Ajustar a transparência do OSD  |
|   | Break Reminder (Aviso de tempo de descanso) | ativado ou desativado | Aviso de tempo de descanso se o utilizador trabalhar de forma contínua durante mais de 1 hora       |

### Notas:

Se o conteúdo de vídeo DP suportar DP1.2/DP1.4, selecione DP1.2/DP1.4 para a Capacidade DP, caso contrário, selecione DP1.1.

## Indicador LED

| Estado                 | Cor do LED     |
|------------------------|----------------|
| Modo de potência total | Red (Vermelho) |
| Modo Ativo Desligado   | Laranja        |

# Resolução de problemas

| Problema e Questão   | Possíveis soluções   |
|--|--|
| <b>O LED de energia não está aceso</b>                                 | Verifique se o botão de alimentação está ligado e se o cabo de alimentação está correctamente ligado a uma tomada com ligação à terra e ao monitor.  |
| <b>Nenhuma imagem é exibida no ecrã</b>                                | <ul style="list-style-type: none"> <li>● O cabo de alimentação está ligado corretamente?<br/>Verifique a ligação do cabo de alimentação e a fonte de alimentação.</li> <li>● O cabo está corretamente ligado?<br/>(Ligação com cabo D-SUB)<br/>Verifique a ligação do cabo D-SUB<br/>(Ligação com cabo HDMI)<br/>Verifique a ligação do cabo HDMI<br/>(Ligação com cabo DP)<br/>Verifique a ligação do cabo DP.<br/>* A entrada D-SUB/HDMI/DP não está disponível em todos os modelos.</li> <li>● Se a alimentação estiver ligada, reinicie o computador para visualizar o ecrã inicial (ecrã de início de sessão).<br/>Se o ecrã inicial (ecrã de início de sessão) for exibido, inicie o computador no modo adequado (modo de segurança para Windows 7/8/10) e altere a frequência da placa gráfica.<br/>(Consulte a secção Definir a resolução ideal)<br/>Se o ecrã inicial (ecrã de início de sessão) não for exibido, contacte o Centro de Assistência ou o seu revendedor.</li> <li>● É exibida a mensagem “Entrada não suportada” no ecrã?<br/>Esta mensagem é exibida quando o sinal da placa gráfica excede a resolução e frequência máximas que o monitor suporta corretamente.<br/>Ajuste a resolução e frequência máximas que o monitor suporta corretamente.</li> <li>● Certifique-se de que os controladores do monitor AOC estão instalados.</li> </ul> |
| <b>A imagem está desfocada e apresenta “fantasmas”</b>                 | Ajuste os comandos de contraste e brilho.<br>Prima para ajustar automaticamente.<br>Verifique se está a utilizar um cabo de extensão ou um comutador. Recomendamos que ligue o monitor diretamente ao conector de saída da placa de vídeo na parte traseira.   |
| <b>A imagem salta, cintila ou existe um padrão de onda na imagem</b>   | Afaste o mais possível do monitor dispositivos que possam causar interferência eléctrica.<br>Utilize a taxa de actualização mais elevada que o monitor suporta para a resolução que está a utilizar.   |
| <b>O monitor não sai do modo de ativo desligado”</b>                   | O botão de alimentação do computador deve estar na posição Ligado.<br>A placa de vídeo do computador deve estar firmemente encaixada na respectiva ranhura.<br>Verifique se o cabo de vídeo do monitor está correctamente ligado ao computador.<br>Verifique o cabo de vídeo do monitor e certifique-se de que nenhum dos pinos está dobrado.<br>Certifique-se de que o seu computador está operacional premindo a tecla CAPS LOCK no teclado enquanto observa o LED de CAPS LOCK. Este LED deverá ligar ou desligar ao premir a tecla CAPS LOCK.  |
| <b>Falta de uma das cores primárias (vermelho, verde ou azul)</b>      | Verifique o cabo de vídeo do monitor e certifique-se de que nenhum dos pinos está danificado.<br>Verifique se o cabo de vídeo do monitor está correctamente ligado ao computador.  |
| <b>A imagem do ecrã não está corretamente centrada ou dimensionada</b> | Ajuste a posição horizontal e vertical ou pressione o botão (AUTO).  |
| <b>A imagem tem defeitos nas cores (o branco não parece branco).</b>   | Ajuste a cor RGB ou seleccione a temperatura da cor desejada.  |
| <b>O ecrã apresenta distorções horizontais ou verticais</b>            | Utilize o modo de encerramento do Windows 7/8/10 para ajustar o relógio e a focagem.<br>Prima para ajustar automaticamente.  |

# Especificações

## Especificações gerais

|                         |  |   |                              |
|-------------------------|--|---|------------------------------|
| Painel                  | Nome do modelo                               | AG273QZ   |                              |
|                         | Tipo de sistema                              | LCD TFT a cores   |                              |
|                         | Área de visualização                         | 68,5 cm na diagonal                                     |                              |
|                         | Distância entre pixéis                       | 0,2331mm (H) x 0,2331mm (V)                             |                              |
|                         | Sincronização separada                       | H/V TTL   |                              |
|                         | Cores do monitor                             | 16,7M de cores  |                              |
| Outros                  | Intervalo de varrimento na horizontal        | 30~230kHz (HDMI)<br>30~360kHz (DP)                      |                              |
|                         | Tamanho do varrimento na horizontal (Máximo) | 596,736mm   |                              |
|                         | Intervalo de varrimento na vertical          | 48~144Hz (HDMI)<br>48~240Hz (DP)                        |                              |
|                         | Tamanho do varrimento na vertical (Máximo)   | 335,664mm   |                              |
|                         | Resolução predefinida ideal                  | 2560 x 1440@60Hz  |                              |
|                         | Max resolution                               | 2560x1440@144Hz (HDMI)<br>2560 x 1440@240Hz (DP)        |                              |
|                         | Plug & Play                                  | VESA DDC2B/CI   |                              |
|                         | Fonte de alimentação                         | 100-240V~, 1,5A, 50/60Hz                                |                              |
|                         | Consumo de energia                           | Típico (brilho e contraste padrão)                      | 52 W                         |
|                         |  | Máx. (brilho = 100, contraste = 100)                    | ≤110 W                       |
| Espera                  |  | ≤ 0,5 W   |                              |
| Características físicas | Tipo de conector                             | HDMI/DP/Saída para auscultadores/Entrada para microfone |                              |
|                         | Tipo cabo de sinal                           | Amovível  |                              |
| Ambiente                | Temperatura                                  | Funcionamento   | 0°~ 40°                      |
|                         |  | Desligado   | -25°~ 55°                    |
|                         | Humidade                                     | Funcionamento   | 10% a 85% (sem condensação)  |
|                         |  | Desligado   | 5% a 93% (sem condensação)   |
|                         | Altitude                                     | Funcionamento   | 0 - 5.000 m (0 – 16404 pés)  |
|                         |  | Desligado   | 0 - 12.192 m (0 – 40000 pés) |



## Modos de exibição predefinidos

| NORMA        | RESOLUÇÃO       | FREQUÊNCIA HORIZONTAL (kHz) | FREQUÊNCIA VERTICAL (Hz) |
|--------------|-----------------|-----------------------------|--------------------------|
| VGA          | 640x480@60Hz    | 31,469                      | 59,94                    |
| VGA          | 640x480@67Hz    | 35                          | 66,667                   |
| VGA          | 640x480@72Hz    | 37,861                      | 72,809                   |
| VGA          | 640x480@75Hz    | 37,5                        | 75                       |
| VGA          | 640x480@100Hz   | 51,08                       | 99,769                   |
| VGA          | 640x480@120Hz   | 61,91                       | 119,518                  |
| DOS MODE     | 720x400@70Hz    | 31,469                      | 70,087                   |
| DOS MODE     | 720x480@60Hz    | 29,855                      | 59,710                   |
| SD           | 720x576@50Hz    | 31,25                       | 50                       |
| SVGA         | 800x600@56Hz    | 35,156                      | 56,25                    |
| SVGA         | 800x600@60Hz    | 37,879                      | 60,317                   |
| SVGA         | 800x600@72Hz    | 48,077                      | 72,188                   |
| SVGA         | 800x600@75Hz    | 46,875                      | 75                       |
| SVGA         | 800x600@100Hz   | 63,684                      | 99,662                   |
| SVGA         | 800x600@120Hz   | 76,302                      | 119,97                   |
| SVGA         | 832x624@75Hz    | 49,725                      | 74,551                   |
| XGA          | 1024x768@60Hz   | 48,363                      | 60,004                   |
| XGA          | 1024x768@70Hz   | 56,476                      | 70,069                   |
| XGA          | 1024x768@75Hz   | 60,023                      | 75,029                   |
| XGA          | 1024x768@100Hz  | 81,577                      | 99,972                   |
| XGA          | 1024x768@120Hz  | 97,551                      | 119,989                  |
| SXGA         | 1280x1024@60Hz  | 63,981                      | 60,02                    |
| SXGA         | 1280x1024@75Hz  | 79,975                      | 75,025                   |
| Full HD      | 1920x1080@60Hz  | 67,5                        | 60                       |
| QHD          | 2560x1440@60Hz  | 88,787                      | 59,951                   |
| QHD          | 2560x1440@120Hz | 182,997                     | 119,998                  |
| QHD          | 2560x1440@144Hz | 222,056                     | 143,912                  |
| QHD (for DP) | 2560x1440@165Hz | 242,550                     | 165,000                  |
| QHD (for DP) | 2560x1440@200Hz | 294,000                     | 200,000                  |
| QHD (for DP) | 2560x1440@240Hz | 352,803                     | 240,002                  |

## Atribuição de pinos



Cabo de sinal de monitor a cores de 19 pinos

| N.º do pino | Nome do sinal             | N.º do pino | Nome do sinal                   | N.º do pino | Nome do sinal                   |
|-------------|---------------------------|-------------|---------------------------------|-------------|---------------------------------|
| 1.          | Dados TMDS 2 +            | 9.          | Dados TMDS 0 -                  | 17.         | Terra DDC/CEC                   |
| 2.          | Protecção de dados TMDS 2 | 10.         | Relógio + TMDS                  | 18.         | Alimentação +5 V                |
| 3.          | Dados TMDS 2 -            | 11.         | Protecção do relógio TMDS       | 19.         | Detecção de ligação instantânea |
| 4.          | Dados TMDS 1+             | 12.         | Relógio TMDS -                  |             |                                 |
| 5.          | Protecção de dados TMDS 1 | 13.         | CEC                             |             |                                 |
| 6.          | Dados TMDS 1 -            | 14.         | Reservado (N.C. no dispositivo) |             |                                 |
| 7.          | Dados TMDS 0+             | 15.         | SCL                             |             |                                 |
| 8.          | Protecção de dados TMDS 0 | 16.         | SDA                             |             |                                 |

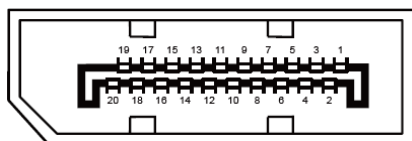

Cabo de sinal de monitor a cores de 20 pinos

| N.º do pino | Nome do sinal  | N.º do pino | Nome do sinal                   |
|-------------|----------------|-------------|---------------------------------|
| 1           | Faixa_ML 3 (n) | 11          | GND                             |
| 2           | GND            | 12          | Faixa_ML 0 (p)                  |
| 3           | Faixa_ML 3 (p) | 13          | CONFIG1                         |
| 4           | Faixa_ML 2 (n) | 14          | CONFIG2                         |
| 5           | GND            | 15          | CANAL_AUX (p)                   |
| 6           | Faixa_ML 2 (p) | 16          | GND                             |
| 7           | Faixa_ML 1 (n) | 17          | CANAL_AUX (n)                   |
| 8           | GND            | 18          | Detecção de ligação instantânea |
| 9           | Faixa_ML 1 (p) | 19          | DP_PWR Retorno                  |
| 10          | Faixa_ML 0 (n) | 20          | DP_PWR                          |



# Plug and Play

## Funcionalidade Plug & Play DDC2B

Este monitor está equipado com capacidades VESA DDC2B de acordo com a NORMA VESA DDC. Permite que o monitor informe a sua identidade ao sistema anfitrião e, dependendo do nível de DDC utilizado, comunique informações adicionais sobre as capacidades de exibição.

O DDC2B é um canal de dados bidirecional baseado no protocolo I2C. O anfitrião pode solicitar informações EDID através do canal DDC2B.



Para consultar as patentes DTS, visite <http://patents.dts.com>. Fabricado sob licença da DTS Licensing Limited. DTS, o símbolo e DTS e o símbolo, em conjunto, são marcas comerciais registadas e DTS Sound é uma marca comercial da DTS, Inc. © DTS, Inc. Todos os direitos reservados.