

AOC

Manuel d'utilisation du moniteur LCD

27B1H Rétroéclairage LED



HDMI™

www.aoc.com

©2019 AOC. All Rights Reserved.

Sécurité	3
Conventions nationales	3
Alimentation	4
Installation.....	5
Nettoyage	6
Autre	7
Réglages.....	8
Contenu de la boîte.....	8
Installation de la base.....	9
Réglage de l'angle de visualisation	10
Connexion du moniteur.....	11
Réglage	12
Touches de raccourci	12
OSD Setting (Réglages d'OSD).....	14
Luminance	15
Image Setup (Réglage de l'image)	16
Color Setup (Réglage de la couleur)	17
Picture Boost (Amél. image)	18
OSD Setup (Réglage OSD)	19
Extra.....	20
Exit (Quit)	21
Voyant DEL.....	21
i-Menu	22
e-Saver.....	23
Screen+	24
Dépannage.....	25
Spécifications.....	27
Caractéristiques générales	27
Modes d'affichage pré-réglés	28
Assignations des broches.....	29
Plug & Play	30

Sécurité

Conventions nationales

Les sous-parties suivantes décrivent les différentes conventions de notation utilisées dans ce document.

Remarques, Avertissements et Mises en garde

Partout dans ce guide, les blocs de texte peuvent être accompagnés d'une icône et du texte en gras ou en italique. Ces blocs présentent des remarques, des avertissements et des mises en garde, et ils sont utilisés de la manière suivante :



REMARQUE : Une REMARQUE indique des informations importantes qui vous aident à mieux utiliser votre ordinateur.





AVERTISSEMENT : Un AVERTISSEMENT indique soit des dommages potentiels pour le matériel, soit un risque de perte de données, et vous recommande une procédure pour éviter le problème.





MISE EN GARDE : Une MISE EN GARDE indique un risque de blessure et vous recommande une procédure pour éviter le problème. Certaines mises en garde peuvent apparaître en majuscules et peuvent ne pas être accompagnés d'une icône. Dans ce cas, la présentation spécifique de la mise en garde est rendue obligatoire par l'autorité réglementaire.

Alimentation

 Le moniteur ne doit être utilisé qu'avec le type d'alimentation indiqué sur l'étiquette. Si vous n'êtes pas sûr du type d'alimentation électrique fourni dans votre maison, consultez votre revendeur ou la société locale d'électricité.

 Débranchez l'appareil en cas d'orage ou lorsqu'il ne doit pas être utilisé pendant une longue période. Ceci protégera le moniteur contre les dommages liés aux surtensions.

 Ne surchargez pas les fils d'alimentation ou les rallonges. Une surcharge peut engendrer un incendie ou une électrocution.

 Pour assurer un fonctionnement satisfaisant, utilisez le moniteur uniquement avec des ordinateurs listés UL, qui ont des réceptacles configurés de façon appropriée et marqués 100 - 240V ~, Min. 1,5A

 La prise de courant doit être installée près de l'appareil et être facile d'accès.

 Uniquement pour les moniteurs avec un adaptateur d'alimentation

Fabricants: TPV ELECTRONICS (FUJIAN) CO.,LTD.

Model: ADPC1938EX (19VDC, 2,0 A)

Installation

⚠ N'installez pas ce moniteur sur un chariot, un tripode, un établi ou une table si ceux-ci ne sont pas parfaitement stables. En cas de chute du moniteur, il risquerait de blesser quelqu'un ou d'être sérieusement endommagé. Utilisez seulement un chariot, un établi, un tripode ou une table qui a été recommandé par le fabricant ou qui est vendu avec l'appareil. Tout montage de l'appareil doit suivre les instructions du fabricant et il faut utiliser des accessoires de montage recommandés par le fabricant. Un appareil sur un meuble roulant doit être déplacé avec soin.

⚠ N'insérez jamais des objets dans les fentes du boîtier du moniteur. Cela risquerait de causer un court-circuit et poser un risque d'incendie et/ou d'électrocution. Ne renversez jamais de liquides sur le moniteur.

⚠ Ne posez jamais la face avant de l'appareil sur le sol.

⚠ Laissez de l'espace autour du moniteur comme indiqué ci-dessous. Sinon, la circulation d'air peut être insuffisante et causer une surchauffe, ce qui peut provoquer un incendie ou endommager le moniteur.

Voir ci-dessous pour les zones de ventilation recommandées autour du moniteur lorsque le moniteur est installé sur un mur ou sur un support :

Installé sur le mur

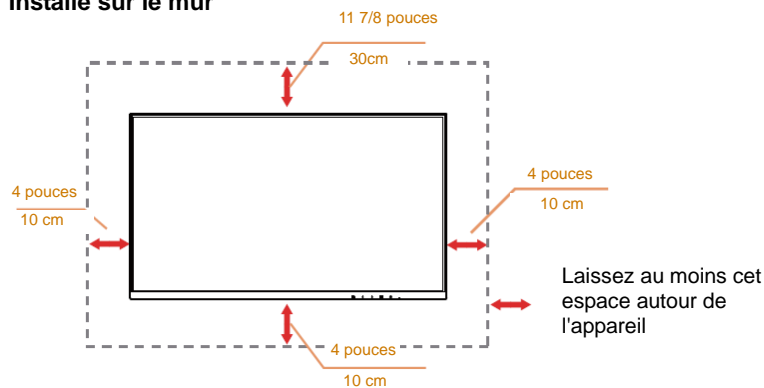

Installé avec la base

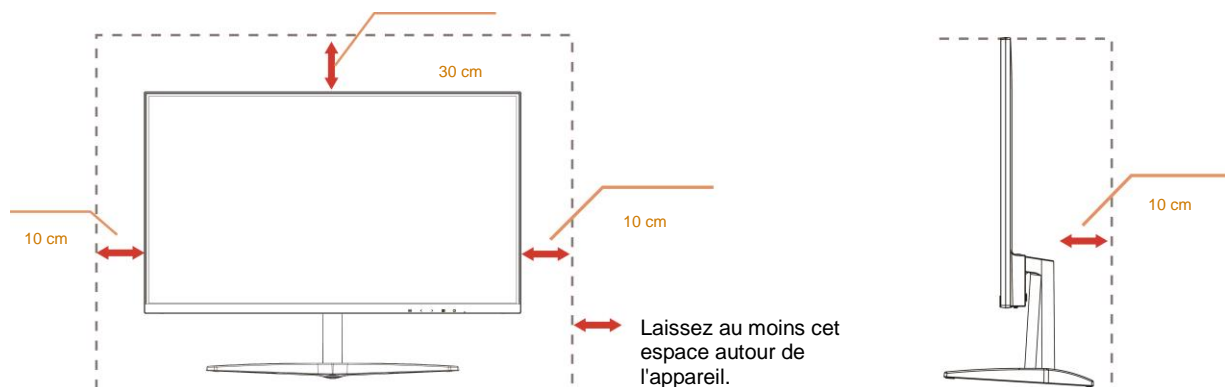

Nettoyage

! Nettoyez fréquemment le boîtier avec un chiffon. Vous pouvez utiliser du savon doux pour essuyer les tâches, à la place d'un détergent concentré qui pourrait endommager le boîtier.

! Lors du nettoyage, assurez-vous que l'eau n'entre pas dans l'appareil. Le chiffon utilisé pour le nettoyage ne doit pas être dur car il pourrait rayer la surface de l'écran.

! Débranchez le cordon d'alimentation avant de nettoyer l'appareil.



Autre



S'il y a une odeur bizarre, des bruits ou de la fumée venant de l'appareil, débranchez IMMÉDIATEMENT le cordon d'alimentation et contactez un Centre de service.



Assurez-vous que les trous de ventilation ne sont pas obstrués par une table ou un rideau.



Ne pas soumettre le moniteur LCD à d'importantes vibrations ni à des impacts pendant l'utilisation.



Ne pas cogner ni faire tomber le moniteur pendant l'utilisation ou le transport.



Pour les écrans avec un panneau frontal brillant, l'utilisateur doit prendre en compte l'emplacement de l'écran car le boîtier peut refléter la lumière et les surfaces brillantes.

Réglages

Contenu de la boîte

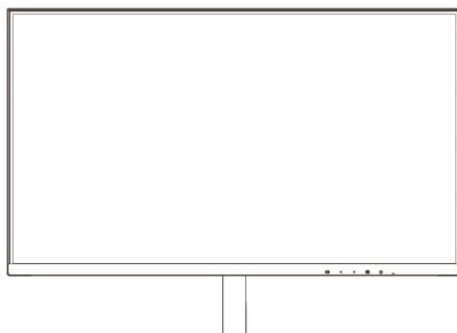

Moniteur

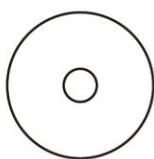

Manuel sur CD



Carte de garantie



Base



Adaptateur



Cordon d'alimentation



Câble analogique



HDMI

* Certains câbles de signal (Analog, HDMI) Manuel sur CD seront fournis pour tous les pays et régions. Vérifiez auprès de votre revendeur local ou un bureau local de AOC.

Installation de la base

Veillez installer ou retirer la base en suivant les étapes suivantes.
Placez le moniteur sur une face douce et molle pour éviter de le rayer.

Réglage :

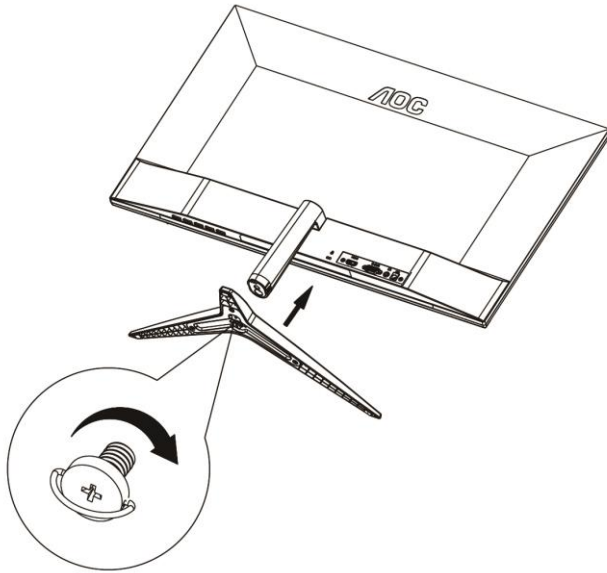

Retirer :

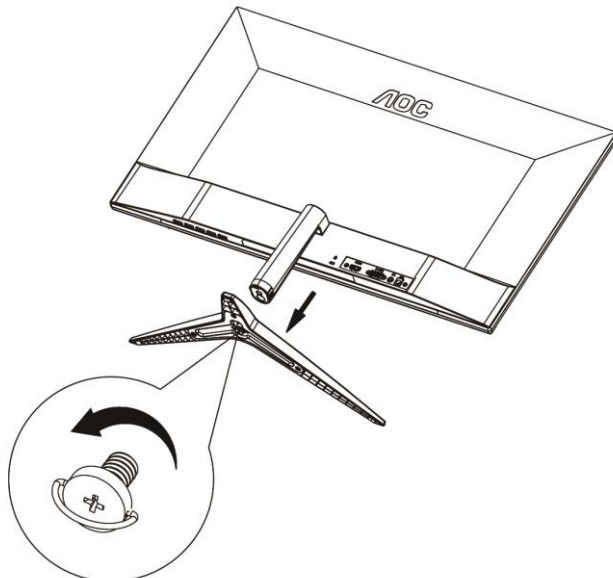

Réglage de l'angle de visualisation

Pour une vision optimale il est recommandé d'avoir une vision de face sur le moniteur, ensuite réglez l'angle du moniteur à votre convenance.

Tenez le support de manière à ce que vous ne fassiez pas basculer le moniteur lorsque vous changez l'angle .

Vous pouvez régler l'angle du moniteur de -5° à 23° .

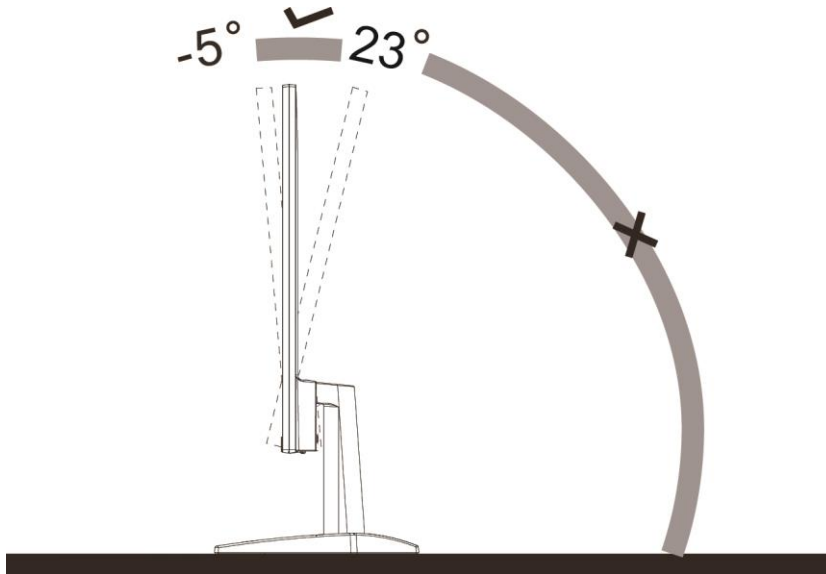

REMARQUE :

Ne pas ajuster l'angle de vue par plus de 23 degrés pour éviter de causer des dommages.

Connexion du moniteur

Branchement des câbles à l'arrière du moniteur et de l'ordinateur :

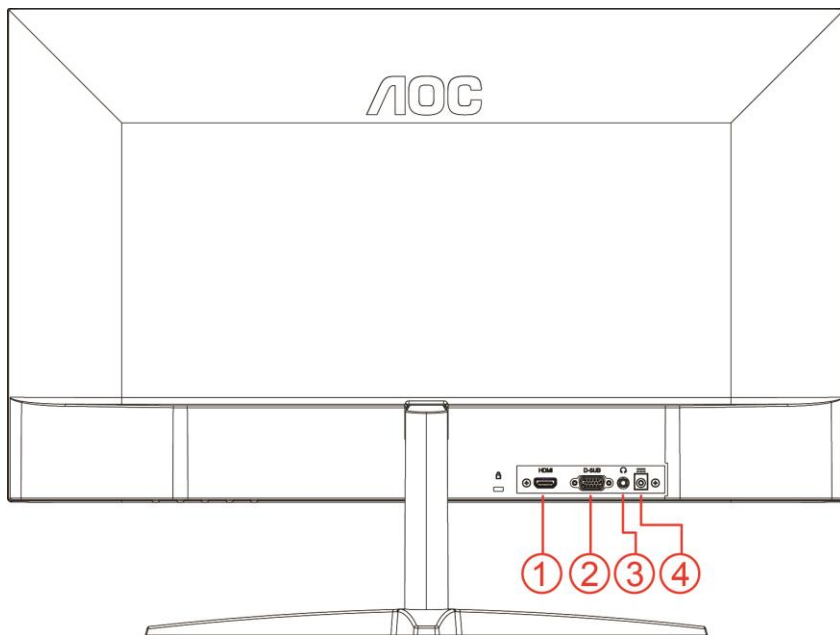

- 1 HDMI
- 2 Analogique (cable VGA D-Sub 15-broches)
- 3 Sortie casque
- 4 Alimentation

Afin de protéger votre équipement, éteignez toujours l'ordinateur et le moniteur LCD avant de faire les branchements.

- 1 Branchez le cordon d'alimentation sur le port DC à l'arrière du moniteur.
- 2 Branchez une extrémité du câble D-Sub 15 broches à l'arrière de votre moniteur et branchez l'autre extrémité sur la prise D-Sub de l'ordinateur.
- 3 Optionnel - (requiert une carte vidéo avec un port HDMI) – Branchez une extrémité du câble HDMI à l'arrière de votre moniteur et branchez l'autre extrémité sur la prise HDMI de l'ordinateur.
- 4 Allumez votre moniteur et votre ordinateur.

Si votre moniteur affiche une image, l'installation est terminée. Si aucune image n'est visible, voir la section Dépannage.

Réglage

Touches de raccourci

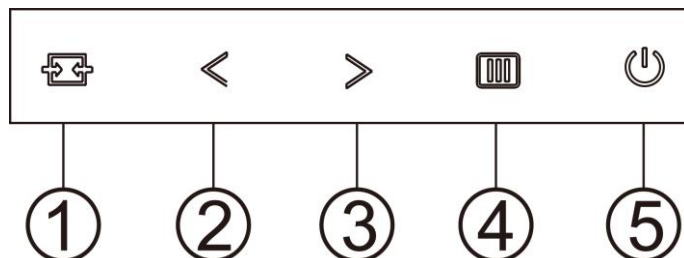

1	Source/Auto/Quitter
2	Clear Vision/<
3	Ratio D'image /Volume/>
4	Menu / Entrer
5	Alimentation

Menu / Entrer

Appuyez pour afficher le menu OSD ou confirmer la sélection.

Alimentation

Appuyez sur le bouton Marche pour allumer/éteindre le moniteur.

Ratio D'image /Volume/>

Lorsqu'aucun menu n'est affiché, appuyez sur le bouton Volume pour activer la barre de réglage de volume, puis appuyez sur <ou> pour ajuster le volume (uniquement pour les modèles avec haut-parleurs).

lorsqu'il n'y a pas de menu OSD, appuyez en continu sur > pour modifier le format et passer en 4:3 ou en grand écran. (Si le format de l'écran du produit est de 4:3 ou lorsque la résolution du signal d'entrée est en grand format, le raccourci est désactivé).

Touche de raccourci Auto / Quitter / Source

Lorsque le menu OSD n'est pas affiché, appuyez sur le bouton Auto/Source pendant 2 secondes pour faire la configuration auto. Lorsque le menu OSD est fermé, le bouton Source marchera comme touche de raccourci Source. Appuyez sur le bouton Source plusieurs fois pour sélectionner la source d'entrée affichée dans la barre de message, appuyez sur le bouton Menu/Entrer pour changer la source sélectionnée.

Clear Vision

1. Lorsque le menu OSD est fermé, appuyez sur le bouton «< » pour activer Clear Vision.
2. Utilisez les boutons «< » ou «> » pour sélectionner entre les réglages Faible, Moyen, Fort ou Éteint. Le réglage par défaut est toujours « off » (Éteint).

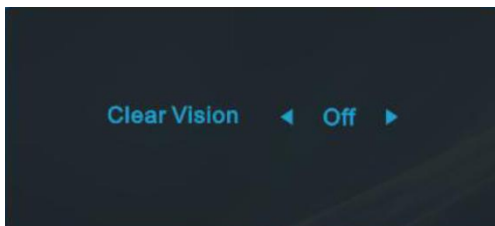

3. Appuyez et maintenez la touche «< » pendant 5 secondes pour activer la Clear Vision Demo, et un message « Clear Vision Demo : activé » sera affiché sur l'écran pendant une durée de 5 secondes. Appuyez sur le bouton Menu ou Quitter, le message disparaîtra. Appuyez et maintenez le bouton «< » pendant 5 secondes, Clear Vision Demo s'éteindra.

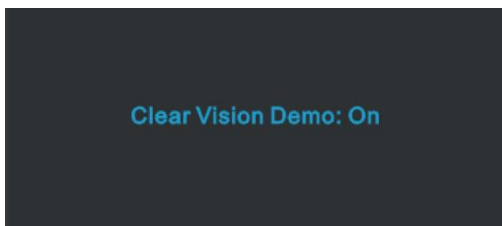







La fonction Clear Vision offre la meilleure expérience de visionnement d'image en convertissant les images basse résolution et floues en des images claires et vives.

Clear Vision	Arrêt	Adjust the Clear Vision
	Faible	
	Moyen	
	Fort	
Clear Vision Démo	éteint ou allumé	Désactive ou active Démo

OSD Setting (Réglages d'OSD)

Instructions simples et basiques sur les touches de contrôle





1. Appuyez sur le bouton  **MENU** pour ouvrir la fenêtre du menu OSD.
2. Appuyez sur **<** ou **>** pour naviguer les fonctions. Une fois que la fonction désirée est en surbrillance, appuyez sur le **bouton MENU** pour l'activer. S'il y a un sous-menu, appuyez **<** ou **>** pour parcourir les fonctions du sous-menu.
3. Appuyez sur **<** ou **>** pour changer le réglage de la fonction sélectionnée. Appuyez sur  **AUTO** pour quitter. Si vous voulez régler d'autres fonctions, répétez les étapes 2-3.
4. Fonction de verrouillage OSD : Pour verrouiller OSD, appuyez et maintenez le bouton  **MENU** pendant que le moniteur est éteint, puis appuyez sur le  **bouton d'alimentation** pour allumer le moniteur. Pour déverrouiller l'OSD - appuyez et maintenez le bouton  **MENU** pendant que le moniteur est éteint, puis appuyez sur le  **bouton d'alimentation** pour allumer le moniteur.

Remarques :

1. Si l'appareil a seulement une source d'entrée, l'élément « Sélection de l'entrée » est désactivé.
2. Si la taille de l'écran du produit est 4:3 ou que la résolution du signal d'entrée est la résolution native, l'élément « Rapport de l'image » est désactivé.)
3. Une des fonctions Clear vision, DCR, Ampl. Couleurs et Ampl. Image est activée ; les trois autres fonctions sont donc désactivées.

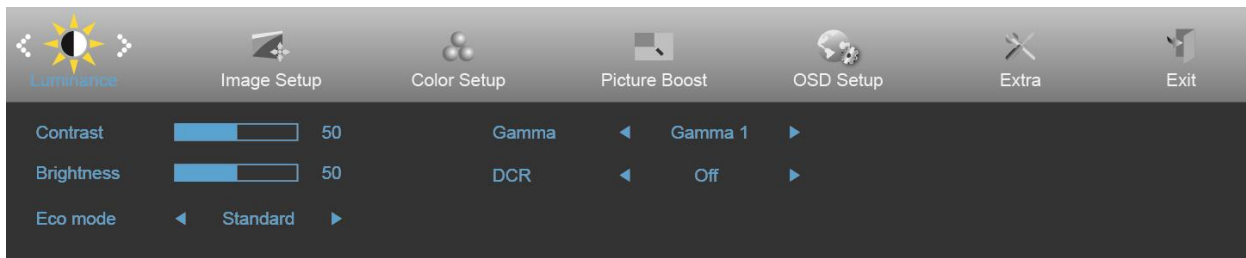
Luminance



1. Appuyez sur **MENU** pour afficher le menu.
2. Appuyez sur **<** ou **>** pour sélectionner  (Luminance), puis appuyez sur **MENU** pour ouvrir.
3. Appuyez sur **<** ou **>** pour sélectionner le sous-menu.
4. Appuyez sur **<** ou **>** pour ajuster.
5. Appuyez sur **AUTO** pour quitter.









	Contrast (Contraste)	0-100		Contraste du registre numérique.
	Brightness (Luminosité)	0-100		Réglage du rétroéclairage
	Eco mode (Mode Eco)	Standard	<input checked="" type="checkbox"/>	Mode Standard
		Text (Texte)		Mode Texte
		Internet		Mode Internet
		Game (Jeux)		Mode Jeux
		Movie (Film)		Mode Film
		Sports		Mode Sports
	Gamma	Gamma1	Régler sur Gamma 1	
		Gamma2	Régler sur Gamma 2	
		Gamma3	Régler sur Gamma 3	
	DCR	Off (Arrêt)	Désactiver le rapport dynamique de contraste	
On (Marche)			Activer le rapport dynamique de contraste	

Image Setup (Réglage de l'image)



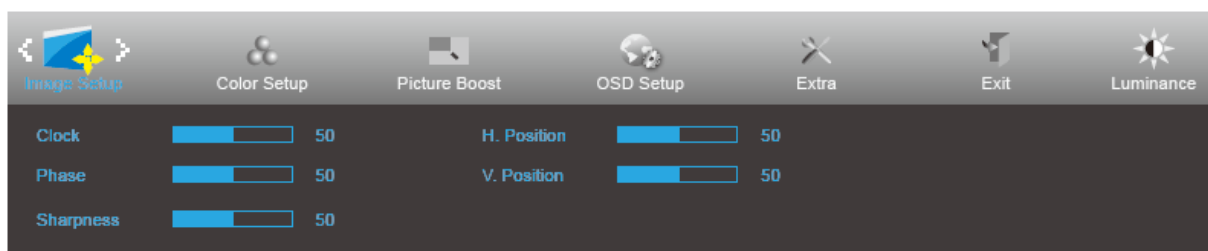

1. Appuyez sur **MENU** pour afficher le menu.
2. Appuyez sur **<** ou **>** pour sélectionner  (Image Setup) (Réglage de l'image), puis appuyez sur **MENU** pour ouvrir.
3. Appuyez sur **<** ou **>** pour sélectionner le sous-menu.
4. Appuyez sur **<** ou **>** pour ajuster.
5. Appuyez sur **AUTO** pour quitter.

	Clock (Horloge)	0-100	Régler l'horloge de l'image pour réduire les parasites sur les lignes verticales.
	Phase	0-100	Régler la phase de l'image pour réduire les parasites sur les lignes horizontales
	Sharpness (Netteté)	0-100	Régler la netteté de l'image.
	H. Position (Position H)	0-100	Régler la position horizontale de l'image.
	V. Position (Position V)	0-100	Régler la position verticale de l'image.

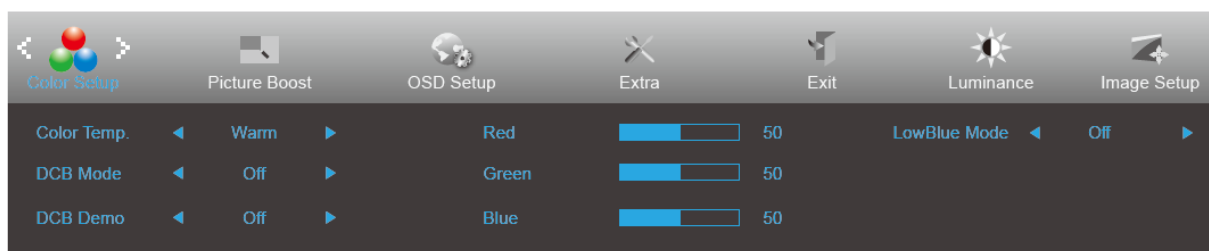
Color Setup (Réglage de la couleur)





1. Appuyez sur **MENU** pour afficher le menu.
2. Appuyez sur **<** ou **>** pour sélectionner  (Color Setup) (Configuration des couleurs), puis appuyez sur **MENU** pour ouvrir.
3. Appuyez sur **<** ou **>** pour sélectionner le sous-menu.
4. Appuyez sur **<** ou **>** pour ajuster.
5. Appuyez sur **AUTO** pour quitter.

	Color Temp. (Temp. couleur)	Warm (Chaud)		Utiliser la température des couleurs Chaud de EEPROM.
		Normal		Utiliser la température des couleurs Normal de EEPROM.
		Cool (Froid)		Utiliser la température des couleurs Froid de EEPROM.
		sRGB		Utiliser la température des couleurs SRGB de EEPROM.
		User (Utilisateur)		Restaurer la température des couleurs Froid de EEPROM.
	DCB Mode (Mode DCB)	Full Enhance (Amél. max)	ON (MARCHE)/ OFF (ARRÊT)	Désactiver ou active le mode Amél. max
		Nature Skin (Peau naturelle)	ON (MARCHE)/ OFF (ARRÊT)	Désactiver ou activer le mode Peau naturelle
		Green Field (Champ vert)	ON (MARCHE)/ OFF (ARRÊT)	Désactiver ou activer le mode Champ vert
		Sky-blue (Bleu ciel)	ON (MARCHE)/ OFF (ARRÊT)	Désactiver ou activer le mode Bleu ciel
		AutoDetect (AutoDétection)	ON (MARCHE)/ OFF (ARRÊT)	Désactiver ou active le mode AutoDétection
	DCB Demo (Démon DCB)		ON (MARCHE)/ OFF (ARRÊT)	Désactiver ou activer Démon
	Red (Rouge)		0-100	Gain Rouge du Registre Numérique.
	Green (Vert)		0-100	Gain Vert du Registre Numérique.
	Blue (Bleu)		0-100	Gain Bleu du Registre Numérique.
	LowBlue Mode (Mode BleuFaible)	Weak (Faible)	Diminue l'onde de la lumière bleue en contrôlant la température des couleurs	
		Medium (Moyen)		
Strong (Fort)				
Off (Arrêt)				

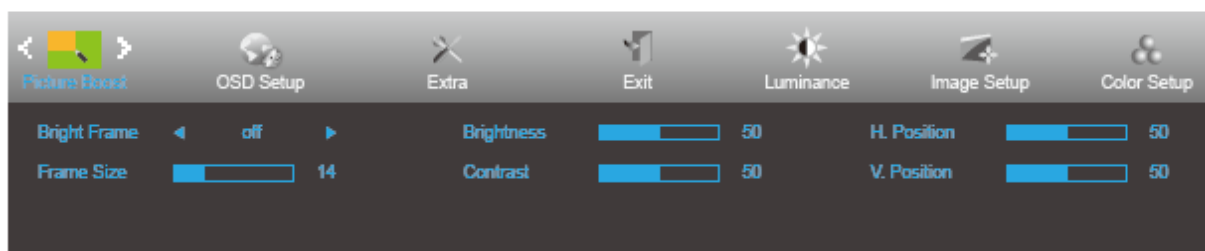
Picture Boost (Amél. image)



1. Appuyez sur **MENU** pour afficher le menu.
2. Appuyez sur < ou > pour sélectionner  (Picture Boost) (Amél. image), puis appuyez sur **MENU** pour ouvrir.
3. Appuyez sur < ou > pour sélectionner le sous-menu.
4. Appuyez sur < ou > pour ajuster.
5. Appuyez sur **AUTO** pour quitter.

	Bright Frame (Image brillante)	MARCHE/ARRÊT	Activer/Désactiver image lumineuse
	Frame Size (Taille image)	14-100	Ajuster la taille de l'image
	Brightness (Luminosité)	0-100	Ajustement de la luminosité pour la zone à améliorer
	Contrast (Contraste)	0-100	Ajustement du contraste pour la zone à améliorer
	H. Position (Position H)	0-100	Ajuster la position horizontale de l'image
	V. Position (Position V)	0-100	Ajuster la position verticale de l'image

Remarque :

Régler la luminosité, le contraste et la position de Image brillante pour une image parfaite.

OSD Setup (Réglage OSD)

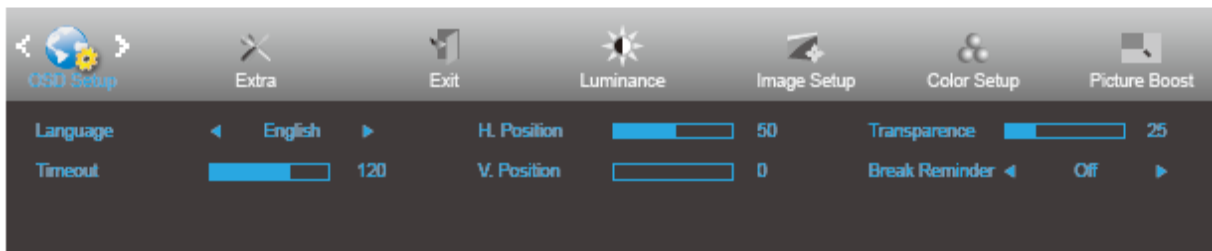



1. Appuyez sur **MENU** pour afficher le menu.
2. Appuyez sur **<** ou **>** pour sélectionner  (OSD Setup) (Réglage OSD), puis appuyez sur **MENU** pour ouvrir.
3. Appuyez sur **<** ou **>** pour sélectionner le sous-menu.
4. Appuyez sur **<** ou **>** pour ajuster.
5. Appuyez sur **AUTO** pour quitter.

	Language (Langue)	English (anglais), France (français), Spanish (espagnol), Portugues (portugais), German (allemand), Italian (italien), Dutch (néerlandais), Swedish (suédois), Finnish (finlandais), Polish (polonais), Czech (tchèque), Russia (russe), Korea (coréen), TChina (chinoisT), SChina (chinoisS), Japanese (japonais).	Choisir la langue OSD
	Timeout (Délai)	5-120	Régler la durée d'expiration de l'OSD.
	V. Position (Position V)	0-100	Régler la position verticale du menu OSD.
	Transparence	0-100	Régler l'OSD
	H. Position (Position H.)	0-100	Règle la position horizontale de l'OSD.
	Break Reminder (Rappel de pause)	marche ou arrêt	Rappel de pause si l'utilisateur travaille continuellement pendant plus d'1 heure

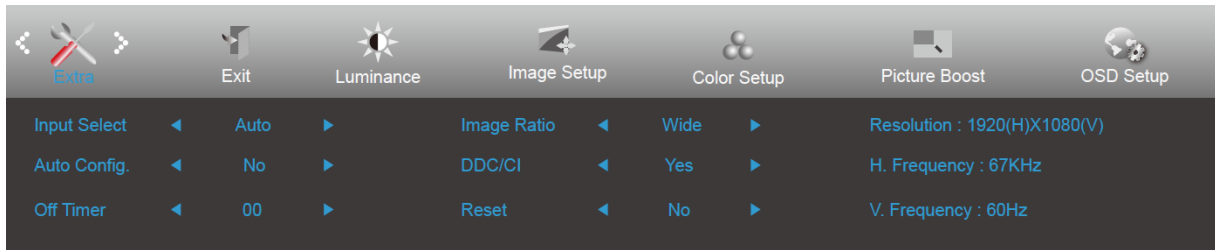
Extra



1. Appuyez sur **MENU** pour afficher le menu.
2. Appuyez sur **<** ou **>** pour sélectionner  (Extra), puis appuyez sur **MENU** pour ouvrir.
3. Appuyez sur **<** ou **>** pour sélectionner le sous-menu.
4. Appuyez sur **<** ou **>** pour ajuster.
5. Appuyez sur **AUTO** pour quitter.

	Input Select (Sélection de l'entrée)	Auto	Détection auto du signal d'entrée
		D-SUB	Sélectionner la Source D-SUB comme entrée
		HDMI	Sélectionner la Source HDMI comme entrée
	Auto Config. (Config. Auto)	Yes (Oui)/No (Non)	Régler automatiquement l'image par défaut.
	Off Timer (Programmeur arrêt)	0-24 hrs	Sélectionner l'heure d'arrêt CC.
	Image Ratio (Format de l'image)	Large ou 4:3	Pour choisir le format d'image (Large ou 4:3)
	DDC/CI	Yes (Oui)/No (Non)	Activer ou désactiver le support DDC/CI.
Reset (Réinitialiser)	Yes (Oui)/No (Non)	Réinitialiser le menu aux réglages par défaut.	

Exit (Quitter)

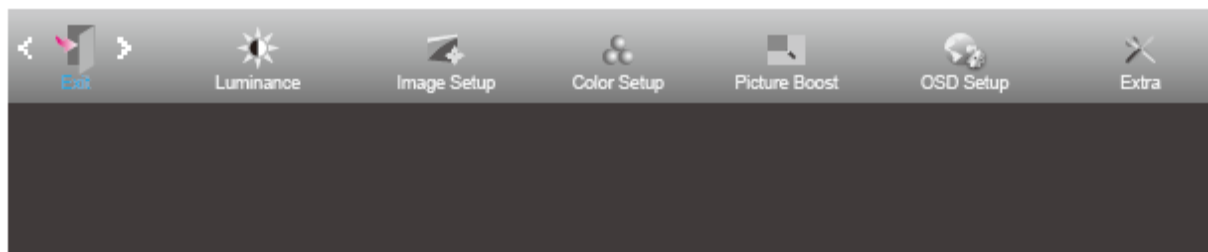

1. Appuyez sur **MENU** pour afficher le menu.
2. Appuyez sur **<** ou **>** pour sélectionner  (Exit) (Quitter), puis appuyez sur **MENU** pour ouvrir.
3. Appuyez sur **AUTO** pour quitter.

	Quitter		Quitter l'OSD
---	---------	--	---------------

Voyant DEL

État	Couleur DEL
Mode Pleine puissance	Blanc
Valmiustila	Orange

i-Menu



Bienvenue au logiciel « i-Menu » de AOC. i-Menu vous aidera à ajuster facilement les paramètres d'affichage du moniteur à l'aide de menus à l'écran au lieu de boutons OSD sur le moniteur. Pour terminer l'installation, s'il vous plaît suivez le guide d'installation.



e-Saver



Bienvenu au logiciel de gestion d'économie d'énergie e-Saver de AOC ! e-Saver de AOC offre des fonctions d'arrêt intelligent pour vos moniteurs, permet à votre moniteur de s'éteindre automatiquement lorsque le PC est dans un certain état (marche, arrêt, Valmiustila, veille ou économiseur d'écran), le temps d'arrêt dépend de vos préférences (voir exemple ci-dessous). Veuillez cliquer sur « driver/e-Saver/setup.exe » pour lancer l'installation du logiciel e-Saver, suivez l'assistant d'installation pour terminer l'installation du logiciel.

Dans chacun des quatre états de PC, vous pouvez choisir la durée souhaitée (en minutes) dans le menu déroulant pour éteindre votre moniteur automatiquement. L'exemple ci-dessous est illustré :

- 1) Le moniteur ne s'éteindra jamais lorsque le PC est allumé.
- 2) Le moniteur s'éteindra automatiquement 5 minutes après que le PC soit éteint.
- 3) Le moniteur s'éteindra automatiquement 10 minutes après que le PC soit en veille/mode veille.
- 4) Le moniteur s'éteindra automatiquement 20 minutes après l'affichage de l'économiseur d'écran.

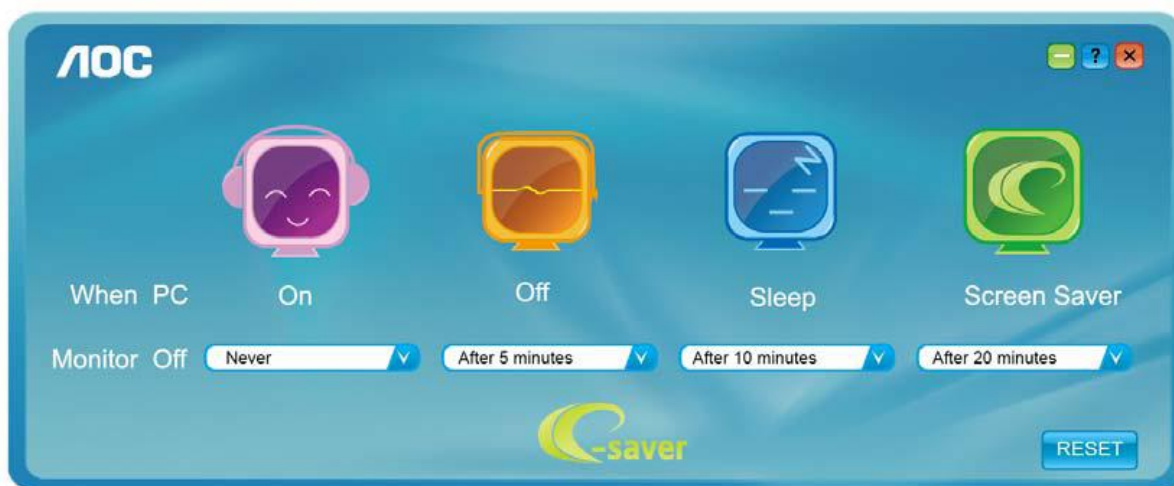

Vous pouvez cliquer sur « RÉINITIALISER » pour régler e-Saver sur les réglages par défaut comme ci-dessous.

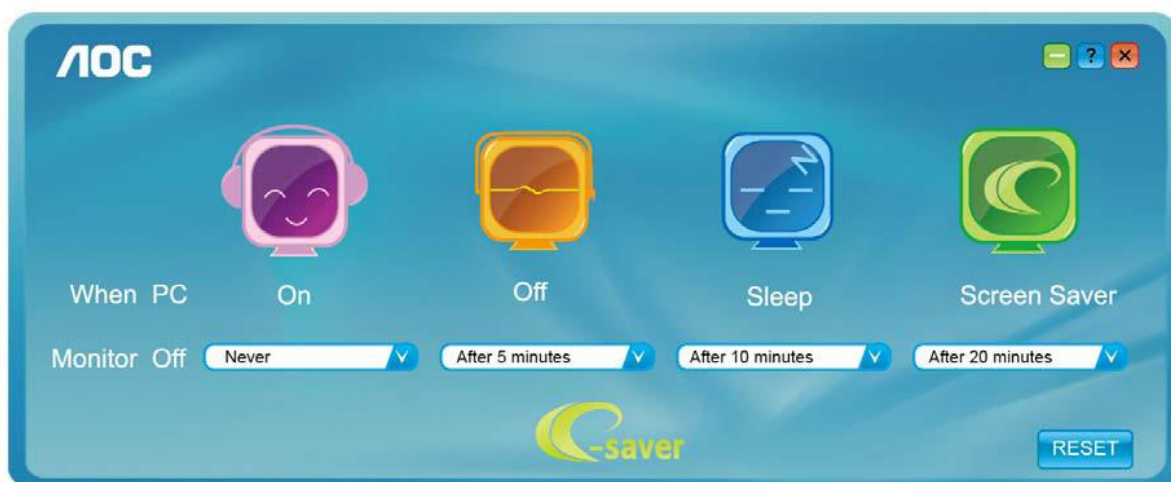

Screen⁺



Bienvenu au logiciel « Screen⁺ » de AOC. Le logiciel Screen⁺ est un outil de division d'écran de bureau ; il divise le bureau en plusieurs panneaux différents, et chaque panneau affiche une fenêtre différente. Il vous suffit de faire glisser la fenêtre vers un panneau correspondant lorsque vous souhaitez y accéder. Il supporte l'affichage multi-écran pour vous faciliter la tâche. Veuillez suivre le logiciel d'installation pour l'installer.

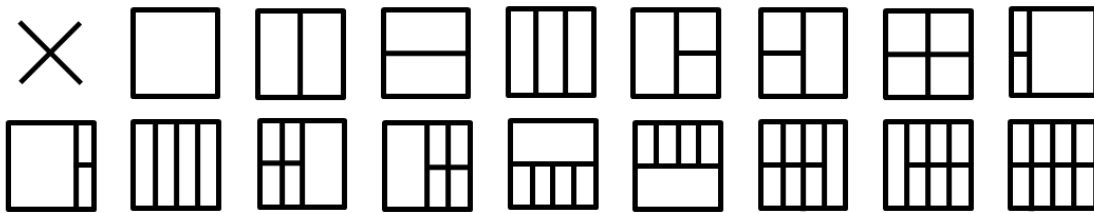

Dépannage

Problème & Question	Solutions possibles
<p>Le voyant DEL d'alimentation est éteint</p>	<p>Assurez-vous que le bouton d'alimentation est en position Marche et que le cordon d'alimentation est connecté correctement à une prise électrique avec terre et au moniteur.</p>
<p>Aucune image n'apparaît sur l'écran.</p>	<ul style="list-style-type: none"> ● Le cordon d'alimentation est-il branché correctement ? Vérifiez le branchement du cordon d'alimentation et la source. ● Le câble est-il branché correctement ? (Connexion en utilisant un câble D-sub) Vérifiez la connexion du câble DB-15. (Connexion en utilisant un câble DVI) Vérifiez la connexion du câble DVI. * L'entrée DVI n'est pas disponible sur tous les modèles. ● Si l'alimentation est allumée, redémarrez l'ordinateur pour voir l'écran initial (l'écran d'ouverture de session), qui peut être vu. Si l'écran initial (l'écran d'ouverture de session) apparaît, démarrez l'ordinateur dans le mode applicable (le mode sans échec de Windows 7/8/10) et ensuite changez la fréquence de la carte vidéo. * Référez-vous à la section Régler la résolution optimale) Si l'écran initial (l'écran d'ouverture de session) n'apparaît pas, contactez le centre de service ou votre revendeur. ● Pouvez-vous voir le message « Entrée non prise en charge » sur l'écran ? Vous verrez ce message quand le signal de la carte vidéo dépasse la résolution maximale et la fréquence applicable du moniteur. Ajustez la résolution maximale et la fréquence applicable du moniteur. ● Assurez-vous que les pilotes du moniteur AOC sont installés.
<p>L'image est floue, elle a un problème d'ombre</p>	<p>Réglez les contrôles du Contraste et de la Luminosité. Appuyez pour auto-régler. Assurez-vous de ne pas utiliser une rallonge ou un boîtier d'interrupteurs. Nous vous recommandons de brancher le moniteur directement au connecteur sortie de la carte vidéo situé à l'arrière.</p>
<p>L'image saute, effet de vagues ou d'ondes visible sur l'écran</p>	<p>Déplacez les appareils électriques qui peuvent provoquer des interférences électriques le plus loin possible du moniteur . Utilisez le taux de rafraîchissement maximum que votre moniteur est capable de supporter avec la résolution que vous utilisez.</p>

<p>Le moniteur est bloqué en mode Veille</p>	<p>L'interrupteur d'alimentation de l'ordinateur doit être en position Marche. La carte vidéo de l'ordinateur doit être insérée fermement dans son emplacement. Assurez-vous que le câble vidéo du moniteur est connecté correctement à l'ordinateur. Vérifiez le câble vidéo du moniteur et assurez-vous qu'aucune broche n'est tordue. Assurez-vous que votre ordinateur fonctionne en pressant la touche VERR MAJ sur le clavier et en vérifiant la DEL de cette touche. La DEL doit s'allumer ou s'éteindre lorsque vous pressez la touche VERR MAJ.</p>
<p>Il manque une des couleurs primaires (ROUGE, VERT, ou BLEU)</p>	<p>Vérifiez le câble vidéo du moniteur et assurez-vous qu'aucune broche n'est tordue. Assurez-vous que le câble vidéo du moniteur est connecté correctement à l'ordinateur.</p>
<p>L'image n'est pas centrée ou elle n'est pas dimensionnée correctement</p>	<p>Réglez la fréquence de pixel (HORLOGE) et la mise au point (FOCUS) ou pressez la touche raccourci(AUTO)</p>
<p>Défaut des couleurs sur l'image (le blanc n'apparaît pas blanc)</p>	<p>Réglez la couleur RVB ou sélectionnez la température de la couleur.</p>
<p>Perturbations horizontales ou verticales à l'écran</p>	<p>Utilisez le mode arrêt de Windows 7/8/10 pour ajuster HORLOGE et PHASE. Appuyez sur faire un auto-ajustement.</p>

Spécifications

Caractéristiques générales

Panneau	Nom du modèle	27B1H	
	Système de fonctionnement	Couleur TFT LCD	
	Taille de l'image visible	27inch, 68,6 cm diagonale	
	Taille des pixels	0,3114(H)mm x 0,3114(V)mm	
	Vidéo	Interface R, V, B analogique&HDMI ditigal	
	Sync. séparée	H/V TTL	
	Couleurs d'affichage	16,7M de couleurs	
Autres	Limites de balayage horizontal	30~83KHz	
	Taille d'écran horizontale(maximum)	597,888 mm	
	Limites de balayage vertical	50Hz ~ 76Hz	
	Taille d'écran verticale(maximum)	336,312 mm	
	Résolution optimale préreglée	1920×1080@60Hz	
	Plug & Play	VESA DDC2B\CI	
	Connecteurs d'entrée	D-Sub 15 pin/HDMI	
	Source d'alimentation	19VDC, 2.0 A	
	Consommation électrique	Typique(Luminosité = 90,réglez Contraste = 50)	23W
(Luminosité = 100,réglez Contraste = 100)		≤32W	
Valmiustila		<0,3W	
Fyysiset ominaisuudet	Type de connecteur	D-Sub ; HDMI; Earphone out	
	Type de câble de signal	Detachable	
Environnemental	Température :	Utilisation	0° à 40°C
		Non utilisation	-25° à 55°C
	Humidité :	Utilisation	10% à 85% (sans condensation)
		Non utilisation	5% à 93% (sans condensation)
	Altitude :	Utilisation	0~ 5000m (0~ 16404 pieds)
		Non utilisation	0~ 12192m (0~ 40000 pieds)



Modes d'affichage pré-réglés

Standard	Résolution	Fréquence horizontale (kHz)	Fréquence verticale (Hz)
VGA	640x480@60Hz	31.469	59.94
	640x480@72Hz	37.861	72.809
	640x480@75Hz	37.5	75
MAC MODES VGA	640x480@67Hz	35	66.667
IBM MODE	720x400@70Hz	31.469	70.087
SVGA	800x600@56Hz	35.156	56.25
	800x600@60Hz	37.879	60.317
	800x600@72Hz	48.077	72.188
	800x600@75Hz	46.875	75
MAC MIDE SVGA	835 x 624@75Hz	49.725	74.5
XGA	1024x768@60Hz	48.363	60.004
	1024x768@70Hz	56.476	70.069
	1024x768@75Hz	60.023	75.029
SXGA	1280x1024@60Hz	63.981	60.02
	1280x1024@75Hz	79.976	75.025
WSXG	1280x720@60HZ	45	60
	1280x960@60HZ	60	60
WXGA+	1440x900@60Hz	55.935	59.876
WSXGA+	1680x1050@60Hz	65.29	59.954
FHD	1920x1080@60Hz	67.5	60

Assignations des broches

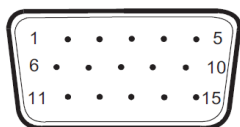

Câble de signal d'affichage couleur à 15 broches

Broche N.	Nom du signal	Broche N.	Nom du signal
1	Vidéo-Rouge	9	+5V
2	Vidéo-Vert	10	Masse
3	Vidéo-Bleu	11	N.C.
4	N.C.	12	Données DDC-Série
5	Détection câble	13	Sync H
6	MASSE-R	14	Sync V
7	MASSE-V	15	Horloge DDC-Série
8	MASSE-B		



Câble de signal d'affichage couleur à 19 broches

Broche N.	Nom du signal	Broche N.	Nom du signal
1	Données TMDS 2+	11	Ecran d'horloge TMDS
2	Ecran Données TMDS 2	12	Horloge TMDS
3	Données TMDS 2	13	CEC
4	Données TMDS 1+	14	Réservé (pas connecté sur appareil)
5	Ecran données TMDS 1	15	SCL
6	Données TMDS 1	16	SDA
7	Données TMDS 0+	17	DDC/CEC Masse
8	Ecran Données TMDS 0	18	Alimentation +5V
9	Données TMDS 0	19	Détection connexion à chaud
10	Horloge TMDS +		

Plug & Play

Fonctionnalité Plug & Play DDC2B

Ce moniteur possède les capacités VESA DDC2B conformément aux normes VESA DDC. Cela permet au moniteur d'informer le système hôte de son identité, et en fonction du niveau de DDC utilisé, de communiquer des informations supplémentaires concernant ses possibilités d'affichage.

Le DDC2B est un canal de données bidirectionnel basé sur le protocole I²C. L'hôte peut demander l'information EDID par l'intermédiaire du canal DDC2B.