

# AOC

# AGON



Monitor LCD  
Manual del usuario del

**AG493UCX2**

|  |    |
|--|----|
| Seguridad .....  | 1  |
| Convenciones nacionales .....                          | 1  |
| Alimentación .....                                     | 2  |
| Instalación .....                                      | 3  |
| Limpieza .....   | 4  |
| Otros .....  | 5  |
| Configuración .....                                    | 6  |
| Contenido de la caja .....                             | 6  |
| Colocar el pedestal y la base .....                    | 7  |
| Ajuste de ángulo de visualización .....                | 8  |
| Cómo conectar el monitor .....                         | 9  |
| Función Adaptive-Sync .....                            | 10 |
| HDR .....  | 11 |
| Botones de acceso directo .....                        | 12 |
| Descripción de los botones del mando a distancia ..... | 13 |
| Guía de botones OSD (Menú) .....                       | 14 |
| OSD Setting (Configuración OSD).....                   | 16 |
| Game Setting (Configuración de juegos).....            | 17 |
| Luminance (Luminancia) .....                           | 19 |
| Image Setup (Configur. imagen).....                    | 20 |
| Color Setup (Configuración de color) .....             | 21 |
| Extra .....  | 22 |
| OSD Setup (Configurar OSD).....                        | 24 |
| Indicador LED .....                                    | 25 |
| Solucionar problemas.....                              | 26 |
| Especificaciones.....                                  | 28 |
| Especificaciones generales.....                        | 28 |
| Modos de visualización preconfigurados .....           | 29 |
| Asignaciones de contactos .....                        | 30 |
| Conectar y listo .....                                 | 31 |

# Seguridad

## Convenciones nacionales

Las siguientes subsecciones describen las convenciones de notación empleadas en este documento.

### Notas, avisos y advertencias

A través de esta guía, los bloques de texto podrían estar acompañados de un icono y estar impresos en negrita o en cursiva. Estos bloques son notas, avisos y advertencias, y se usan de la siguiente manera:



**NOTA:** Una NOTA aporta información importante que le ayuda a utilizar mejor su equipo.



**AVISO:** Un AVISO indica daños potenciales al hardware o pérdida de datos y le explica cómo evitar el problema.



**ADVERTENCIA:** Una ADVERTENCIA indica la posibilidad de lesiones físicas y le explica cómo evitar el problema. Algunas advertencias podrían aparecer con formatos alternativos y podrían no estar acompañadas por un icono. En dichos casos, la presentación específica de la advertencia es obligatoria de acuerdo a las autoridades reguladoras.

# Alimentación



El monitor debe alimentarse solamente con el tipo de fuente de alimentación indicado en la etiqueta. Si no está seguro del tipo de electricidad suministrado en su domicilio, consulte a su distribuidor o compañía eléctrica local.



El monitor está equipado con un enchufe de tres polos, un enchufe con un tercer polo (toma de tierra). Como medida de seguridad, este enchufe se ajustará solamente en una toma de corriente con conexión a tierra. Si el enchufe de tres polos no se encaja correctamente en la toma de corriente, pida ayuda a un electricista para que instale la toma de corriente correcta o utilice un adaptador para conectar el dispositivo correctamente a tierra. No ignore el objetivo de seguridad del enchufe con toma de tierra.



Desenchufe la unidad durante una tormenta eléctrica o cuando no se vaya a utilizar durante un largo período de tiempo. Esto protegerá el monitor de daños provocados por las subidas de tensión.



No sobrecargue las regletas de enchufes ni los alargadores. Si lo hace, podría provocar un incendio o descargas eléctricas.





Para garantizar el funcionamiento correcto, utilice el monitor solamente con los equipos que cumplan la norma UL, que tengan las tomas de corriente correctamente configuradas y con valores nominales comprendidos entre 100 y 240 V, con 5A como mínimo.



La toma de corriente, debe estar instalada cerca del equipo y debe disponer de un acceso fácil.

# Instalación

 No coloque el monitor sobre un carrito, base, trípode, soporte o mesa inestable. Si el monitor se cae, podría provocar lesiones a las personas y el producto podría sufrir daños graves. Use sólo el carrito, base, trípode, soporte o mesa recomendado por el fabricante o vendido conjuntamente con este producto. Siga las instrucciones del fabricante cuando instale el producto y use los accesorios de montaje recomendados por dicho fabricante. La combinación del producto y del carrito debe movilizarse con cuidado.

 Nunca empuje cualquier objeto hacia el interior de la ranura de la caja del monitor. Podría dañar partes de los circuitos y provocar un incendio o descarga eléctrica. Nunca derrame líquidos sobre el monitor.

 No coloque la parte frontal del producto en el suelo.

 Si instala el monitor en una estantería o en la pared, utilice un kit de montaje aprobado por el fabricantes y siga las instrucciones del kit.

 Para evitar posibles daños, por ejemplo, que el panel se despegue del bisel, asegúrese de que el monitor no se incline hacia abajo más de -5 grados. Si se excede el máximo ángulo de inclinación hacia debajo de -5 grados, el daño del monitor no estará cubierto por la garantía.

 Deje cierto espacio alrededor del monitor, como se muestra abajo. Si no lo hace, la circulación del aire puede ser inadecuada y se puede provocar sobrecalentamiento, lo que puede causar un incendio o dañar el monitor.

Consulte a continuación las áreas de ventilación que se recomienda dejar alrededor del monitor, cuando el mismo se instale en la sobre una base:

## Instalado con base

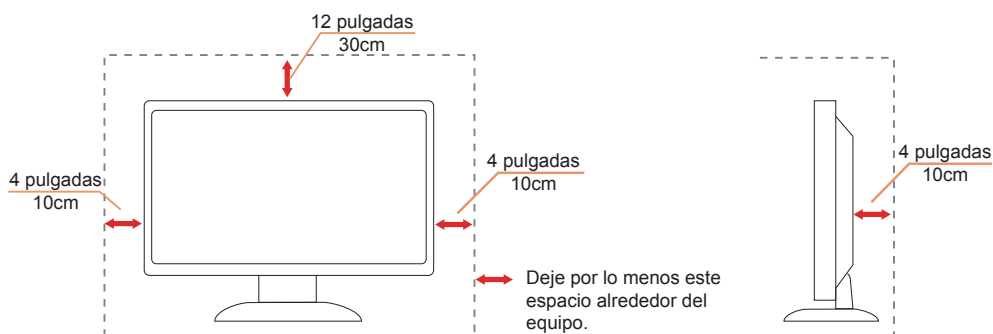

# Limpieza

 Limpie la caja del televisor con un paño. Para eliminar las manchas, puede utilizar un detergente suave en lugar de un detergente fuerte, ya que este cauterizará la carcasa del producto.

 Al realizar la limpieza, asegúrese de que no caiga detergente dentro de la unidad. El paño de limpieza no debe ser demasiado áspero ya que arañaría la superficie la pantalla.

 Desconecte el cable de alimentación antes de limpiar el producto.



## Otros



Si el producto emite un olor, sonido o humo extraño, desconecte el cable de alimentación INMEDIATAMENTE y póngase en contacto con un centro de servicio.



Asegúrese de que las aberturas de ventilación no están bloqueadas por una mesa o cortina.



No someta el monitor LCD a condiciones de vibración intensa o fuertes impactos durante el funcionamiento.



No golpee ni deje caer el monitor mientras lo usa o transporta.



El puerto USB Tipo-C solo se puede conectar para especificar equipos con una carcasa contra incendios conforme a las normas IEC 62368-1 o IEC 60950-1.

# Configuración

## Contenido de la caja

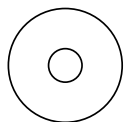

CD Manual



Warranty card

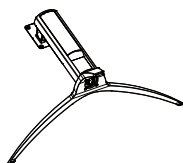

Stand / Base



Stand Screws



Remote control



Batteries



Clip



Power Cable



DP Cable



HDMI Cable



USB Cable



USB C-C

★ No todos los cables de señal se proporcionarán para todos los países y regiones. Consulte a su proveedor local u oficina de la sucursal de AOC para obtener confirmación.



## Colocar el pedestal y la base

Instale o extraiga la base siguiendo estos pasos.

Instalación:

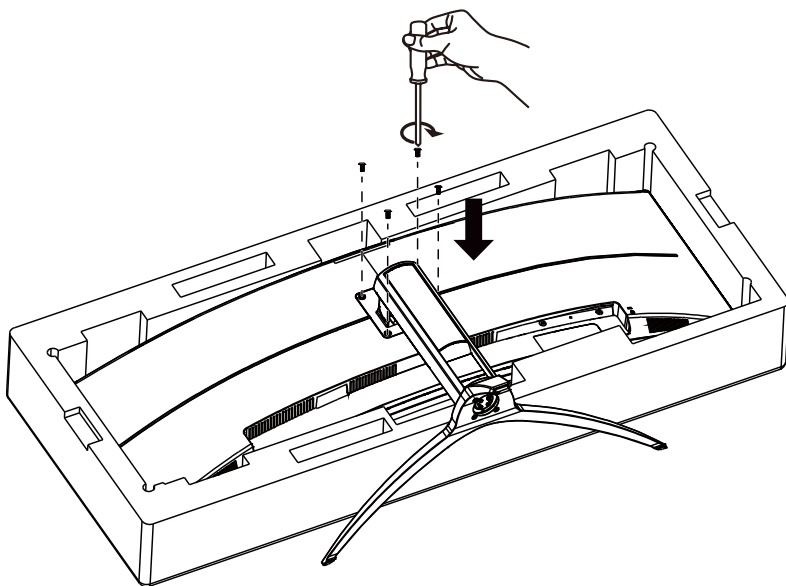

Extracción:

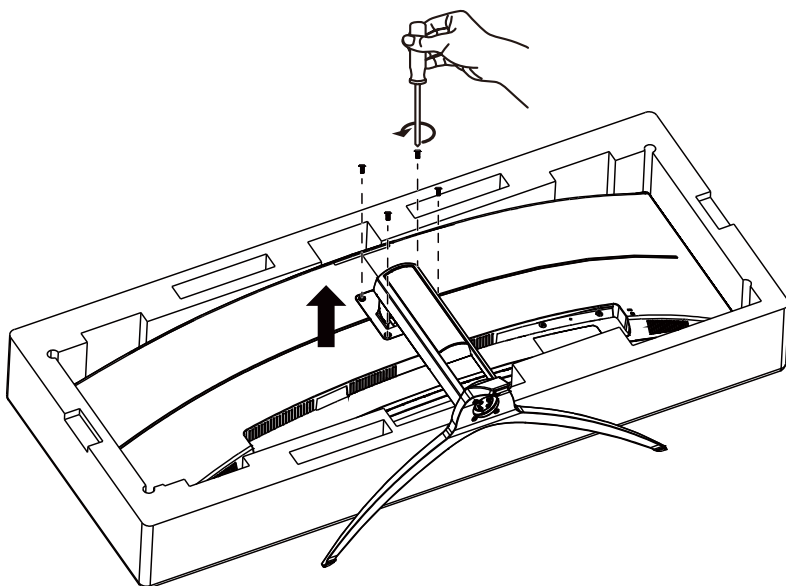

## Ajuste de ángulo de visualización

Para obtener una visión óptima es recomendable mirar directamente a la pantalla completa y a continuación ajustar el ángulo del monitor para adecuarlo a sus preferencias.

Sujete la base, de modo que el monitor no se vuelque al cambiar el ángulo del monitor.

Usted puede ajustar el ángulo del monitor como se muestra abajo:

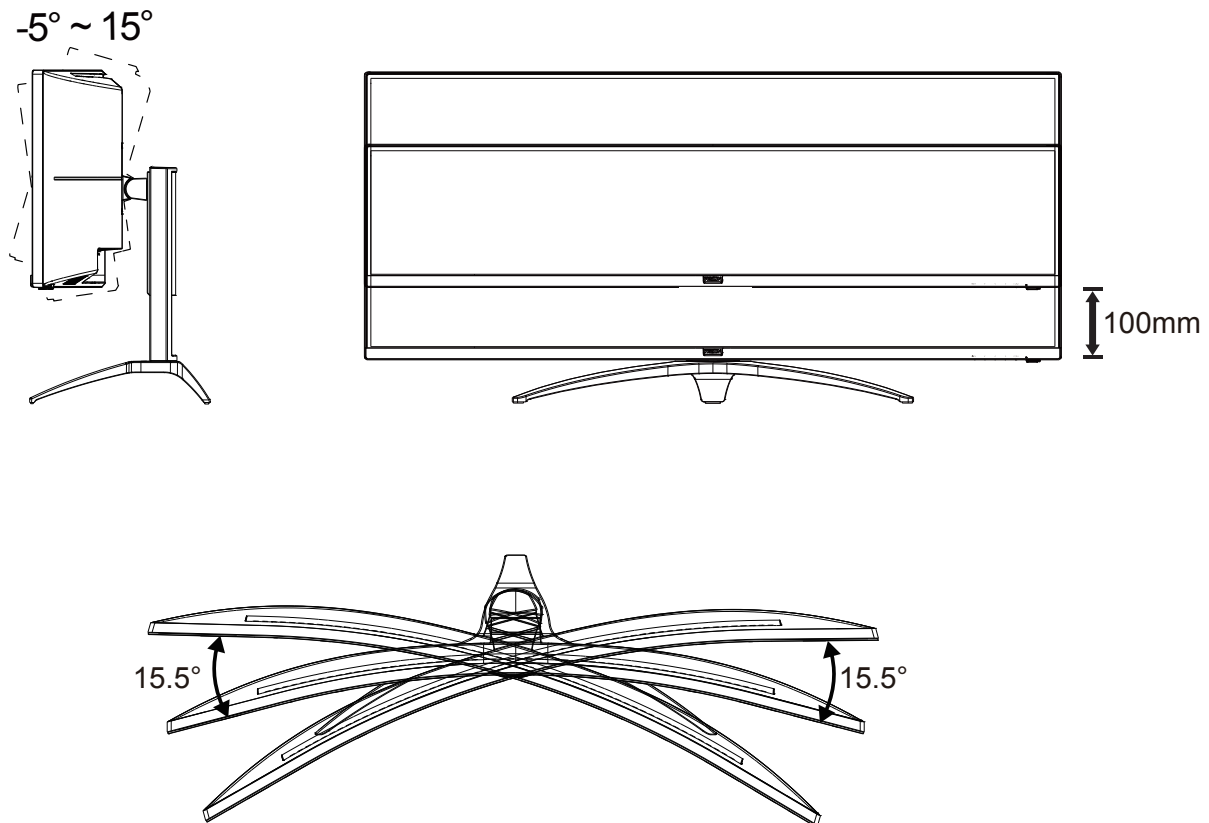

### NOTA:

No toque la pantalla LCD cuando cambie el ángulo. Podría provocar daños o romperse la pantalla del monitor.

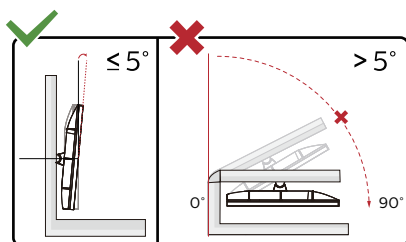

\* El diseño de la pantalla puede diferir de las ilustraciones.

### Advertencia

- Para evitar posibles daños en la pantalla como el desprendimiento del panel, asegúrese de que el monitor no se incline hacia abajo más de  $-5$  grados.
- No presione la pantalla mientras ajusta el ángulo del monitor. Agárrela solo por el bisel.

# Cómo conectar el monitor

Conexiones del cable de la parte posterior del monitor y su PC:

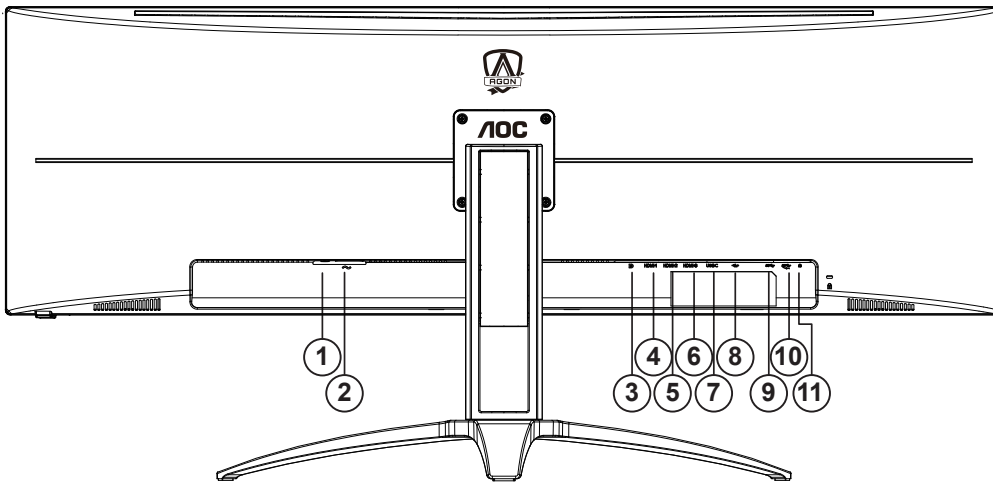

1. Conmutador de alimentación
2. Alimentación
3. DP
4. HDMI-1
5. HDMI-2
6. HDMI-3
7. USB C
8. USB ascendente
9. USB3.2 Gen1 x2
10. USB3.2 Gen1 + arga rápida x1
11. Auriculares

## Conexión a un PC

1. Conecte el cable de alimentación a la parte posterior del monitor.
2. Apague el PC y desconecte el cable de alimentación.
3. Conecte el cable de señal del monitor al conector de vídeo de la parte posterior del ordenador.
4. Conecte el cable de alimentación del ordenador y el monitor a una toma de corriente cercana.
5. Encienda el ordenador y el monitor.

Si aparece una imagen en el monitor, la instalación se ha completado. Si no aparece ninguna imagen, consulte la sección Solucionar problemas.

Para proteger el equipo, apague siempre su PC y el monitor LCD antes de realizar las conexiones.

# Función Adaptive-Sync

1. La función Adaptive-Sync está disponible con DP/HDMI.
2. Tarjeta gráfica compatible: A continuación se muestra la lista recomendada, que también puede comprobar visitando [www.AMD.com](http://www.AMD.com)

## Tarjetas gráficas

- Radeon™ RX Vega series
- Radeon™ RX 500 series
- Radeon™ RX 400 series
- Radeon™ R9/R7 300 series (excluding R9 370/X)
- Radeon™ Pro Duo (2016 edition)
- Radeon™ R9 Nano
- Radeon™ R9 Fury series
- Radeon™ R9/R7 200 series (excluding R9 270/X, R9 280/X)

## Procesadores

- AMD Ryzen™ 7 2700U
- AMD Ryzen™ 5 2500U
- AMD Ryzen™ 5 2400G
- AMD Ryzen™ 3 2300U
- AMD Ryzen™ 3 2200G
- AMD PRO A12-9800
- AMD PRO A12-9800E
- AMD PRO A10-9700
- AMD PRO A10-9700E
- AMD PRO A8-9600
- AMD PRO A6-9500
- AMD PRO A6-9500E
- AMD PRO A12-8870
- AMD PRO A12-8870E
- AMD PRO A10-8770
- AMD PRO A10-8770E
- AMD PRO A10-8750B
- AMD PRO A8-8650B
- AMD PRO A6-8570
- AMD PRO A6-8570E
- AMD PRO A4-8350B
- AMD A10-7890K
- AMD A10-7870K
- AMD A10-7850K
- AMD A10-7800
- AMD A10-7700K
- AMD A8-7670K
- AMD A8-7650K
- AMD A8-7600
- AMD A6-7400K

# HDR

Es compatible con señales de entrada en el formato HDR10.

La pantalla HDR puede activar automáticamente la función HDR si el reproductor y el contenido son compatibles.

Póngase en contacto con el fabricante del dispositivo y con el proveedor del contenido para obtener información sobre la compatibilidad del mencionado dispositivo y contenido. Seleccione “DESACTIVAR” para la función HDR cuando no necesite la función de activación automática.

Nota:

1. Solamente la interfaz HDMI está disponible y la interfaz DisplayPort no puede funcionar en la versión V1703 de WIN10.
2. La interfaz USB C (DP ALT) no soporta HDR.
3. La resolución de la pantalla está establecida en 5120x1440@60Hz, y el valor predefinido de la función HDR es ACTIVADO. En estas condiciones, la pantalla puede atenuarse ligeramente, lo que indica que la función HDR se ha activado.

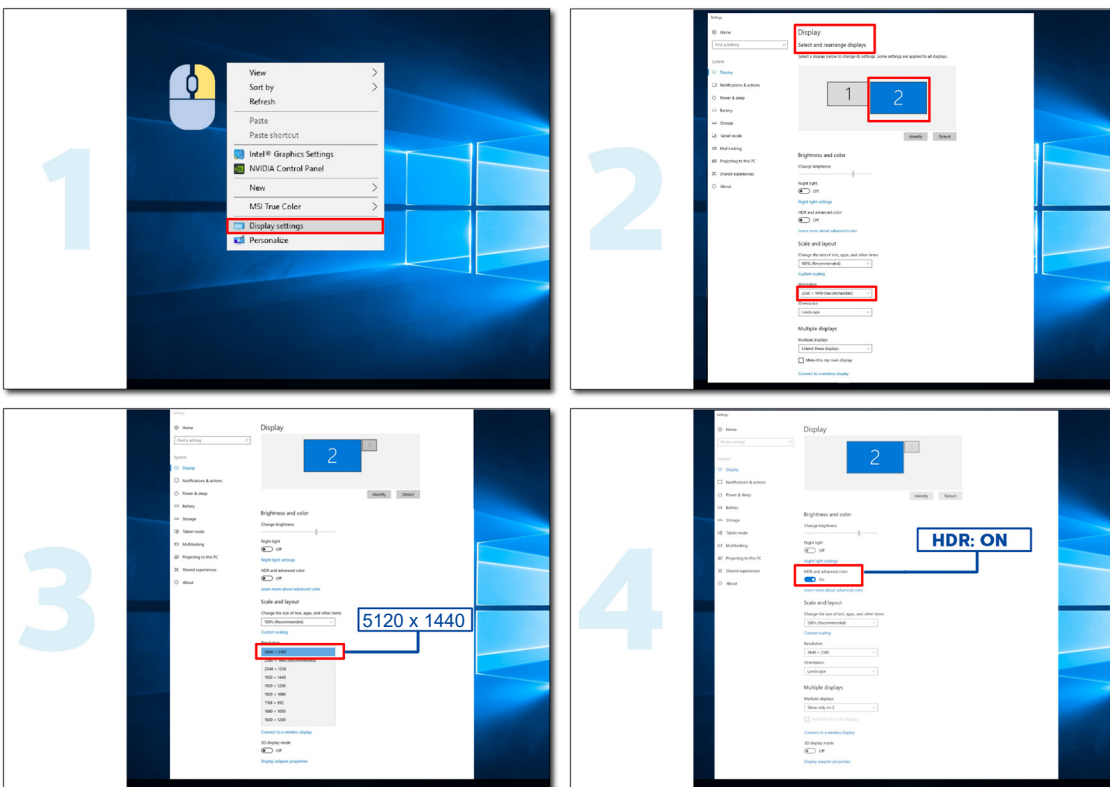

## Botones de acceso directo

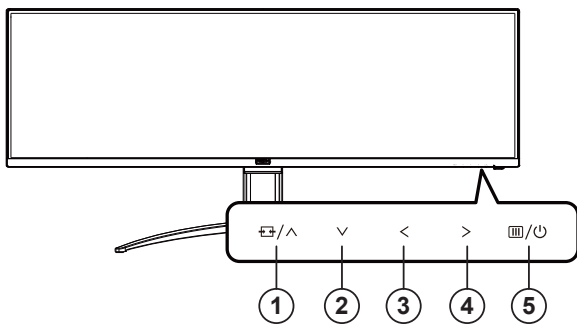

|   |  |
|---|--|
| 1 | Fuente/Salir                               |
| 2 | Punto de esfera/Abajo                      |
| 3 | Modo Juego/Izquierda                       |
| 4 | Shadow Control (Control de sombra)/Derecha |
| 5 | Alimentación/Menú/Entrar                   |

### Alimentación/Menú/Entrar

Presione el botón Alimentación para encender el monitor.

Cuando no haya menú OSD, presione este botón para mostrar el menú OSD o confirmar la selección. Presione el botón durante 2 segundos aproximadamente para apagar el monitor.

### Punto de esfera

Cuando no haya menú OSD, presione el botón Punto de esfera para mostrar u ocultar el punto de esfera.

### Modo Juego/Izquierda

Cuando el menú OSD esté desactivado, presione la tecla “< Izquierda” para abrir la función del modo Juego y, a continuación, presione “< Izquierda” o “> Derecha” para seleccionar el modo de juego (FPS, RTS, Carreras, Jugador 1, Jugador 2 o Jugador 3) en función de los diferentes tipos de juego.

### Shadow Control (Control de sombra)/Derecha

Cuando no se muestra el menú OSD, presione el botón Shadow Control (Control de sombra) para activar la barra de ajuste del mismo nombre. Presione “< Izquierda” o “> Derecha” para ajustar el contraste para conseguir una imagen nítida.

### Fuente/Salir

Cuando el menú OSD está cerrado, presione el botón Fuente/Salir para habilitar la función del mismo nombre.

## Descripción de los botones del mando a distancia

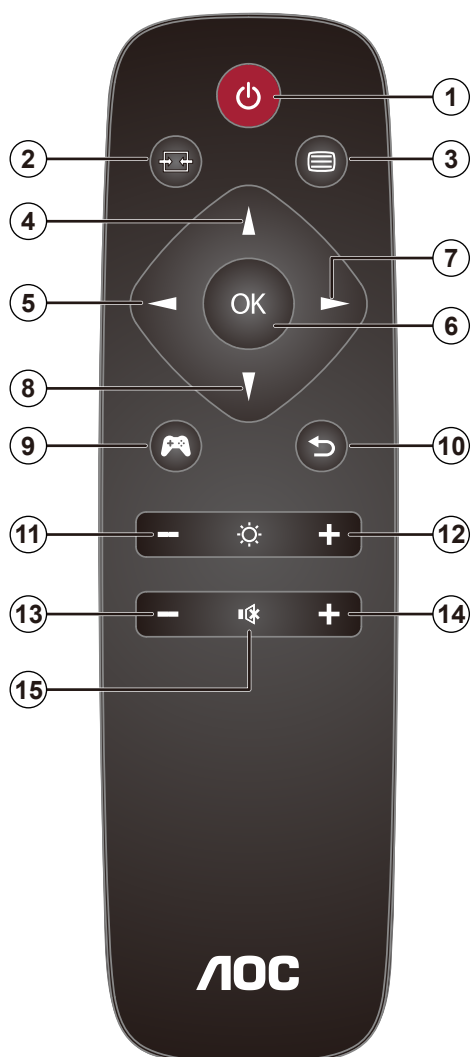

|    |    |  |
|----|----|--|
| 1  |    | Presione este botón para encender y apagar el televisor.               |
| 2  |    | Permite cambiar la fuente de entrada de señal.                         |
| 3  |    | Permite acceder al menú OSD.   |
| 4  |    | Permite ajustar el menú OSD y aumentar los valores.                    |
| 5  |    | Permite volver al nivel OSD anterior.                                  |
| 6  | OK | Permite confirmar el ajuste del menú OSD.                              |
| 7  |    | Permite acceder al menú OSD. Permite confirmar el ajuste del menú OSD. |
| 8  |    | Permite ajustar el menú OSD y reducir los valores.                     |
| 9  |    | Abrir el modo de juego.  |
| 10 |    | Permite volver al nivel OSD anterior                                   |
| 11 |    | Permite reducir el brillo  |
| 12 |    | Permite aumentar el brillo   |
| 13 |    | Permite bajar el volumen   |
| 14 |    | Permite subir el volumen   |
| 15 |    | Silencio   |

## Guía de botones OSD (Menú)



Intro: Utilice el botón Intro para entrar en el siguiente nivel del menú OSD.

Mover: Utilice los botones Izquierda/Arriba/Abajo para mover la selección del menú OSD.

Salir: Utilice el botón Derecha para salir del menú OSD.

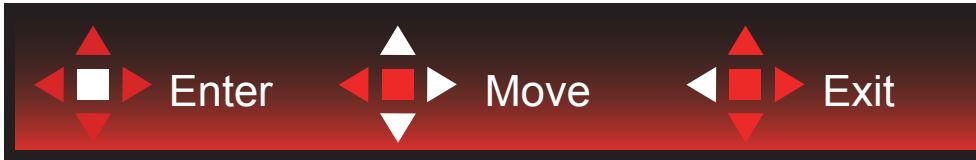

Intro: Utilice el botón Intro para entrar en el siguiente nivel del menú OSD.

Mover: Utilice los botones Derecha/Arriba/Abajo para mover la selección del menú OSD.

Salir: Utilice el botón Izquierda para salir del menú OSD.



Intro: Utilice el botón Intro para entrar en el siguiente nivel del menú OSD.

Mover: Utilice los botones Izquierda/Arriba/Abajo para mover la selección del menú OSD.

Salir: Utilice el botón Izquierda para salir del menú OSD.



Mover: Utilice los botones Izquierda/Derecha/Arriba/Abajo para mover la selección del menú OSD.



Salir: Utilice el botón Izquierda para salir del menú OSD y pasar al siguiente nivel del menú OSD.

Intro: Utilice el botón Derecha para entrar en el siguiente nivel del menú OSD.

Seleccionar: Utilice los botones Arriba/Abajo para mover la selección del menú OSD.



Intro: Utilice el botón Intro para aplicar la configuración del menú OSD y volver al nivel del menú OSD anterior.

Seleccionar: Utilice el botón Abajo para ajustar la configuración del menú OSD.





Seleccionar: Utilice el botón Arriba/Abajo para ajustar la configuración del menú OSD.



Intro: Utilice el botón Intro para salir del menú OSD y pasar al nivel anterior del menú OSD.  
Seleccionar: Utilice el botón Izquierda/Derecha para ajustar la configuración del menú OSD.

# OSD Setting (Configuración OSD)

Instrucciones básicas y sencillas sobre los botones de control.

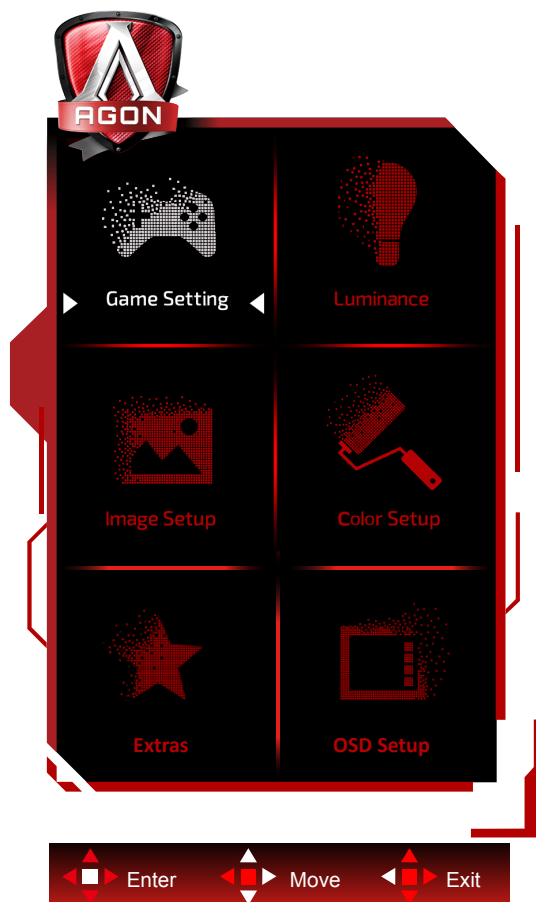

- 1). Presione el botón MENÚ para activar la ventana OSD.
- 2). Siga la guía de botones para mover o seleccionar (ajustar) la configuración del menú OSD..
- 3). Función de bloqueo y desbloqueo de los menús OSD: Para bloquear o desbloquear el menú OSD, presione sin soltar el botón Abajo durante 10 segundos mientras la función OSD no está activa.

## Notas:

- 1). Si el producto solamente tiene una entrada de señal, el elemento "Selección de entrada" se deshabilita para realizar el ajuste.
- 2). Modos ECO (excepto el modo Estándar), DCR y modo DCB ; solamente puede existir uno de estos cuatro estados.

## Game Setting (Configuración de juegos)



|   |                                       |   |  |
|---|---------------------------------------|---|--|
|  | Game Mode<br>(Modo Juego)             | Off (Desactivado)   | Desactiva el modo de juego.  |
|   |                                       | FPS   | Para reproducir juegos de disparos en primera persona (FPS, First Person Shooters). Mejora los detalles de nivel de negro de temas oscuros.  |
|   |                                       | RTS   | Para reproducir juegos de estrategia en tiempo real (RTS, Real Time Strategy). Mejora la calidad de la imagen.   |
|   |                                       | Racing (Carreras)   | Para reproducir juegos de carreras. Proporciona el tiempo de respuesta más rápido y alta saturación de color.  |
|   |                                       | Gamer 1<br>(Jugador 1)  | Configuración de las preferencias del usuario guardadas como Jugador 1.  |
|   |                                       | Gamer 2<br>(Jugador 2)  | Configuración de las preferencias del usuario guardadas como Jugador 2.  |
|   |                                       | Gamer 3<br>(Jugador 3)  | Configuración de las preferencias del usuario guardadas como Jugador 3.  |
|   | Shadow Control<br>(Control de sombra) | 0-100   | <p>El valor predeterminado del control de sombra es 50. A continuación, el usuario final puede ajustar el valor entre 50 y 100 o 0 para aumentar el contraste para conseguir una imagen nítida.</p> <ol style="list-style-type: none"> <li>Si la imagen es demasiado oscura para ver los detalles claramente, realice el ajuste entre 50 y 100 para conseguir una imagen nítida.</li> <li>Si la imagen es demasiado blanca para ver los detalles claramente, realice el ajuste entre 50 y 0 para conseguir una imagen nítida.</li> </ol> |
| Game Color<br>(Color de juego)  | 0-20                                  | La opción Color de juego proporcionará un nivel de 0 a 20 para ajustar la saturación para mejorar la imagen |  |

|  |   |  |  |
|--|---|--|--|
|  | MBR                                     | 0-20   | <p>MBR (Motion Blur Reduction, es decir, Reducción de la borrosidad del movimiento) proporciona entre 0 y 20 niveles de ajustes para reducir la borrosidad que produce el movimiento.</p> <p>Nota: 1. La función MBR se puede ajustar cuando la opción Adaptive-Sync está desactivada, el retardo bajo de entrada está activado y la frecuencia de actualización es de <math>\geq 75\text{Hz}</math>.</p> <p>2. El brillo de la pantalla disminuirá a medida que aumente el valor de ajuste.</p>   |
|  | Adaptive-Sync                           | On (Encender)/<br>Off (Apagar)   | <p>Deshabilite o habilite la función Adaptive-Sync.</p> <p>Recordatorio de ejecución de Adaptive-Sync: cuando la función Adaptive-Sync está habilitada, es posible que parpadee en algunos entornos de juego.</p>  |
|  | Overdrive (Aceleración)                 | Weak (Débil)/<br>Medium (Media)/<br>Strong (Intensa)/Boost (Aumentar)/Off (Apagar)   | <p>Ajustar el tiempo de respuesta.</p> <p>Nota: 1. Si el usuario ajusta OverDrive en "Strong (Intensa)", la imagen mostrada puede aparecer borrosa. Los usuarios pueden ajustar el nivel de OverDrive o desactivarlo según sus preferencias. 2. La función "Boost (Aumentar)" es opcional cuando la opción Adaptive-Sync está desactivada, el retardo bajo de entrada está activado y la frecuencia de actualización es de <math>\geq 75\text{Hz}</math>. 3. El brillo de la pantalla disminuirá cuando se active la función "Boost (Aumentar)".</p> |
|  | Low input Lag (Retraso de entrada bajo) | On (Encender)/<br>Off (Apagar)   | <p>Desactivar el búfer de encuadre para reducir el retardo de entrada</p>  |
|  | Contador de fotogramas                  | Off (Apagar)/Right-Up (Derecha-Arriba)/<br>Right-Down (Derecha-Abajo)/ Left-Down (Izquierda-Abajo)/ Left-Up (Izquierda-Arriba) | <p>Muestra al instante la frecuencia vertical de la señal actual.</p> <p>(La función de contador de cuadros solo funciona con la tarjeta gráfica AMD.)</p>   |
|  | Volumen                                 | 0-100  | <p>Permite ajustar la configuración del volumen.</p>   |

**Nota:**

Cuando la opción "HDR Mode (Modo HDR)" bajo "Image Setup (Configur. imagen)" está establecida en "No apagado", los elementos "Game Mode (Modo Juego)", "Shadow Control (Control de sombra)" y "Game Color (Color de juego)" no se pueden ajustar.

Cuando la opción "HDR" bajo "Image Setup (Configur. imagen)" está establecida en "No apagado", los elementos "Game Mode (Modo Juego)", "Shadow Control (Control de sombra)", "Game Color (Color de juego)" y "MBR" no se pueden ajustar. El elemento "Boost (Aumentar)" bajo "Overdrive (Aceleración)" no está disponible.

## Luminance (Luminancia)

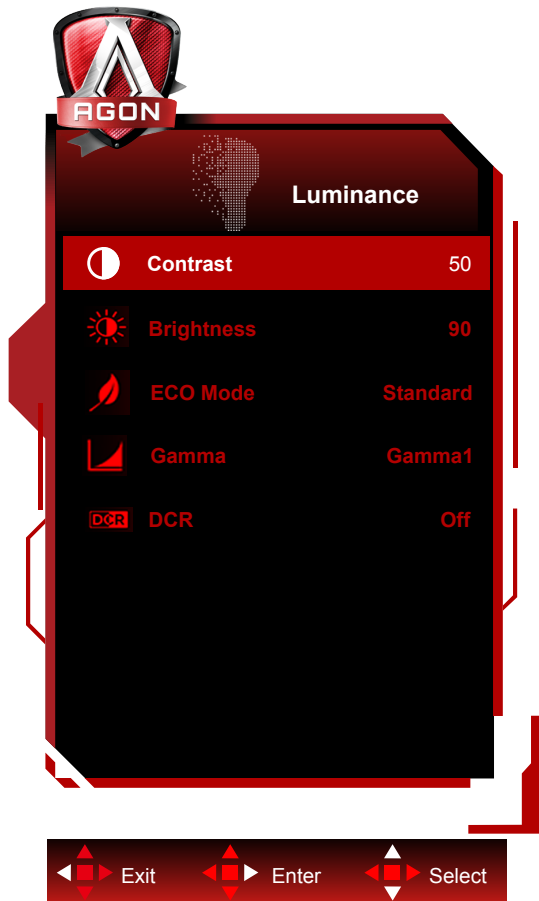

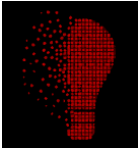
|   |                                |                     |   |                        |
|---|--------------------------------|---------------------|---|------------------------|
|  | Contrast (Contraste)           | 0-100               | Contraste desde el registro digital.                      |                        |
|   | Brightness (Brillo)            | 0-100               | Ajuste de la retroiluminación                             |                        |
|   | Eco mode (Modo Eco)            | Standard (Estándar) |   | Modo Estándar          |
|   |                                | Text (Texto)        |   | Modo Texto             |
|   |                                | Internet            |   | Modo Internet          |
|   |                                | Game (Juego)        |   | Game Mode (Modo Juego) |
|   |                                | Movie (Película)    |   | Modo Película          |
|   |                                | Sports (Deporte)    |   | Modo Deporte           |
|   |                                | Reading (Lectura)   |   | Modo Lectura           |
|   |                                | Uniformity          |   | Modo Uniformity        |
|   | Gamma                          | Gamma1              |   | Ajustar a Gamma 1      |
|   |                                | Gamma2              |   | Ajustar a Gamma 2      |
|   |                                | Gamma3              |   | Ajustar a Gamma 3      |
| DCR   | On (Encender)/<br>Off (Apagar) |                     | Deshabilitar/ Habilitar la relación de contraste dinámico |                        |

### Nota:

Cuando la opción "HDR Mode (Modo HDR)" bajo "Image Setup (Configur. imagen)" está establecida en "No apagado", los elementos "Contrast (Contraste)", "Eco mode (Modo Eco)" y "Gamma" no se pueden ajustar.

Cuando la opción "HDR" bajo "Image Setup (Configur. imagen)" está establecida en "No apagado", los elementos bajo "Luminance (Luminancia)", no se pueden ajustar.

## Image Setup (Configur. imagen)

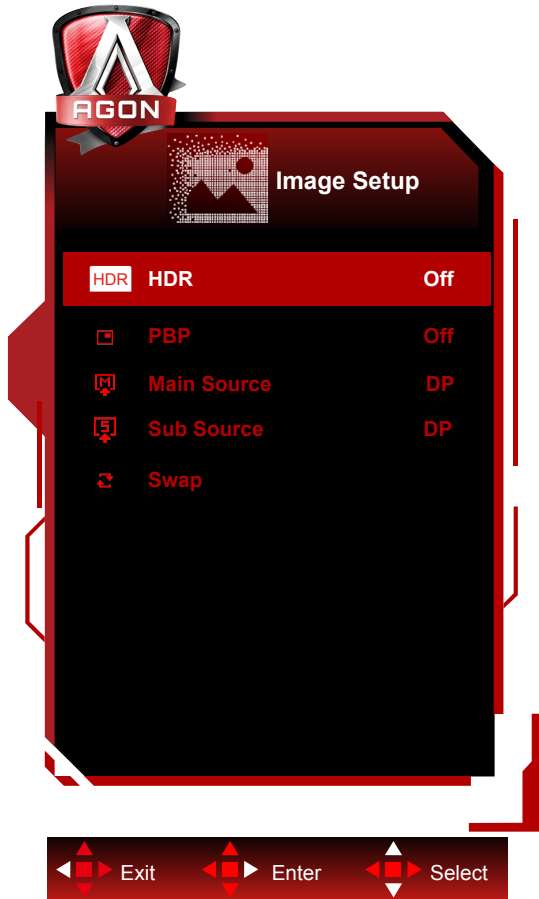

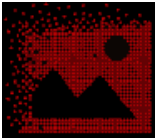

|   |          |                                       |   |
|---|----------|---------------------------------------|---|
|  | HDR      | Off (Apagar)                          | Establezca el perfil HDR de acuerdo con sus requisitos de uso.<br>Nota:<br>Cuando HDR se detecta, se muestra la opción HDR para su ajuste.  |
|   |          | DisplayHDR                            |   |
|   |          | HDR Picture (HDR Imagen)              |   |
|   |          | HDR Movie (HDR Película)              |   |
|   |          | HDR Game (HDR Juego)                  |   |
|   | HDR Mode | Off (Apagar)                          | Optimizado para el color y el contraste de la imagen, que simulará la visualización del efecto HDR.<br>Nota:<br>Cuando HDR no se detecta, se muestra la opción Modo HDR para su ajuste. |
|   |          | HDR Picture (HDR Imagen)              |   |
|   |          | HDR Movie (HDR Película)              |   |
|   |          | HDR Game (HDR Juego)                  |   |
|   | PBP      | Off (Apagar) / PBP                    | Deshabilite o habilite la función PBP.  |
| Main Source (Fuente principal)  |          | Seleccione la fuente principal.       |   |
| Sub Source (Fuente secundaria)  |          | Seleccione la fuente secundaria.      |   |
| Swap (Intercambiar)   |          | Intercambie la fuente de la pantalla. |   |

### Nota:

Cuando la opción "HDR" bajo está establecida en "No apagado", los elementos bajo "Image Setup (Configur. imagen)", no se pueden ajustar.

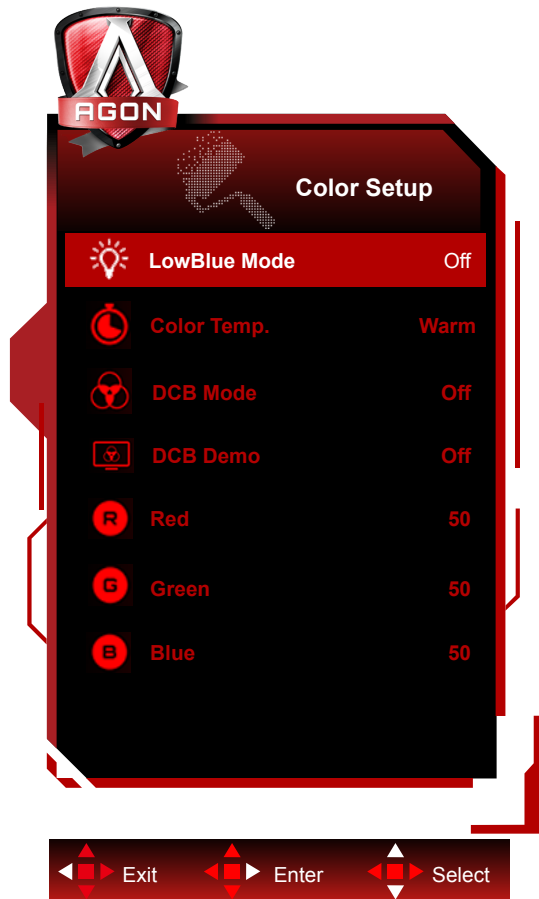
## Color Setup (Configuración de color)





|   |                                  |   |   |
|---|----------------------------------|---|---|
|  | LowBlue Mode(Modo LowBlue)       | Desactivado/<br>Multimedia/Internet/<br>Oficina/Lectura | Reduzca la onda de luz azul controlando la temperatura del color. |
|   | Color Temp.<br>(Temp. del color) | Warm (Cálida)   | Recuperar la temperatura de color cálida de la memoria EEPROM.    |
|   |                                  | Normal  | Recuperar la temperatura de color normal de la memoria EEPROM.    |
|   |                                  | Cool (Fría)   | Recuperar la temperatura de color fría de la memoria EEPROM.      |
|   |                                  | sRGB  | Recuperar la temperatura de color sRGB de la memoria EEPROM.      |
|   |                                  | User (Usuario)  | Recuperar la temperatura del usuario fría de la memoria EEPROM    |
|   | DCB Mode<br>(DCB Modo)           | Off (Apagar)  | Deshabilitar modo Detección apagar                                |
|   |                                  | Full Enhance (Mejora completa)                          | Habilitar el modo Mejora completa                                 |
|   |                                  | Nature Skin (Piel natural)                              | Habilitar el modo Piel natural                                    |
|   |                                  | Green Field (Campo verde)                               | Habilitar el modo Campo verde                                     |
|   |                                  | Sky-blue (Azul cielo)                                   | Habilitar el modo Azul cielo                                      |
|   |                                  | AutoDetect (Autodetección)                              | Habilitar el modo Detección automática                            |
|   | DCB Demo (Demo DCB)              | On (Encender)/<br>Off (Apagar)                          | Deshabilitar o habilitar la demostración                          |
| Red (Rojo)  | 0-100                            | Ganancia de rojo desde el registro digital.             |   |
| Green (Verde)   | 0-100                            | Ganancia de verde desde el registro digital.            |   |
| Blue (Azul)   | 0-100                            | Ganancia de azul desde registro digital.                |   |

**Nota:**

Cuando la opción “HDR”/“HDR Mode (Modo HDR)” bajo “Image Setup (Configur. imagen)” está establecida en “No apagado”, los elementos bajo “Color Setup (Configuración de color)”, no se pueden ajustar.

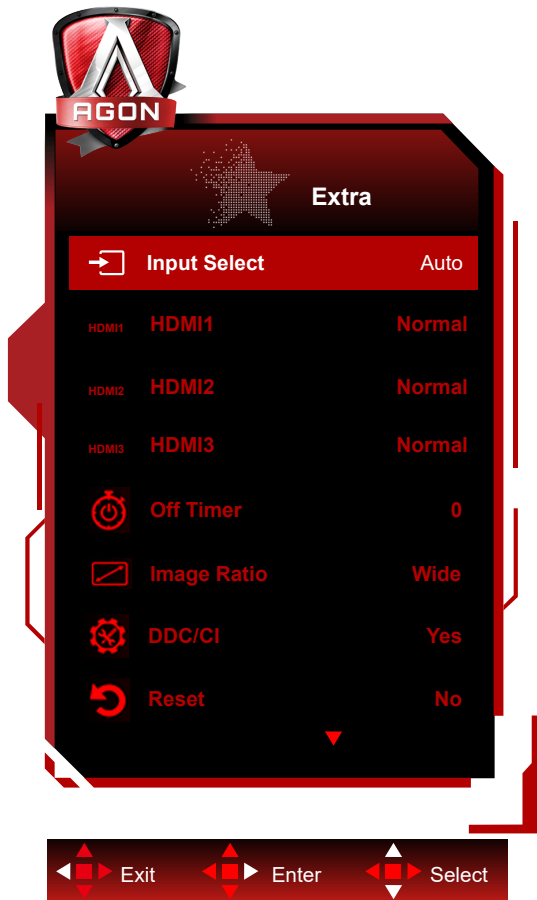
**Extra**



|   |                                     |  |   |
|---|-------------------------------------|--|---|
|  | Input Select (Selec. de entrada)    | Auto/HDMI1 / HDMI2 / HDMI3 / DP / USB C*   | Seleccionar la fuente de señal de entrada.  |
|   | HDMI1                               | Normal /5K1K   | Cuando conecte una consola de juegos o un reproductor de DVD, configure HDMI1 en normal. Normal : máxima resolución 3840x2160<br>5K1K:máxima resolución 5120x1440 |
|   | HDMI2                               | Normal /5K1K   | Cuando conecte una consola de juegos o un reproductor de DVD, configure HDMI2 en normal. Normal : máxima resolución 3840x2160<br>5K1K:máxima resolución 5120x1440 |
|   | HDMI3                               | Normal /5K1K   | Cuando conecte una consola de juegos o un reproductor de DVD, configure HDMI3 en normal. Normal : máxima resolución 3840x2160<br>5K1K:máxima resolución 5120x1440 |
|   | Off timer (Temporizador de apagado) | 0-24 horas   | Seleccionar el tiempo de apagado DC.  |
|   | Image Ratio (Rel. imagen)           | Wide (Ancho) / 4:3 / 1:1 / 17"(4:3) / 19"(4:3) / 19"(5:4) / 19"W(16:10) / 21.5"W(16:9) / 22"W(16:10) / 23"W(16:9) / 23.6"W(16:9) / 24"W(16:9) / 27"W(16:9) | Seleccionar la relación de imagen para la pantalla.   |
|   | DDC/CI                              | sí o no  | ACTIVAR o DESACTIVAR la compatibilidad con DDC/CI.  |



|  |                   |         |   |
|--|-------------------|---------|---|
|  | Reset (Reiniciar) | sí o no | Restablecer los valores predeterminados del menú. |
|--|-------------------|---------|---|

\*: El dispositivo necesita soportar la interfaz de transmisión de vídeo USB C (DP ALT).

## OSD Setup (Configurar OSD)



|   |                                    |   |  |
|---|------------------------------------|---|--|
|  | Language (Idioma)                  |   | Seleccionar el idioma de los menús OSD   |
|   | Timeout (Tiempo de espera)         | 5-120                                     | Ajustar el tiempo de espera de los menús OSD   |
|   | H. Position (Posición-H)           | 0-100                                     | Ajustar la posición horizontal del menú OSD  |
|   | V. Position (Posición-V)           | 0-100                                     | Ajustar la posición vertical del menú OSD  |
|   | Transparence (Transparencia)       | 0-100                                     | Ajustar la transparencia de los menús OSD  |
|   | Break Reminder (Aviso de descanso) | On (Encender)/<br>Off (Apagar)            | Recordatorio de descanso si el usuario trabaja de forma continua durante más de 1 hora |
|   | USB                                | 3.2Gen1 / 2.0 /<br>Off (Apagar)           | Seleccione la versión de USB o desactive la función USB.                               |
|   | USB Selection (USB Selección)      | Auto / USB C /<br>USB Up (USB ascendente) | Seleccione la ruta de acceso de carga de datos USB.                                    |

### Nota:

Cuando USB está establecido en 3.2Gen1, la resolución máxima del puerto USB C(DP ALT) es 5120x1440 a 60 Hz.

Cuando USB está establecido en 2.0 o está desactivado, la resolución máxima del puerto USB C(DP ALT) es 5120x1440 a 120 Hz.

# Indicador LED

| Estado                 | Color del indicador LED |
|------------------------|-------------------------|
| Modo Potencia completa | Blanco                  |
| Modo Activo-desactivo  | Blanco (intermitente)   |

# Solucionar problemas

| Problema y pregunta   | Posibles soluciones  |
|---|--|
| <b>El LED de alimentación no se ilumina</b>                                     | Asegúrese de que el botón de alimentación se encuentra en la posición de encendido (ON) y que el cable de alimentación está correctamente enchufado a una toma de corriente con toma de tierra y al monitor.   |
| <b>No se muestran imágenes en la pantalla</b>                                   | <ul style="list-style-type: none"> <li>• ¿Está el cable de alimentación correctamente conectado?<br/>Compruebe la conexión del cable de alimentación y la fuente de alimentación.</li> <li>• ¿Está el cable conectado correctamente?<br/>(Conectado mediante el cable D-SUB)<br/>Compruebe la conexión del cable D-SUB<br/>(Conectado mediante el cable HDMI)<br/>Compruebe la conexión del cable HDMI<br/>(Conectado mediante el cable DP)<br/>Compruebe la conexión del cable DP.<br/>* La entrada D-SUB/HDMI/DP no está disponible en todos los modelos.</li> <li>• Si la alimentación está conectada, reinicie el equipo para ver la pantalla inicial (la pantalla de inicio de sesión).<br/>Si la pantalla inicial (pantalla de inicio de sesión) aparece, reinicie el equipo en el modo aplicable (modo seguro para Windows 7/8/10) y, a continuación, cambie la frecuencia de la tarjeta de vídeo.<br/>(Consulte la sección Establecer la resolución óptima)<br/>Si la pantalla inicial (pantalla de inicio de sesión) no aparece, póngase en contacto con el centro de servicio o con su distribuidor.</li> <li>• ¿Puede ver el mensaje "Input Not Supported" (Entrada no admitida) en la pantalla?<br/>Este mensaje aparece cuando la señal procedente de la tarjeta de vídeo supera la resolución y la frecuencia máximas que el monitor puede gestionar correctamente.<br/>Ajuste la resolución y frecuencia máximas que el monitor pueda gestionar.</li> <li>• Asegúrese de que los controladores del monitor AOC están instalados.</li> </ul> |
| <b>La imagen está borrosa y tiene el problema del sombreado fantasma</b>        | Ajuste los controles de contraste y brillo.<br>Realice un ajuste automático.<br>Asegúrese de que no está utilizando un alargador o caja de conexiones. Es recomendable conectar el monitor directamente al conector de la tarjeta de salida de vídeo situada en la parte posterior.  |
| <b>La imagen rebota, parpadea o hay un patrón de ondas en ella</b>              | Aleje los dispositivos eléctricos que puedan causar interferencias eléctricas todo lo posible del monitor.<br>Utilice la tasa máxima de actualización posible del monitor para la resolución que está utilizando.  |
| <b>El monitor está bloqueado en "Modo Inactivo-activo"</b>                      | El interruptor de encendido del equipo debe estar en la posición de encendido (ON).<br>La tarjeta de vídeo del equipo debe estar completamente encajada en el zócalo.<br>Asegúrese de que el cable de vídeo del monitor está correctamente conectado al equipo.<br>Revise el cable de vídeo del monitor y asegúrese de que ninguno de sus contactos está doblado.<br>Asegúrese de que el equipo está funcionando pulsando la tecla Bloq. El indicador LED se debe encender o apagar después de presionar la tecla BLOQ MAYÚS.  |
| <b>Falta uno de los colores principales (ROJO, VERDE o AZUL)</b>                | Revise el cable de vídeo del monitor y asegúrese de que ninguno de sus contactos está dañado.<br>Asegúrese de que el cable de vídeo del monitor está correctamente conectado al equipo.  |
| <b>La imagen de la pantalla no está centrada o no tiene el tamaño adecuado.</b> | Ajuste la posición horizontal y la posición vertical o pulse el botón de acceso directo (AUTO).  |
| <b>La imagen presenta defectos de color (el blanco no parece blanco)</b>        | Ajuste el color RGB o seleccione la temperatura de color que desee.  |
| <b>Alteraciones horizontales o verticales en la pantalla</b>                    | Utilice el modo de apagado de Windows 7/8/10 para ajustar las opciones RELOJ y ENFOQUE.<br>Realice un ajuste automático.   |

**Regulación y Servicio**

Por favor, consulte la información de Regulación y Servicio que se encuentra en el CD manual o en [www.aoc.com](http://www.aoc.com) (para encontrar el modelo que compra en su país y para encontrar información sobre Regulación y Servicio en la página de Soporte.)

# Especificaciones

## Especificaciones generales

|                                     |                                       |   |                              |
|-------------------------------------|---------------------------------------|---|------------------------------|
| Panel                               | Nombre del modelo                     | AG493UCX2   |                              |
|                                     | Sistema de control                    | LCD TFT a color   |                              |
|                                     | Tamaño visible de la imagen           | Diagonal de 124 cm  |                              |
|                                     | Tamaño de punto                       | 0,2331mm (H) x 0,2331mm (V)   |                              |
|                                     | Vídeo                                 | HDMI /DP/USB C  |                              |
|                                     | Pantalla a color                      | 16,7 millones de colores  |                              |
| Otros                               | Velocidad de barrido horizontal       | 30k-200kHz (HDMI)<br>30k-250kHz (DP/USB C)                                |                              |
|                                     | Tamaño de barrido horizontal (máximo) | 1191,936mm  |                              |
|                                     | Tasa de barrido vertical              | 48-75Hz (HDMI)<br>48-120Hz (USB C)<br>48-165Hz (DP)                       |                              |
|                                     | Tamaño de barrido vertical (máximo)   | 335,232mm   |                              |
|                                     | Resolución óptima predeterminada      | 5120x1440@60Hz  |                              |
|                                     | Max resolution                        | 5120x1440@75Hz (HDMI)<br>5120x1440@120Hz (USB C*)<br>5120x1440@165Hz (DP) |                              |
|                                     | Conectar y listo                      | VESA DDC2B/CI   |                              |
|                                     | Conector                              | HDMIx3, DP, USB C(DP Alt),USBx3, USB ascendente, Salida de auriculares    |                              |
|                                     | Fuente de alimentación                | 100-240V~, 50/60Hz, 3A  |                              |
|                                     | Consumo de energía                    | Típico (brillo y contraste predeterminados)                               | 68 W                         |
| Máx. (brillo = 100, contraste =100) |                                       | ≤245 W  |                              |
| Modo Espera                         |                                       | ≤ 0,5 W   |                              |
| USB C                               | USB-C                                 | Conector de enchufe reversible  |                              |
|                                     | Súper velocidad                       | Transferencia de datos y vídeo  |                              |
|                                     | DP                                    | Modo incorporado DisplayPort Alt  |                              |
|                                     | Suministro de alimentación            | USB PD versión 3.0  |                              |
|                                     | Suministro de alimentación máxima     | Hasta 65W (5V/3A, 7V/3A, 9V/3A, 10V/3A, 12V/3A, 15V/3A, 20V/3,25A)        |                              |
| Condiciones medioambientales        | Temperatura                           | Mientras funciona   | 0°~ 40°                      |
|                                     |                                       | Mientras no funciona  | -25°~ 55°                    |
|                                     | Humedad                               | Mientras funciona   | 10% a 85% (sin condensación) |
|                                     |                                       | Mientras no funciona  | 5 % a 93% (sin condensación) |
|                                     | Altitud                               | Mientras funciona   | 0~ 5000 m (0~ 16404 pies)    |
|                                     |                                       | Mientras no funciona  | 0~ 12 192 m (0~ 40 000 ft)   |

\* : Cuando USB está establecido en 2.0 o está desactivado, la resolución máxima del puerto USB C es 5120x1440 a 120 Hz.



## Modos de visualización preconfigurados

| ESTÁNDAR | RESOLUCIÓN                 | FRECUENCIA HORIZONTAL (KHz) | FRECUENCIA VERTICAL (Hz) |
|----------|----------------------------|-----------------------------|--------------------------|
| VGA      | 640x480@60Hz               | 31,469                      | 59,94                    |
| VGA      | 640x480@67Hz               | 35                          | 66,667                   |
| VGA      | 640x480@72Hz               | 37,861                      | 72,809                   |
| VGA      | 640x480@75Hz               | 37,5                        | 75                       |
| VGA      | 640x480@100Hz              | 51,08                       | 99,769                   |
| VGA      | 640x480@120Hz              | 61,91                       | 119,518                  |
| DOS MODE | 720x400@70Hz               | 31,469                      | 70,087                   |
| DOS MODE | 720x480@60Hz               | 29,855                      | 59,710                   |
| SD       | 720x576@50Hz               | 31,25                       | 50                       |
| SVGA     | 800x600@56Hz               | 35,156                      | 56,25                    |
| SVGA     | 800x600@60Hz               | 37,879                      | 60,317                   |
| SVGA     | 800x600@72Hz               | 48,077                      | 72,188                   |
| SVGA     | 800x600@75Hz               | 46,875                      | 75                       |
| SVGA     | 800x600@100Hz              | 63,684                      | 99,662                   |
| SVGA     | 800x600@120Hz              | 76,302                      | 119,97                   |
| SVGA     | 832x624@75Hz               | 49,725                      | 74,551                   |
| XGA      | 1024x768@60Hz              | 48,363                      | 60,004                   |
| XGA      | 1024x768@70Hz              | 56,476                      | 70,069                   |
| XGA      | 1024x768@75Hz              | 60,023                      | 75,029                   |
| XGA      | 1024x768@100Hz             | 81,577                      | 99,972                   |
| XGA      | 1024x768@120Hz             | 97,551                      | 119,989                  |
| SXGA     | 1280x1024@60Hz             | 63,981                      | 60,02                    |
| SXGA     | 1280x1024@75Hz             | 79,975                      | 75,025                   |
| Full HD  | 1920x1080@60Hz             | 67,5                        | 60                       |
| FHD      | 1920x1080@100Hz            | 113,221                     | 99,93                    |
| FHD      | 1920x1080@120Hz            | 137,26                      | 119,982                  |
| QHD      | 2560x1440@60Hz             | 88,787                      | 59,951                   |
| QHD      | 2560x1440@75Hz             | 111,028                     | 74,968                   |
| QHD      | 2560x1440@120Hz            | 182,817                     | 119,880                  |
| Dual FHD | 3840x1080@60Hz             | 66,625                      | 59,968                   |
| Dual FHD | 3840x1080@120Hz            | 133,32                      | 120                      |
| Dual QHD | 5120x1440@60Hz             | 88,826                      | 59,977                   |
| Dual QHD | 5120x1440@70Hz             | 104,119                     | 70,303                   |
| Dual QHD | 5120x1440@75Hz             | 111,075                     | 75                       |
| Dual QHD | 5120x1440@100Hz (DP)       | 148,1                       | 100                      |
| Dual QHD | 5120x1440@120Hz (DP/USB C) | 177,72                      | 120                      |
| Dual QHD | 5120x1440@165Hz (DP)       | 244,365                     | 165                      |

## Asignaciones de contactos



Cable de señal de pantalla en color de 19 contactos

| Nº de contacto | Nombre de la señal         | Nº de contacto | Nombre de la señal                 | Nº de contacto | Nombre de la señal                |
|----------------|----------------------------|----------------|------------------------------------|----------------|-----------------------------------|
| 1.             | Datos TMDS 2+              | 9.             | Datos 0- TMDS                      | 17.            | Tierra DDC/CEC                    |
| 2.             | Protección Datos 2 TMDS    | 10.            | Reloj TMDS +                       | 18.            | Alimentación de +5 V              |
| 3.             | Datos 2- TMDS              | 11.            | Protección reloj TMDS              | 19.            | Detección de conexión en caliente |
| 4.             | Datos TMDS 1+              | 12.            | TMDS Reloj-                        |                |                                   |
| 5.             | Protección de datos TMDS 1 | 13.            | CEC                                |                |                                   |
| 6.             | Datos 1- TMDS              | 14.            | Reservado (S.C. en el dispositivo) |                |                                   |
| 7.             | Datos TMDS 0+              | 15.            | SCL                                |                |                                   |
| 8.             | Protección Datos 0 TMDS    | 16.            | SDA                                |                |                                   |

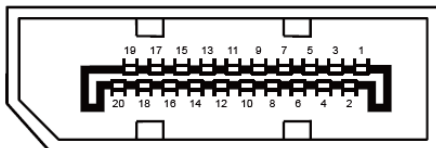

Cable de señal de pantalla en color de 20 contactos

| Nº de contacto | Nombre de la señal | Nº de contacto | Nombre de la señal                |
|----------------|--------------------|----------------|-----------------------------------|
| 1              | ML_Carril 3 (n)    | 11             | TIERRA                            |
| 2              | TIERRA             | 12             | ML_Carril 0 (p)                   |
| 3              | ML_Carril 3 (p)    | 13             | CONFIG1                           |
| 4              | ML_Carril 2 (n)    | 14             | CONFIG2                           |
| 5              | TIERRA             | 15             | AUX_CH(p)                         |
| 6              | ML_Carril 2 (p)    | 16             | TIERRA                            |
| 7              | ML_Carril 1 (n)    | 17             | AUX_CH(n)                         |
| 8              | TIERRA             | 18             | Detección de conexión en caliente |
| 9              | ML_Carril 1 (p)    | 19             | Retorno DP_PWR                    |
| 10             | ML_Carril 0 (n)    | 20             | DP_PWR                            |



# Conectar y listo

## **Función DDC2B Conectar y listo**

Este monitor cuenta con las funciones DDC2B VESA según la NORMA DDC VESA. Dicha norma permite al monitor informar al sistema principal de su identidad y, dependiendo del nivel de DDC utilizado, comunicar información adicional sobre sus funciones de visualización.

El DDC2B es un canal de datos bidireccional basado en el símbolo Protocolo I2C. El sistema principal puede solicitar información EDID a través del canal DDC2B.