

# АОС

## Ръководство на потребителя на LCD монитор CU34G2/CU34G2X LED подсветка



**HDMI**<sup>®</sup>

[www.aoc.com](http://www.aoc.com)

©2019 AOC. Всички права запазени.

Безопасност .....	1
Национални конвенции .....	1
Захранване .....	2
Инсталация .....	3
Почистване .....	4
Други.....	5
Настройки.....	6
Съдържание на опаковката .....	6
Настройка на стойка и основа.....	7
Нагласяне ъгъла на гледане .....	8
Свързване на монитора .....	9
Функция за Free-Sync.....	10
Настройване.....	11
Бързи клавиши .....	11
OSD Setting (Настройка на екранното меню).....	12
Luminance (Осветеност) .....	13
Color Setup (Настройки на цвета) .....	14
Picture Boost (Усилване на картината) .....	15
OSD Setup (Настройка на екранното меню) .....	16
PIP Setting.....	17
Game Setting (Настройка за игри).....	18
Extra (Допълнителни).....	19
Exit (Изход) .....	20
LED (светодиоден) индикатор .....	21
Отстраняване на неизправности.....	22
Спецификация .....	23
Общи спецификации .....	23
Предварително настроени екранни режими .....	24
Разпределение на изводите .....	25
Plug and Play.....	26

# Безопасност

## Национални конвенции

Конвенциите за условните обозначения, използвани в този документ, се описват в подразделите по-долу.

### Забележки, знаци за внимание и предупреждения

В цялото ръководство определени части от текста са придружени от икона и са написани с получер шрифт или в курсив. Тези части съдържат забележки, бележки за внимание и предупреждения и се използват по следния начин:



**ЗАБЕЛЕЖКА:** ЗАБЕЛЕЖКА съдържа важни сведения, които ще помогнат да използвате по-добре компютърната си система.





**ВНИМАНИЕ:** ВНИМАНИЕ посочва потенциален риск от повреда на хардуера или загуба на данни и съвет как да избегнете проблема.





**ПРЕДУПРЕЖДЕНИЕ:** ПРЕДУПРЕЖДЕНИЕ показва възможно телесно нараняване и казва как да се избегне проблемът. Някои предупреждения могат да се появят в алтернативни формати и да не са придружени от икона. В тези случаи конкретното представяне на предупреждението се изисква от съответния регулаторен орган.

## Захранване

 Характеристики на захранването трябва да съответстват на посочените на етикета на монитора. Ако не сте сигурни за електрозахранването в сградата, обърнете се към Вашия доставчик или местната електрическа компания.

 Мониторът има щепсел с три крачета, с трети (заземяващ) щифт. Щепселът може да се вкара само в контакт със заземяване като защитна функция. Ако щепселът не съответства на контакта, извикайте електротехник да монтира подходящ контакт или използвайте адаптер за заземяване на уреда. Не премахвайте защитата на заземяващия щепсел.

 Изключете уреда по време на гръмотевична буря или когато няма да го използвате дълго време. Това ще предпази монитора от повреди причинени от свръхнапрежение.

 Не претоварвайте захранващите кабели и удължители. Претоварването може да доведе до пожар или токов удар.

 За гарантиране на надеждно функциониране, използвайте монитора само с одобрени от UL компютри, които имат подходящо конфигурирани куплунги с маркировка 100-240V AC, най-малко 5A.

 Контактът трябва да се намира близо до устройството и да бъде лесно достъпен.

## Инсталация

**!** Не поставяйте монитора на нестабилна количка, стойка, триножник, конзола или маса. При падане мониторът може да нарани някого и да се повреди. Използвайте само количка, стойка, триножник, конзола или маса, препоръчани от производителя или продавани заедно с този продукт. Спазвайте указанията на производителя при монтажа и използвайте само препоръчаните от производителя монтажни принадлежности. Манипулирането на продукта и принадлежностите да се извършва внимателно.

**!** Да не се допуска попадането на предмети в цепките на корпуса. Това може да повреди електрическите контури и да причини пожар или токов удар. Да не се допуска попадане на течности върху монитора.

**!** Да не се оставя с лицевата част върху пода.

**!** За закрепване на монитора на стена или шкаф използвайте стойка, одобрена от производителя и следвайте указанията към стойката.

**!** Около монитора да се остави празно пространство, както е показано по-долу. В противен случай прегряването поради недостатъчна вентилация може да причини пожар или повреда на монитора.

По-долу са показани препоръчителните зони за вентилация при монтаж на монитора на стена или на стойка:

### Монтаж на стойка



## Почистване

**!** Корпусът да се почиства редовно с мека кърпа. Да се използват неутрални препарати за петната, тъй като силните препарати могат да разяждат корпуса.

**!** Да не се допуска проникване на препаратите вътре в продукта при почистване. Да не се използват груби тъкани, които могат да повредят повърхността на екрана.

**!** Да се откачи захранващият кабел преди почистване на продукта.



## Други

 Ако усетите странна миризма, звук или дим от продукта, НЕЗАБАВНО изключете захранването и се свържете със сервизния център.

 Уверете се, че процепите за вентилация не са блокирани от масата или завесите.

 Не излагайте монитора на силни вибрации или силни удари при работа.

 Не удряйте и не изпускайте монитора при работа или транспортиране.

# Настройки

## Съдържание на опаковката

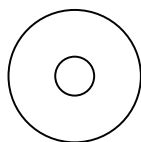
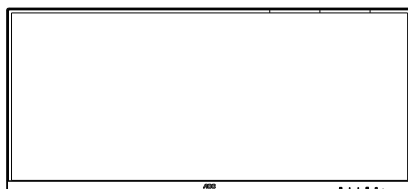

Ръководство на компакт-диск

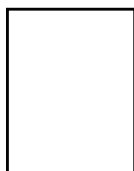

Гаранционна карта

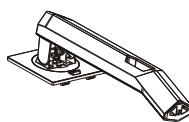

Стойка

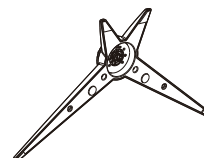

Основа



Захранващ кабел



USB кабел



Кабел HDMI



DP кабел



Аудио кабел

\* Не всички видове сигнални кабели (DP, HDMI, USB, Аудио кабел) ще се предоставят за всички региони. За потвърждение се свържете с местния дилър или филиал на AOC.



## Настройка на стойка и основа

Регулирайте или отстранете основата като следвате стъпките по-долу.  
Поставете монитора върху мека и равна повърхност, за да избегнете драскотини.

Монтаж:

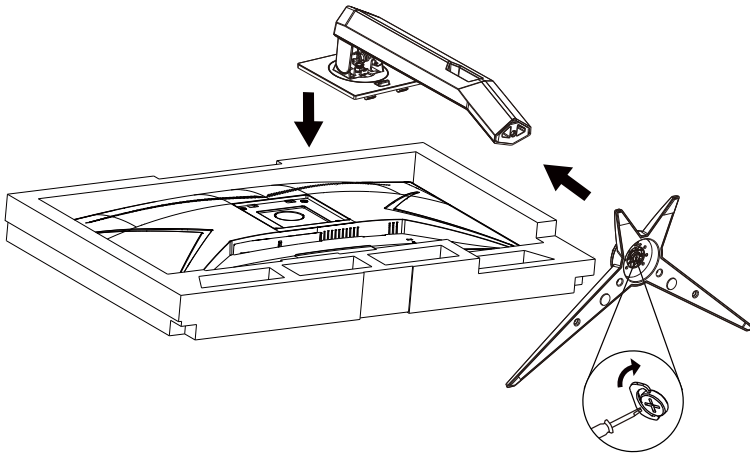

Отстраняване:

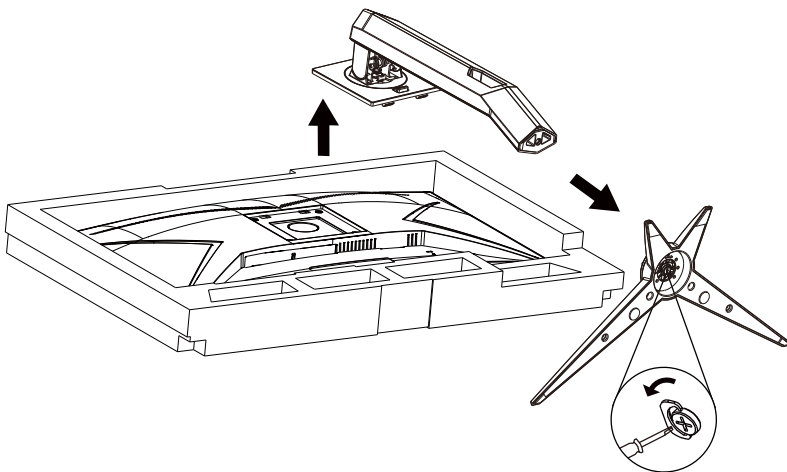

## Нагласяне ъгъла на гледане

За оптимални резултати при гледане се препоръчва да гледате първо в монитора, след което да регулирате ъгъла му според предпочитанията си.

Придържайте стойката, за да не преобърнете монитора при промяна на ъгъла.

Можете да промените ъгъла на монитора по следния начин.

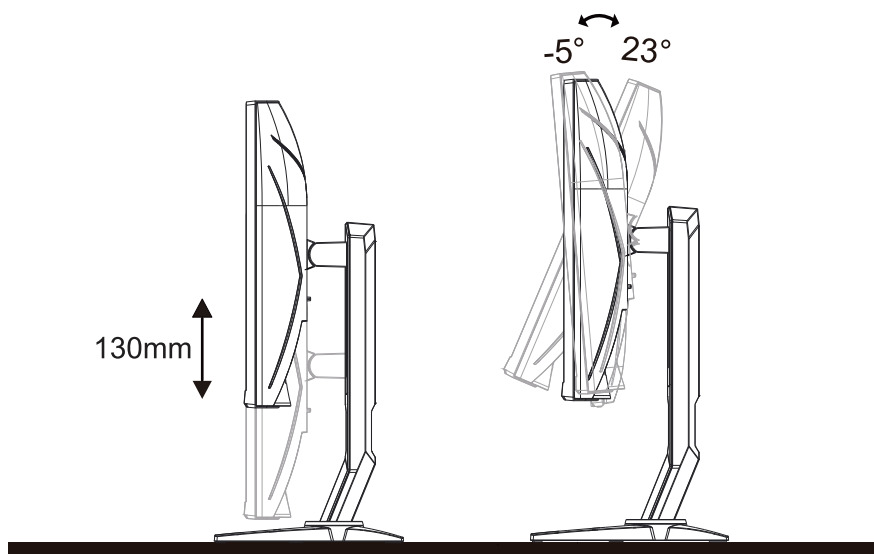

### ЗАБЕЛЕЖКА:

Не пипайте екрана при промяна на ъгъла. Това може да причини повреда или счупване на LCD екрана.

# Свързване на монитора

Кабелни връзки от задната страна на монитора и компютъра:

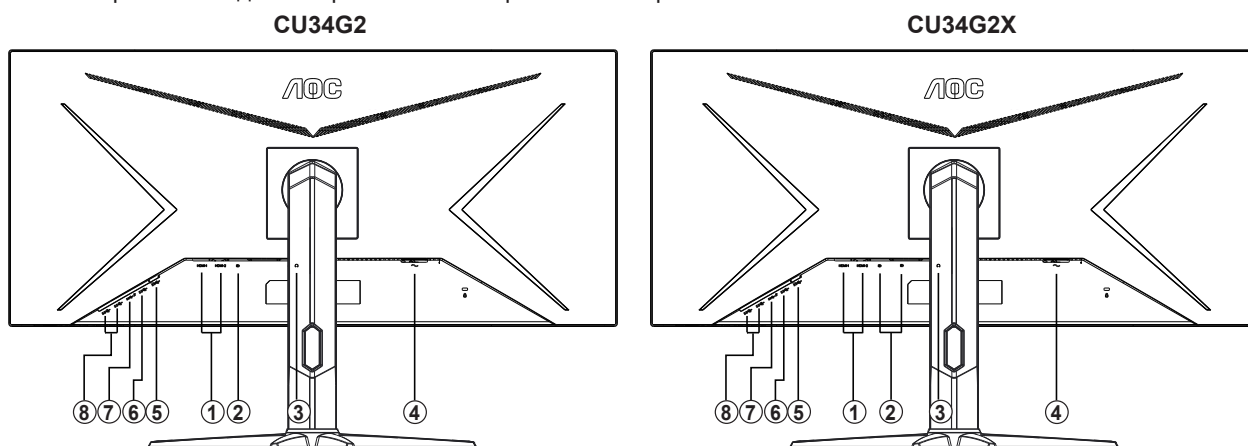

1. HDMI
2. DP
3. Изход за слушалки
4. Мощност
5. USB PC upstream
6. USB 3.2 Gen 1
7. USB 3.2 Gen1+ бързо з арещдане
8. USB 3.2 Gen 1

## Свързване с компютър

1. Свържете добре захранващия кабел в задната част на дисплея.
2. Изключете компютъра и извадете захранващия му кабел.
3. Свържете кабела за сигнал на дисплея към видеоконектора от задната страна на вашия компютър.
4. Включете захранващия кабел на вашия компютър и дисплея в близка електрическа розетка.
5. Включете своя компютър и дисплея.

Ако мониторът показва изображение, инсталирането е завършено. Ако не видите изображение, вижте „Отстраняване на неизправности“.

За да защитите оборудването, винаги изключвайте компютъра и LCD монитора преди свързване.

## Функция за Free-Sync

1. Функцията за Free-Sync работи с DP1/DP2/HDMI1/HDMI2
2. Съвместима видеокарта: Списъкът с препоръки е като показания по-долу. Можете да го видите като посетите [www.AMD.com](http://www.AMD.com)
  - AMD Radeon™ RX 480
  - AMD Radeon™ RX 470
  - AMD Radeon™ RX 460Radeon Pro Duo
  - AMD Radeon R9 300 Series
  - AMD Radeon R9 Fury X
  - AMD Radeon R9 360
  - AMD Radeon R7 360
  - AMD Radeon R9 295X2
  - AMD Radeon R9 290X
  - AMD Radeon R9 290
  - AMD Radeon R9 285
  - AMD Radeon R7 260X
  - AMD Radeon R7 260

# Настройване

## Бързи клавиши

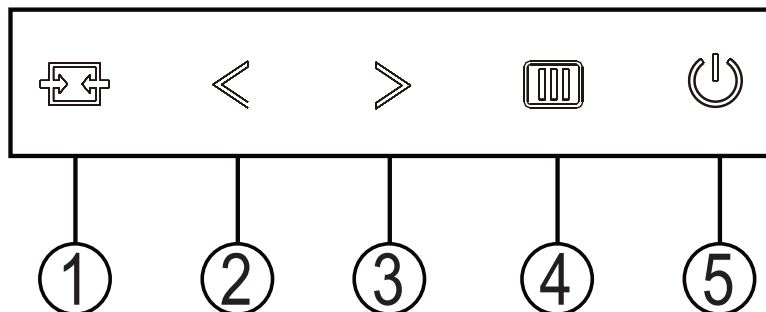

1	Източник/Изход
2	Режим Игри/<
3	Точка за избор/>
4	Меню/Въвеждане
5	Захранване

### Източник/Изход

Когато екранното меню е затворено, натиснете бутона Източник/Изход за функцията за избор на източник.

### Режим Игри/<

Когато няма екранно меню, натиснете клавиша „<“, за да отворите функцията за режима за игри. После натиснете клавиша „<“ или „>“, за да изберете игрови режим (FPS, RTS, Racing (Състезание), Gamer 1 (Играч 1), Gamer 2 (Играч 2) или Gamer 3 (Играч 3)) въз основа на различните типове игри.

### Точка за избор/>

Когато няма екранно меню, натиснете бутона Стремейки точка, за да активирате менюто Стремейки точка, след което натиснете „<“ или „>“, за да включите или изключите Стремейки т очка.

### Меню/Вход

Ако няма екранно меню, натиснете, за да покажете екранното меню или да потвърдите избора.





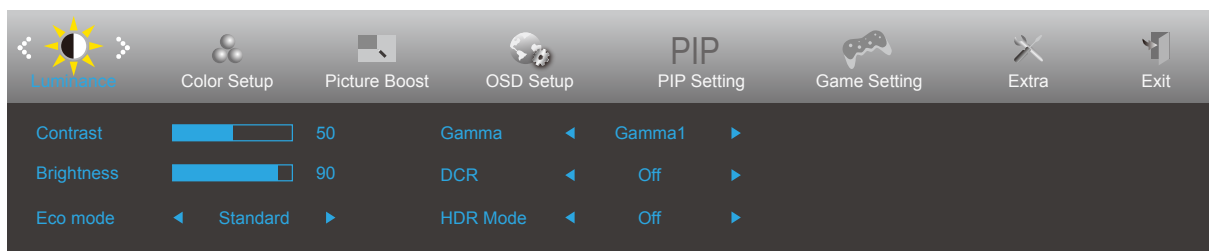

### Захранване

Натиснете бутона Power (Захранване) за включване на

# OSD Setting (Настройка на екранното меню)

Основни и прости инструкции върху клавишите за управление











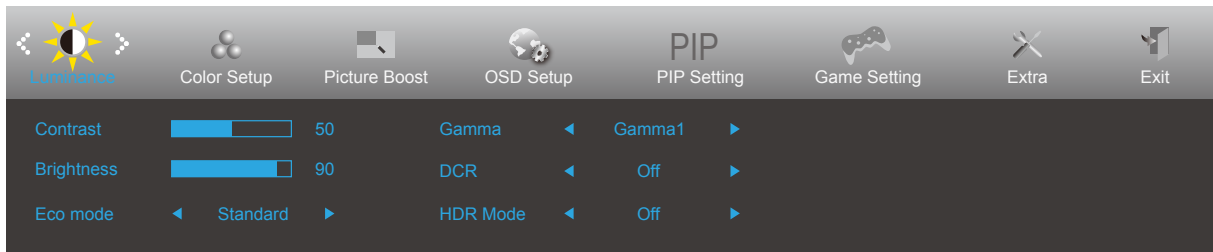

1. Натиснете  бутона МЕНЮ, за да активирате прозореца на екранното меню.
2. Натиснете < или > за навигация чрез функциите. Когато желаната функция е маркирана, натиснете утона МЕНЮ, за да го активирате. Ако има подменю, натиснете < или > за за навигация във функциите на подменюто.
3. Натиснете < или > , за да промените настройките на избраните функции. Натиснете  AUTO (ABT.) за изход. Ако ще променят друга функция, повторете стъпки 2-3.
4. Функция за заключване на екранното меню: За да заключите екранното меню, натиснете и задръжте  бутона МЕНЮ докато мониторът е изключен и натиснете бутона  за включване и изключване, за да включите монитора. За да отключите екранното меню, натиснете и задръжте  бутона МЕНЮ докато мониторът е изключен и натиснете бутона  за включване и изключване, за да включите монитора.

## Забележка:

1. Ако продуктът има само един вход за сигнал, позиция «Input Select» (Избиране на вход) е изключена.
2. Ако размерът на продукта е 4:3 или разделителната способност на входния сигнал е в широк формат, елементът «Image Ratio» (Пропорции на изображението) е забранен.
3. Една от функциите DCR, Color Boost (Подсилване на цвета) и Picture Boost (Подсилване на картината) е активирана; другите три функции за изключени.

## Luminance (Осветеност)





	Contrast (Контраст)	0-100		Контраст от дигиталния регистър.
	Brightness (Яркост)	0-100		Нагласяне на подсветка
	Eco mode (Икономичен режим)	Standard (Стандарт)	<input checked="" type="checkbox"/>	Стандартен режим
		Text (Текст)		Текстов режим
		Internet (Интернет)		Режим Интернет
		Game (Игра)		Режим Игри.
		Movie (Филм)		Режим филм.
		Sports (Спорт)		Режим спорт.
		Reading (четене)		Режим за четене
		Uniformity		Uniformity Mode
	Гамма (коэффициент на контраст)	Gamma 1 (Гама 1)	Настройване за гама 1.	
		Gamma 2 (Гама 2)	Настройване за гама 2.	
		Gamma 3 (Гама 3)	Настройване за гама 3.	
	DCR	Off (Изкл.)		Изключва DCR (пропорция на динамичен контраст).
		On (Вкл)		Включва DCR (пропорция на динамичен контраст).
	HDR (CU34G2X)	Off (Изкл.)	Adjust HDR Mode	
		DisplayHDR		
HDR Picture				
HDR Movie				
HDR Mode	Off (Изкл.)	Adjust HDR Mode		
	HDR Picture			
	HDR Movie			
	HDR Game			

### Note:

The function MBR and Overdrive Boost are available only when Adaptive-Sync is off and the vertical frequency is up to 75 Hz.

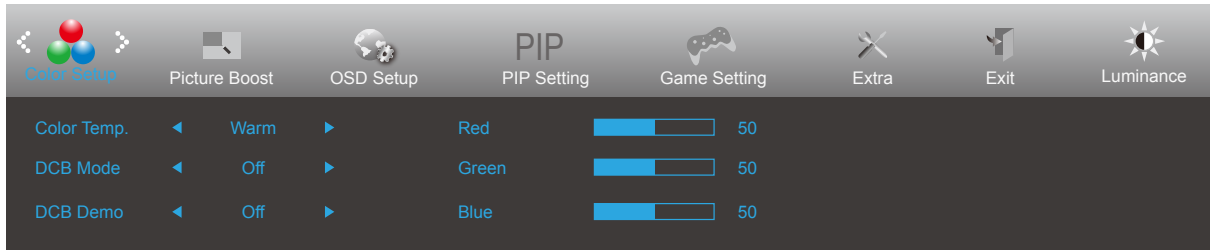
## Color Setup (Настройки на цвета)



	Color Temp. (Цветова температура)	Warm (Топъл)		Връща топла температура на цветовете от EEPROM.
		Normal (Нормален)		Връща нормална температура на цветовете от EEPROM.
		Cool (Студен)		Връща студена температура на цветовете от EEPROM.
		sRGB		Връща sRGB температура на цветовете от EEPROM.
		User (Потребител)		Връщане на температура на цветовете на потребителя от EEPROM.
	DCB Mode (DCB режим)	Full Enhance (Пълно усилване)	ON (Вкл.)/ OFF (Изкл.)	Включване или изключване на режима на цялостно подсилване
		Nature Skin (Естествен изглед)	ON (Вкл.)/ OFF (Изкл.)	ключване или изключване на режима на натурален облик
		Green Field (Зелено поле)	ON (Вкл.)/ OFF (Изкл.)	Включване или изключване на режима на зелено поле
		Sky-blue (Небесно синьо)	ON (Вкл.)/ OFF (Изкл.)	Включване или изключване на режима на небесно синьо
		AutoDetect (Автоматично откриване)	ON (Вкл.)/ OFF (Изкл.)	Включване или изключване на режима на автоматично засичане
		OFF (Изкл.)		Disable DCB Mode
	DCB Demo (Демонстрация DCB)		ON (Вкл.)/ OFF (Изкл.)	Включване или изключване на демонстрационния режим
	Red (Червено)		0-100	Усилване на червеното от дигиталния регистър.
Green (Зелено)		0-100	Усилване на зеленото от дигиталния регистър.	
Blue (Синьо)		0-100	Усилване на синьото от дигиталния регистър.	



## Picture Boost (Усилване на картината)

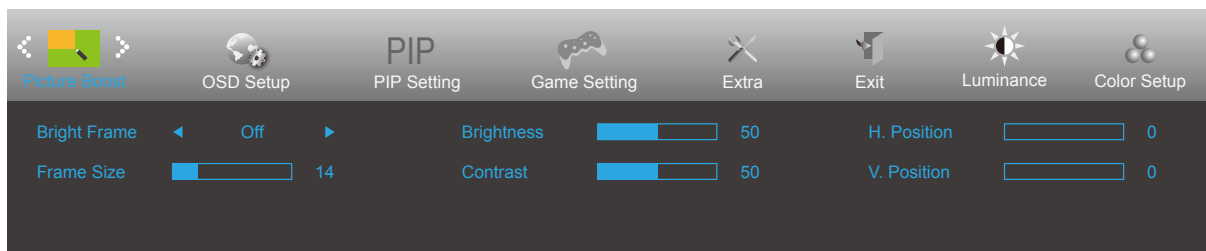



	Bright Frame (Ярка рамка)	ON (Вкл.)/OFF (Изкл.)	Разрешаване/забраняване на ярка рамка
	Frame Size (Размер на рамката)	14-100	Регулиране на размера на рамката
	Brightness (Яркост)	0-100	Настройка на яркостта за областта на подобряване
	Contrast (Контраст)	0-100	Настройка на контраста за областта на подобряване
	H. position (Хориз. позиция)	0-100	Променя хоризонталното положение на рамката
	V. position (Верт. позиция)	0-100	Променя вертикалното положение на рамката

Забележка:

Регулирайте яркостта, контраста и позицията на Светла рамка за по-добро зрително възприятие при гледане.

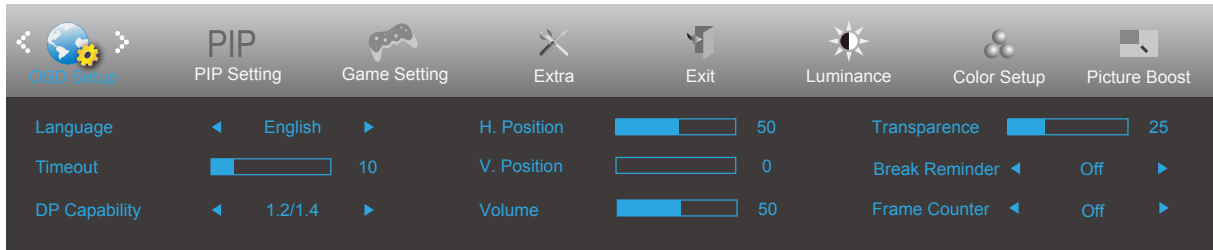
## OSD Setup (Настройка на екранното меню)



	Language (Език)		Избор на език на екранното меню.
	Timeout (Интервал)	5-120	Настройка на таймаут на екранното меню.
	DP Capability (съвместимост)	1.1/1.2 (CU34G2) 1.1/1.2/1.4 (CU34G2X)	обърнете внимание, че само DP1.2 поддържа функцията за свободно синхронизиране
	H. Position (Хоризонтална позиция)	0-100	Нагласяне на хоризонталната позиция на OSD
	V. Position (Верт. позиция)	0-100	Променя вертикалното положение на екранното меню.
	Volume (Сила на звука)	0-100	Регулиране на силата на звука.
	Transparence (Прозрачност)	0-100	Регулира екранното меню
	Break Reminder (Напомняне за почивка)	вкл. или изкл.	Напомняне за почивка, ако потребителят работи непрекъснато повече от 1 ч.
	Frame Counter (CU34G2)	Off (Изкл.)/ Right-Up (Вдясно - горе)/Right-Down(Вдясно-долу)/Left-Down(Вляво - долу)/ Left-Up (Вляво - горе)	Display vertical scanning frequency

Забележка:

Ако DP видеосъдържанието поддържа DP1.2, изберете DP1.2 за DP способност; в противен случай изберете DP1.1

## PIP Setting

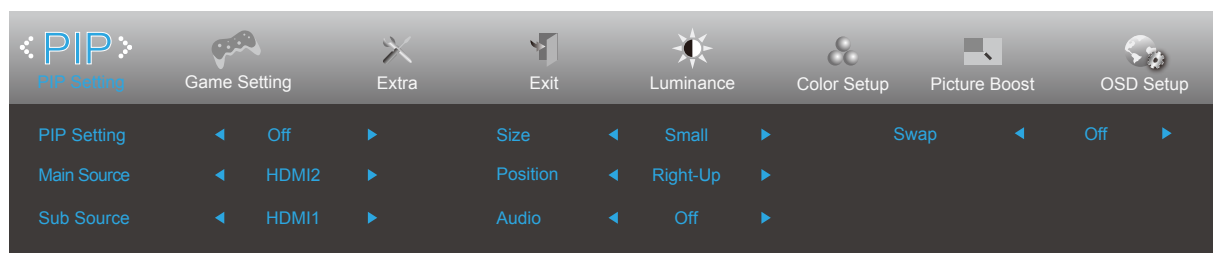



<b>PIP</b>	PIP Setting	OFF / PIP / PBP	OFF
	Main Source	Follow Input Select Content	HDMI1
	Sub Source	Follow Input Select Content	DP (CU34G2) HDMI1 (CU34G2X)
	Size	Small, Middle, Large	Small
	Position	Right-Up (Вдясно - горе)/Right-Down(Вдясно- долу)/Left-Down(Вляво - долу)/ Left-Up (Вляво - горе)	Right-Up (Вдясно - горе)
	Audio	On/Off (Вкл./изкл.)	Off (изкл.)
	Swap		Swap the screen source.

CU34G2:

Sub \ Main	HDMI1	HDMI2	DP
HDMI1	X	X	V
HDMI2	X	X	V
DP	V	V	X

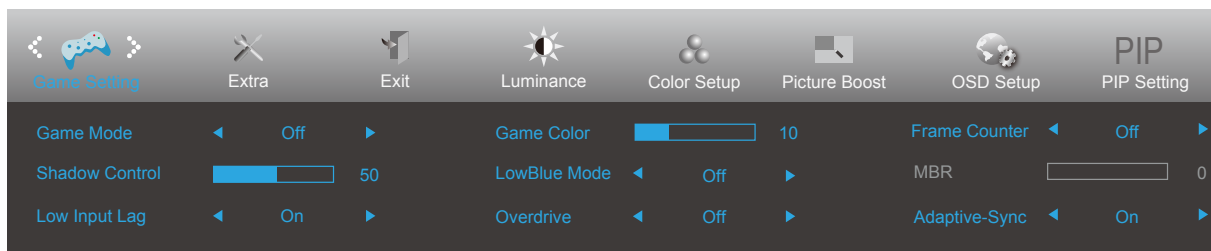
## Game Setting (Настройка за игри)



	Game Mode (Режим за игри)	FPS	За игри FPS (Стрелба от първо лице). Подобрява детайлите на нивата на черното в тъмните теми.
		RTS	За RTS (Стратегия в реално време). Подобрява качеството на изображението.
		Racing (Състезание)	За състезателни игри. Предоставя най-бързото време за отговор и висока наситеност на цветовете.
		Gamer 1 (Играч 1)	Предпочитанията на потребителя, записани като Gamer 1 (Играч 3).
		Gamer 2 (Играч 1)	Предпочитанията на потребителя, записани като Gamer 2 (Играч 3).
		Gamer 3 (Играч 1)	Предпочитанията на потребителя, записани като Gamer 3 (Играч 3).
		Off (Изкл.)	Няма оптимизация от Smartimage game
	Shadow Control (Управление на сенките)	0-100	Настройката по подразбиране на Shadow Control (Управление на сенките) е 50, тогава крайният потребител може да регулира от 50 до 100 или 0 за увеличаване на контраста за по-ясна картина. 1. Ако картината е прекалено тъмна, за да се виждат ясно детайлите, регулирайте от 50 до 100 за по-ясна картина. 2. Ако картината е прекалено бяла, за да се виждат ясно детайлите, регулирайте от 50 до 0 за по-ясна картина.
	Low input Lag (Забавяне при ниско качество на входния сигнал)	On/Off (Вкл./изкл.)	Изключете буфера, за да намалите забавянето на входния сигнал
	Game Color (Цвят при игри)	0-20	Цвят при игри ще предостави нива 0-20 за регулиране на наситеността за по-добра картина
LowBlue Mode (Слаба синя светлина)	Reading / Office / Internet / Multimedia / Off	Намалява вълната на синята светлина като управлява цветовата температура	
Overdrive (Ускоряване)	Weak (Слабо)	Регулира времето за реакция.  (Boost can only enable in Freesync off mode)	
	Medium (Средно)		
	Strong (Силно)		
	Boost (Motion picture response time 1ms)		
	Off (Изкл.)		
Frame Counter (Брояч на кадрите) (Само за определен модел)(CU34G2X)	Off (Изкл.)/ Right-Up (Вдясно - горе)/ Right-Down(Вдясно - долу)/Left-Down (Вляво - долу)/ Left-Up (Вляво - горе)	Показване на вертикалната честота в избрания ъгъл	
MBR	0-20	MBR(Motion Blur Reduction) will provide 0 – 20 levels for adjusting visible motion blur.	
Adaptive-Sync (Само за определен модел)	вкл. или изкл.	Забранете или разрешете Adaptive-Sync.	

## Extra (Допълнителни)

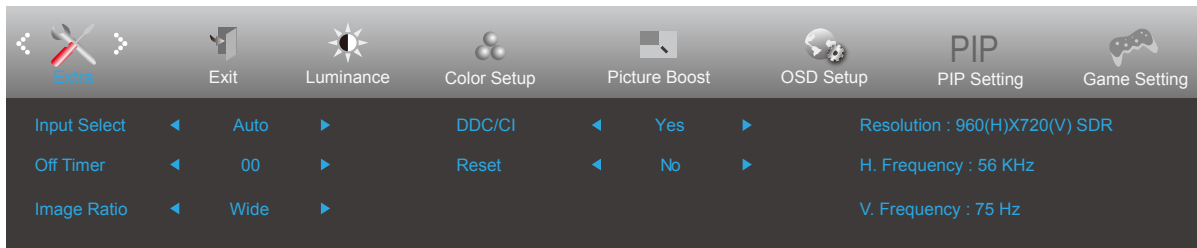

	Input Select (Избор на входящ сигнал)		Избор на входящ сигнален източник
	Auto Config. (автом. конфигуриране)	Yes (Да)/No (Не)	Автоматично регулиране на картината по подразбиране.
	Off Timer (Таймер изключване)	0-24 часа	Избор на време за изключване на захранването.
	Image Ratio (Пропорции на картината)	Wide (Широк) / 4:3 / 1:1 / 17"(4:3) / 19"(4:3) / 19"(5:4) / 19"w(16:10) / 21.5"w(16:9) / 22"w(16:10) / 23"w(16:9) / 23.6"W (16:9) / 24"W (16:9) / 27"W (16:9)	Изберете пропорции на изображението за показване.
	DDC/CI	Yes (Да)/No (Не)	Вкл./изкл. на DDC/CI поддръжка.
	Reset (Възстановяване)	Yes (Да)/No (Не)	Връщане на менюто към стойности по подразбиране.
	USB (CU34G2)	On/off (Вкл./изкл.)	

## Exit (Изход)

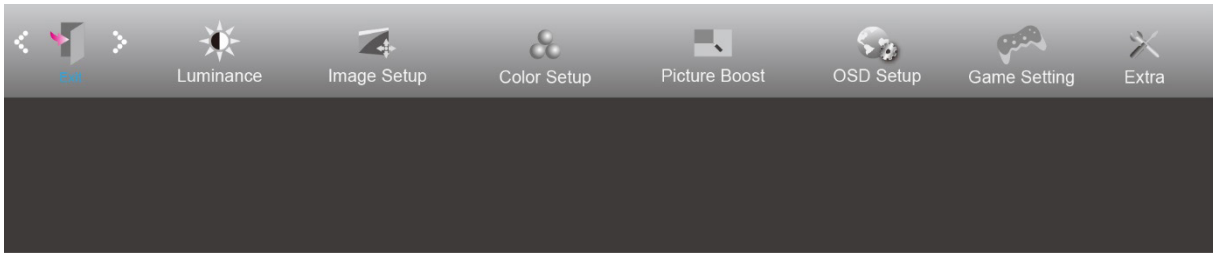

	Exit (Изход)		Излизане от главно екранно меню.
---	--------------	--	----------------------------------

## LED (светодиоден) индикатор

Състояние	Цвят на индикатора
Режим на пълно захранване	бял
Режим активно изкл.	Оранжево

# Отстраняване на неизправности

Проблем и въпрос	Възможни решения
<b>LED индикаторът за включване и изключване не свети</b>	Проверете дали ключът на захранването е Вкл и захранващият кабел е правилно свързан към заземен контакт и към монитора.
<b>Липсва изображение на екрана</b>	<ul style="list-style-type: none"> <li>• Дали захранващият кабел е правилно свързан? Проверете свързването на кабела и захранването.</li> <li>• Дали кабелът е правилно свързан? (Свързано чрез HDMI кабел) Проверете свързването на HDMI кабела. (Свързано чрез DP кабел) Проверете свързването на DP кабела. * HDMI/DP вход не е наличен на всички модели.</li> <li>• Ако захранването е включено, рестартирайте компютъра, за да видите началния екран (екран за регистриране). Ако се появи първоначалният екран (екранът за влизане), рестартирайте компютъра в приложимия режим (безопасен режим за Windows 7/8/10), след което променете честотата на видеокартата. (Вижте “Задаване на оптимална разделителна способност”) Ако първоначалният екран (екранът за влизане) не се появи, свържете се със сервизен център или с търговеца, от когото сте закупили продукта.</li> <li>• Виждате ли съобщение “Input Not Supported” (Входният сигнал не се поддържа) на екрана? Можете да видите това съобщение, когато сигналът от видеокартата надвишава максималната разделителна способност и честотата, които мониторът поддържа. Регулирайте максималната разделителна способност и честотата, за да ги поддържа мониторът.</li> <li>• Уверете се, че са инсталирани драйвери на монитора на АОС.</li> </ul>
<b>Картината е размита и има проблеми с раздвояване на образа</b>	<p>Настройте контраста и яркостта чрез командите. Натиснете за автоматично настройване. Уверете се, че не ползвате удължител или разпределителна кутия. Препоръчваме мониторът да е включен директно към изходния конектор на видеокартата.</p>
<b>Картината подскача, трепти или в нея се появяват вълни.</b>	<p>Отдалечете електрическите устройства, които могат да причинят смущения възможно най-далече от монитора. Използвайте максималната честота на обновяване, достъпна за монитора или за използваната разрешителна способност.</p>
<b>Мониторът блокира в режим “Active Off” (Акт. изкл.)</b>	<p>Копчето за Вкл/Изкл трябва да е на Вкл. Видеокартата на компютъра трябва да е плътно вкарана в гнездото. Уверете се, че видео кабелът на монитора е правилно свързан към компютъра. Проверете дали в конекторите на видео кабела на монитора няма огънати крачета. Проверете дали компютърът работи, като натиснете клавиш CAPS LOCK (ГЛАВНИ) на клавиатурата и наблюдавате индикатора CAPS LOCK. Индикаторът трябва да светва или изгасва при натискане на клавиш CAPS LOCK.</p>
<b>Липсва един от основните цветове (ЧЕРВЕН, ЗЕЛЕН или СИН)</b>	<p>Проверете дали в конекторите на видео кабела на монитора няма повредени крачета. Уверете се, че видео кабелът на монитора е правилно свързан към компютъра.</p>
<b>Изображението на екрана не е центрирано или не е с правилната големина.</b>	Нагласете вертикалната и хоризонтална позиция или натиснете бързия клавиш (AUTO).
<b>Картината има дефекти в цвета (бялото не изглежда бяло)</b>	Нагласете цветовете RGB (ЧЗС) или изберете желаната температура на цветовете.
<b>Хоризонтални или вертикални смущения на екрана</b>	<p>Използвайте режим за изключване на Windows 7/8/10 за регулиране на CLOCK (ЧЕСТОТА) и FOCUS (ФОКУС). Натиснете за авто-регулиране.</p>



# Спецификация

## Общи спецификации

Панел	Име на модела	CU34G2	CU34G2X	
	Работна система	TFT цветен LCD		
	Размер на видимото изображение	86,36 cm (диагонал)		
	Стъпка между пикселите	0,23175mm(X.) x 0,23175mm(B.)		
	Видео	HDMI интерфейс & DP интерфейс		
	Цвят на дисплея	16,7М цвята		
Други	Диапазон на хоризонтално сканиране	30-160KHZ(HDMI/DP)	30-170KHZ(HDMI) 30-220KHZ(DP)	
	Размер на хоризонтално сканиране (макс.)	797,22mm		
	Диапазон на вертикално сканиране	48-100HZ(HDMI/DP)	48-100HZ(HDMI) 48-144HZ(DP)	
	Размер на вертикално сканиране (макс.)	333,72mm		
	Оптимална зададена разделителна способност	3440x1440@60Hz		
	Max resolution	3440x1440@100Hz (HDMI/DP)	3440x1440@144Hz (DP)	
	Plug & Play	VESA DDC2B/CI		
	Входен конектор	HDMI/DP		
	Източник на захранване	100-240V~, 50/60Hz, 1,5A		
	Консумация на енергия	Стандартна (яркост = 90, контраст = 50)	55W	67W
		Макс. (яркост = 100, контраст = 100)	108W	110W
		Power Saving (Икономия на енергия)	≤ 0,5 W	≤ 0,5 W
Физически характеристики	Тип конектор	HDMI/DP/USB/Earphone out		
	Тип сигналнен кабел	Може да се сваля		
Среда	Температура	Работна	0°~ 40°	
		Съхранение	-25°~ 55°	
	Влажност	Работна	10% до 85% (без кондензация)	
		Съхранение	5% до 93% (без кондензация)	
	Надморска височина	Работна	0~ 5000 m (0~ 16404 ft )	
		Съхранение	0~ 12192 m (0~ 40000 ft )	

## Предварително настроени екранни режими

СТАНДАРТНА	РАЗДЕЛИТЕЛНА СПОСОБНОСТ	ХОРИЗОНТАЛНА ЧЕСТОТА (kHz)	ВЕРТИКАЛНА ЧЕСТОТА (Hz)
VGA	640x480@60Hz	31.469	59.94
	640x480@72Hz	37.861	72.809
	640x480@75Hz	37.5	75
SVGA	800x600@60Hz	37.879	60.317
	800x600@72Hz	48.077	72.188
	800x600@75Hz	46.875	75
XGA	1024x768@60Hz	48.363	60.004
	1024x768@70Hz	56.476	70.069
	1024x768@75Hz	60.023	75.029
SXGA	1280x1024@60Hz	63.981	60.020
	1280x1024@75Hz	79.976	75.025
WXGA+	1440x900@60Hz	55.935	59.887
	1440x900@60Hz	55.469	59.901
WSXGA	1680x1050@60Hz	65.290	59.954
	1680x1050@60Hz	64.674	59.883
HD	1920x1080@60Hz	67.5	60
QHD	2560x1080@60HZ	66	60
	2560x1080@50HZ	56.25	50
	2560x1080@120HZ	150	120
WQHD	3440x1440@30HZ	44.408	29.985
	3440x1440@60HZ	89.819	59.973
	3440x1440@100HZ	150.972	99.982
	3440X1440@120(CU34G2X DP Only)	181.2	120
	3440X1440@144(CU34G2X DP Only)	214.56	144
<b>IBM РЕЖИМИ</b>			
DOS	640x350@70Hz	31.469	70.087
	720x400@70Hz	31.469	70.087
<b>MAC РЕЖИМИ</b>			
VGA	640x480@67Hz	35.000	66.667
SVGA	832x624@75Hz	49.725	74.551
XGA	1024x768@75Hz	60.241	74.927

## Разпределение на изводите



Номер на извода	Име на сигнала	Номер на извода	Име на сигнала	Номер на извода	Име на сигнала
1.	TMDS данни 2+	9.	TMDS данни 0-	17.	DDC/CEC маса
2.	TMDS данни 2 екран	10.	TMDS честота +	18.	+5V захранване
3.	TMDS данни 2-	11.	TMDS Clock Shield	19.	Детекция горещ контакт
4.	TMDS данни 1+	12.	TMDS честота -		
5.	TMDS данни 1 екран	13.	CEC		
6.	TMDS данни 1-	14.	Запазено (N.C. на устройство)		
7.	TMDS данни 0+	15.	SCL		
8.	TMDS данни 0 екран	16.	SDA		

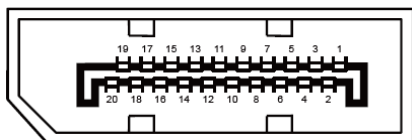

20-изводен сигнален кабел за цветен монитор

Номер на извода	Име на сигнала	Номер на извода	Име на сигнала
1	ML_Lane 3 (n)	11	GND
2	GND	12	ML_Lane 0 (p)
3	ML_Lane 3 (p)	13	CONFIG1
4	ML_Lane 2 (n)	14	CONFIG2
5	GND	15	AUX_CH(p)
6	ML_Lane 2 (p)	16	GND
7	ML_Lane 1 (n)	17	AUX_CH(n)
8	GND	18	Детекция горещ контакт
9	ML_Lane 1 (p)	19	Return DP_PWR
10	ML_Lane 0 (n)	20	DP_PWR

# Plug and Play

## Функция Plug & Play DDC2B

Мониторът е оборудван с възможности за VESA DDC2B съгласно VESA DDC STANDARD. Те позволяват на монитора да информира главната система за своите особености и в зависимост от нивото на използваната DDC да предава допълнителна информация относно показателите на дисплея.

DDC2B е двупосочен канал за данни, базиран на I2C протокол. Главната система може да изисква EDID информация през канала DDC2B.



