

ПОСІБНИК КОРИСТУВАЧА



27E4U
MONITOR

[AOC.COM](https://www.aoc.com)

©2025 AOC. All rights reserved
Version:A01

AOC

Безпека	1
Національні норми	1
Живлення	2
Встановлення	3
Очищення	4
Інше	5
Налаштування	6
Комплектація	6
Встановлення підставки та основи	7
Регулювання кута огляду	9
Підключення монітора	10
Настінне кріплення	11
функція Adaptive-Sync	12
Налаштування	13
Гарячі клавіші	13
Налаштування OSD	14
Налаштування гри	15
попередньо встановлений режим	17
Зображення	18
Налаштування зображення	20
Вхід	21
Налаштування	22
Вимкнено / Увімкнено	22
Аудіо	23
Налаштування OSD	24
Інформація	25
Індикатор світлодіода	26
Усунення несправностей	27
Технічні характеристики	28
Загальні технічні характеристики	28
Політика компанії AOC щодо дефектів пікселів панелей моніторів	29
Попередньо встановлені режими відображення	32
Призначення контактів	33
Підключи і працюй	34

Безпека

Національні норми

Наступні підрозділи описують національні конвенції, використані в цьому документі.

Примітки, Попередження та Зауваження

Протягом цього посібника блоки тексту можуть супроводжуватися піктограмою та бути надруковані жирним або курсивом. Ці блоки є примітками, попередженнями та зауваженнями й використовуються наступним чином:



ПРИМІТКА: ПРИМІТКА вказує на важливу інформацію, яка допомагає ефективніше використовувати вашу комп'ютерну систему.





ПОПЕРЕДЖЕННЯ: ПОПЕРЕДЖЕННЯ вказує на можливе пошкодження апаратного забезпечення або втрату даних і пояснює, як уникнути проблеми.





УВАГА: УВАГА вказує на потенційну небезпеку для здоров'я і пояснює, як уникнути проблеми. Деякі зауваження можуть з'являтися в альтернативних форматах і не супроводжуватися піктограмою. У таких випадках конкретне оформлення зауваження регламентується відповідним органом контролю.

Живлення

 Монітор слід експлуатувати лише від типу джерела живлення, вказаного на етикетці. Якщо ви не впевнені у типі електроживлення у вашому будинку, зверніться до дилера або місцевої електропостачальної компанії.

 Монітор оснащено трьохконтактною заземленою вилкою з третім (заземлювальним) контактом. Ця вилка призначена виключно для підключення до заземленої електричної розетки з метою безпеки. Якщо ваша розетка не підтримує трьохпровідну вилку, зверніться до кваліфікованого електрика для встановлення відповідної розетки або використовуйте адаптер для безпечного заземлення пристрою. Не порушуйте функцію заземленої вилки, що забезпечує безпеку.

 Відключайте пристрій від мережі під час грози або якщо він не буде використовуватися тривалий час. Це захистить монітор від пошкоджень, спричинених стрибками напруги.

 Не перевантажуйте подовжувачі та розгалужувачі. Перевантаження може спричинити пожежу або ураження електричним струмом.

 Для забезпечення належної роботи використовуйте монітор лише з комп'ютерами, сертифікованими UL, які мають відповідно налаштовані розетки з позначенням 100–240 В змінного струму, мінімум 5 А.

 Настінна розетка має бути встановлена поруч із обладнанням і бути легко доступною.

Встановлення

! Не розміщуйте монітор на нестійкому візку, підставці, штативі, кронштейні або столі. Якщо монітор впаде, це може спричинити травму людини та серйозні пошкодження цього виробу. Використовуйте лише візок, підставку, штатив, кронштейн або стіл, рекомендовані виробником або що постачаються з цим виробом. Дотримуйтесь інструкцій виробника під час встановлення виробу та використовуйте монтажні аксесуари, рекомендовані виробником. Поеднання виробу та візка слід переміщувати обережно.

! Ніколи не вставляйте жодні предмети в отвір корпусу монітора. Це може пошкодити електричні компоненти, що призведе до пожежі або ураження електричним струмом. Ніколи не проливайте рідини на монітор.

! Не ставте передню частину виробу на підлогу.

! Якщо ви монтуєте монітор на стіну або полицю, використовуйте монтажний комплект, затверджений виробником, і дотримуйтесь інструкцій комплекту.

! Залиште деякий простір навколо монітора, як показано нижче. Інакше циркуляція повітря може бути недостатньою, що призведе до перегріву, пожежі або пошкодження монітора.

! Щоб уникнути потенційних пошкоджень, наприклад, відшарування панелі від рамки, переконайтеся, що монітор не нахилиється вниз більш ніж на -5 градусів. Якщо буде перевищено максимальний кут нахилу монітора вниз на -5 градусів, пошкодження монітора не покриватиметься гарантією.

Нижче наведено рекомендовані зони вентиляції навколо монітора при його встановленні на стіні або на підставці:

Встановлено на підставці

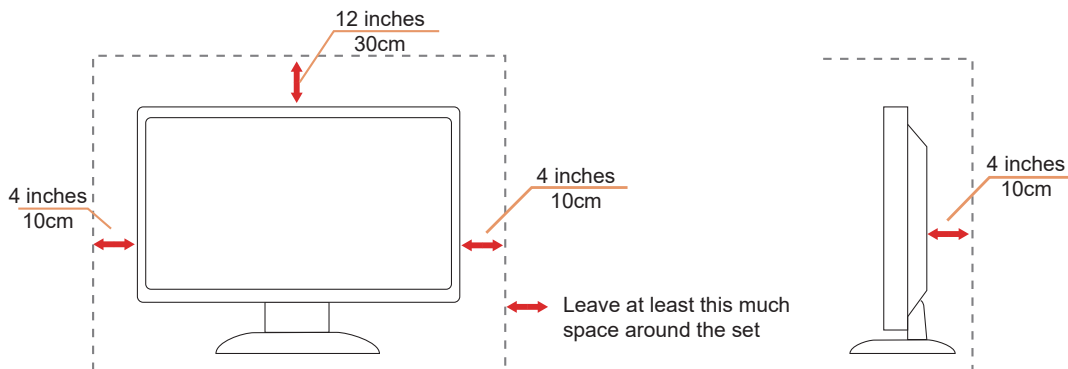

Очищення

 Регулярно очищуйте корпус м'якою тканиною, злегка змоченою водою.

 Під час очищення використовуйте м'яку бавовняну або мікрофіброву тканину. Тканина має бути вологою, майже сухою; не допускайте потрапляння рідини всередину корпусу.





 Будь ласка, відключіть шнур живлення перед очищенням виробу.

Інше

 Якщо виріб видає дивний запах, звук або дим, НЕГАЙНО відключіть вилку живлення та зверніться до Сервісного центру.

 Переконайтеся, що вентиляційні отвори не заблоковані столом або шторами.

 Не піддавайте РК-монітор сильним вібраціям або ударам під час експлуатації.

 Не стукайте по монітору і не допускайте його падіння під час експлуатації або транспортування.

 Шнури живлення повинні мати сертифікат безпеки. Для Німеччини шнур має бути типу H03VV-F, 3G, 0,75 мм² або кращим. Для інших країн слід використовувати відповідні типи пристроїв.

 Надмірний звуковий тиск від навушників і гарнітур може спричинити втрату слуху. Регулювання еквалайзера на максимум збільшує вихідну напругу навушників і гарнітур, а отже, рівень звукового тиску.

 Низький рівень синього світла: дисплей використовує панель із низьким рівнем синього світла. Відповідає сертифікації TÜV Rheinland Low Blue Light Hardware Solution при заводських налаштуваннях за замовчуванням. Здоров'я:

- Монітор повинен знаходитися на відстані 50–70 см (20–28 дюймів) від ваших очей.
- Тривалий перегляд екрану викликає втому очей і може погіршити зір. Робіть перерву для відпочинку очей на 5–10 хвилин кожну годину використання пристрою.
- Зменшуйте напругу очей, фокусуючись на віддалених об'єктах.
- Часте моргання та вправи для очей допомагають запобігти їх висиханню.

 Технологія Flicker-free підтримує стабільне підсвічування за допомогою DC-димера, який усуває основне Причину мерехтіння монітора, що зменшує навантаження на очі.

Налаштування

Комплектація

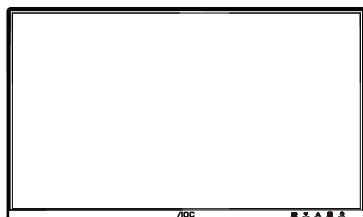

Monitor



Quick Start Guide



Warranty Card



Stand

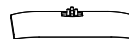

Base



Power Cable



HDMI Cable



DisplayPort Cable



D-SUB Cable



USB Cable



Audio Cable

* Не всі сигнальні кабелі надаються для всіх країн і регіонів. Будь ласка, зверніться до місцевого дилера або офісу AOC для уточнення.

Встановлення підставки та основи

Будь ласка, встановіть або зніміть основу, дотримуючись наведених нижче інструкцій.

Встановлення:

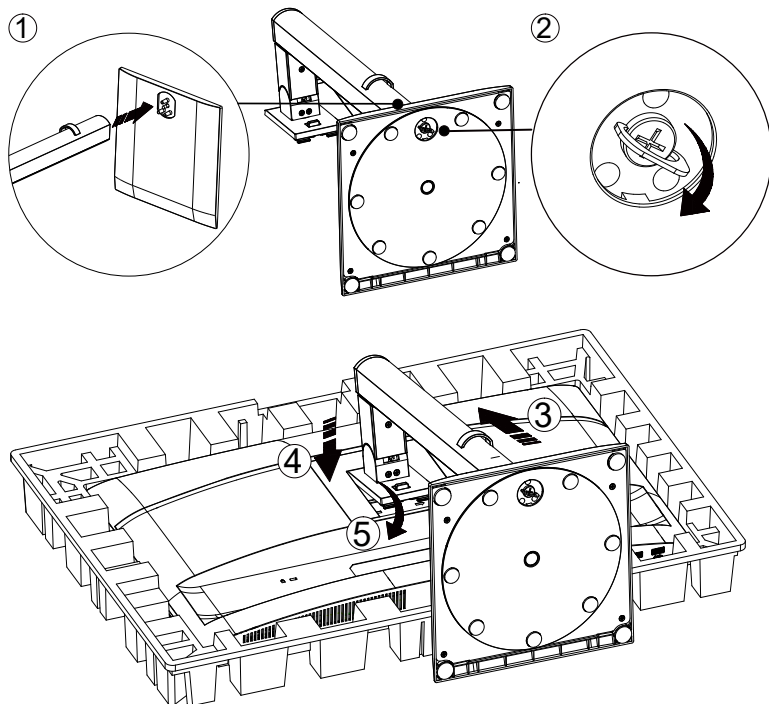

Зняття:

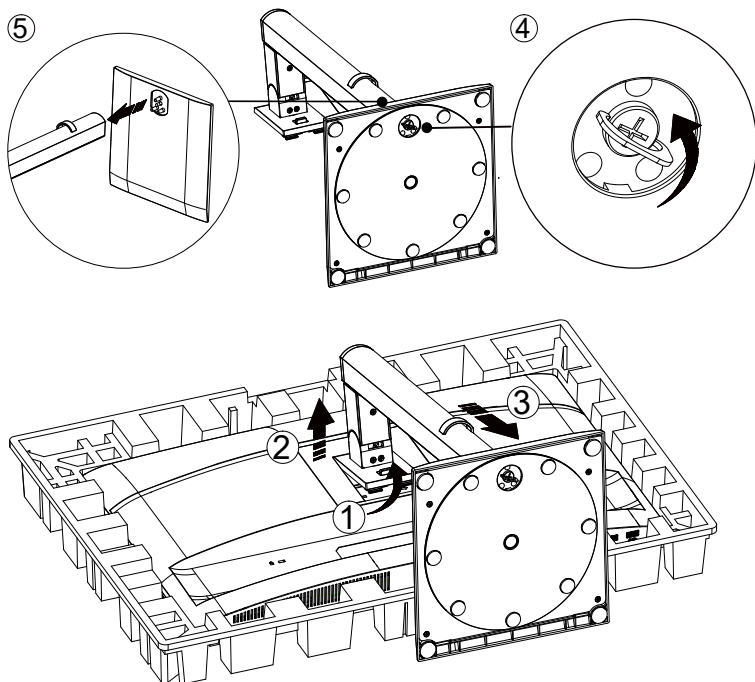

Специфікація гвинта для основи: М6*13 мм (ефективна різьба 5,5 мм)

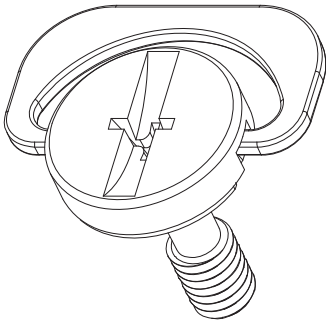

 **ПРИМІТКА:** Дизайн дисплея може відрізнятися від зображеного.

Регулювання кута огляду

Для досягнення найкращого візуального досвіду рекомендується, щоб користувач міг бачити своє обличчя повністю на екрані, а потім налаштувати кут монітора відповідно до особистих уподобань.

Тримайте підставку, щоб монітор не перекинувся під час зміни кута.

Ви можете регулювати монітор наступним чином:

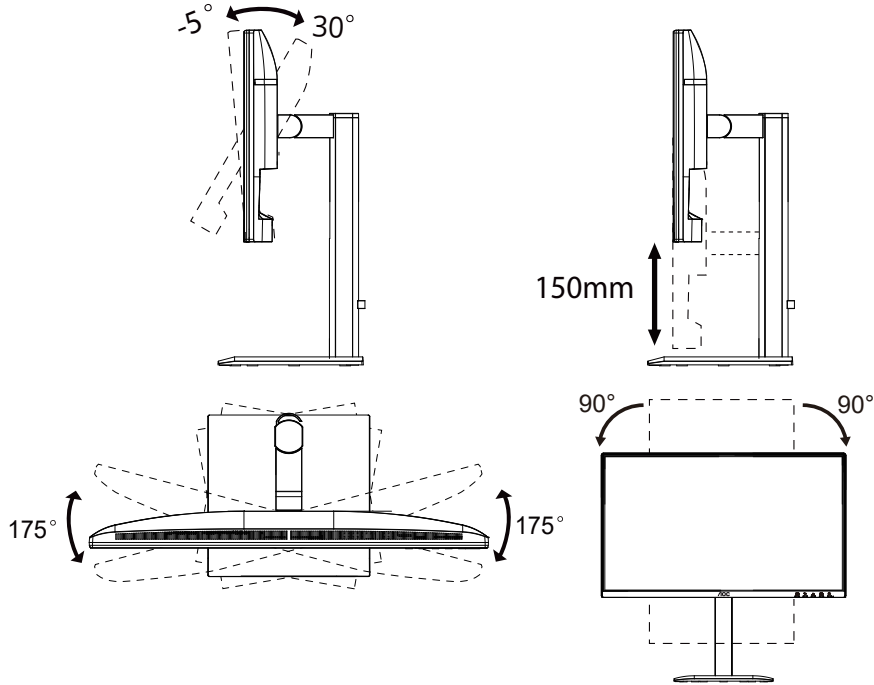

ПРИМІТКА:

Не торкайтеся LCD-екрана під час зміни кута. Дотик до LCD-екрана може спричинити пошкодження.

Попередження

- Щоб уникнути можливих пошкоджень екрана, таких як відшарування панелі, переконайтеся, що монітор не нахилється вниз більш ніж на -5 градусів.
- Не натискайте на екран під час регулювання кута нахилу монітора. Тримайтеся лише за рамку.

Підключення монітора

Підключення кабелів на задній панелі монітора та комп'ютера:

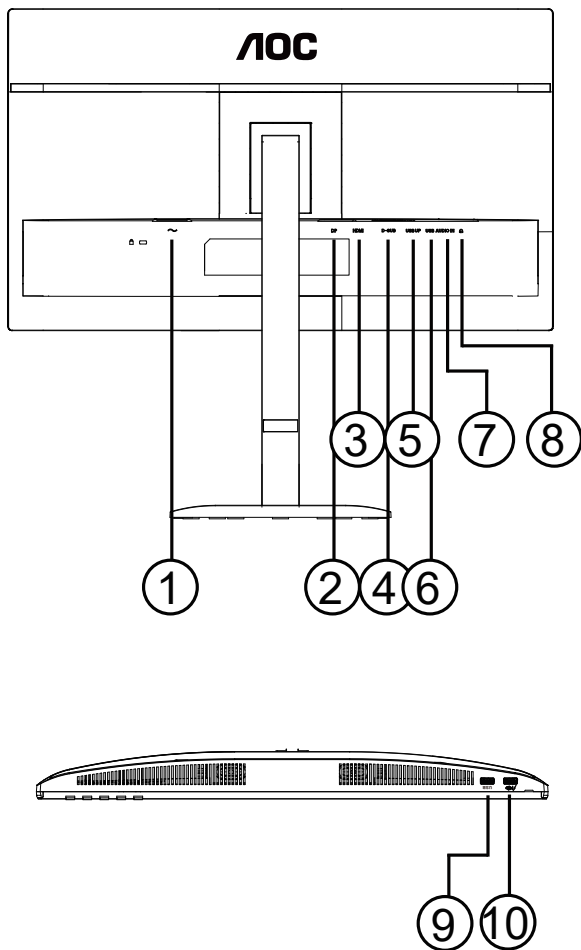

1. Живлення
2. DisplayPort
3. HDMI
4. D-SUB
5. USB Upstream
6. USB3.2 Gen1x2
7. AUDIO IN
8. Навушники
9. USB3.2 Gen1
10. USB3.2 Gen1 downstream + заряджання

Підключення до ПК

1. Надійно підключіть кабель живлення до задньої панелі дисплея.
2. Вимкніть комп'ютер і від'єднайте кабель живлення.
3. Підключіть кабель відеосигналу до відеороз'єму на задній панелі комп'ютера.
4. Підключіть мережевий шнур комп'ютера та монітора до найближчої електричної розетки.
5. Увімкніть комп'ютер та монітор.

Якщо монітор відображає зображення, установка завершена. Якщо зображення не відображається, будь ласка, зверніться до розділу «Усунення несправностей».

Для захисту обладнання завжди вимикайте ПК та РК-монітор перед підключенням.

Настінне кріплення

Підготовка до встановлення додаткового настінного кріплення.

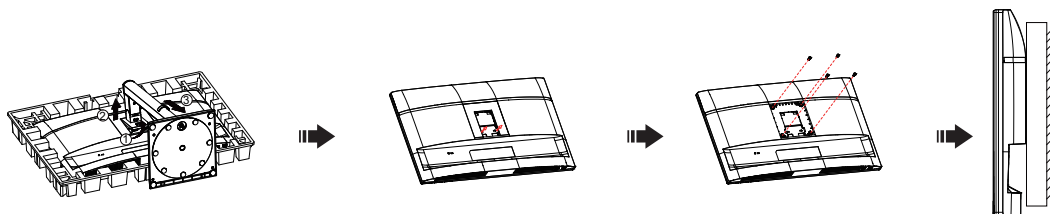

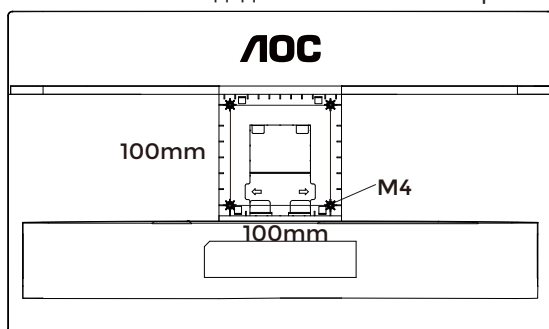

Цей монітор можна прикріпити до настінного кріплення, яке купується окремо. Перед виконанням цієї процедури відключіть живлення. Виконайте наступні кроки:

1. Зніміть підставку.
2. Дотримуйтесь інструкцій виробника для складання настінного кріплення.
3. Розмістіть настінне кріплення на задній частині монітора. Вирівняйте отвори кріплення з отворами на задній панелі монітора.
4. Вставте 4 гвинти в отвори та затягніть їх.
5. Повторно підключіть кабелі. Для інструкцій з кріплення на стіну зверніться до посібника користувача, що постачається з додатковим настінним кріпленням.

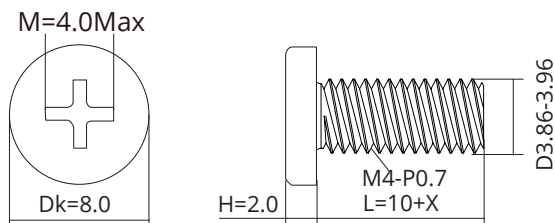

Специфікація гвинтів для настінного кріплення: M4*(10+X) мм, (X = товщина кронштейна настінного кріплення).



 **Примітка:** Отвори для кріплення VESA доступні не для всіх моделей, будь ласка, уточнюйте у дилера або офіційного представника AOC. Завжди звертайтеся до виробника для встановлення на стіну.

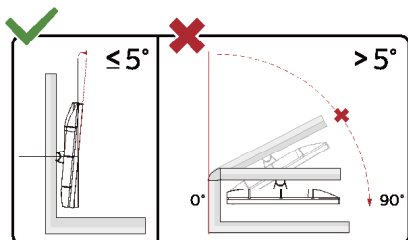

* Дизайн дисплея може відрізнятися від зображеного.

 **ПОПЕРЕДЖЕННЯ:**

1. Щоб уникнути можливих пошкоджень екрану, таких як відшарування панелі, переконайтеся, що монітор не нахилиється вниз більш ніж на -5 градусів.
2. Не натискайте на екран під час регулювання кута нахилу монітора. Тримайтеся лише за рамку.

функція Adaptive-Sync

1. Функція Adaptive-Sync працює з DP/HDMI.
2. Сумісні графічні карти: рекомендований список наведено нижче, також його можна перевірити на сайті www.AMD.com.

Графічні карти

- Серія Radeon™ RX Vega
- Серія Radeon™ RX 500
- Серія Radeon™ RX 400
- Серія Radeon™ R9/R7 300 (окрім R9 370/X, R7 370/X, R7 265)
- **Radeon™ Pro Duo (2016)**
- Серія Radeon™ R9 Nano
- Серія Radeon™ R9 Fury
- Серія Radeon™ R9/R7 200 (окрім R9 270/X, R9 280/X)

Процесори

- AMD Ryzen™ 7 2700U
- AMD Ryzen™ 5 2500U
- AMD Ryzen™ 5 2400G
- AMD Ryzen™ 3 2300U
- AMD Ryzen™ 3 2200G
- AMD PRO A12-9800
- AMD PRO A12-9800E
- AMD PRO A10-9700
- AMD PRO A10-9700E
- AMD PRO A8-9600
- AMD PRO A6-9500
- AMD PRO A6-9500E
- AMD PRO A12-8870
- AMD PRO A12-8870E
- AMD PRO A10-8770
- AMD PRO A10-8770E
- AMD PRO A10-8750B
- AMD PRO A8-8650B
- AMD PRO A6-8570
- AMD PRO A6-8570E
- AMD PRO A4-8350B
- AMD A10-7890K
- AMD A10-7870K
- AMD A10-7850K
- AMD A10-7800
- AMD A10-7700K
- AMD A8-7670K
- AMD A8-7650K
- AMD A8-7600
- AMD A6-7400K

Налаштування

Гарячі клавіші

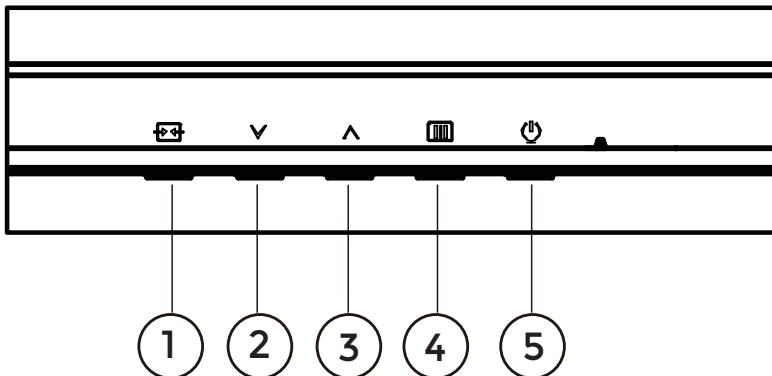

1	Джерело/Вихід
2	Попередньо встановлений режим/∨
3	Яскравість/∧
4	Меню/Підтвердити
5	Живлення

Меню/Підтвердити

Натисніть, щоб відобразити OSD або підтвердити вибір.

Живлення

Натисніть кнопку живлення, щоб увімкнути монітор.

Попередньо встановлений режим/∨

Коли OSD відсутнє, натисніть “∨” кнопку, щоб відкрити функцію попередньо встановленого режиму, потім натисніть “∨” або “∧” кнопку, щоб вибрати попередньо встановлений режим.

Яскравість/∧

Коли OSD відсутнє, натисніть “∧” кнопку, щоб відкрити функцію яскравості, потім натисніть “∨” або “∧” кнопку для регулювання яскравості.









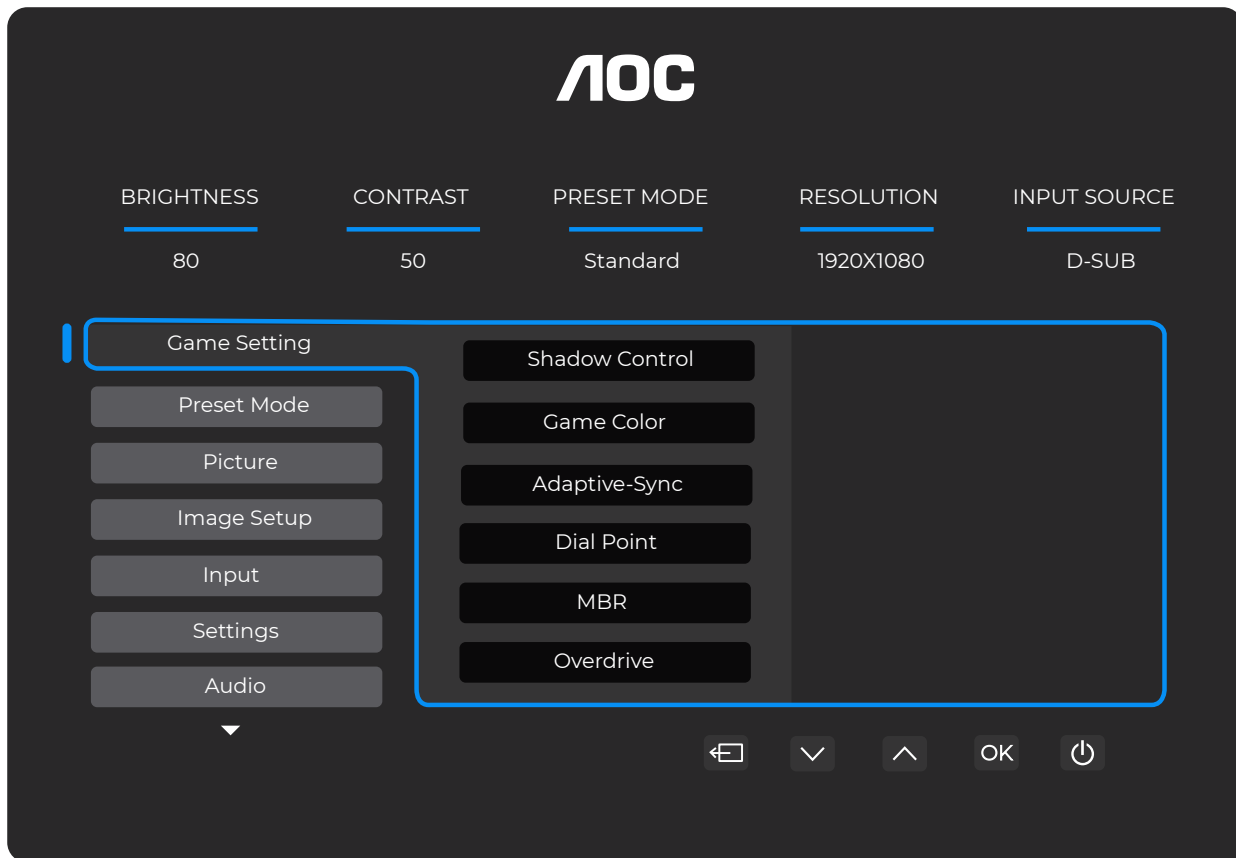





Джерело/Вихід

Коли OSD закрито, натискання кнопки Source/Exit активує функцію швидкого вибору джерела. Коли меню OSD активне, ця кнопка виконує функцію виходу (для виходу з меню OSD).

Налаштування OSD

Основні та прості інструкції щодо керування кнопками.



- 1). Натисніть  кнопку MENU, щоб активувати вікно OSD.
- 2). Натисніть  або  для навігації по функціях. Коли потрібна функція виділена, натисніть  кнопку MENU / OK для її активації, натисніть  або  для навігації по функціях підменю. Після того, як потрібна функція підменю буде виділена, натисніть  кнопку MENU / OK для її активації.
- 3). Натисніть  або  щоб змінити налаштування вибраної функції. Натисніть  /  щоб вийти. Якщо ви хочете налаштувати іншу функцію, повторіть кроки 2–3.
- 4). Функція блокування OSD: щоб заблокувати OSD, натисніть і утримуйте  кнопку MENU, поки монітор вимкнений, а потім натисніть  кнопку живлення, щоб увімкнути монітор. Щоб розблокувати OSD — натисніть і утримуйте  кнопку MENU, поки монітор вимкнений, а потім натисніть  кнопку живлення, щоб увімкнути монітор.

Примітки:

- 1). Якщо пристрій має лише один вхідний сигнал, пункт «Вибір входу» не може бути змінений.
- 2). Якщо роздільна здатність вхідного сигналу є рідною або Adaptive-Sync, пункт «Співвідношення зображення» не дійсний.

Налаштування гри

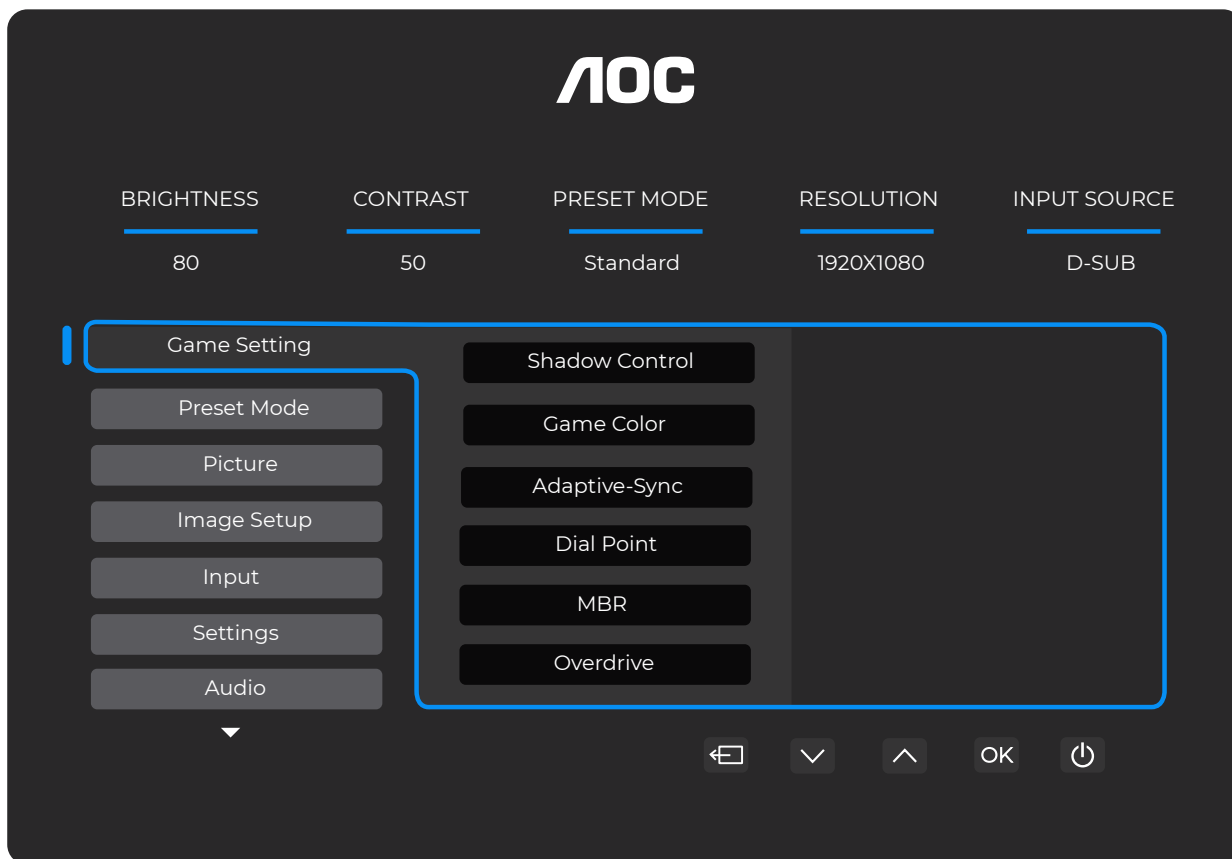

Керування тінню	0 ~ 20	За замовчуванням Керування тінню встановлено на 20, користувач може регулювати від 0 до 20 для збільшення або зменшення контрастності з метою отримання чіткішого зображення. 1. Якщо зображення занадто темне для чіткого розпізнавання деталей, налаштуйте значення від 50 до 100 для покращення чіткості. 2. Якщо зображення занадто біле і деталі не видно чітко, відрегулюйте значення від 50 до 0 для покращення чіткості.
Ігровий колір	0 ~ 20	Ігровий колір надає 0–20 рівнів для регулювання насиченості з метою покращення зображення.
Adaptive-Sync	Вимкнено / Увімкнено	Вимкнути або увімкнути Adaptive-Sync. Нагадування про роботу Adaptive-Sync: коли функція Adaptive-Sync увімкнена, у деяких ігрових середовищах може спостерігатися мерехтіння.
DialPoint	Вимкнено / Увімкнено / Динамічний	Функція “Dial Point” розміщує індикатор прицілу в центрі екрана, що допомагає геймерам точніше прицілюватися у шутерах від першої особи (FPS).
MBR	0 ~ 20	MBR (Зменшення розмиття руху) забезпечує 0–20 рівнів регулювання для зменшення розмиття руху. Примітка: 1. Функцію MBR можна регулювати, коли Adaptive-Sync вимкнено, а частота оновлення ≥ 75 Гц. 2. Яскравість екрану зменшується зі збільшенням значення регулювання.

Overdrive	Вимкнено / Слабкий / Середній / Сильний / Підсилений	<p>Відрегулюйте час відгуку.</p> <p>Примітка:</p> <ol style="list-style-type: none"> 1. Якщо користувач встановить OverDrive на «Сильний», відображене зображення може бути розмитим. Користувачі можуть регулювати рівень OverDrive або вимикати його відповідно до своїх уподобань. 2. Функція «Підсилення» є необов'язковою, коли Adaptive-Sync вимкнено, а частота оновлення ≥ 75 Гц. 3. Яскравість екрану зменшиться при увімкненні функції «Підсилення».
-----------	--	---

Примітка:

Коли в розділі «Зображення» параметр «Колірний простір» встановлено на sRGB, пункти «Керування тінню», «Колір гри» та «MBR» не можуть бути відрегульовані. Функція «Підсилення» у розділі «Overdrive» недоступна.

попередньо встановлений режим

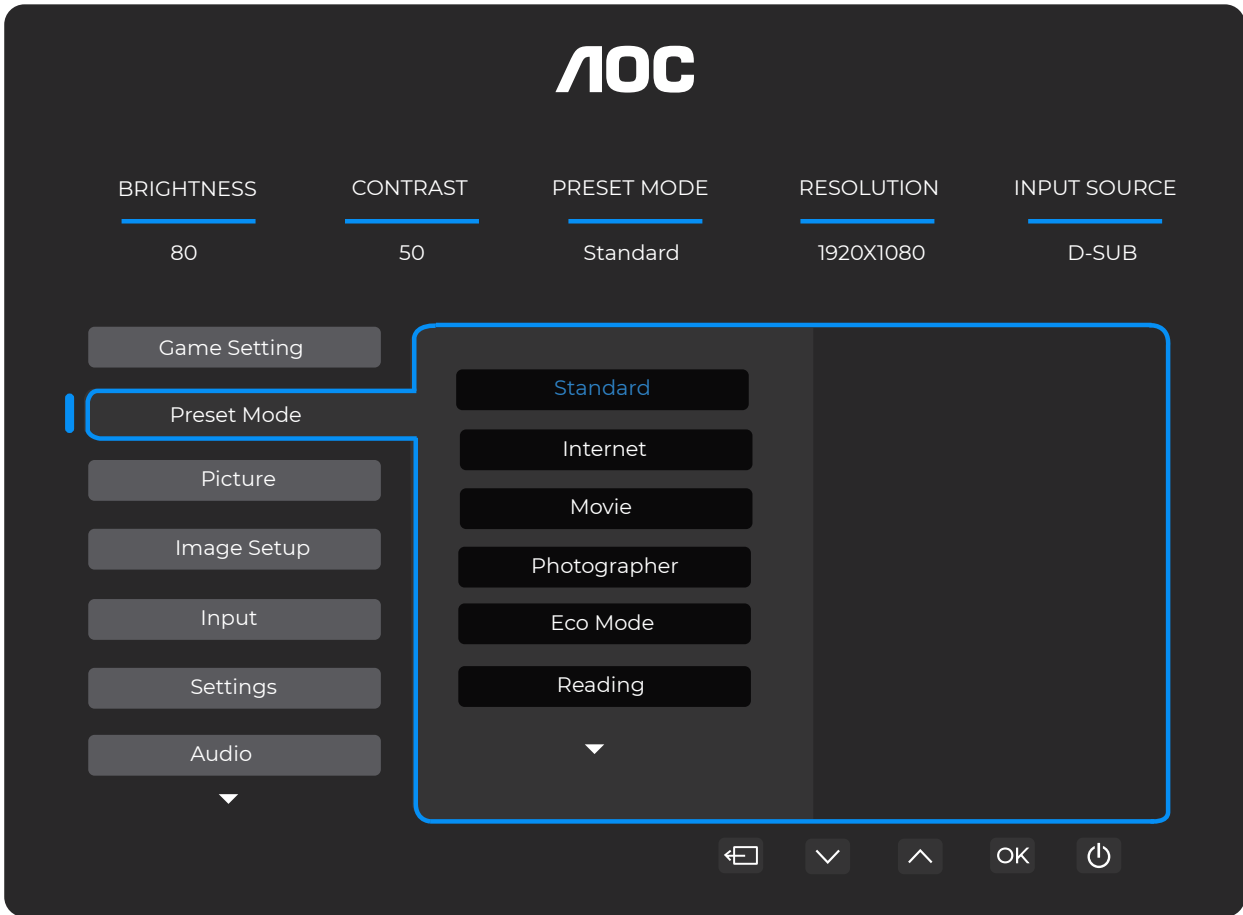

Стандартний	Покращує читабельність для відповідних веб- та мобільних ігор.	
Інтернет	Режим Інтернет.	
Фільм	Режим фільму.	
Фотограф	Режим фотографа.	
Еко-режим	Еко-режим	
Читання	Режим читання.	
Ефект HDR – Зображення	Встановіть ефект HDR відповідно до ваших вимог.	
Ефект HDR – Фільм		
Ефект HDR – Гра		
Спорт	Режим Спорт.	
FPS	Для гри у FPS (шутери від першої особи). Покращує рівень чорного в темній темі.	
RTS	Для гри у RTS (стратегії в реальному часі). Покращує якість зображення.	
Гонки	Для гри у гонки, забезпечує найшвидший час відгуку та високу насиченість кольорів.	
Скинути колір	Ні / Так	Скинути колір до значень за замовчуванням.

Зображення



Яскравість	0-100	Регулювання підсвічування.
Контрастність	0-100	Контрастність із цифрового регістра.
Колірний простір	Рідна панель	Панель зі стандартним колірним простором.
	sRGB	Колірний простір sRGB.
Різкість	0-100	Регулювання різкості.
Гама	1.8/2.0/2.2/2.4/2.6	Регулювання гами.
Колірна температура	Рідна/5000K/ 6500K/7500K/ 8200K/9300K/ 11500K/Визначено користувачем	Налаштування температури кольору. Примітка: Виберіть «Визначено користувачем» для регулювання кольорів RGB.
Червоний	0-100	Підсилення червоного з цифрового регістра.
Зелений	0-100	Підсилення зеленого з цифрового регістра.
Синій	0-100	Підсилення синього з цифрового регістра.
DCR	Вимкнено	Вимкнути динамічне співвідношення контрастності.
	Увімкнено	Увімкнути динамічне співвідношення контрастності.
Clear Vision	Вимкнено/Слабкий/ Середній/ Сильний	Налаштувати Clear Vision.

Співвідношення зображення	Повний/ Співвідношення сторін	Виберіть співвідношення зображення для відображення.
---------------------------	----------------------------------	--

Налаштування зображення

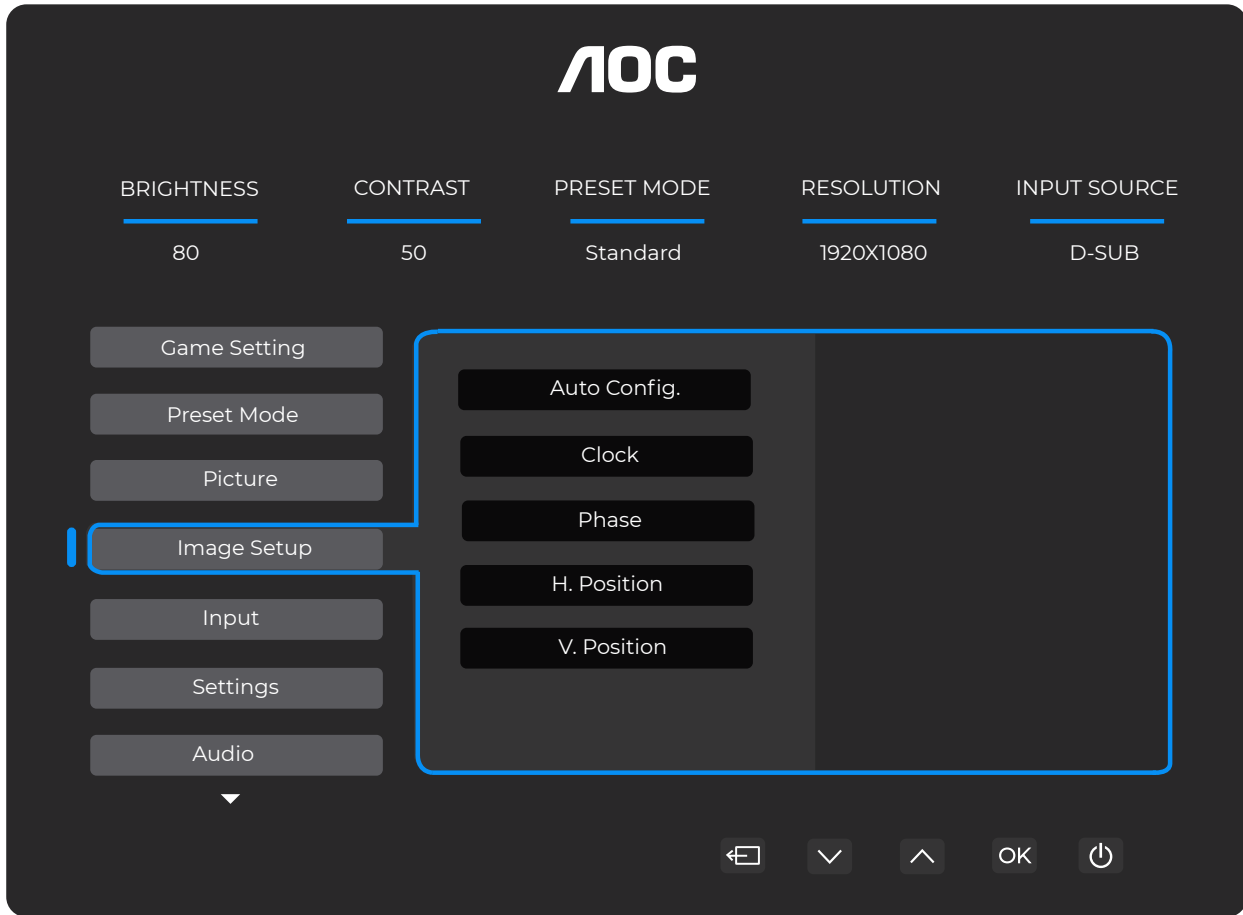

Автоматичне налаштування	Hi / Так	Автоматично налаштувати горизонтальне/вертикальне положення, фокус і тактову частоту зображення.
Тактова частота	0-100	Регулюйте тактову частоту зображення для зменшення шуму вертикальних ліній. Кожен крок збільшує або зменшує значення на 1 або 2.
Фаза	0-100	Регулюйте фазу зображення для зменшення шуму горизонтальних ліній. Кожен крок збільшує або зменшує значення на 1 або 2.
Горизонтальне положення	0-100	Регулюйте горизонтальне положення OSD.
Вертикальне положення	0-100	Регулюйте вертикальне положення OSD.

Вхід

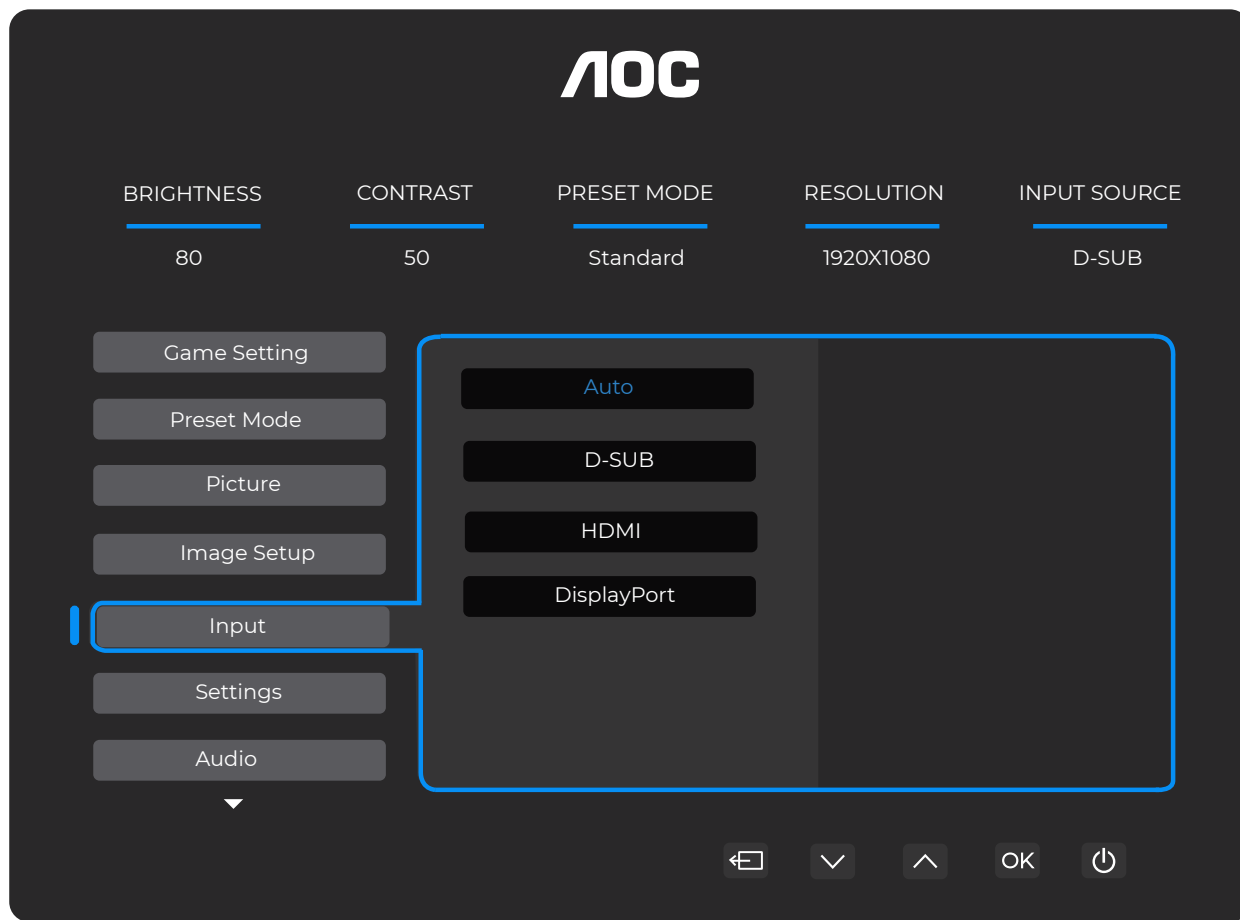

Авто	Автоматичний вибір джерела вхідного сигналу.
D-SUB	Вибір джерела вхідного сигналу D-SUB.
HDMI	Вибір джерела вхідного сигналу HDMI.
DisplayPort	Вибір джерела вхідного сигналу DisplayPort.

Налаштування

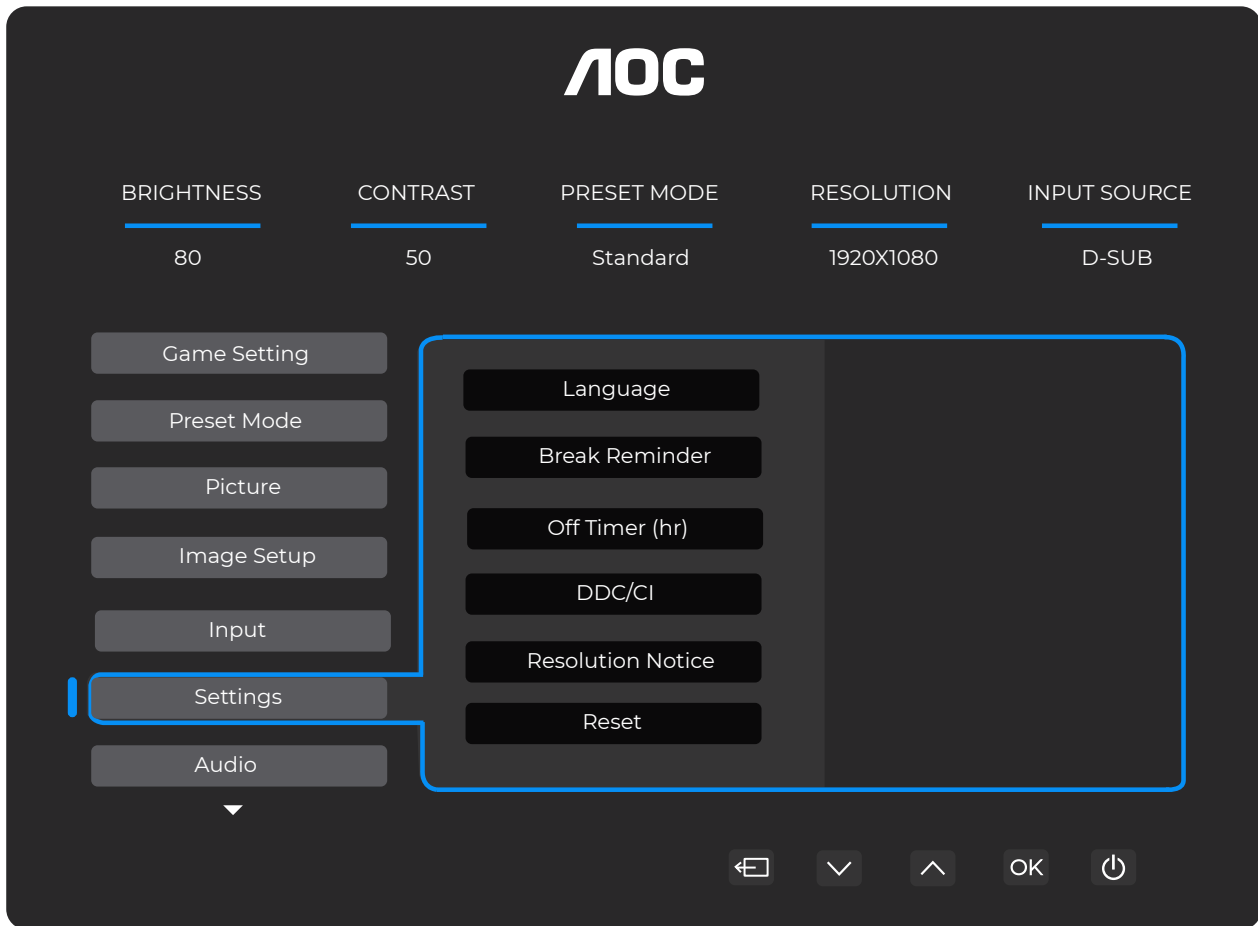

Мова	Вибір мови OSD.	
Нагадування про перерву	Вимкнено / Увімкнено	Нагадування про перерву, якщо користувач працює безперервно понад 1 годину.
Таймер вимкнення (год)	0-24	Вибір часу автоматичного вимкнення DC.
DDC/CI	Ні / Так	Увімкнення/вимкнення підтримки DDC/CI.
Повідомлення про роздільну здатність	Вимкнено / Увімкнено	Підказка оптимальної роздільної здатності.
Скидання	Ні / Так	Скинути меню до стандартних налаштувань.

Аудіо

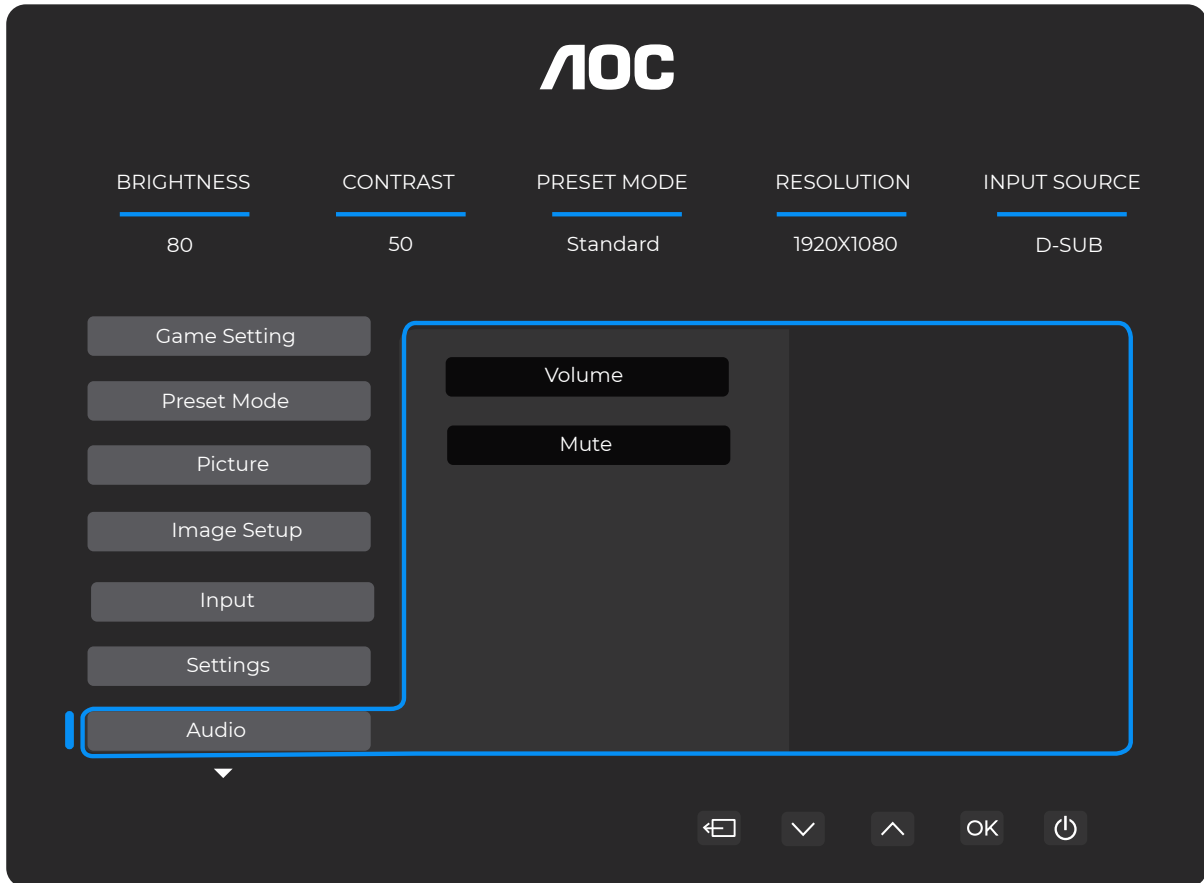

Гучність	0-100	Регулювання гучності.
Вимкнення звуку	Вимкнено / Увімкнено	Вимкнути звук.

Налаштування OSD



Прозорість	0-100	Регулювати прозорість OSD.
Горизонтальне положення	0-100	Регулюйте горизонтальне положення OSD.
Вертикальне положення	0-100	Регулюйте вертикальне положення OSD.
Тайм-аут	5-120	Регулювати час тайм-ауту OSD.
Оновлення прошивки	Hi / Так	Оновити прошивку через USB.

Інформація

AOC

BRIGHTNESS 80 CONTRAST 50 PRESET MODE Standard RESOLUTION 1920X1080 INPUT SOURCE D-SUB

OSD Setup

Information

Input	D-SUB	SN	00000000
Resolution	1920x1080@75Hz	FW Version	V1.00
Brightness	80	Firmware Date	20250327
Gamma	2.2	Sync	NA

⏪ ⏩ ⏴ ⏵ OK ⏻

Індикатор світлодіода

Статус	Колір світлодіода
Режим повної потужності	Білий
Режим активного вимкнення	Помаранчевий

Усунення несправностей

Проблема та питання	Можливі рішення
Світлодіод живлення не світиться	Переконайтеся, що кнопка живлення увімкнена, а мережевий кабель належним чином підключений до заземленої розетки та монітора.
Відсутнє зображення на екрані	<ul style="list-style-type: none"> ● Чи правильно підключено мережевий кабель? Перевірте підключення мережевого кабелю та джерело живлення. ● Чи правильно підключено відеокабель? (Підключено за допомогою HDMI-кабелю) Перевірте підключення HDMI-кабелю. (Підключено за допомогою DP-кабелю) Перевірте підключення DP-кабелю. * Вхід HDMI/DP недоступний на всіх моделях. ● Якщо живлення увімкнено, перезавантажте комп'ютер, щоб побачити початковий екран (екран входу). Якщо з'являється початковий екран (екран входу), завантажте комп'ютер у відповідному режимі (безпечному режимі для Windows 7/8/10) і змініть частоту відеокарти. (Див. розділ «Налаштування оптимальної роздільної здатності») Якщо початковий екран (екран входу) не з'являється, зверніться до Сервісного центру або вашого дилера. ● Ви бачите "Вхід не підтримується" на екрані? Це повідомлення з'являється, коли сигнал від відеокарти перевищує максимальну роздільну здатність і частоту оновлення, які монітор може коректно обробити. Відрегулюйте максимальну роздільну здатність і частоту оновлення, які монітор може коректно обробити. ● Переконайтеся, що встановлено драйвери монітора AOC.
Зображення нечітке та має ефект тіней (ghosting).	Відрегулюйте контрастність і яскравість. Натисніть гарячу клавішу (AUTO) для автоматичного налаштування. Переконайтеся, що ви не використовуєте подовжувач або перемикач. Рекомендуємо підключати монітор безпосередньо до вихідного роз'єму відеокарти на задній панелі.
Зображення стрибає, мерехтить або з'являється хвильовий візерунок.	Перемістіть електричні пристрої, які можуть спричинити електричні перешкоди, якомога далі від монітора. Використовуйте максимальну частоту оновлення, яку підтримує ваш монітор при поточній роздільній здатності.
Монітор застряг у режимі активного вимкнення."	Вимикач живлення комп'ютера має бути увімкнений. Відеокарта комп'ютера має бути щільно встановлена у відповідний слот. Переконайтеся, що відеокабель монітора належним чином підключений до комп'ютера. Перевірте відеокабель монітора та переконайтеся, що жоден контакт не зігнутий. Переконайтеся, що ваш комп'ютер працює, натиснувши клавішу CAPS LOCK на клавіатурі та спостерігаючи за індикатором CAPS LOCK. Індикатор має увімкнутися або вимкнутися після натискання клавіші CAPS LOCK.
Відсутність одного з основних кольорів (ЧЕРВОНИЙ, ЗЕЛЕНИЙ або СИНІЙ)	Перевірте відеокабель монітора та переконайтеся, що жоден контакт не пошкоджений. Переконайтеся, що відеокабель монітора належним чином підключений до комп'ютера.
Зображення на екрані не центроване або неправильно масштабоване.	Відрегулюйте горизонтальне (H-Position) та вертикальне (V-Position) положення або натисніть гарячу клавішу (AUTO).
Зображення має кольорові дефекти (білий колір не виглядає білим).	Відрегулюйте кольори RGB або виберіть бажану колірну температуру.
Горизонтальні або вертикальні перешкоди на екрані.	Використовуйте режим вимкнення Windows 7/8/10/11 для регулювання CLOCK та FOCUS. Натисніть гарячу клавішу (AUTO) для автоматичного налаштування.
Регулювання та обслуговування.	Будь ласка, зверніться до розділу «Регулювання та обслуговування» у посібнику на CD або на сайті www.aoc.com (щоб знайти модель, яку ви придбали у вашій країні, та інформацію про регулювання і обслуговування на сторінці підтримки).

Технічні характеристики

Загальні технічні характеристики

Панель	Назва моделі	27E4U	
	Система керування	TFT кольоровий ЖК-дисплей	
	Розмір видимого зображення	68,6 см по діагоналі	
	Крок пікселя	0.3114 мм (Г) x 0.3114 мм (В)	
	Кольори дисплея	16,7 млн кольорів	
Інше	Діапазон горизонтального сканування	30 кГц~140 кГц (HDMI/DP) 30 кГц~85 кГц (VGA)	
	Максимальний розмір горизонтального сканування	596,736 мм	
	Вертикальний діапазон сканування	48~120 Гц (HDMI/DP) 48~75 Гц (VGA)	
	Максимальний розмір вертикального сканування	335,664 мм	
	Оптимальна попередньо встановлена роздільна здатність	1920x1080@60 Гц (HDMI/DP) 1920x1080@75 Гц (VGA)	
	Максимальна роздільна здатність	1920x1080@120 Гц (HDMI/DP) 1920x1080@75 Гц (VGA)	
	Підключи і працюй	VESA DDC2B/CI	
	Джерело живлення	100-240 В~, 50/60 Гц, 1,5 А	
	Споживання електроенергії	Типове (стандартна яскравість і контрастність)	20 Вт
		Макс. (яскравість = 100, контрастність = 100)	≤ 61 Вт
		Режим очікування	≤ 0,5 Вт
	Відведення тепла	Нормальна робота	68,49 БТЕ/год (тип.)
		Сон (режим очікування)	<1,71 БТЕ/год
Режим вимкнення		<0 БТЕ/год	
Режим вимкнення (вимикач змінного струму)		0 БТЕ/год	
Фізичні характеристики	Тип роз'єму	HDMI/D-SUB/DisplayPort/AUDIO IN/USB/Вихід для навушників	
	Тип сигнального кабелю	Знімний	
Екологічні умови	Температура	Робоча	0°C~40°C
		Неробоча	-25°C~55°C
	Вологість	Робоча	10%~85% (без конденсації)
		Неробоча	5%~93% (без конденсації)
	Висота над рівнем моря	Робоча	0м~5000м (0фт~16404фт)
		Неробоча	0м~12192м (0фт~40000фт)

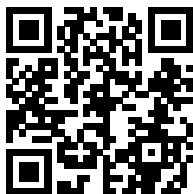

Політика компанії АОС щодо дефектів пікселів панелей моніторів

Компанія АОС прагне забезпечити найвищу якість продукції. Ми застосовуємо одні з найсучасніших виробничих процесів у галузі та здійснюємо суворий контроль якості. Однак дефекти пікселів або субпікселів на панелях моніторів іноді є неминучими.

Жоден виробник не може гарантувати, що всі панелі будуть вільні від дефектів пікселів, проте АОС гарантує, що будь-який монітор із неприпустимою кількістю дефектів буде відремонтовано або замінено за гарантією. Це повідомлення пояснює різні типи дефектів пікселів і визначає допустимі рівні дефектів для кожного типу. Для того, щоб претендувати на ремонт або заміну за гарантією, кількість дефектів пікселів на панелі монітора має перевищувати ці допустимі рівні. Наприклад, не більше ніж 0,0004% субпікселів на моніторі можуть бути дефектними.

Крім того, АОС встановлює ще вищі стандарти якості для певних типів або комбінацій дефектів пікселів, які є більш помітними, ніж інші. Ця політика діє у всьому світі.

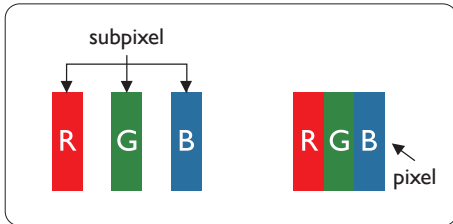

Пікселі та субпікселі

Піксель, або елемент зображення, складається з трьох субпікселів основних кольорів: червоного, зеленого та синього. Багато пікселів разом формують зображення. Коли всі субпікселі пікселя світяться, три кольорові субпікселі разом сприймаються як один білий піксель. Коли всі вони темні, три кольорові субпікселі разом сприймаються як один чорний піксель. Інші комбінації підсвічених і темних субпікселів з'являються як окремі пікселі інших кольорів.

Типи дефектів пікселів

Дефекти пікселів і субпікселів проявляються на екрані по-різному. Існують дві категорії дефектів пікселів і кілька типів дефектів субпікселів у кожній категорії.

Дефекти яскравих точок

Дефекти яскравих точок проявляються як пікселі або субпікселі, які завжди світяться або «увімкнені». Яскрава точка — це субпіксель, який виділяється на екрані, коли монітор відображає темний візерунок. Існують такі типи дефектів яскравих точок.

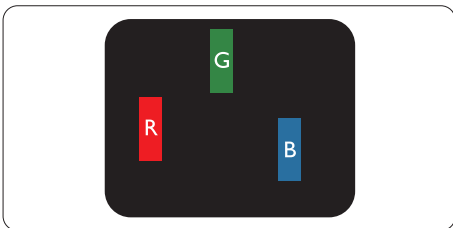

Один підсвічений червоний, зелений або синій субпіксель.

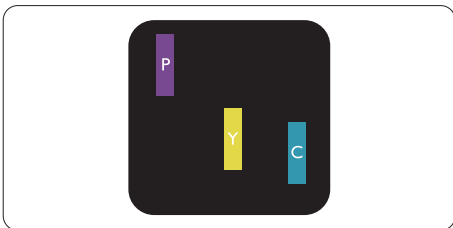

Два сусідні підсвічені субпікселі:

- Червоний + Синій = Фіолетовий
- Червоний + Зелений = Жовтий

- Зелений + Синій = Бірюзовий (світло-блакитний)

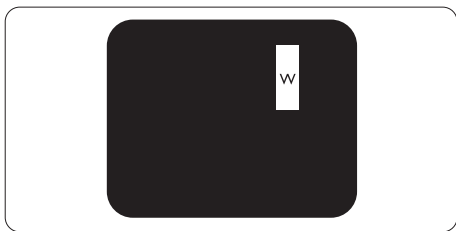

Три суміжні підсвічені субпікселі (один білий піксель).

Примітка

Яскрава червона або синя точка має бути більш ніж на 50 % яскравішою за сусідні точки, тоді як яскрава зелена точка — на 30 % яскравішою за сусідні точки.

Дефекти чорних точок

Дефекти чорних точок проявляються як пікселі або субпікселі, які завжди темні або «вимкнені». Темна точка — це субпіксель, який виділяється на екрані при відображенні світлого зображення монітором. Нижче наведено типи дефектів чорних точок.

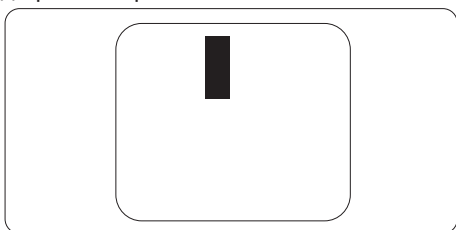

Близькість дефектів пікселів

Оскільки дефекти пікселів і субпікселів одного типу, розташовані близько один до одного, можуть бути більш помітними, АОС встановлює також допустимі межі близькості дефектів пікселів.

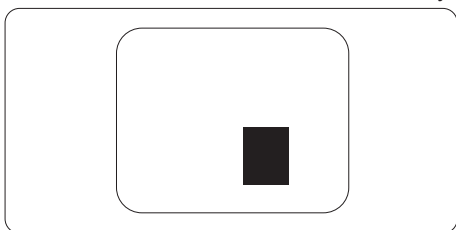

Допустимі межі дефектів пікселів

Для отримання ремонту або заміни через дефекти пікселів у гарантійний період, панель монітора АОС повинна мати дефекти пікселів або субпікселів, що перевищують допустимі межі, наведені в онлайн-інструкції.

ДЕФЕКТИ ЯСКРАВИХ ТОЧОК	ПРИЙНЯТНИЙ РІВЕНЬ
1 підсвічений субпіксель	2
2 сусідні підсвічені субпікселі	1
3 сусідні підсвічені субпікселі (один білий піксель)	0
Відстань між двома дефектами яскравих точок*	≥ 15 мм
Загальна кількість дефектів яскравих точок усіх типів	2
ДЕФЕКТИ ЧОРНИХ ТОЧОК	ПРИЙНЯТНИЙ РІВЕНЬ
1 темний субпіксель	5 або менше
2 суміжні темні субпікселі	2 або менше
3 суміжні темні субпікселі	≤ 1
Відстань між двома дефектами чорних точок*	≥ 15 мм
Загальна кількість дефектів чорних точок усіх типів	5 або менше
ЗАГАЛЬНА КІЛЬКІСТЬ ДЕФЕКТІВ ТОЧОК	ПРИЙНЯТНИЙ РІВЕНЬ
Загальна кількість яскравих або чорних дефектів точок усіх типів	5 або менше

Примітка

*: 1 або 2 суміжні дефекти субпікселів = 1 дефект точки.

Попередньо встановлені режими відображення

СТАНДАРТ	РОЗДІЛЬНА ЗДАТНІСТЬ (±1 Гц)	ГОРИЗОНТАЛЬНА ЧАСТОТА (КГц)	ВЕРТИКАЛЬНА ЧАСТОТА (Гц)
VGA	640x480@60Гц	31.469	59.94
	640x480@72 Гц	37.861	72.809
	640x480@75 Гц	37.500	75.000
РЕЖИМИ MAC VGA	640x480@67 Гц	35.000	66.667
РЕЖИМ IBM	720x400@70 Гц	31.469	70.087
SVGA	800x600@56 Гц	35.156	56.25
	800x600@60 Гц	37.879	60.317
	800x600@72 Гц	48.077	72.188
	800x600@75 Гц	46.875	75.000
РЕЖИМ MAC SVGA	832x624@75 Гц	49.725	74.500
XGA	1024x768@60 Гц	48.363	60.004
	1024x768@70 Гц	56.476	70.069
	1024x768@75 Гц	60.023	75.029
SXGA	1280x1024@60 Гц	63.981	60.020
	1280x1024@75 Гц	79.976	75.025
WSXC	1280x720@60 Гц	44.772	59.855
	1280x960@60 Гц	60.000	60.000
WXGA+	1440x900@60 Гц	55.935	59.876
WSXGA+	1680x1050@60 Гц	64.674	59.883
FHD	1920x1080@60 Гц	67.500	60.000
	1920x1080@75 Гц	83.923	74.998
	1920x1080@100 Гц	110.000	100.000
	1920x1080@120 Гц	137.284	120.003

Примітка: відповідно до стандарту VESA, при розрахунку частоти оновлення (частоти полів) різних операційних систем і відеокарт може виникати похибка (+/-1 Гц). Для покращення сумісності номінальна частота оновлення цього продукту була округлена. Будь ласка, орієнтуйтеся на фактичний продукт.

Призначення контактів



19-контактний кабель кольорового дисплея

Номер контакту	Назва сигналу	Номер контакту	Назва сигналу	Номер контакту	Назва сигналу
1.	TMDS Дані 2+	9.	TMDS Дані 0-	17.	Земля DDC/CEC
2.	Екранування TMDS Дані 2	10.	TMDS Годинник +	18.	+5 В Живлення
3.	TMDS Дані 2-	11.	Екранування TMDS Годинник	19.	Виявлення гарячого підключення
4.	TMDS Дані 1+	12.	TMDS Годинник-		
5.	Екранування TMDS Дані 1	13.	CEC		
6.	TMDS Дані 1-	14.	Зарезервовано (N.C. на пристрої)		
7.	TMDS Дані 0+	15.	SCL		
8.	Екранування даних TMDS 0	16.	SDA		

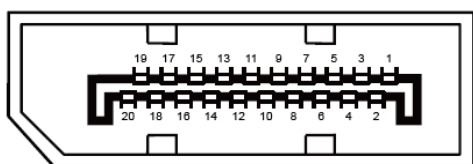

20-контактний кабель кольорового відеосигналу

Номер контакту	Назва сигналу	Номер контакту	Назва сигналу
1	ML_Lane 3 (n)	11	GND
2	GND	12	ML_Lane 0 (p)
3	ML_Lane 3 (p)	13	CONFIG1
4	ML_Lane 2 (n)	14	CONFIG2
5	GND	15	AUX_CH(p)
6	ML_Lane 2 (p)	16	GND
7	ML_Lane 1 (n)	17	AUX_CH(n)
8	GND	18	Виявлення гарячого підключення
9	ML_Lane 1 (p)	19	Повернення DP_PWR
10	ML_Lane 0 (n)	20	DP_PWR

Підключи і працюй

Функція Plug & Play DDC2B

Цей монітор оснащено можливостями VESA DDC2B відповідно до стандарту VESA DDC. Це дозволяє монітору інформувати хост-систему про свою ідентифікацію та, залежно від рівня використання DDC, передавати додаткову інформацію про свої дисплейні можливості.

DDC2B — двонаправлений канал передачі даних, заснований на протоколі I2C. Хост може запитувати інформацію EDID через канал DDC2B.

HDMI[®]
HIGH-DEFINITION MULTIMEDIA INTERFACE