

USER MANUAL



27E4U MONITOR

AOC.COM

©2025 AOC. All rights reserved

Version: A01

AOC

Siguranță.....	1
Convenții Naționale	1
Alimentare	2
Instalare	3
Curățare	4
Altele.....	5
Configurare	6
Conținutul cutiei.....	6
Montarea suportului și a bazei	7
Ajustarea unghiului de vizualizare	9
Conectarea monitorului	10
Montare pe perete	11
funcția Adaptive-Sync	12
Ajustare.....	13
Taste rapide	13
Setări OSD.....	14
Setări joc	15
Mod presetat.....	17
Imagine	18
Configurare imagine	20
Intrare	21
Setări.....	22
Oprit / Pornit.....	22
Audio	23
Configurare OSD.....	24
Informații.....	25
Indicator LED	26
Depanare	27
Specificație.....	28
Specificație generală.....	28
Politica AOC privind defectele pixelilor panourilor monitoarelor	29
Moduri presetate de afișare	31
Alocarea pinilor	32
Plug and Play.....	33

Siguranță

Convenții Naționale

Secțiunile următoare descriu convențiile naționale utilizate în acest document.

Note, Atenționări și Avertismente

Pe tot parcursul acestui ghid, blocurile de text pot fi însoțite de o pictogramă și tipărite cu caractere aldine sau cursive. Aceste blocuri sunt note, atenționări și avertismente și sunt utilizate după cum urmează:



NOTĂ: O NOTĂ indică informații importante care vă ajută să utilizați mai bine sistemul dumneavoastră de calcul.





ATENȚIONARE: O ATENȚIONARE indică fie potențiale daune hardware, fie pierderi de date și vă informează cum să evitați problema.





AVERTISMENT: Un AVERTISMENT indică riscul de vătămare corporală și vă spune cum să evitați problema. Unele avertismente pot apărea în formate alternative și pot fi fără pictogramă. În astfel de cazuri, prezentarea specifică a avertismentului este impusă de autoritatea de reglementare.

Alimentare

 Monitorul trebuie utilizat numai cu tipul de sursă de alimentare indicat pe etichetă. Dacă nu sunteți sigur de tipul de alimentare disponibil în locuința dumneavoastră, consultați dealerul sau compania locală de energie electrică.

 Monitorul este echipat cu un cablu de alimentare cu trei pini împământat, având un al treilea pin (de împământare). Acest cablu se va conecta numai într-o priză împământată, ca măsură de siguranță. Dacă priza dumneavoastră nu acceptă cablul cu trei fire, solicitați unui electrician să instaleze priza corespunzătoare sau utilizați un adaptor pentru a împământa aparatul în siguranță. Nu anulați scopul de siguranță al cablului împământat.

 Deconectați unitatea în timpul furtunilor cu descărcări electrice sau când nu va fi utilizată pentru perioade îndelungate. Aceasta va proteja monitorul împotriva deteriorărilor cauzate de supratensiuni.

 Nu supraîncărcați prelungitoarele și prizele multiple. Supraîncărcarea poate provoca incendii sau șocuri electrice.

 Pentru a asigura o funcționare satisfăcătoare, utilizați monitorul numai cu calculatoare certificate UL, care au prize configurate corespunzător, marcate între 100-240V AC, Min. 5A.

 Priza de perete trebuie instalată în apropierea echipamentului și să fie ușor accesibilă.

Instalare

! Nu așezați monitorul pe un cărucior, suport, trepied, consolă sau masă instabilă. Dacă monitorul cade, poate răni o persoană și poate provoca daune serioase acestui produs. Utilizați numai un cărucior, suport, trepied, bracket sau masă recomandate de producător sau vândute împreună cu acest produs. Urmați instrucțiunile producătorului la instalarea produsului și folosiți accesoriile de montaj recomandate de producător. Combinația dintre produs și cărucior trebuie mutată cu grijă.

! Nu introduceți niciodată niciun obiect în fanta din carcasa monitorului. Acest lucru poate deteriora componentele circuitului, cauzând incendiu sau șoc electric. Nu vărsați niciodată lichide pe monitor.

! Nu așezați partea frontală a produsului pe podea.

! Dacă montați monitorul pe perete sau pe un raft, utilizați un kit de montaj aprobat de producător și urmați instrucțiunile kitului.

! Lăsați un spațiu în jurul monitorului, așa cum este ilustrat mai jos. În caz contrar, circulația aerului poate fi insuficientă, iar supraîncălzirea poate provoca incendiu sau deteriorarea monitorului.

! Pentru a evita deteriorări potențiale, de exemplu dezlipirea panoului de pe rama monitorului, asigurați-vă că monitorul nu se înclină în jos mai mult de -5 grade. Dacă se depășește unghiul maxim de înclinare în jos de -5 grade, daunele monitorului nu vor fi acoperite de garanție.

Consultați mai jos zonele recomandate pentru ventilație în jurul monitorului atunci când acesta este montat pe perete sau pe suport:

Montat cu suport

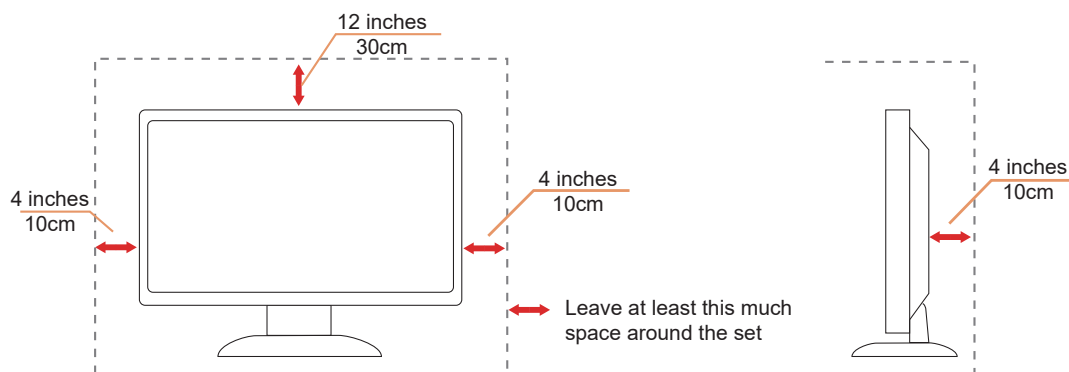

Curățare

 Curățați carcasa regulat cu o cârpă moale, umezită cu apă.

 La curățare, folosiți o cârpă moale din bumbac sau microfibră. Cârpă trebuie să fie umezită și aproape uscată; nu permiteți pătrunderea lichidului în carcasă.



 Vă rugăm să deconectați cablul de alimentare înainte de a curăța produsul.

Altele

 Dacă produsul emană un miros ciudat, sunet sau fum, deconectați IMEDIAT cablul de alimentare și contactați un Centru de service.

 Asigurați-vă că orificiile de ventilație nu sunt blocate de o masă sau perdea.

 Nu supuneți monitorul LCD la vibrații puternice sau șocuri în timpul funcționării.

 Nu loviți și nu scăpați monitorul în timpul funcționării sau transportului.

 Cablurile de alimentare trebuie să fie aprobate pentru siguranță. Pentru Germania, acestea trebuie să fie H03VV-F, 3G, 0.75 mm² sau de calitate superioară. Pentru alte țări, trebuie utilizate tipurile corespunzătoare.

 Presiunea sonoră excesivă provenită de la căști și căști audio poate provoca pierderea auzului. Ajustarea egalizatorului la maxim crește tensiunea de ieșire a căștilor și, implicit, nivelul presiunii sonore.

 Low Blue Light: Ecranul utilizează un panou cu lumină albastră redusă. Este conform cu certificarea TÜV Rheinland Low Blue Light Hardware Solution în condițiile setării implicite/resetării din fabrică.

Sănătate:

- Monitorul trebuie să fie la o distanță de 50 ~ 70 cm (20 ~ 28 inci) față de ochii dumneavoastră.
- Privitul prelungit la ecran cauzează oboseală oculară și poate deteriora vederea. Odihniți-vă ochii timp de 5 ~ 10 minute pentru fiecare oră de utilizare a produsului.
- Reduceți oboseala ochilor concentrându-vă pe obiecte aflate la distanță.
- Clipitul frecvent și exercițiile pentru ochi ajută la prevenirea uscării acestora.

 Tehnologia Flicker-free menține o iluminare de fundal stabilă cu un dimmer DC care elimină principalul cauza pâlپării monitorului, făcându-l mai confortabil pentru ochi.

Configurare

Conținutul cutiei

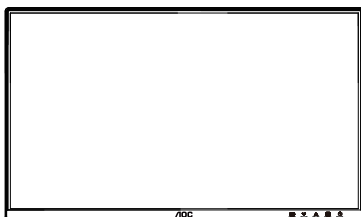

Monitor



Quick Start Guide



Warranty Card



Stand

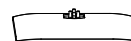

Base



Power Cable



HDMI Cable



DisplayPort
Cable



D-SUB Cable



USB Cable



Audio Cable

*Nu toate cablurile de semnal vor fi furnizate pentru toate țările și regiunile. Vă rugăm să verificați cu dealerul local sau cu reprezentanța AOC pentru confirmare.

Montarea suportului și a bazei

Vă rugăm să montați sau să demontați baza urmând pașii de mai jos.

Configurare:

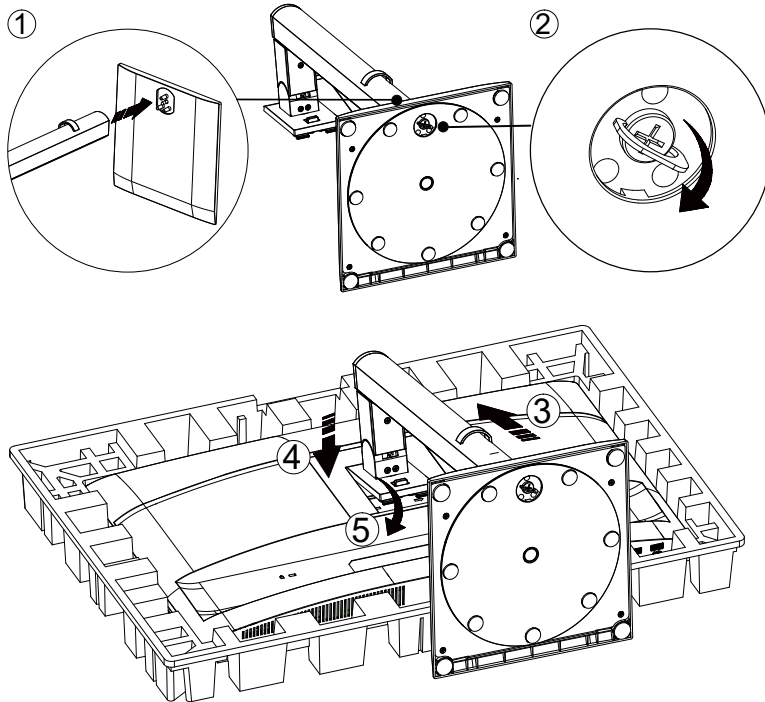

Demontare:

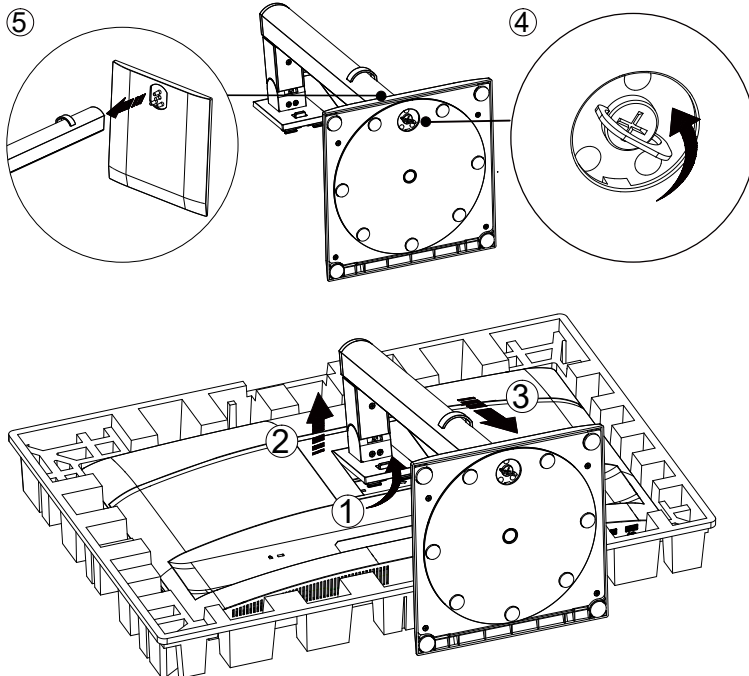

Specificație pentru șurubul bazei: M6*13 mm (filet efectiv 5,5 mm)

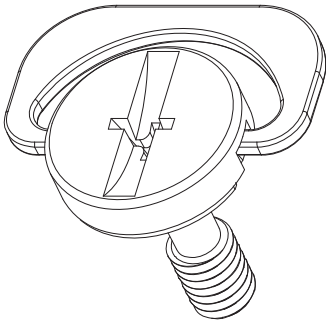

 NOTĂ: Designul afișajului poate diferi față de cel ilustrat.

Ajustarea unghiului de vizualizare

Pentru a obține cea mai bună experiență de vizualizare, se recomandă ca utilizatorul să se asigure că poate vedea întreaga față pe ecran, apoi să ajusteze unghiul monitorului în funcție de preferințele personale.

Țineți suportul pentru a nu răsturna monitorul atunci când schimbați unghiul acestuia.

Puteți ajusta monitorul după cum urmează:

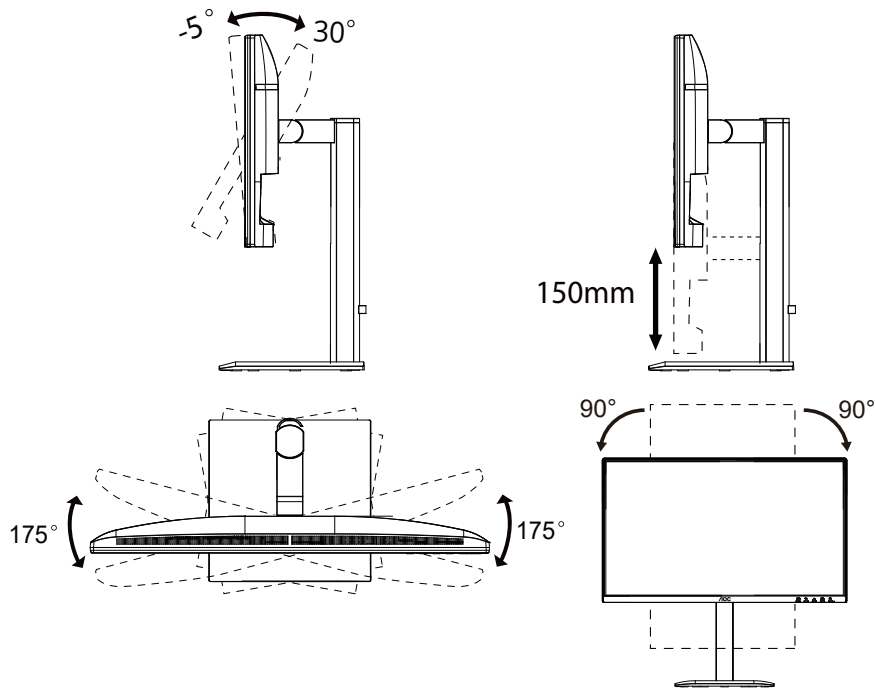

NOTĂ:

Nu atingeți ecranul LCD atunci când schimbați unghiul. Atingerea ecranului LCD poate cauza deteriorări.

Avertisment

- Pentru a evita deteriorarea potențială a ecranului, cum ar fi dezlipirea panoului, asigurați-vă că monitorul nu se înclină în jos mai mult de -5 grade.
- Nu apăsați pe ecran în timpul ajustării unghiului monitorului. Apucați doar rama.

Conectarea monitorului

Conexiuni cabluri în spatele monitorului și al calculatorului:

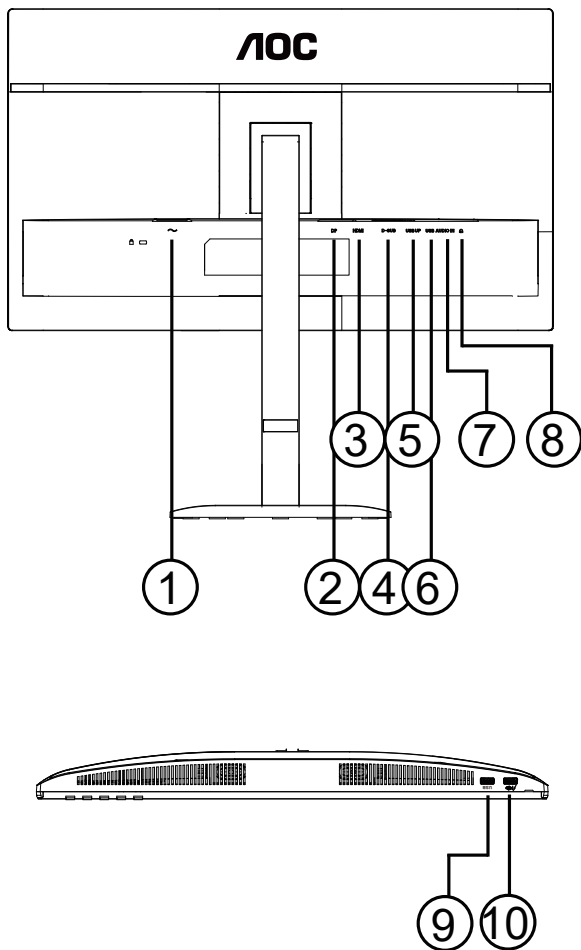

1. Alimentare
2. DisplayPort
3. HDMI
4. D-SUB
5. USB Upstream
6. USB3.2 Gen1x2
7. AUDIO IN
8. Căști
9. USB3.2 Gen1
10. USB3.2 Gen1 downstream + charging

Conectați la PC

1. Conectați ferm cablul de alimentare în spatele monitorului.
2. Opriiți calculatorul și deconectați cablul de alimentare.
3. Conectați cablul semnalului video la conectorul video de pe spatele calculatorului.
4. Conectați cablul de alimentare al calculatorului și al monitorului la o priză apropiată.
5. Porniți calculatorul și monitorul.

Dacă monitorul afișează o imagine, instalarea este completă. Dacă nu afișează o imagine, vă rugăm să consultați secțiunea Depanare.

Pentru protejarea echipamentului, opriiți întotdeauna PC-ul și monitorul LCD înainte de a le conecta.

Montare pe perete

Pregătirea pentru instalarea unui braț opțional de montare pe perete.

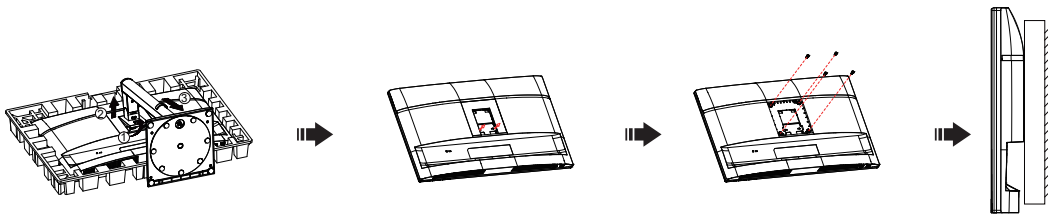

Acest monitor poate fi atașat unui braț de montare pe perete achiziționat separat. Deconectați alimentarea înainte de această procedură. Urmați acești pași:

1. Îndepărtați baza.
2. Urmați instrucțiunile producătorului pentru asamblarea brațului de montare pe perete.
3. Plasați brațul de montare pe partea din spate a monitorului. Aliniați găurile brațului cu găurile din spatele monitorului.
4. Introduceți cele 4 șuruburi în găuri și strângeți-le.
5. Reconectați cablurile. Consultați manualul utilizatorului care a însoțit brațul opțional de montare pe perete pentru instrucțiuni privind fixarea acestuia pe perete.

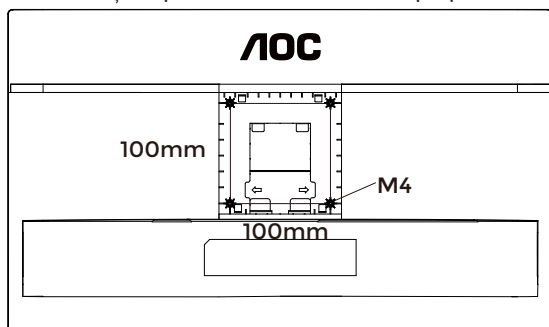

Specificația șuruburilor pentru suportul de perete: M4*(10+X)mm, (X = grosimea suportului de montare pe perete)

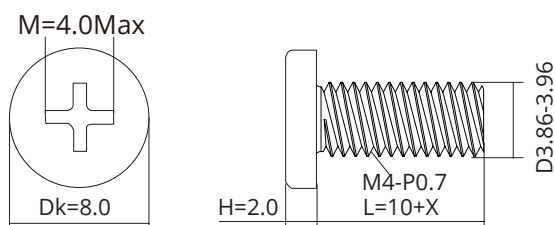

 **Notă:** Orificiile pentru șuruburile de montare VESA nu sunt disponibile pentru toate modelele; vă rugăm să verificați cu dealerul sau departamentul oficial AOC. Contactați întotdeauna producătorul pentru instalarea pe perete.

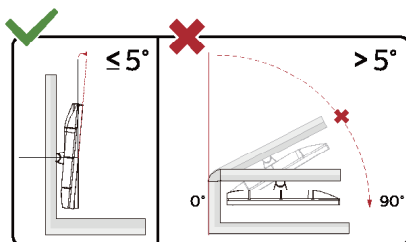

* Designul afișajului poate diferi față de cel ilustrat.

⚠ ATENȚIONARE:

1. Pentru a evita deteriorarea potențială a ecranului, cum ar fi dezlipirea panoului, asigurați-vă că monitorul nu se înclină în jos mai mult de -5 grade.
2. Nu apăsați pe ecran în timpul ajustării unghiului monitorului. Apucați doar rama.

funcția Adaptive-Sync

1. Funcția Adaptive-Sync funcționează cu DP/HDMI.
2. Placă grafică compatibilă: Lista recomandată este următoarea și poate fi verificată accesând www.AMD.com.

Plăci grafice

- Seria Radeon™ RX Vega
- Seria Radeon™ RX 500
- Seria Radeon™ RX 400
- Seria Radeon™ R9/R7 300 (cu excepția modelelor R9 370/X, R7 370/X, R7 265)
- Radeon™ Pro Duo (2016)
- Seria Radeon™ R9 Nano
- Seria Radeon™ R9 Fury
- Seria Radeon™ R9/R7 200 (cu excepția modelelor R9 270/X, R9 280/X)

Procesoare

- AMD Ryzen™ 7 2700U
- AMD Ryzen™ 5 2500U
- AMD Ryzen™ 5 2400G
- AMD Ryzen™ 3 2300U
- AMD Ryzen™ 3 2200G
- AMD PRO A12-9800
- AMD PRO A12-9800E
- AMD PRO A10-9700
- AMD PRO A10-9700E
- AMD PRO A8-9600
- AMD PRO A6-9500
- AMD PRO A6-9500E
- AMD PRO A12-8870
- AMD PRO A12-8870E
- AMD PRO A10-8770
- AMD PRO A10-8770E
- AMD PRO A10-8750B
- AMD PRO A8-8650B
- AMD PRO A6-8570
- AMD PRO A6-8570E
- AMD PRO A4-8350B
- AMD A10-7890K
- AMD A10-7870K
- AMD A10-7850K
- AMD A10-7800
- AMD A10-7700K
- AMD A8-7670K
- AMD A8-7650K
- AMD A8-7600
- AMD A6-7400K

Ajustare

Taste rapide

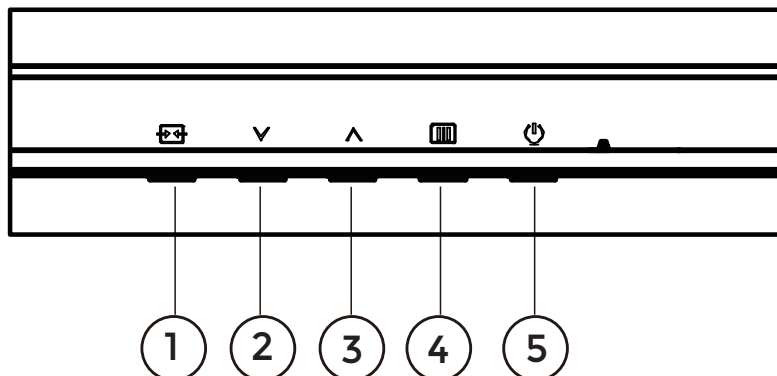

1	Sursă/Ieșire
2	Mod presetat/∨
3	Luminozitate/∧
4	Meniu/Confirmare
5	Alimentare

Meniu/Confirmare

Apăsați pentru a afișa OSD-ul sau pentru a confirma selecția.

Alimentare

Apăsați butonul Power pentru a porni monitorul.

Mod presetat/∨

Când nu există OSD, apăsați “∨” tasta pentru a deschide funcția Mod presetat, apoi apăsați “∨” sau “∧” tasta pentru a selecta Mod presetat.

Luminozitate/∧

Când nu există OSD, apăsați “∧” tasta pentru a deschide funcția Luminozitate, apoi apăsați “∨” sau “∧” tasta pentru a regla luminozitatea.









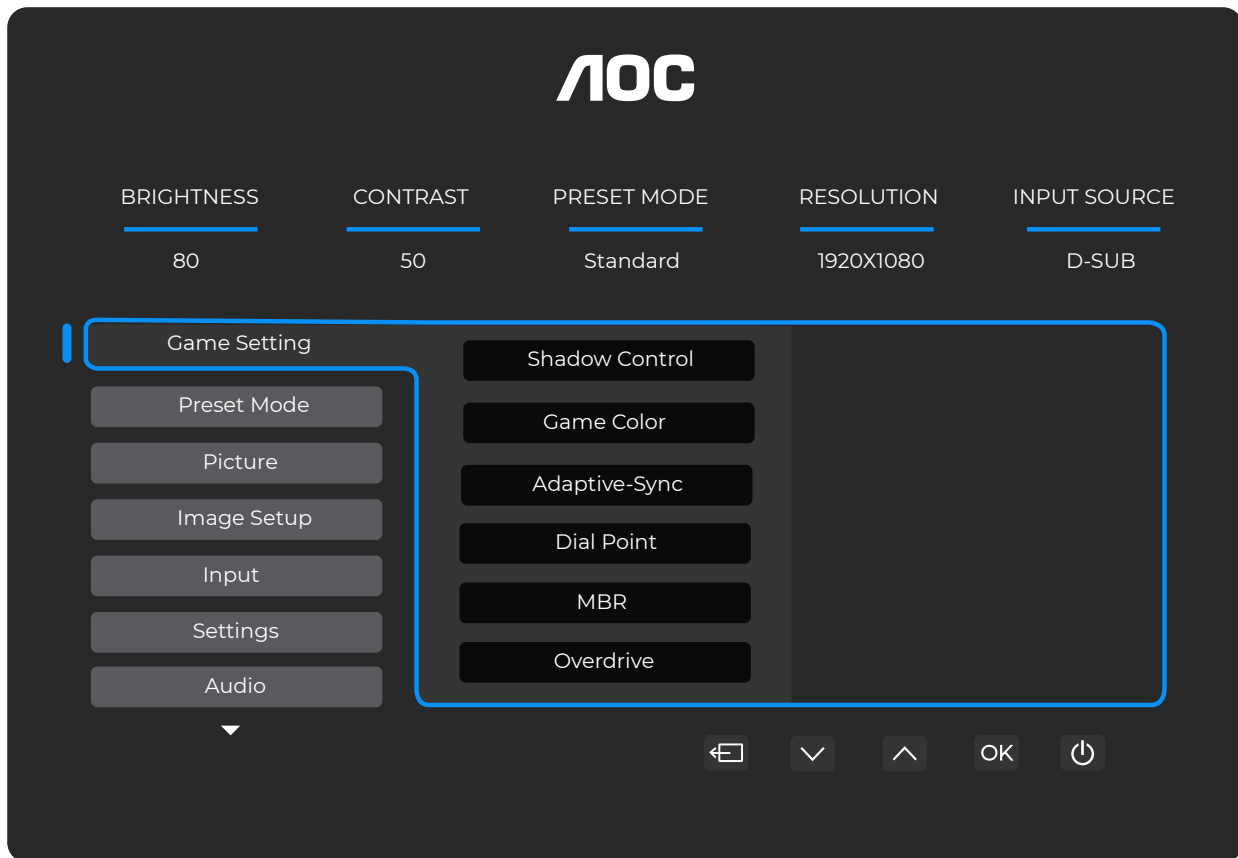





Sursă/Ieșire

Când meniul OSD este închis, apăsarea butonului Source/Exit activează funcția de tastă rapidă Source. Când meniul OSD este activ, acest buton funcționează ca o tastă de ieșire (pentru a ieși din meniul OSD).

Setări OSD

Instrucțiuni de bază și simple privind tastele de control.



- 1). Apăsați  butonul MENU pentru a activa fereastra OSD.
- 2). Apăsați  sau  pentru a naviga prin funcții. Odată ce funcția dorită este evidențiată, apăsați  butonul MENU / OK pentru a o activa, apoi apăsați  sau  pentru a naviga prin funcțiile submeniuului. Odată ce funcția dorită din submeniu este evidențiată, apăsați  butonul MENU / OK pentru a o activa.
- 3). Apăsați  sau  pentru a modifica setările funcției selectate. Apăsați  /  pentru a ieși. Dacă doriți să ajustați orice altă funcție, repetați pașii 2-3.
- 4). Funcția Blocare OSD: Pentru a bloca OSD-ul, apăsați și mențineți apăsat  butonul MENU în timp ce monitorul este oprit, apoi apăsați  butonul de alimentare pentru a porni monitorul. Pentru a debloca OSD-ul, apăsați și mențineți apăsat  butonul MENU în timp ce monitorul este oprit, apoi apăsați  butonul de alimentare pentru a porni monitorul.

Note:

- 1). Dacă produsul are o singură intrare de semnal, opțiunea „Selectare intrare” nu poate fi ajustată.
- 2). Dacă rezoluția semnalului de intrare este rezoluția nativă sau Adaptive-Sync, atunci opțiunea „Raport imagine” este invalidă.

Setări joc

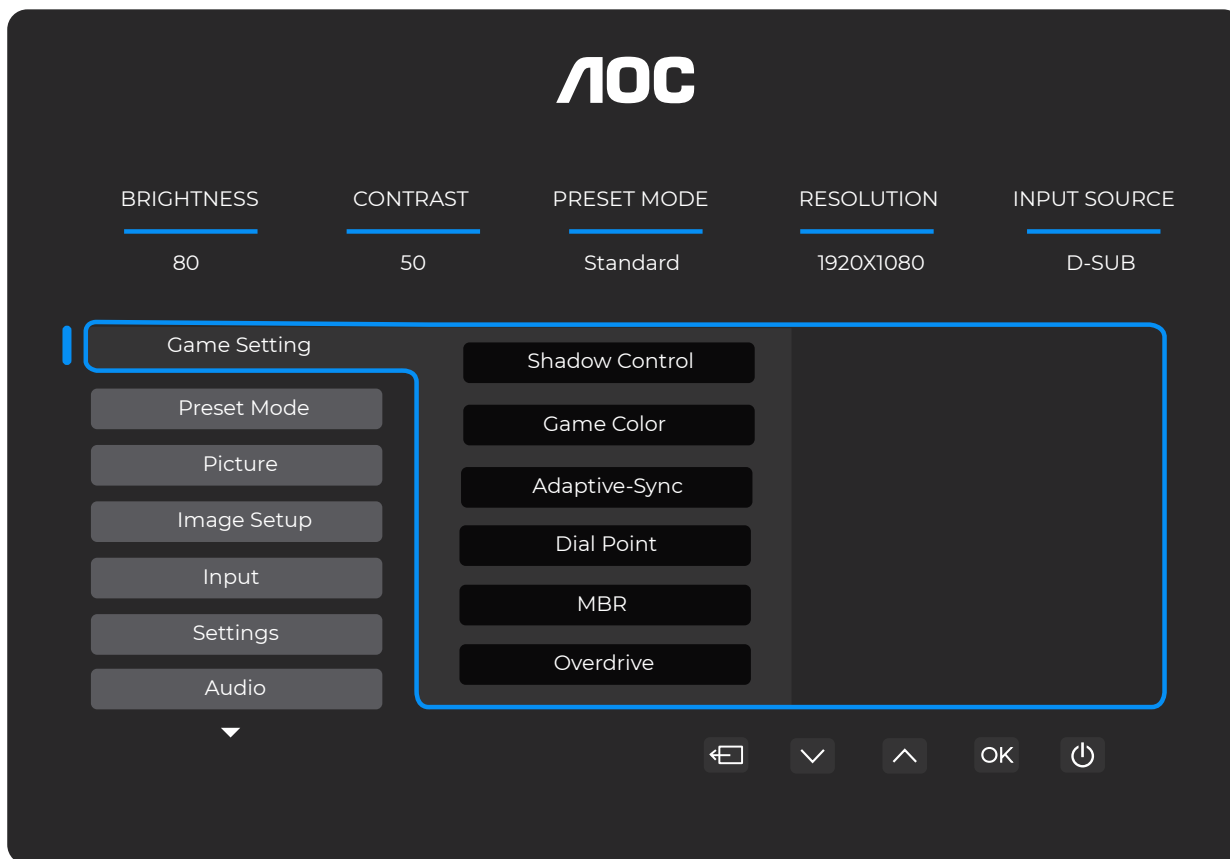

Controlul umbrelor	0 ~ 20	Controlul umbrelor are valoarea implicită 20, utilizatorul final putând ajusta între 0 și 20 pentru a crește sau scădea contrastul, obținând o imagine mai clară. 1. Dacă imaginea este prea întunecată pentru a vedea detaliile clar, ajustați între 50 și 100 pentru o imagine clară. 2. Dacă imaginea este prea albă pentru a se vedea clar detaliile, ajustați valoarea de la 50 la 0 pentru o imagine mai clară.
Culoare Joc	0 ~ 20	Culoarea Jocului oferă 21 de niveluri (0-20) pentru ajustarea saturației, pentru a obține o imagine mai bună.
Adaptive-Sync	Oprit / Pornit	Dezactivați sau activați funcția Adaptive-Sync. Avertisment privind funcționarea Adaptive-Sync: Când funcția Adaptive-Sync este activată, pot apărea clipiri în anumite medii de joc.
DialPoint	Oprit / Pornit / Dinamic	Funcția "Dial Point" plasează un indicator de țintire în centrul ecranului pentru a ajuta jucătorii să joace jocuri First Person Shooter (FPS) cu o țintire precisă și exactă.
MBR	0 ~ 20	MBR (Reducerea neclarității de mișcare) oferă 21 de niveluri (0-20) de ajustare pentru a reduce neclaritatea de mișcare. Notă: 1. Funcția MBR poate fi ajustată doar când Adaptive-Sync este oprit și rata de reîmprospătare este $\geq 75\text{Hz}$. 2. Luminozitatea ecranului va scădea pe măsură ce valoarea de ajustare crește.
Overdrive	Oprit / Slab / Mediu / Puternic / Boost	Reglați timpul de răspuns. Notă: 1. Dacă utilizatorul setează OverDrive pe „Puternic”, imaginea afișată poate fi neclară. Utilizatorii pot ajusta nivelul OverDrive sau îl pot dezactiva în funcție de preferințe. 2. Funcția „Boost” este opțională atunci când Adaptive-Sync este dezactivat și rata de reîmprospătare este $\geq 75\text{Hz}$. 3. Luminozitatea ecranului va scădea când funcția „Boost” este activată.

Notă:

Când „Spațiul de culoare” din „Imagine” este setat pe sRGB, opțiunile „Control umbră”, „Culoare joc” și „MBR” nu pot fi ajustate. Funcția „Boost” din „Overdrive” nu este disponibilă.

Mod presetat

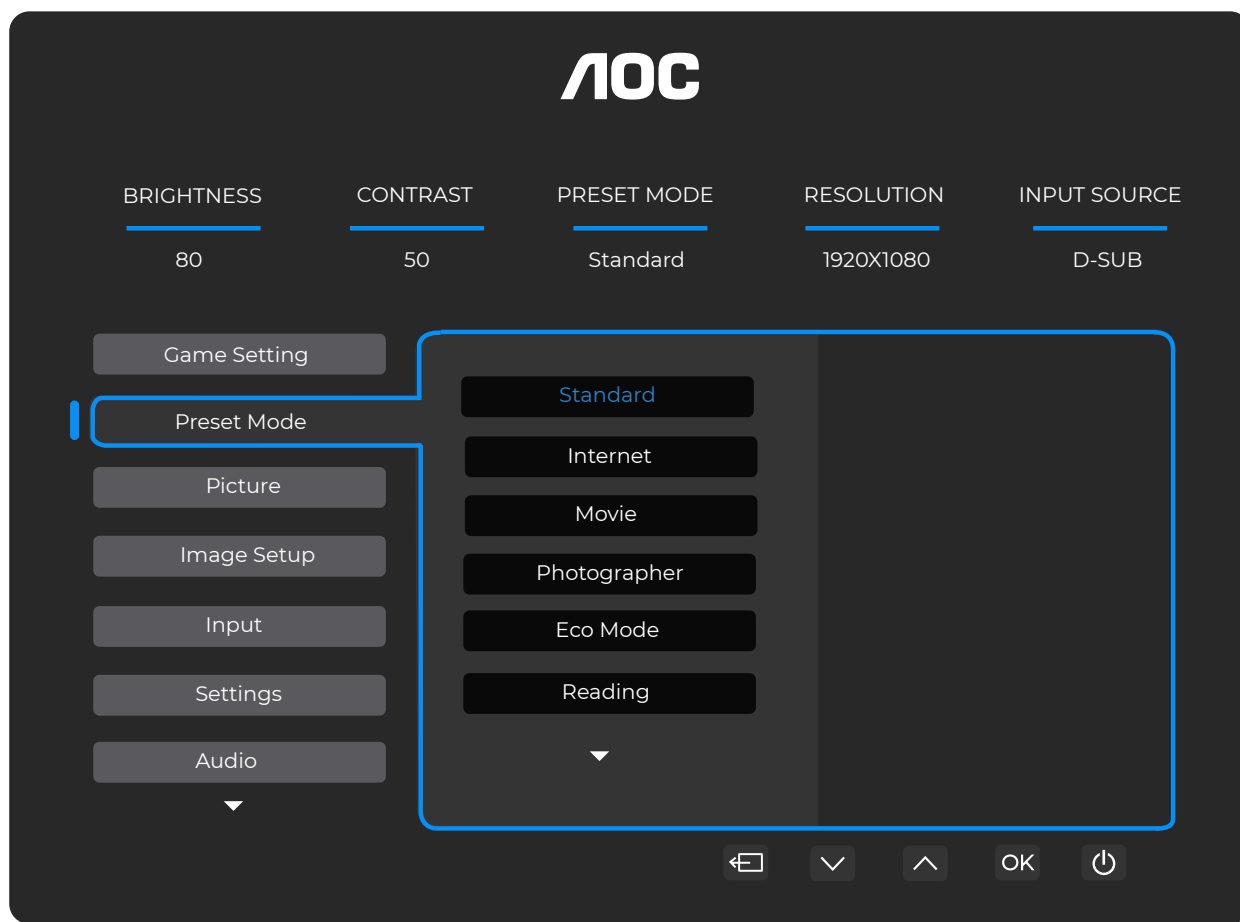

Standard	Îmbunătățește lizibilitatea pentru jocuri web și mobile adecvate.	
Internet	Mod Internet.	
Film	Mod Film.	
Fotograf	Mod Fotograf.	
Mod Eco	Mod Eco	
Citire	Mod citire.	
Efect HDR - Imagine	Setați efectul HDR conform cerințelor dvs. de utilizare.	
Efect HDR - Film		
Efect HDR - Joc		
Sport	Mod sport.	
FPS	Pentru jocuri FPS (First Person Shooters). Îmbunătățește nivelul de negru în tema întunecată.	
RTS	Pentru jocuri RTS (Real Time Strategy). Îmbunătățește calitatea imaginii.	
Cursa	Pentru jocuri de curse, oferă cel mai rapid timp de răspuns și o saturare ridicată a culorilor.	
Resetare culoare	Nu / Da	Resetați culoarea la valorile implicite.

Imagine

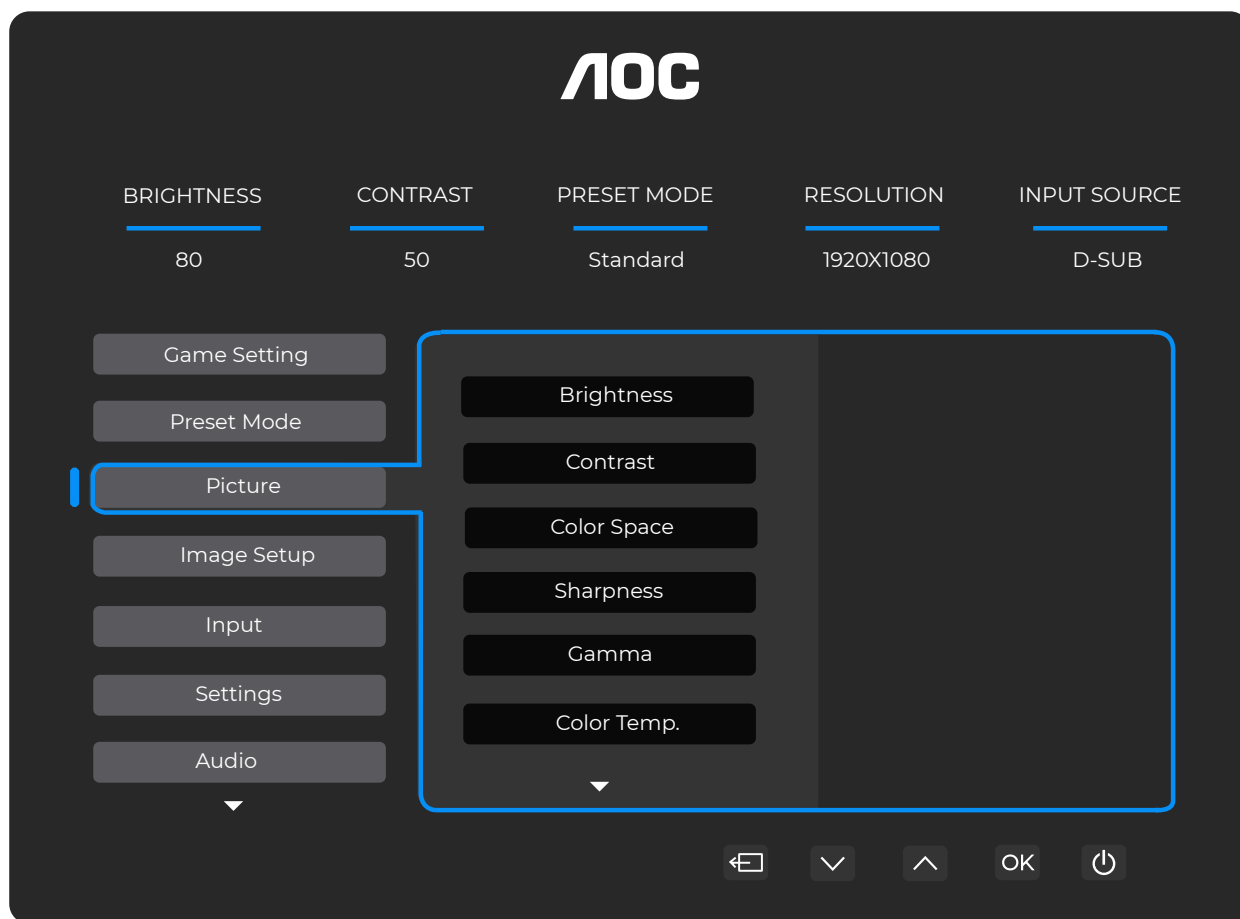

Luminozitate	0-100	Ajustarea iluminării de fundal.
Contrast	0-100	Contrast din registrul digital.
Spațiu de culoare	Panou nativ	Panou cu spațiu de culoare standard.
	sRGB	Spațiu de culoare sRGB.
Claritate	0-100	Ajustați claritatea.
Gamma	1.8/2.0/2.2/2.4/2.6	Ajustați Gamma.
Temperatura culorii	Nativ/5000K/ 6500K/7500K/ 8200K/9300K/ 11500K/Definit de utilizator	Ajustați temperatura culorii. Notă: Selectați Definit de utilizator pentru a ajusta culorile RGB.
Roșu	0-100	Amplificarea culorii roșii din registrul digital.
Verde	0-100	Amplificarea culorii verzi din registrul digital.
Albastru	0-100	Amplificarea culorii albastre din registrul digital.
DCR	Dezactivat	Dezactivați raportul dinamic de contrast.
	Activat	Activați raportul dinamic de contrast.
Clear Vision	Dezactivat/Slab/Medie/ Puternic	Ajustați Clear Vision.

Raportul imaginii	Complet/Aspect	Selectați raportul de aspect pentru afișare.
-------------------	----------------	--

Configurare imagine

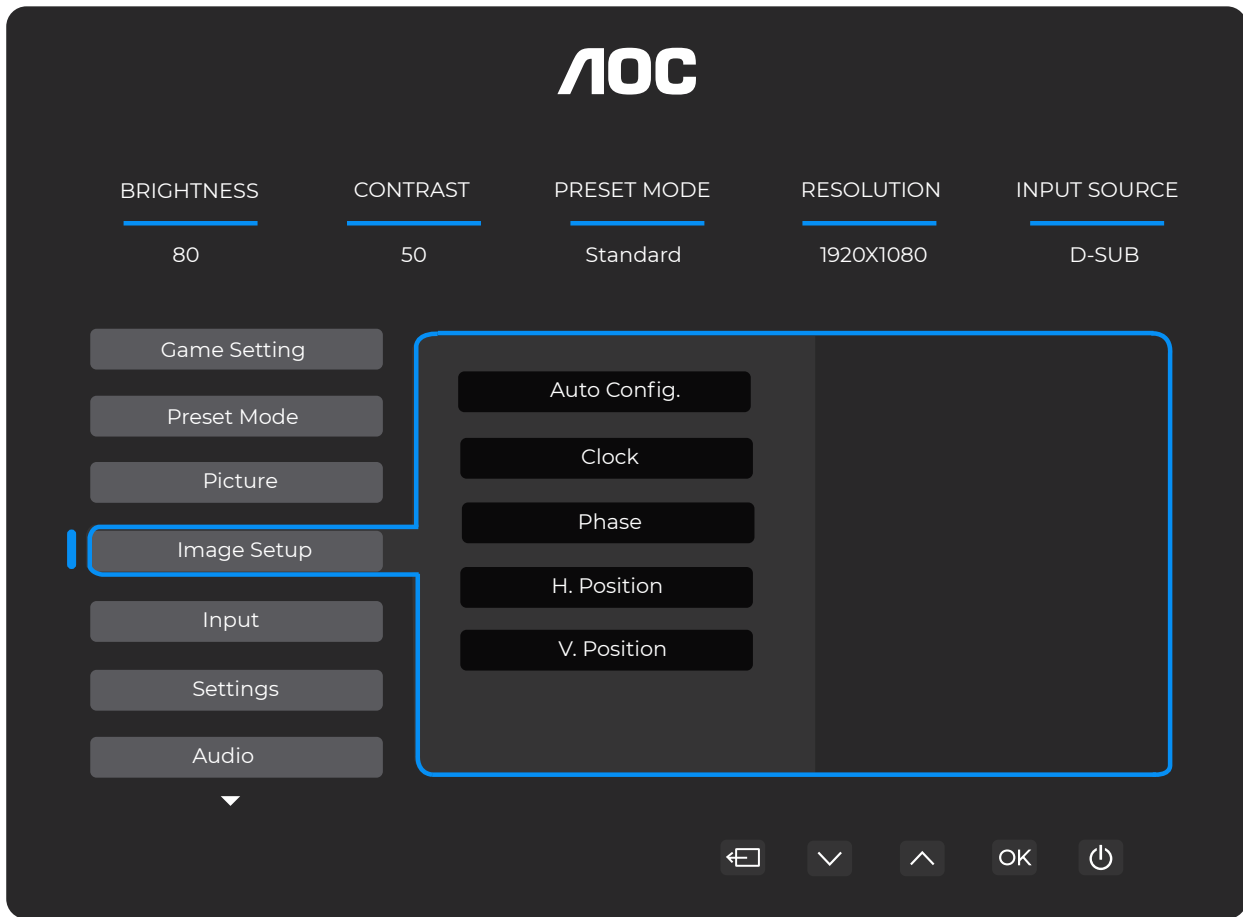

Configurare automată	Nu / Da	Configurează automat poziția H/V, focalizarea și ceasul imaginii.
Ceas	0-100	Reglați ceasul imaginii pentru a reduce zgomotul liniilor verticale. Fiecare pas va crește sau scădea valoarea cu 1 sau 2.
Fază	0-100	Reglați faza imaginii pentru a reduce zgomotul liniilor orizontale. Fiecare pas va crește sau scădea valoarea cu 1 sau 2.
Poziție H.	0-100	Reglați poziția orizontală a OSD-ului.
Poziție V.	0-100	Reglați poziția verticală a OSD-ului.

Intrare

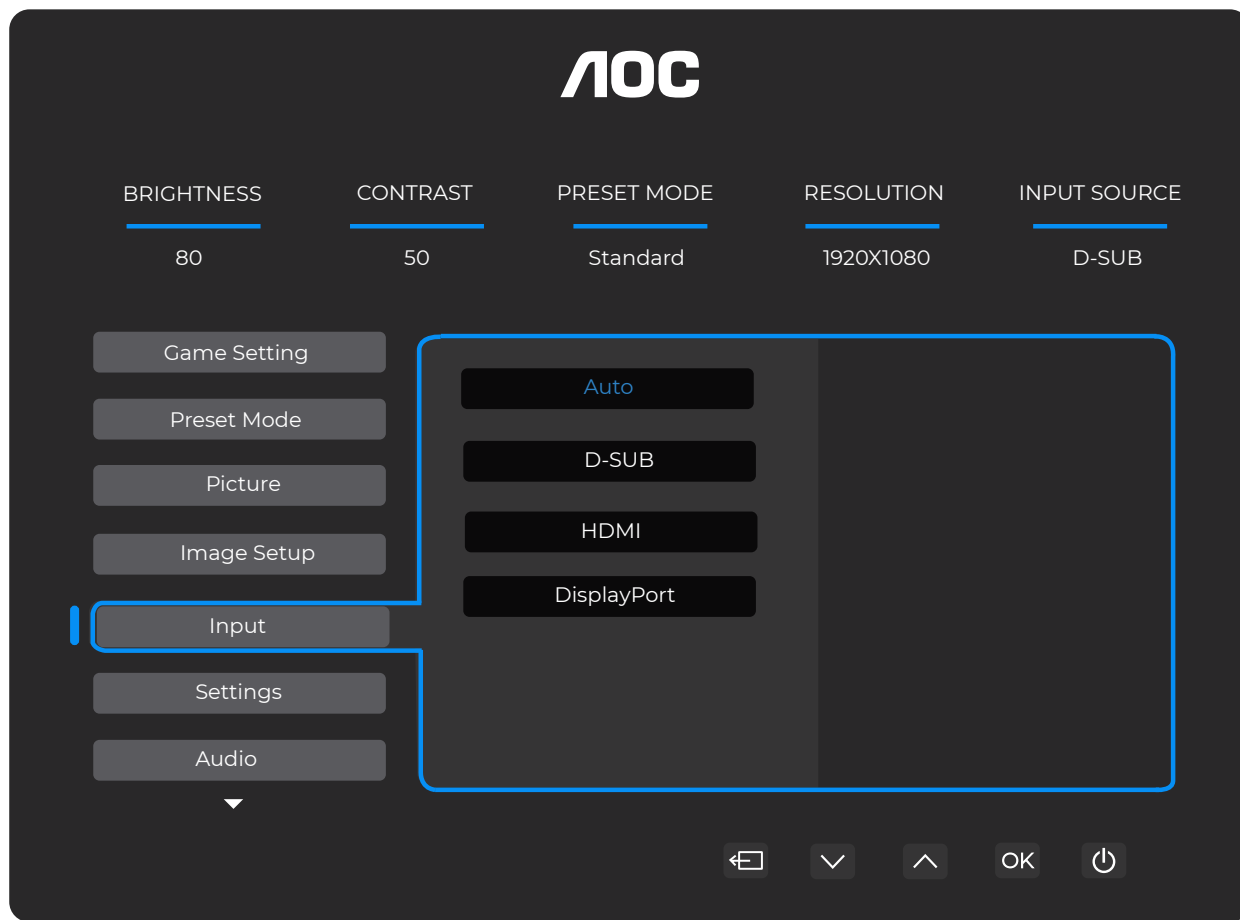

Auto	Selectați automat sursa semnalului de intrare.
D-SUB	Selectați sursa semnalului de intrare D-SUB.
HDMI	Selectați sursa semnalului de intrare HDMI.
DisplayPort	Selectați sursa semnalului de intrare DisplayPort.

Setări

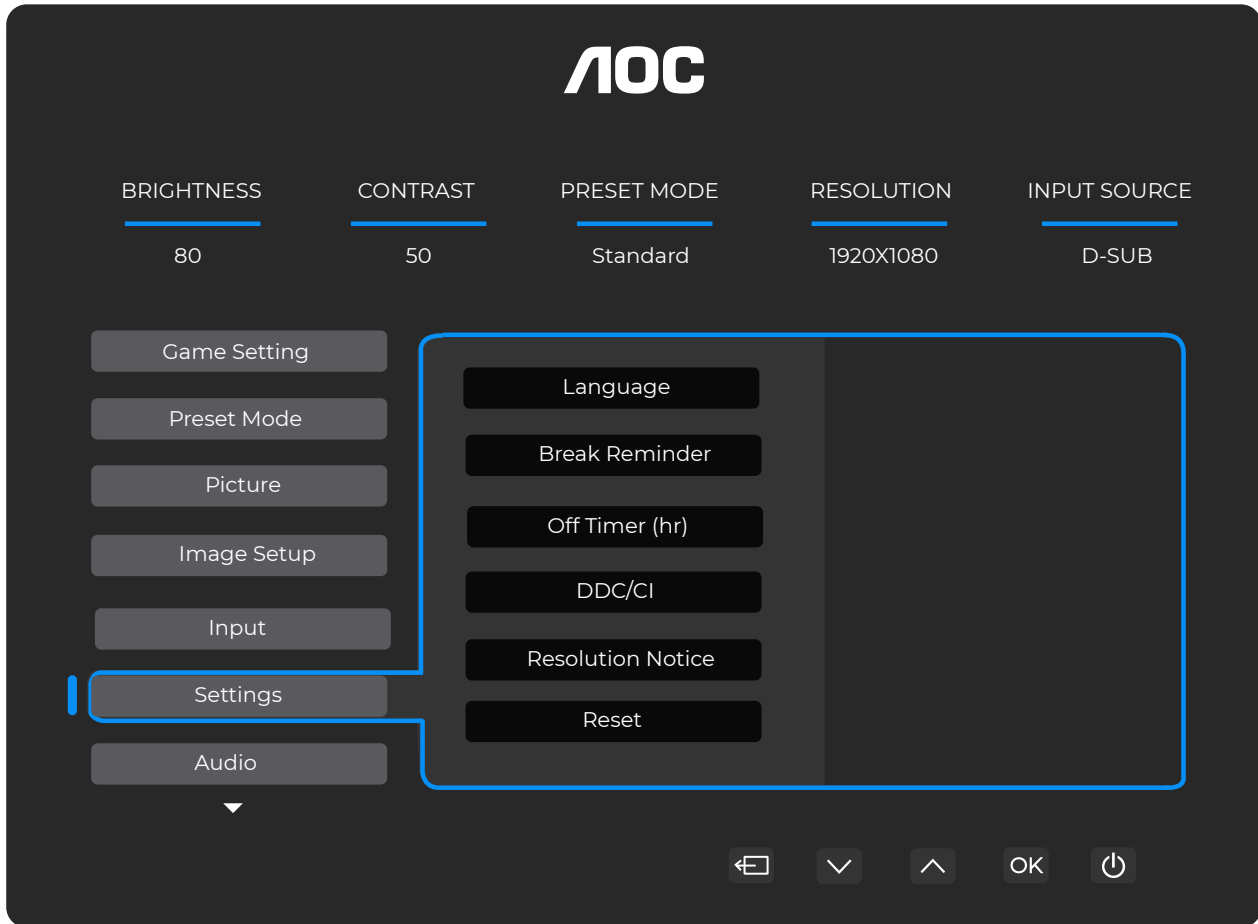

Limbă	Selectați limba meniului OSD.	
Memento pauză	Oprit / Pornit	Memento pauză dacă utilizatorul lucrează continuu mai mult de 1 oră.
Temporizator oprire (ore)	0-24	Selectați timpul de oprire DC.
DDC/CI	Nu / Da	Activați sau dezactivați suportul DDC/CI.
Notificare rezoluție	Oprit / Pornit	Avertisment pentru rezoluția optimă.
Reset	Nu / Da	Resetați meniul la setările implicite.

Audio

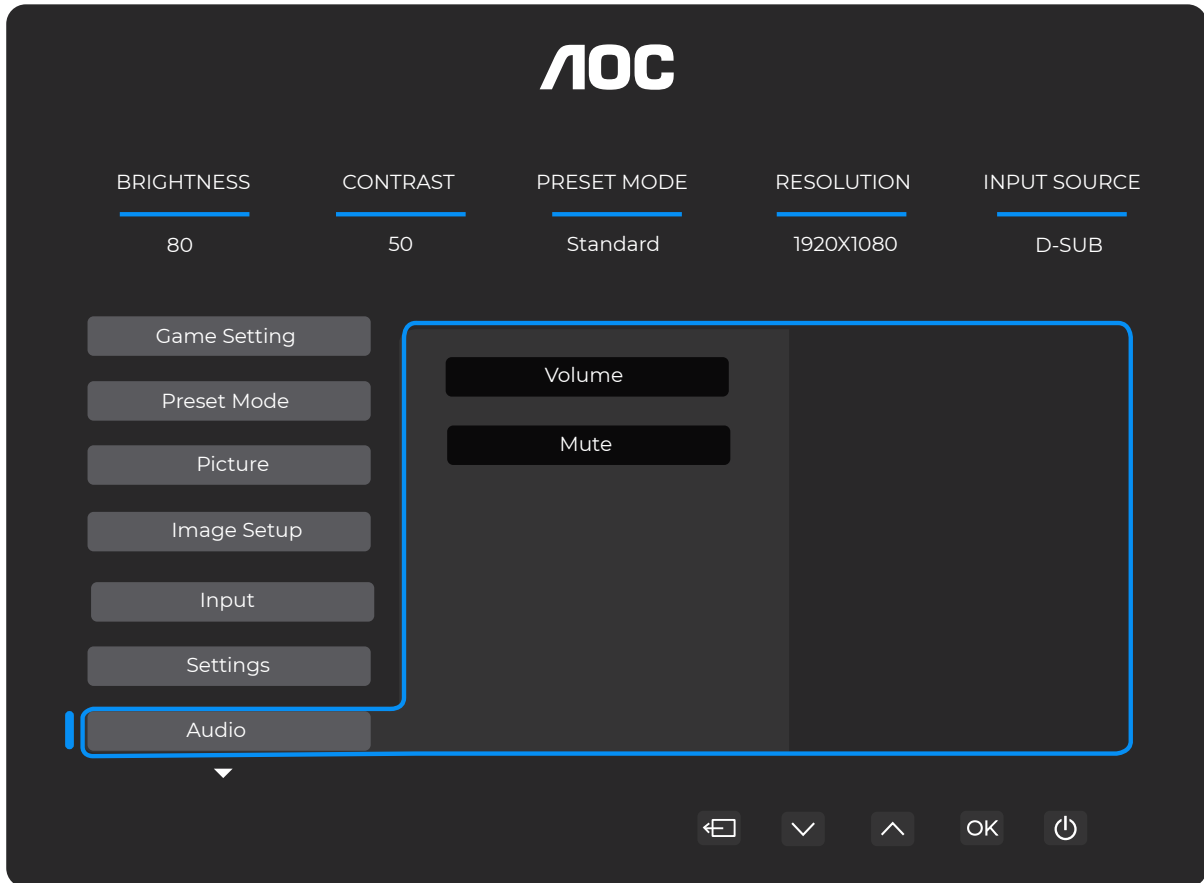

Volum	0-100	Ajustarea volumului.
Dezactivare sunet	Oprit / Pornit	Dezactivați volumul.

Configurare OSD



Transparență	0-100	Ajustați transparența OSD.
Poziție orizontală	0-100	Reglați poziția orizontală a OSD-ului.
Poziție verticală	0-100	Reglați poziția verticală a OSD-ului.
Timp de așteptare	5-120	Ajustați timpul de așteptare al OSD.
Actualizare firmware	Nu / Da	Actualizați firmware-ul prin USB.

Informații

The image shows the AOC OSD menu in the 'Information' section. At the top, the AOC logo is centered. Below it, five menu items are listed: BRIGHTNESS (80), CONTRAST (50), PRESET MODE (Standard), RESOLUTION (1920X1080), and INPUT SOURCE (D-SUB). On the left, there are two tabs: 'OSD Setup' and 'Information', with 'Information' being the active tab. The main area displays system information in two columns. The left column includes: Input (D-SUB), Resolution (1920x1080@75Hz), Brightness (80), and Gamma (2.2). The right column includes: SN (00000000), FW Version (V1.00), Firmware Date (20250327), and Sync (NA). At the bottom, there are five navigation icons: a left arrow, a down arrow, an up arrow, an 'OK' button, and a power button.

AOC

BRIGHTNESS 80 CONTRAST 50 PRESET MODE Standard RESOLUTION 1920X1080 INPUT SOURCE D-SUB

OSD Setup

Information

Input	D-SUB	SN	00000000
Resolution	1920x1080@75Hz	FW Version	V1.00
Brightness	80	Firmware Date	20250327
Gamma	2.2	Sync	NA

Navigation icons: Left Arrow, Down Arrow, Up Arrow, OK, Power

Indicator LED

Stare	Culoare LED
Mod de putere completă	Alb
Mod activ-oprit	Portocaliu

Depanare

Problemă și întrebare	Soluții posibile
LED-ul de alimentare nu este aprins	Asigurați-vă că butonul de alimentare este pornit și că cablul de alimentare este conectat corespunzător la o priză împământată și la monitor.
Fără imagine pe ecran	<ul style="list-style-type: none"> ● Este cablul de alimentare conectat corect? Verificați conexiunea cablului de alimentare și sursa de alimentare. ● Este cablul video conectat corect? (Conectat folosind cablul HDMI) Verificați conexiunea cablului HDMI. (Conectat folosind cablul DP) Verificați conexiunea cablului DP. * Intrarea HDMI/DP nu este disponibilă pe toate modelele. ● Dacă alimentarea este pornită, reporniți computerul pentru a vedea ecranul inițial (ecranul de autentificare). Dacă apare ecranul inițial (ecranul de autentificare), porniți computerul în modul corespunzător (modul sigur pentru Windows 7/8/10) și apoi modificați frecvența plăcii video. (Consultați Setarea rezoluției optime) Dacă ecranul inițial (ecranul de autentificare) nu apare, contactați Centrul de service sau dealerul dumneavoastră. ● Poți vedea "Intrare neacceptată" pe ecran? Poți vedea acest mesaj când semnalul de la placa video depășește rezoluția maximă și frecvența pe care monitorul le poate gestiona corespunzător. Reglează rezoluția maximă și frecvența pe care monitorul le poate gestiona corespunzător. ● Asigură-te că driverele pentru monitorul AOC sunt instalate.
Imaginea este neclară și prezintă umbre fantomă.	Reglează controalele de contrast și luminozitate. Apasă tasta rapidă (AUTO) pentru ajustare automată. Asigură-te că nu folosești un cablu prelungitor sau un comutator. Recomandăm conectarea monitorului direct la conectorul de ieșire al plăcii video de pe spate.
Imaginea sare, pâlpâie sau apare un model ondulat pe ecran.	Îndepărtează cât mai mult posibil dispozitivele electrice care pot cauza interferențe electromagnetice de monitor. Folosește rata maximă de reîmprospătare pe care monitorul tău o poate suporta la rezoluția utilizată.
Monitorul este blocat în modul activ de oprire."	Comutatorul de alimentare al calculatorului trebuie să fie în poziția PORNIT. Placa video a calculatorului trebuie să fie fixată ferm în slotul său. Asigurați-vă că cablul video al monitorului este conectat corect la calculator. Inspectați cablul video al monitorului și verificați să nu fie niciun pin îndoit. Verificați funcționarea calculatorului apăsând tasta CAPS LOCK de pe tastatură și observând LED-ul CAPS LOCK. LED-ul ar trebui să se aprindă sau să se stingă după apăsarea tastei.
Lipsa uneia dintre culorile primare (ROȘU, VERDE sau ALBASTRU)	Inspectați cablul video al monitorului și asigurați-vă că niciun pin nu este deteriorat. Asigurați-vă că cablul video al monitorului este conectat corect la calculator.
Imaginea de pe ecran nu este centrată sau dimensionată corect.	Reglați poziția orizontală (H-Position) și verticală (V-Position) sau apăsați tasta rapidă (AUTO).
Imaginea prezintă defecte de culoare (albul nu pare alb).	Reglați culoarea RGB sau selectați temperatura de culoare dorită.
Perturbări orizontale sau verticale pe ecran.	Utilizați modul de închidere Windows 7/8/10/11 pentru a regla CLOCK și FOCUS. Apasă tasta rapidă (AUTO) pentru ajustare automată.
Reglementări și service	Vă rugăm să consultați informațiile privind reglementările și service-ul, disponibile în manualul de pe CD sau pe www.aoc.com (pentru a găsi modelul achiziționat în țara dumneavoastră și pentru a accesa informațiile privind reglementările și service-ul în pagina de suport).

Specificație

Specificație generală

Panou	Denumire model	27E4U	
	Sistem de acționare	TFT Color LCD	
	Dimensiunea imaginii vizibile	68,6 cm diagonală	
	Pasul pixelilor	0,3114 mm (H) x 0,3114 mm (V)	
	Culoare afișaj	16,7 milioane culori	
Altele	Interval de scanare orizontală	30k~140kHz (HDMI/DP) 30k~85kHz (VGA)	
	Dimensiune maximă scanare orizontală	596,736 mm	
	Interval de scanare verticală	48~120Hz (HDMI/DP) 48~75Hz (VGA)	
	Dimensiune maximă a scanării verticale	335,664 mm	
	Rezoluție presetată optimă	1920x1080@60Hz (HDMI/DP) 1920x1080@75Hz (VGA)	
	Rezoluție maximă	1920x1080@120Hz (HDMI/DP) 1920x1080@75Hz (VGA)	
	Plug & Play	VESA DDC2B/CI	
	Sursă de alimentare	100-240V~, 50/60Hz, 1,5A	
	Consum de energie	Tipic (luminozitate și contrast implicite)	20W
		Maxim (luminozitate = 100, contrast = 100)	≤61W
		Mod așteptare	≤0,5W
	Disipare termică	Funcționare normală	68,49 BTU/oră (tipic)
		Mod repaus (mod așteptare)	<1,71 BTU/oră
Mod oprit		<0 BTU/oră	
Mod oprit (comutator AC)		0 BTU/oră	
Caracteristici fizice	Tip conector	HDMI/D-SUB/DisplayPort/AUDIO IN/USB/leșire căști	
	Tip cablu semnal	Detasabil	
Mediu	Temperatură	Funcționare	0°C~40°C
		Neutilizare	-25°C~55°C
	Umiditate	Funcționare	10%~85% (fără condens)
		Neutilizare	5%~93% (fără condens)
	Altitudine	Funcționare	0m~5000m (0ft~16404ft)
		Neutilizare	0m~12192m (0ft~40000ft)

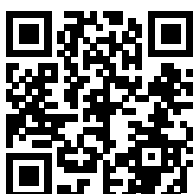

Politica AOC privind defectele pixelilor panourilor monitoarelor

AOC se străduiește să ofere produse de cea mai înaltă calitate. Folosim unele dintre cele mai avansate procese de fabricație din industrie și aplicăm un control riguros al calității. Totuși, defectele de pixeli sau subpixeli pe panourile monitoarelor utilizate sunt uneori inevitabile.

Niciun producător nu poate garanta că toate panourile vor fi lipsite de defecte de pixeli, însă AOC garantează că orice monitor cu un număr inacceptabil de defecte va fi reparat sau înlocuit în garanție. Această notificare explică diferitele tipuri de defecte de pixeli și definește nivelurile acceptabile de defecte pentru fiecare tip. Pentru a beneficia de reparație sau înlocuire în garanție, numărul defectelor de pixeli pe un panou de monitor trebuie să depășească aceste niveluri acceptabile. De exemplu, nu pot exista mai mult de 0,0004% din subpixeli defectuoși pe un monitor.

Mai mult, AOC stabilește standarde de calitate și mai ridicate pentru anumite tipuri sau combinații de defecte de pixeli care sunt mai vizibile decât altele. Această politică este valabilă la nivel mondial.

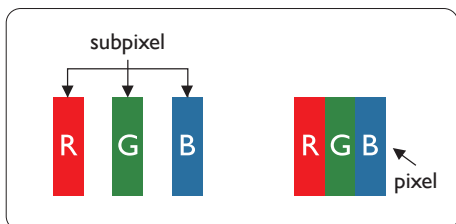

Pixeli și subpixeli

Un pixel, sau element de imagine, este compus din trei subpixeli în culorile primare roșu, verde și albastru. Mai mulți pixeli împreună formează o imagine. Când toți subpixelii unui pixel sunt aprinși, cei trei subpixeli colorați apar împreună ca un singur pixel alb. Când toți sunt întunecați, cei trei subpixeli colorați apar împreună ca un singur pixel negru. Alte combinații de subpixeli aprinși și întunecați apar ca pixeli individuali de alte culori.

Tipuri de defecte ale pixelilor

Defectele pixelilor și subpixelilor apar pe ecran în moduri diferite. Există două categorii de defecte ale pixelilor și mai multe tipuri de defecte ale subpixelilor în cadrul fiecărei categorii.

Defecte cu puncte luminoase

Defectele cu puncte luminoase apar ca pixeli sau subpixeli care sunt întotdeauna aprinși sau „activi”. Adică, un punct luminos este un subpixel care iese în evidență pe ecran atunci când monitorul afișează un model întunecat. Există următoarele tipuri de defecte cu puncte luminoase.

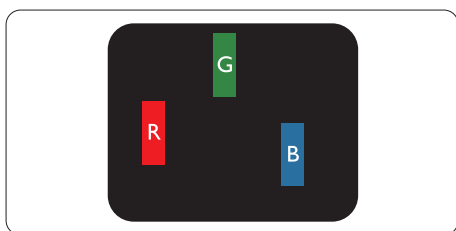

Un subpixel roșu, verde sau albastru aprins.

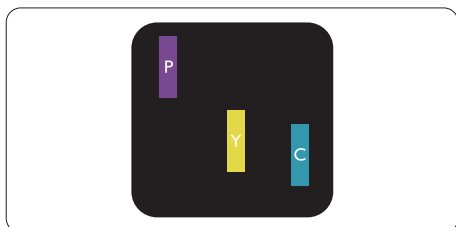

Doi subpixeli aprinși adiacenți:

- Roșu + Albastru = Violet
- Roșu + Verde = Galben
- Verde + Albastru = Cyan (Albastru deschis)

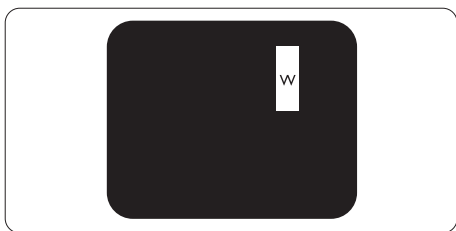

Trei subpixeli aprinși adiacenți (un pixel alb).

Notă

Un punct luminos roșu sau albastru trebuie să fie cu peste 50% mai luminos decât punctele învecinate, în timp ce un punct luminos verde trebuie să fie cu 30% mai luminos decât punctele învecinate.

Defecte cu puncte negre

Defectele cu puncte negre apar ca pixeli sau subpixeli care sunt întotdeauna întunecați sau „opriți”. Un punct întunecat este un subpixel care se evidențiază pe ecran atunci când monitorul afișează un model luminos. Acestea sunt tipurile de defecte cu puncte negre.

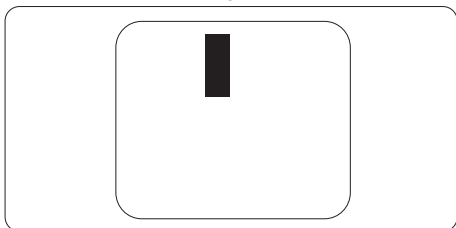

Proximitatea defectelor de pixeli

Deoarece defectele de pixeli și subpixeli de același tip, aflate în apropiere, pot fi mai vizibile, AOC specifică, de asemenea, toleranțe pentru proximitatea defectelor de pixeli.

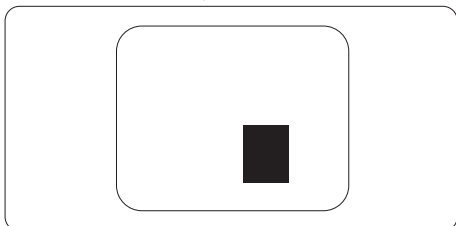

Toleranțe pentru defectele de pixeli

Pentru a beneficia de reparație sau înlocuire din cauza defectelor de pixeli în perioada de garanție, un panou de monitor AOC trebuie să aibă defecte de pixeli sau subpixeli care depășesc toleranțele enumerate în manualul online.

DEFECTE CU PUNCTE LUMINOASE	NIVEL ACCEPTABIL
1 subpixel aprins	2
2 subpixeli aprinși adiacenți	1
3 subpixeli aprinși adiacenți (un pixel alb)	0
Distanța dintre două defecte cu puncte luminoase*	$\geq 15\text{mm}$
Defecte totale de puncte luminoase de toate tipurile	2
DEFECTE DE PUNCTE NEGRE	NIVEL ACCEPTABIL
1 subpixel întunecat	5 sau mai puține
2 subpixeli întunecați adiacenți	2 sau mai puține
3 subpixeli întunecați adiacenți	≤ 1
Distanța dintre două defecte de puncte negre*	$\geq 15\text{mm}$
Defecte totale de puncte negre de toate tipurile	5 sau mai puține
DEFECTE TOTALE DE PUNCTE	NIVEL ACCEPTABIL
Defecte totale de puncte luminoase sau negre de toate tipurile	5 sau mai puține

Notă

*: 1 sau 2 defecte adiacente de subpixeli = 1 defect de punct.

Moduri presetate de afișare

STANDARD	REZOLUȚIE (± 1 Hz)	FRECVENȚĂ ORIZONTALĂ (KHz)	FRECVENȚĂ VERTICALĂ (Hz)
VGA	640x480@60Hz	31.469	59.94
	640x480@72Hz	37.861	72.809
	640x480@75Hz	37.500	75.000
MODURI MAC VGA	640x480@67Hz	35.000	66.667
MOD IBM	720x400@70Hz	31.469	70.087
SVGA	800x600@56Hz	35.156	56.25
	800x600@60Hz	37.879	60.317
	800x600@72Hz	48.077	72.188
	800x600@75Hz	46.875	75.000
MOD MAC SVGA	832x624@75Hz	49.725	74.500
XGA	1024x768@60Hz	48.363	60.004
	1024x768@70Hz	56.476	70.069
	1024x768@75Hz	60.023	75.029
SXGA	1280x1024@60Hz	63.981	60.020
	1280x1024@75Hz	79.976	75.025
WSXG	1280x720@60Hz	44.772	59.855
	1280x960@60Hz	60.000	60.000
WXGA+	1440x900@60Hz	55.935	59.876
WSXGA+	1680x1050@60Hz	64.674	59.883
FHD	1920x1080@60Hz	67.500	60.000
	1920x1080@75Hz	83.923	74.998
	1920x1080@100Hz	110.000	100.000
	1920x1080@120Hz	137.284	120.003

Notă: Conform standardului VESA, poate exista o eroare de ± 1 Hz la calcularea ratei de reîmprospătare (frecvența câmpului) pentru diferite sisteme de operare și plăci grafice. Pentru a îmbunătăți compatibilitatea, rata nominală de reîmprospătare a acestui produs a fost rotunjită. Vă rugăm să consultați produsul efectiv.

Alocarea pinilor



Cablu semnal afișaj color cu 19 pini

Pin nr.	Nume semnal	Pin nr.	Nume semnal	Pin nr.	Nume semnal
1.	TMDS Date 2+	9.	TMDS Date 0-	17.	Împământare DDC/CEC
2.	Ecranaj TMDS Date 2	10.	Ceas TMDS +	18.	Alimentare +5V
3.	TMDS Date 2-	11.	Ecranaj ceas TMDS	19.	Detectare conectare la cald
4.	TMDS Date 1+	12.	Ceas TMDS-		
5.	Ecranaj TMDS Date 1	13.	CEC		
6.	TMDS Date 1-	14.	Rezervat (N.C. pe dispozitiv)		
7.	TMDS Date 0+	15.	SCL		
8.	Ecran de protecție TMDS Data 0	16.	SDA		

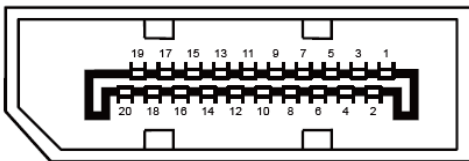

Cablu semnal color cu 20 pini

Pin nr.	Nume semnal	Pin nr.	Nume semnal
1	ML_Lane 3 (n)	11	GND
2	GND	12	ML_Lane 0 (p)
3	ML_Lane 3 (p)	13	CONFIG1
4	ML_Lane 2 (n)	14	CONFIG2
5	GND	15	AUX_CH(p)
6	ML_Lane 2 (p)	16	GND
7	ML_Lane 1 (n)	17	AUX_CH(n)
8	GND	18	Detectare conectare la cald
9	ML_Lane 1 (p)	19	Return DP_PWR
10	ML_Lane 0 (n)	20	DP_PWR

Plug and Play

Funcție Plug & Play DDC2B

Acest monitor este echipat cu capabilități VESA DDC2B conform STANDARDULUI VESA DDC. Acesta permite monitorului să informeze sistemul gazdă despre identitatea sa și, în funcție de nivelul DDC utilizat, să comunice informații suplimentare privind capacitățile sale de afișare.

DDC2B este un canal de date bidirecțional bazat pe protocolul I2C. Sistemul gazdă poate solicita informații EDID prin canalul DDC2B.



