

# AOC GAMING



РЪКОВОДСТВО ЗА УПОТРЕБА

**Q27G4SRU**

AOC GAMING MONITOR

Безопасност .....	1
Национални конвенции .....	1
Захранване .....	2
Инсталиране .....	3
Почистване .....	4
Други.....	5
Инсталиране .....	6
Съдържание на кутията .....	6
Монтаж на стойката и основата .....	7
Регулиране на ъгъла на гледане.....	8
Свързване на монитора .....	9
Монтаж на стена.....	10
Функция Adaptive-Sync .....	11
HDR .....	12
Настройване.....	13
Бързи клавиши .....	13
Настройки на OSD.....	14
Игрови настройки .....	15
Изображение .....	17
PIP/PBP .....	19
Настройки .....	21
Аудио.....	22
Настройки на OSD .....	23
Информация.....	24
LED индикатор.....	25
Отстраняване на неизправности.....	26
Спецификация .....	27
Обща спецификация .....	27
Политика на AOC относно дефектите в пикселите на панелите на мониторите .....	28
Предварително зададени режими на дисплея.....	30
Разпределение на контактите .....	31
Plug and Play .....	32

# Безопасност

## Национални конвенции

Следните подраздели описват националните конвенции, използвани в настоящия документ.

### Бележки, предпазни мерки и предупреждения

В цялото настоящо ръководство текстовите блокове могат да бъдат придружени от икона и отпечатани с удебелен или курсивен шрифт. Тези блокове представляват бележки, предпазни мерки и предупреждения и се използват, както следва:



**БЕЛЕЖКА:** БЕЛЕЖКАТА посочва важна информация, която Ви помага да използвате по-ефективно Вашата компютърна система.



**ПРЕДПАЗНА МЯРКА:** ПРЕДПАЗНАТА МЯРКА посочва потенциална повреда на хардуера или загуба на данни и Ви информира как да избегнете проблема.



**ПРЕДУПРЕЖДЕНИЕ:** ПРЕДУПРЕЖДЕНИЕТО посочва потенциална опасност от телесни наранявания и Ви информира как да избегнете проблема. Някои предупреждения могат да се появяват в алтернативни формати и може да не са придружени от икона. В такива случаи конкретното оформление на предупреждението се определя от регулаторния орган.

# Захранване



Мониторът трябва да се захранва само от типа източник на електрозахранване, посочен на етикета. Ако не сте сигурни относно типа на захранването във Вашия дом, консултирайте се с Вашия търговец или местната енергоразпределителна компания.



Мониторът е оборудван с трипинов заземен щепсел – щепсел с трети (заземяващ) пин.

Този щепсел може да се включи само в заземен контакт като мярка за безопасност. Ако вашият контакт не поддържа трипроводния щепсел, възложете на квалифициран електротехник да инсталира съответния контакт или използвайте адаптер за безопасно заземяване на уреда. Не премахвайте и не обезсилвайте защитната функция на заземен щепсел.



Изключете устройството от електрозахранването по време на гръмотевична буря или когато няма да се използва продължително време. Това ще предпази монитора от повреда вследствие на пренапрежения в мрежата.



Не претоварвайте разклонители и удължителни кабели. Претоварването може да доведе до пожар или токов удар.





За осигуряване на нормална работа използвайте монитора само с компютри, сертифицирани от UL, които разполагат с подходящо конфигурирани контакти, означени с диапазон 100–240 V AC, мин. 5 A.





Стенният контакт трябва да бъде монтиран в близост до оборудването и да бъде лесно достъпен.

# Инсталиране

 Не поставяйте монитора върху нестабилна количка, стойка, статив, скоба или маса. Ако мониторът падне, той може да нарани човек и да причини сериозни щети на продукта. Използвайте само количка, стойка, статив, скоба или маса, препоръчани от производителя или продавани заедно с този продукт. При инсталиране на продукта спазвайте инструкциите на производителя и използвайте монтажни аксесоари, препоръчани от производителя. Продуктът и количката трябва да се преместват внимателно.

 Никога не пъхайте предмети в слота на корпуса на монитора. Това може да повреди електронните компоненти, което да доведе до пожар или токов удар. Никога не разливайте течности върху монитора.

 Не поставяйте предната част на продукта на пода.

 Ако монтирате монитора на стена или рафт, използвайте монтажен комплект, одобрен от производителя, и спазвайте инструкциите към комплекта.

 Оставете свободно пространство около монитора, както е показано по-долу. В противен случай циркулацията на въздуха може да бъде недостатъчна, а прегряването може да доведе до пожар или повреда на монитора.

 За да предотвратите евентуални повреди, като например отделяне на панела от рамката, уверете се, че мониторът не е наклонен надолу под ъгъл, по-голям от -5 градуса. Ако този максимален ъгъл на наклон надолу от -5 градуса бъде превишен, повредата на монитора няма да бъде покрита от гаранцията.

По-долу са посочени препоръчителните зони за вентилация около монитора при монтаж на стена или на стойка:

## Монтиран със стойка



## Почистване

 Редовно почиствайте корпуса с мека кърпа, леко навлажнена с вода.

 При почистване използвайте мека памучна или микрофибърна кърпа. Кърпата трябва да е влажна, но почти суха; не допускате проникване на течност в корпуса.



 Преди почистване на продукта задължително изключете захранващия кабел.

## Други



Ако продуктът издава странна миризма, шум или дим, НЕЗАБАВНО изключете щепсела от електрозахранването и се обърнете към Сервизен център.



Уверете се, че вентилационните отвори не са запушени от маса или завеса.



Не излагайте LCD монитора на силни вибрации или високи ударни натоварвания по време на работа.



Не удряйте и не изпускате монитора по време на работа или транспортиране.



Захранващите кабели трябва да имат одобрение за безопасност. За Германия те трябва да бъдат от тип H03VV-F, 3G, 0,75 mm<sup>2</sup> или по-висок клас. За други държави трябва да се използват съответните подходящи типове кабели.



Прекомерното звуково налягане от слушалки и наушници може да причини загуба на слуха. Настройването на еквалайзера на максимум увеличава изходното напрежение на слушалките и наушниците, а оттам и нивото на звуковото налягане.



Ниска синя светлина: Дисплеят използва панел с ниска емисия на синя светлина. Той отговаря на изискванията за сертификация TÜV Rheinland Low Blue Light Hardware Solution при фабрични настройки/настройки по подразбиране.

Здраве:

- Мониторът трябва да се намира на разстояние 50 – 70 см (20 – 28 инча) от очите Ви.
- Гледането към екрана за продължителен период от време причинява умора на очите и може да влоши зрението Ви. Правете почивка за очите си за 5 – 10 минути на всеки 1 час употреба на продукта.
- Намалете напрежението в очите, като фокусирате погледа си върху отдалечени обекти.
- Честото мигане и упражненията за очите помагат да се предотврати изсъхването им.



Технологията без трептене поддържа стабилна подсветка чрез DC димер, който елиминира основната причина за трептенето на монитора, осигурявайки по-голям комфорт за очите.

# Инсталиране

## Съдържание на кутията

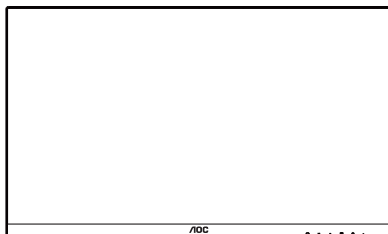

Monitor

\*



Quick Start Guide

\*



Warranty Card

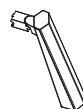

Stand



Base



Power Cable

\*



HDMI Cable

\*



DisplayPort Cable

\*



USB Cable

\* Не всички сигнални кабели се предоставят за всички държави и региони. Моля, проверете при местния дилър или в офиса на AOC за потвърждение.

## Монтаж на стойката и основата

Моля, монтирайте или демонтирайте основата, следвайки описаните по-долу стъпки.

**Монтаж:**

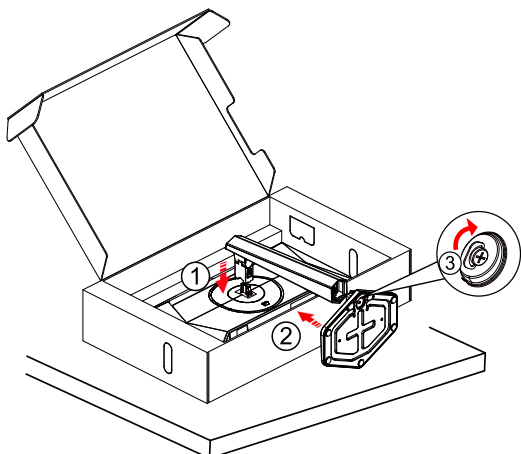

**Демонтаж:**

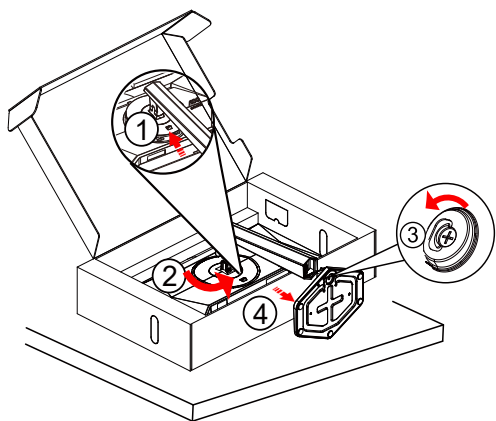

**ЗАБЕЛЕЖКА:** Дизайнът на дисплея може да се различава от показаните илюстрации.

## Регулиране на ъгъла на гледане

За оптимално зрително преживяване се препоръчва потребителят да позиционира монитора така, че да вижда цялото си отражение на екрана, след което да регулира ъгъла на наклона според личните предпочитания.

Придържайте стойката, за да избегнете преобръщане на монитора при промяна на ъгъла му.

Можете да регулирате монитора, както е описано по-долу:

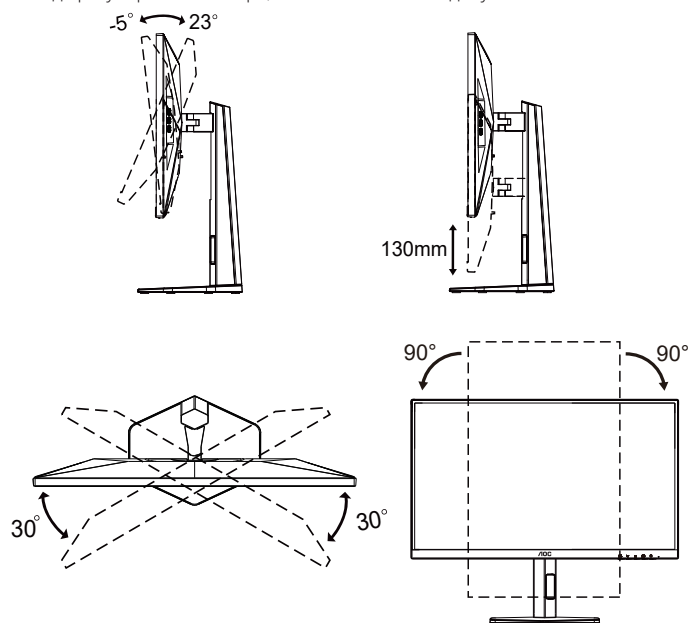

### ЗАБЕЛЕЖКА:

Не докосвайте LCD екрана при промяна на ъгъла. Докосването на LCD екрана може да причини повреда.

### ⚠ Внимание

- За да избегнете потенциални повреди на екрана, като например лющене на панела, уверете се, че мониторът не се накланя надолу с повече от -5 градуса.
- Не натискайте екрана, докато регулирате ъгъла на монитора. Хващайте само рамката.

# Свързване на монитора

Кабелни връзки в задната част на монитора и компютъра:

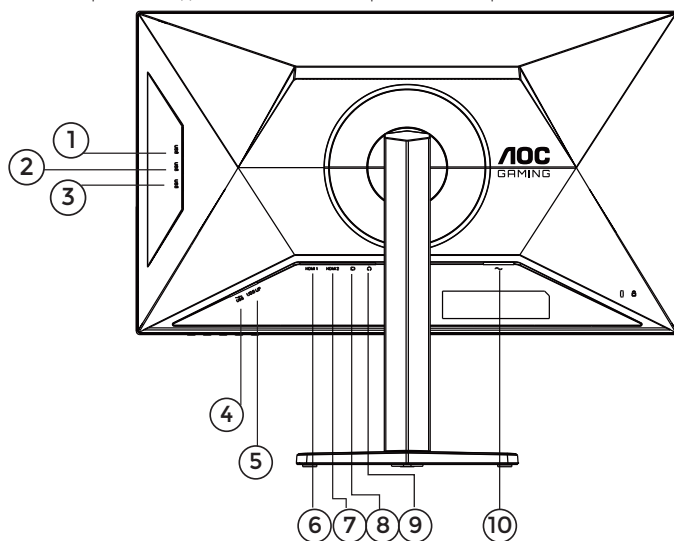

1. USB3.2 Gen1 низходящ порт
2. USB3.2 Gen1 низходящ порт
3. USB3.2 Gen1 низходящ порт
4. USB3.2 Gen1 низходящ порт със зареждане
5. USB възходящ порт
6. HDMI 1
7. HDMI 2
8. DisplayPort
9. Слушалки
10. Захранване

## Свързване към компютър

1. Свържете захранващия кабел здраво към задната част на дисплея.
2. Изключете компютъра и извадете захранващия му кабел.
3. Свържете кабела за видеосигнал към видео порта на задната страна на компютъра.
4. Включете захранващите кабели на компютъра и на дисплея в близък електрически контакт.
5. Включете компютъра и дисплея.

Ако монитърът показва изображение, инсталацията е завършена. Ако не показва изображение, моля, направете справка с раздела „Отстраняване на неизправности“.

За защита на оборудването винаги изключвайте компютъра и LCD монитора, преди да ги свързвате.

# Монтаж на стена

Подготовка за инсталиране на опционална стойка за монтаж на стена.

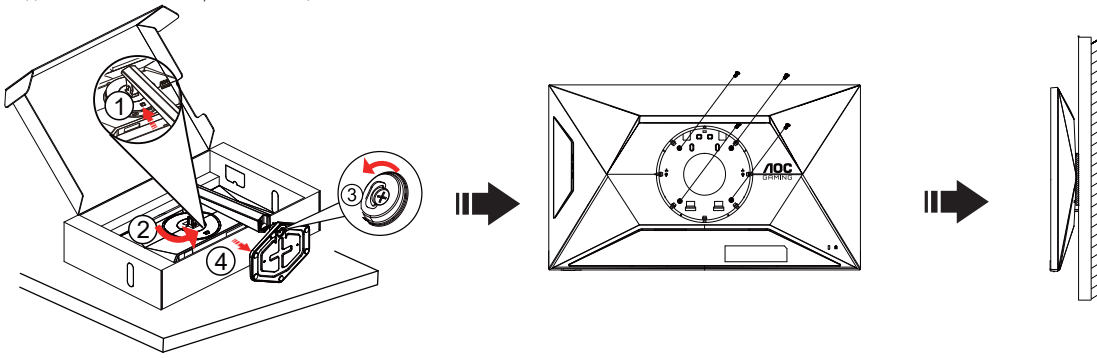

Този монитор може да бъде монтиран към стойка за стена, закупена отделно. Прекъснете захранването, преди да започнете процедурата. Следвайте следните стъпки:

1. Демонтирайте основата.
2. Следвайте инструкциите на производителя за сглобяване на стойката за монтаж на стена.
3. Поставете стойката за монтаж на стена върху задната част на монитора. Подравнете отворите на стойката с отворите на задната част на монитора.
4. Поставете четирите винта в отворите и ги затегнете.
5. Свържете отново кабелите. За инструкции относно закрепването на стойката към стената направете справка с ръководството на потребителя, предоставено с опционалната стойка за монтаж на стена.

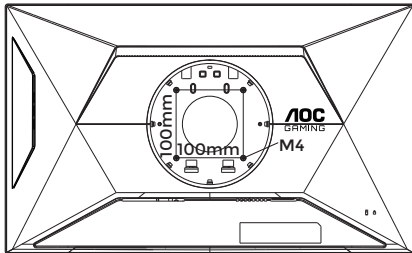

Технически характеристики на винтове за окачване на стена:  
M4\*(10+X) mm (X = дебелина на стойката за стенен монтаж)

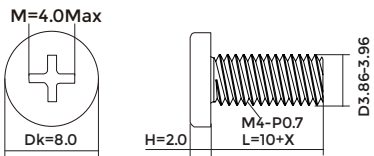

**Забележка:** Отворите за винтове за монтаж по стандарта VESA не са налични за всички модели; моля, проверете при дилъра или в официалния отдел на AOC. Винаги се свързвайте с производителя за монтаж на стена.



\* Дизайнът на дисплея може да се различава от илюстрирания.

## ⚠ ПРЕДУПРЕЖДЕНИЕ:

1. За да избегнете потенциални повреди на екрана, като например лющене на панела, уверете се, че мониторът не се накланя надолу с повече от -5 градуса.
2. Не натискайте екрана, докато регулирате ъгъла на монитора. Хващайте само рамката.

# Функция Adaptive-Sync

1. Функцията Adaptive-Sync работи с DisplayPort/HDMI
2. Съвместима графична карта: Препоръчителният списък е както следва, като може също да бъде [проверен чрез посещение на www.AMD.com](http://www.AMD.com)

## Графични карти

- Серия Radeon™ RX Vega
- Серия Radeon™ RX 500
- Серия Radeon™ RX 400
- Серия Radeon™ R9/R7 300 (с изключение на R9 370/X, R7 370/X, R7 265)
- Radeon™ Pro Duo (2016)
- Серия Radeon™ R9 Nano
- Серия Radeon™ R9 Fury
- Серия Radeon™ R9/R7 200 (с изключение на R9 270/X, R9 280/X)

## Процесори

- AMD Ryzen™ 7 2700U
- AMD Ryzen™ 5 2500U
- AMD Ryzen™ 5 2400G
- AMD Ryzen™ 3 2300U
- AMD Ryzen™ 3 2200G
- AMD PRO A12-9800
- AMD PRO A12-9800E
- AMD PRO A10-9700
- AMD PRO A10-9700E
- AMD PRO A8-9600
- AMD PRO A6-9500
- AMD PRO A6-9500E
- AMD PRO A12-8870
- AMD PRO A12-8870E
- AMD PRO A10-8770
- AMD PRO A10-8770E
- AMD PRO A10-8750B
- AMD PRO A8-8650B
- AMD PRO A6-8570
- AMD PRO A6-8570E
- AMD PRO A4-8350B
- AMD A10-7890K
- AMD A10-7870K
- AMD A10-7850K
- AMD A10-7800
- AMD A10-7700K
- AMD A8-7670K
- AMD A8-7650K
- AMD A8-7600
- AMD A6-7400K

# HDR

Устройството е съвместимо с входни сигнали във формат HDR10.

Дисплеят може автоматично да активира функцията HDR, ако възпроизвеждащото устройство и съдържанието са съвместими. За информация относно съвместимостта на вашето устройство и съдържание, моля, свържете се с производителя на устройството и доставчика на съдържание. Изберете опция „ИЗКЛ.“ за функцията HDR, ако не желаете тя да се активира автоматично.

## Забележка:

1. За интерфейсите DisplayPort/HDMI не са необходими специални настройки при версии на Windows 10, по-стари от V1703.
2. При версия V1703 на Windows 10 е достъпен само интерфейсът HDMI, а интерфейсът DisplayPort не функционира.
3. 3840x2160@50Hz/60Hz се препоръчва само за Blu-ray плейър, Xbox и PlayStation.
4. Настройки на дисплея:
  - a. Резолюцията на дисплея е зададена на 2560\*1440, а HDR е предварително настроен на ВКЛ.
  - b. След стартиране на приложение, оптималният HDR ефект се постига при промяна на резолюцията на 2560\*1440 (ако е налична).

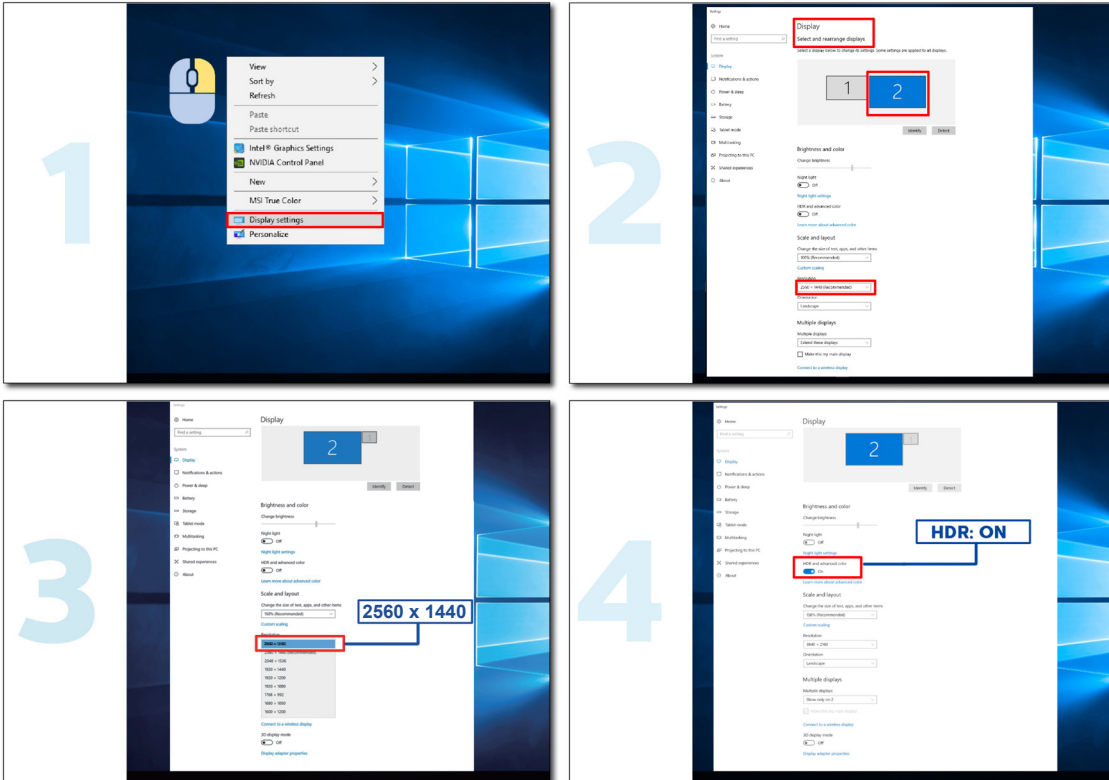

# Настройване

## Бързи клавиши

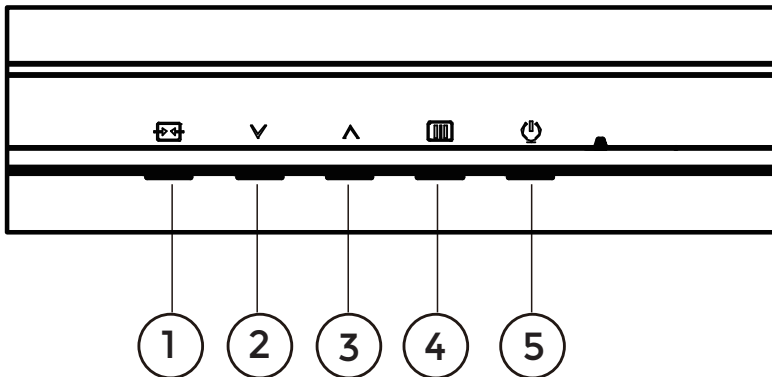

1	Източник/Изход
2	Режим за игри
3	Точка за навигация
4	Меню/Въвеждане
5	Захранване

### Меню/Въвеждане

Натиснете, за да покажете OSD менюто или да потвърдите избора.

### Захранване

Натиснете бутона за захранване, за да включите монитора.

### Точка за навигация

При липса на OSD меню, натиснете бутона Точка за навигация, за да покажете или скриете Точката за навигация.

### Режим за игри

При липса на OSD меню, натиснете клавиша „▼“, за да активирате функцията Режим за игри, след което натиснете клавиша „▼“ или „▲“, за да изберете режим за игри (Стандартен, FPS, RTS, Състезания, Геймър 1, Геймър 2 или Геймър 3) според вида на играта.









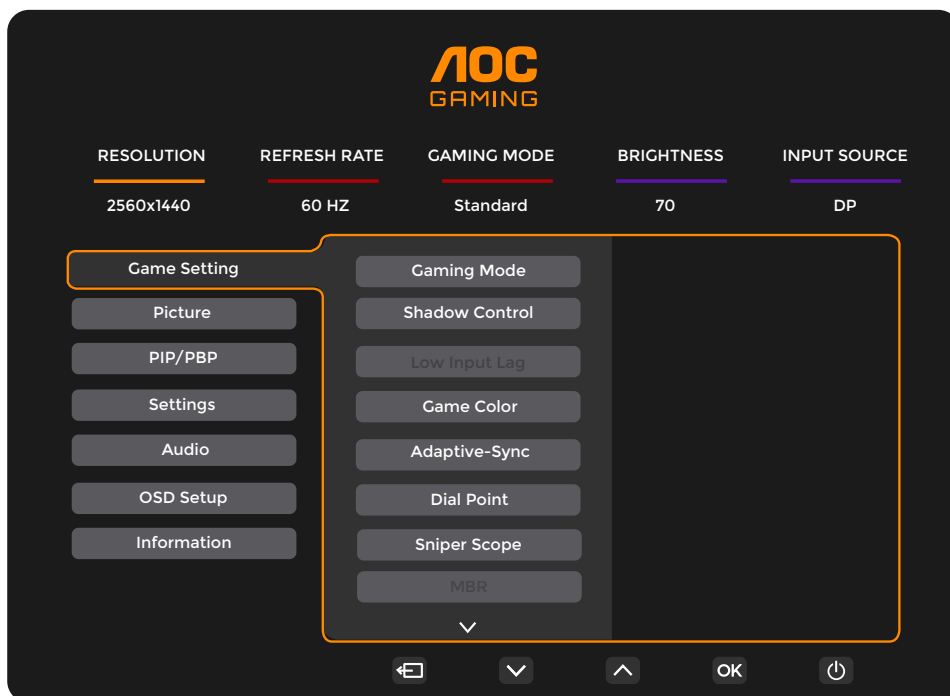





### Източник/Изход

Когато OSD е затворено, натискането на бутона Source/Exit изпълнява функцията за бърз достъп до източника. Когато OSD менюто е активно, този бутон служи като клавиш за изход (за излизане от OSD менюто).

# Настройки на OSD

Основни и опростени инструкции за контролните бутони.



- 1). Натиснете  **бутон МЕНЮ**, за да активирате прозореца на OSD.
- 2). Натиснете  или , за да навигирате между функциите. Когато желаната функция е маркирана, натиснете  **бутон МЕНЮ / ОК**, за да я активирате. Натиснете  или , за да навигирате между функциите в подменютото. Когато желаната функция в подменютото е маркирана, натиснете  **бутон МЕНЮ / ОК**, за да я активирате.
- 3). Натиснете  или , за да промените настройките на избраната функция. Натиснете  / , за да излезете. Ако искате да настроите друга функция, повторете стъпки 2-3.
- 4). Функция за заключване на OSD: За да заключите OSD, натиснете и задръжте бутона  МЕНЮ, докато мониторът е изключен, след което натиснете  бутона за захранване, за да включите монитора. За да отключите OSD – натиснете и задръжте бутона  МЕНЮ, докато мониторът е изключен, след което натиснете  бутона за захранване, за да включите монитора.

## Бележки:

- 1). Ако продуктът разполага само с един сигнален вход, опцията „Избор на вход“ не може да бъде коригирана.
- 2). Ако разделителната способност на входния сигнал съвпада с родната разделителна способност или е в режим Adaptive-Sync, опцията „Съотношение на изображението“ е неактивна.

## Игрови настройки

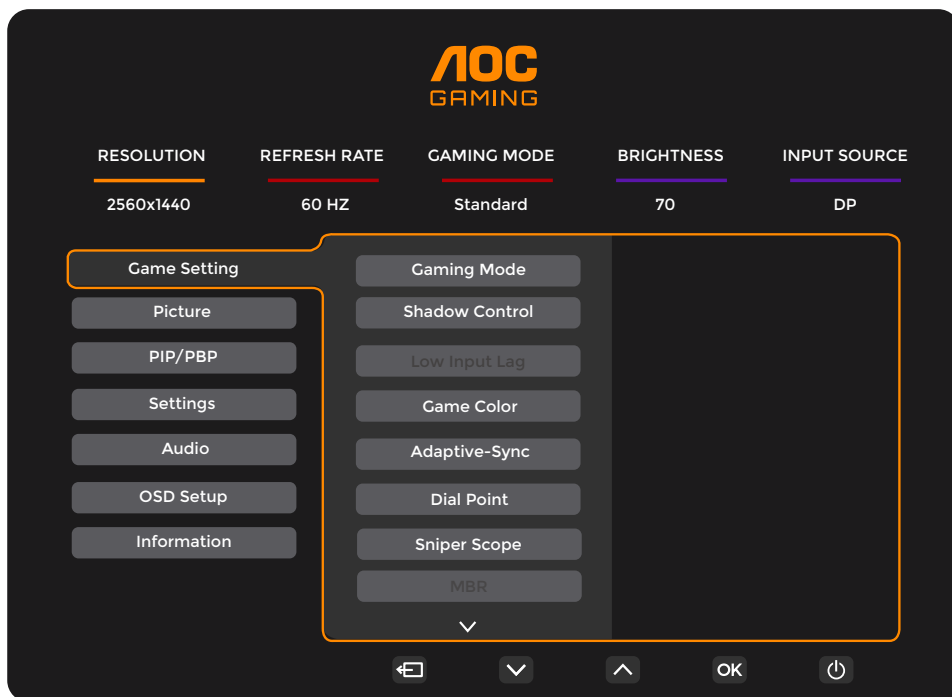

Режим за игри	Стандартен	Подобрява четимостта при подходящи уеб и мобилни игри.
	FPS	За игра на FPS (шутъри от първо лице). Подобрява нивото на черното при тъмни теми.
	RTS	За игра на RTS (стратегии в реално време). Подобрява качеството на изображението.
	Състезания	За игра на състезателни игри. Осигурява най-бързо време за реакция и висока цвятова наситеност.
	Геймър 1	Потребителските предпочитани настройки са запазени като профил „Геймър 1“.
	Геймър 2	Потребителските настройки за предпочитания са запазени като профил „Геймър 2“.
	Геймър 3	Потребителските настройки за предпочитания са запазени като профил „Геймър 3“.
Контрол на сенките	0 - 20	По подразбиране стойността на контрола на сенките е 0; крайният потребител може да я регулира в диапазона от 0 до 20 за по-ясно изображение. Ако изображението е твърде тъмно и детайлите не се виждат ясно, регулирайте стойността в диапазона от 0 до 20 за по-ясна картина.
Ниска латентност на входа	Изкл. / Вкл.	Изключете кадровия буфер, за да намалите латентността на входа.
Игрови цвят	0 - 20	Функцията „Игрови цвят“ предлага нива от 0 до 20 за регулиране на наситеността с цел подобряване на качеството на изображението.
Adaptive-Sync	Изкл. / Вкл.	Деактивирайте или активирайте функцията Adaptive-Sync. Предупреждение за работа на Adaptive-Sync: При активирана функция Adaptive-Sync в някои игрови среди може да се наблюдава премигване.
Точка за навигация	Изкл. / Вкл. / Динамично	Функцията „Прицелна точка“ поставя индикатор за прицелване в центъра на екрана, подпомагайки геймърите при игра на шутъри от първо лице (FPS) с по-точно и прецизно прицелване.
Снайперски мерник	Изключено / 1,0 / 1,5 / 2,0	Локално приближаване за улеснено прицелване при стрелба.
MBR	0 - 20	MBR (Намаляване на размазването при движение) Осигурява 0–20 нива на регулиране за намаляване на размазването при движение. Забележка: 1. Функцията MBR може да се регулира, когато Adaptive-Sync е изключен и честотата на опресняване е $\geq 75$ Hz. 2. Яркостта на екрана намалява с увеличаване на стойността на настройката.
MBR Sync	Изкл. / Вкл.	Активиране или деактивиране на MBR Sync (Премахване на размазването при движение). Забележка: Функцията MBR Sync може да се регулира, когато Adaptive-Sync е включен и честотата на опресняване е $\geq 75$ Hz.

Overdrive	Нормално	Регулиране на времето за реакция. Забележка: 1. Ако потребителят настрои OverDrive на „Най-бързо“, изображението може да стане размазано. Потребителите могат да регулират нивото на OverDrive или да го изключат според своите предпочитания. 2. Функцията „Extreme“ е достъпна само когато Adaptive-Sync е изключен и честотата на опресняване е $\geq 75$ Hz. 3. Яркостта на екрана ще намалее, когато функцията „Extreme“ е включена.
	Бързо	
	По-бързо	
	Най-бързо	
	Extreme	
Брояч на кадри	Изкл. / Горевдясно / Долувдясно / Горевляво / Долувляво	Показване на вертикалната честота в избрания ъгъл.
HDMI1	Конзола/DVD / PC	Изберете типа на свързаното устройство. Когато използвате HDMI1 за свързване на игрална конзола или DVD плейър, задайте HDMI1 като игрална конзола/DVD.
HDMI2	Конзола/DVD / PC	Изберете типа на свързаното устройство. Когато използвате HDMI2 за свързване на игрална конзола или DVD плейър, задайте HDMI2 като игрална конзола/DVD.

**Забележка:**

- 1). Когато опцията „HDR режим“ в менюто „Изображение“ е активирана, настройките „Shadow Control“ и „Game Color“ не могат да бъдат променени.
- 2). Когато функцията „HDR“ е активирана, настройките „Gaming Mode“, „Game Color“, „MBR“ и „MBR Sync“ не могат да бъдат променени. Опцията „Extreme“ в раздела „Overdrive“ не е достъпна.
- 3). Когато опцията „Цветово пространство“ в менюто „Изображение“ е настроена на sRGB, настройките „Shadow Control“ и „Game Color“ не могат да бъдат коригирани.

## Изображение

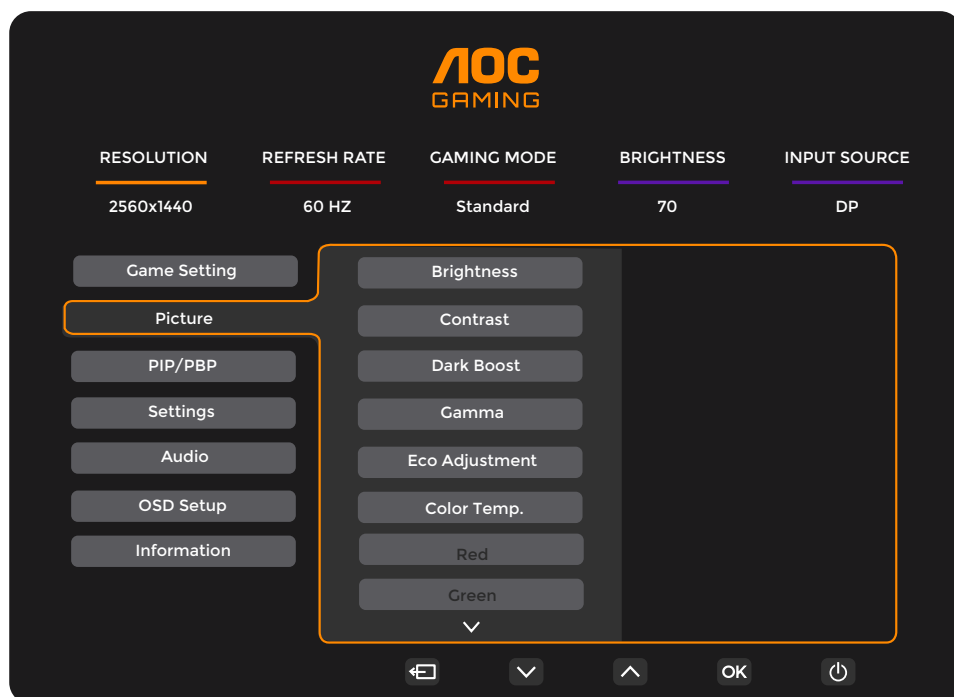

Яркост	0-100	Регулиране на подсветката.
Контраст	0-100	Контраст от цифровия регистър.
Подобряване на тъмните зони	Изключено / Ниво 1 / Ниво 2 / Ниво 3	Подобре детайлите на екрана в тъмни или светли области, за да регулирате яркостта в светлите области и да гарантирате, че не са пренаситени.
Гама	1,8 / 2,0 / 2,2 / 2,4 / 2,6	Регулирайте гамата.
Екологична настройка	Стандартен	Стандартен режим.
	Текст	Режим Текст.
	Интернет	Режим Интернет.
	Игра	Режим Игра.
	Филм	Режим „Филм“.
	Спорт	Режим „Спорт“.
	Четене	Режим „Четене“.
Цветова темп.	Топла	Топла цветова температура.
	Нормална	Нормална цветова температура.
	Студена	Студена цветова температура.
	Потребител	Възстановяване на цветовата температура.
Червено	0-100	Усилване на червения канал от цифровия регистър.
Зелено	0-100	Усилване на зеления цвят от цифровия регистър.
Синьо	0-100	Усилване на синия цвят от цифровия регистър.

HDR	Изключено	Задайте HDR профила според вашите изисквания за употреба. Забележка: При откриване на HDR сигнал, опцията за HDR става достъпна за настройка.
	DisplayHDR	
	HDR Изображение	
	HDR Филм	
	HDR Игра	
HDR режим	Изключено	Оптимизирано за цвета и контраста на изображението, като се симулира показването на HDR ефекта. Забележка: Когато не се открие HDR, се показва опцията HDR режим за настройка.
	HDR Изображение	
	HDR Филм	
	HDR Игра	
DCR	Изключено	Изключване на динамичния коефициент на контраст.
	Включено	Включване на динамичния коефициент на контраст.
Цветово пространство	Родна разделителна способност на панела	Стандартно цветово пространство на панела.
	sRGB	Цветово пространство sRGB.
Режим LowBlue	Изключено	Намалява синята светлина чрез контрол на цветовата температура.
	Мултимедия	
	Интернет	
	Офис	
	Четене	
Съотношение на страните	Пълно / Съотношение / 1:1 / 17" (4:3) / 19" (4:3) / 19" (5:4) / 19"W (16:10) / 21,5"W (16:9) / 22"W (16:10) / 23"W (16:9) / 23,6"W (16:9) / 24"W (16:9)	Изберете съотношение на страните за екрана.

**Забележка:**

- 1). Когато „HDR режим“ е активиран, настройките „Контраст“, „Подсилване на тъмните зони“, „Гама“, „Еко корекция“, „Цветова темп.“, „Цветово пространство“ и „Режим LowBlue“ не могат да се променят.
- 2). Когато „HDR“ е зададен на „DisplayHDR“, всички настройки с изключение на „HDR“ не могат да се променят. Когато „HDR“ е зададен на „HDR Изображение“, „HDR Филм“ или „HDR Игра“, настройките „Гама“, „Еко корекция“, „Цветова темп.“, „DCR“, „Цветово пространство“ и „Режим LowBlue“ не могат да се променят.
- 3). Когато „Цветово пространство“ е зададено на „sRGB“, параметрите „Контраст“, „Подобряване на тъмнината“, „Гама“, „Еко корекция“, „Цветова температура“, „HDR режим“ и „Режим LowBlue“ не могат да се регулират.
- 4). Когато „Еко корекция“ е зададена на „Четене“, параметрите „Контраст“, „Цветова температура“, „DCR“, „Цветово пространство“ и „Режим Low blue“ не могат да се регулират.

## PIP/PBP

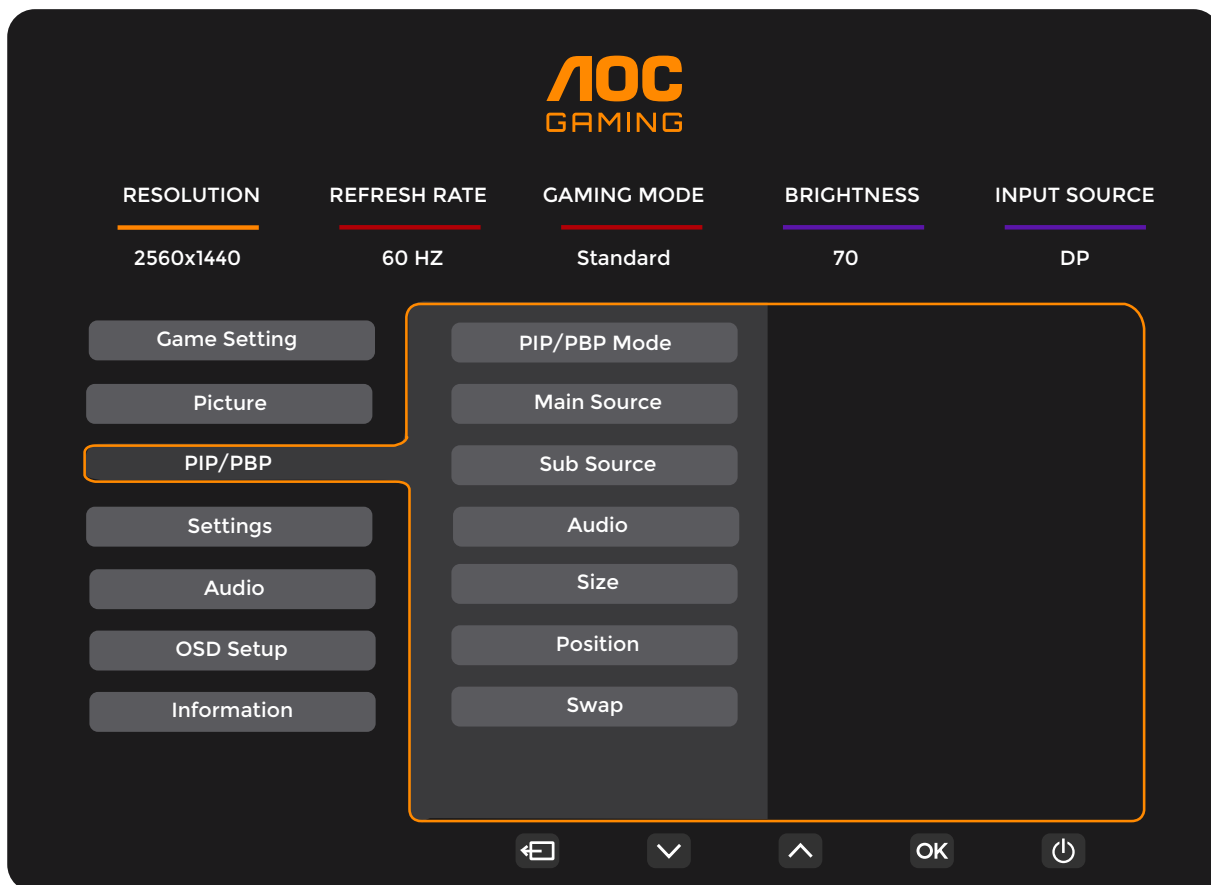

Режим PIP/PBP	Изкл. / PIP / PBP	Деактивирайте или активирайте PIP или PBP.
Основен източник		Изберете източника за основния екран.
Допълнителен източник		Изберете източника за допълнителния екран.
Аудио	Основен източник	Изберете настройките за аудио за основния или допълнителния екран.
	Допълнителен източник	
Размер	Малък / Среден / Голям	Изберете размера на екрана.
Позиция	Горе вдясно	Задайте позицията на екрана.
	Долу вдясно	
	Горе вляво	
	Долу вляво	
Размяна	Вкл.: Размяна	Разменете източника на екрана.
	Изкл.: без действие	

### Забележка:

- 1). Когато опцията „HDR“ в раздела „Изображение“ е зададена на състояние, различно от изключено, всички настройки в раздела „PIP/PBP“ не могат да бъдат променяни.
- 2). Когато функцията PIP/PBP е активирана, някои цветови корекции в OSD менюто са приложими само за основния екран, тъй като вторичният екран не се поддържа. Поради това основният и вторичният екран може да изобразяват различни цветове.

3) Когато функцията PBP/PIP е активирана, съвместимостта на входните източници за основния и вторичния екран е представена в следната таблица:

PBP		Основен източник		
		HDMI1	HDMI2	DP
Вторичен източник	HDMI1	✓	✓	✓
	HDMI2	✓	✓	✓
	DP	✓	✓	✓

Когато функцията PBP е активирана, HDMI/DP портът поддържа максимална разделителна способност 1280X1440@144Hz 8bit (във формат RGB или YCbCr444).

PIP		Основен източник		
		HDMI1	HDMI2	DP
Вторичен източник	HDMI1	✓	✓	✓
	HDMI2	✓	✓	✓
	DP	✓	✓	✓

Когато функцията PIP е активирана, HDMI/DP портът поддържа максимална разделителна способност 2560x1440@144Hz.

## Настройки

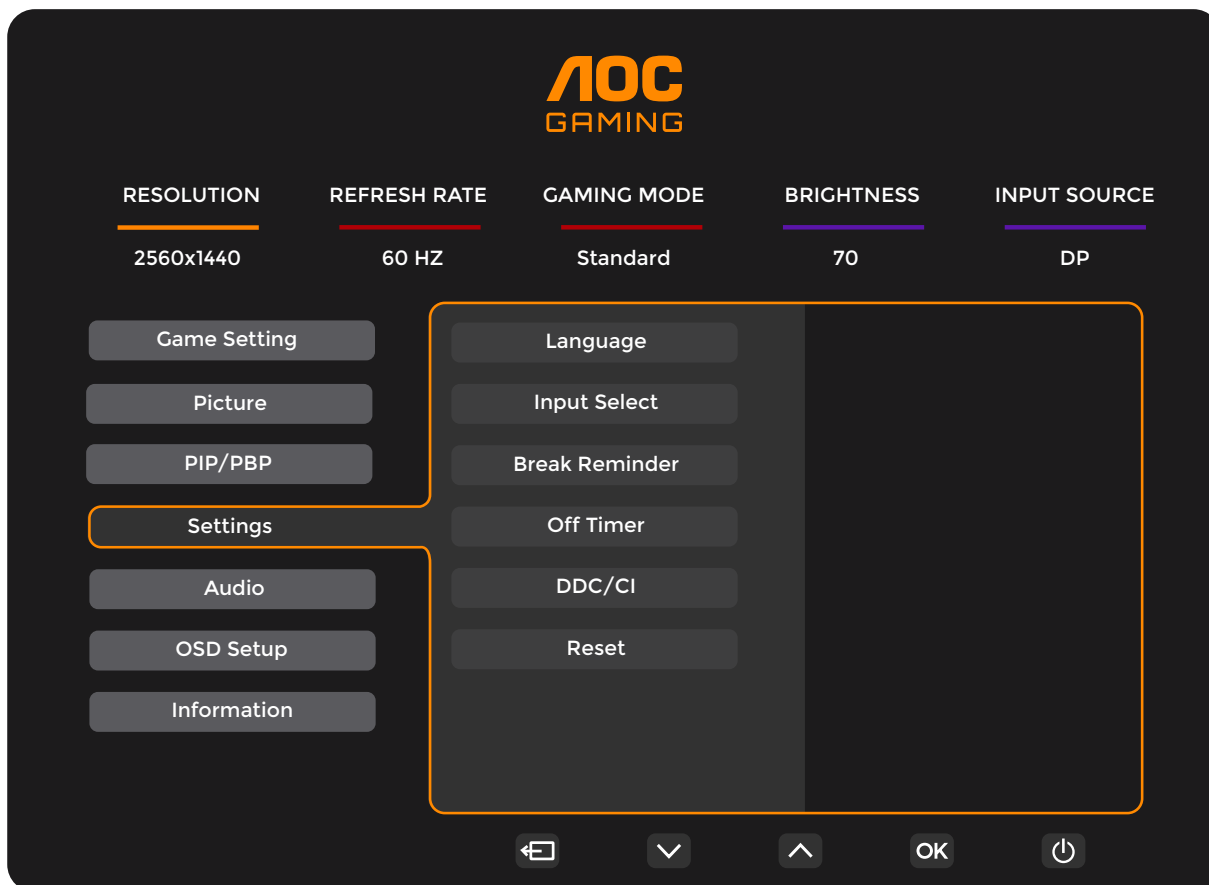

Език		Изберете език на екранното меню (OSD).
Избор на вход	Автоматично / HDMI1 / HDMI2 / DP	Изберете източник на входен сигнал.
Напомняне за почивка	Изкл. / Вкл.	Напомняне за почивка при непрекъсната работа над 1 час.
Таймер за изключване	0–24 ч.	Изберете време за автоматично изключване.
DDC/CI	Не / Да	Активиране/деактивиране на поддръжката на DDC/CI.
Нулиране	Не / Да	Възстановяване на стандартните настройки на менюто.

## Аудио



Сила на звука	0-100	Регулиране на силата на звука.
Заглушаване	Изкл. / Вкл.	Заглушете звука.

## Настройки на OSD

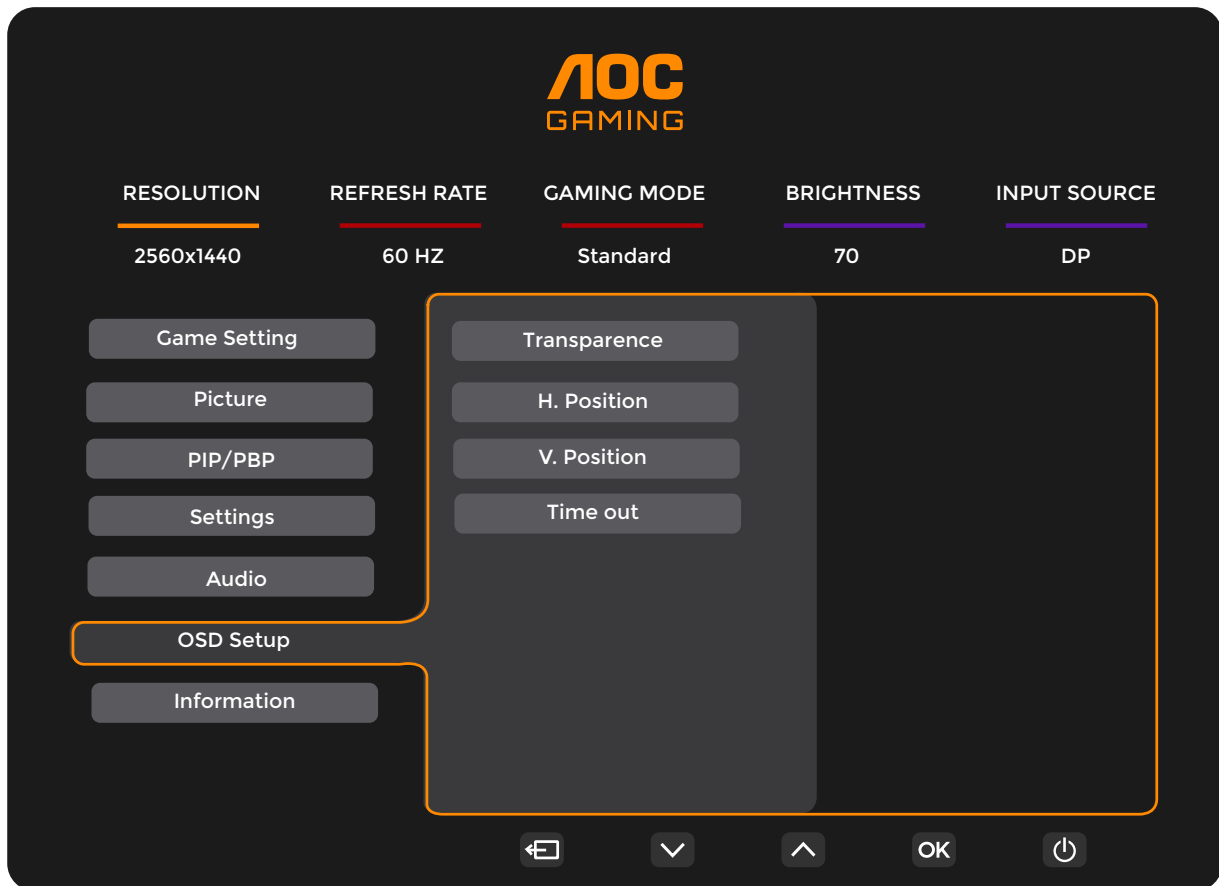

Прозрачност	0-100	Регулирайте прозрачността на OSD.
Хоризонтална позиция	0-100	Регулирайте хоризонталната позиция на OSD.
Вертикална позиция	0-100	Регулирайте вертикалната позиция на OSD.
Време за изчакване	5-120	Регулирайте времето за изчакване на OSD.

# Информация

**AOC GAMING**

RESOLUTION: 2560x1440  
REFRESH RATE: 60 HZ  
GAMING MODE: Standard  
BRIGHTNESS: 70  
INPUT SOURCE: DP

Game Setting  
Picture  
PIP/PBP  
Settings  
Audio  
OSD Setup  
**Information**

Model Name: Q27G4SRU  
Resolution: 2560(H)x1440(V)/60HZ  
HDR: SDR  
Sync: Adaptive-Sync  
Firmware Version: xxxxxxxxxxxx  
Serial Number: xxxxxxxxxxxx

Navigation: Back, Down, Up, OK, Power

## LED индикатор

Статус	Цвят на LED
Режим на пълна мощност	Бял
Режим Active-off	Оранжево

# Отстраняване на неизправности

Проблем и въпрос	Възможни решения
<b>Светодиодът за захранване не свети</b>	Уверете се, че бутонът за захранване е включен и захранващият кабел е правилно свързан към заземен контакт и към монитора.
<b>Липса на изображение на екрана</b>	<ul style="list-style-type: none"> <li>● Захранващият кабел свързан ли е правилно? Проверете връзката на захранващия кабел и захранването.</li> <li>● Видеокабелът свързан ли е правилно? (Свързан чрез HDMI кабел) Проверете връзката на HDMI кабела. (Свързан чрез DisplayPort кабел) Проверете връзката на DisplayPort кабела. * Входът HDMI/DisplayPort не е наличен при всички модели.</li> <li>● Ако захранването е включено, рестартирайте компютъра, за да видите началния екран (екрана за вход). Ако началният екран (екранът за вход) се появи, стартирайте компютъра в съответния режим (безопасен режим за Windows 7/8/10) и след това променете честотата на видеокартата. (Вижте „Настройване на оптималната разделителна способност“) Ако началният екран (екранът за вход) не се появи, свържете се със Сервизния център или с вашия дилър.</li> <li>● Виждате ли „Input Not Supported“ на екрана? Това съобщение се появява, когато сигналът от видеокартата надвишава максималната разделителна способност и честота, които мониторът може да обработи правилно. Настройте максималната разделителна способност и честота, които мониторът може да обработи правилно.</li> <li>● Уверете се, че драйверите за монитора AOC са инсталирани.</li> </ul>
<b>Изображението е размазано и има проблем с призрачни сенки</b>	<p>Регулирайте контролите за контраст и яркост. Натиснете горещия клавиш (AUTO) за автоматична настройка. Уверете се, че не използвате удължителен кабел или превключвател. Препоръчваме директно свързване на монитора към изходния конектор на видеокартата отзад.</p>
<b>Изображението подскача, трепти или в него се появява вълнов модел</b>	<p>Отдалечете колкото е възможно повече електрическите устройства, които могат да причинят електромагнитни смущения, от монитора. Използвайте максималната честота на опресняване, която вашият монитор поддържа при текущата разделителна способност.</p>
<b>Мониторът е блокиран в активен режим на изключване</b>	<p>Превключвателят за захранване на компютъра трябва да бъде в положение ВКЛЮЧЕНО. Видеокартата на компютъра трябва да бъде плътно монтирана в съответния слот. Уверете се, че видеокабелът на монитора е правилно свързан с компютъра. Проверете видеокабела на монитора и се уверете, че няма огънати контактни щифтове. Уверете се, че компютърът е в работно състояние, като натиснете клавиша CAPS LOCK на клавиатурата и наблюдавате светодиодния индикатор CAPS LOCK. Индикаторът трябва да промени състоянието си (да светне или да угасне) след натискане на клавиша CAPS LOCK.</p>
<b>Липсва един от основните цветове (ЧЕРВЕН, ЗЕЛЕН или СИН)</b>	<p>Проверете видеокабела на монитора и се уверете, че няма повредени контактни щифтове. Уверете се, че видеокабелът на монитора е правилно свързан с компютъра.</p>
<b>Изображението на екрана не е правилно центрирано или оразмерено</b>	<p>Коригирайте позицията по хоризонтала (H-Position) и вертикала (V-Position) или натиснете бързия клавиш (AUTO).</p>
<b>Изображението има цветови дефекти (бялото не изглежда чисто бяло)</b>	<p>Коригирайте RGB цветовете или изберете желаната цветова температура.</p>
<b>Хоризонтални или вертикални смущения на изображението</b>	<p>Използвайте режима за изключване на Windows 7/8/10/11, за да регулирате параметрите CLOCK и FOCUS. Натиснете горещия клавиш (AUTO) за автоматична настройка.</p>
<b>Нормативна уредба и сервиз</b>	<p>За информация относно нормативната уредба и сервизното обслужване посетете сайта <a href="http://www.aoc.com">www.aoc.com</a> (където можете да намерите модела, закупен във вашата страна, както и съответната информация в раздела „Поддръжка“).</p>

# Спецификация

## Обща спецификация

Панел	Модел	Q27G4SRU		
	Управляваща система	TFT цветен LCD		
	Размер на видимата област	Диагонал 68,5 cm		
	Стъпка на пикселите	0,2331 mm (X) x 0,2331 mm (B)		
	Видео	HDMI интерфейс и DisplayPort интерфейс		
Други	Диапазон на хоризонталната честота	30-470 kHz		
	Максимална ширина на изображението	596,736 mm		
	Вертикален диапазон на сканиране	48-320Hz		
	Вертикален размер на сканиране (максимален)	335,664 mm		
	Оптимална предварително зададена разделителна способност	2560x1440@60Hz		
	Максимална разделителна способност	2560x1440@320Hz		
	Plug & Play	VESA DDC2B/CI		
	Източник на захранване	100-240 V~ 50/60 Hz 1,5 A		
	Консумация на енергия	Типична (яркост и контраст по подразбиране)	26W	
		Максимална (яркост = 100, контраст = 100)	≤82W	
		Режим на готовност	≤ 0,5 W	
	Разсейване на топлина	Нормална работа	88,74 BTU/ч (тип.)	
		Спящ режим (режим на готовност)	< 1,71 BTU/ч	
Режим на изключено устройство		< 1,02 BTU/ч		
Режим на изключване (мрежов прекъсвач)		0 BTU/ч		
Физически характеристики	Тип конектор	USB UP/USBx4 (включително 1 порт за бързо зареждане) HDMIx2/DisplayPort/Жак за слушалки		
	Тип сигнален кабел	Отделящ се		
	Вградени високоговорители	2Wx2		
Условия на околната среда	Температура	При работа	0°C-40°C	
		Извън работен режим	-25°C-55°C	
	Влажност	При работа	10%~85% (без конденз)	
		Извън работен режим	5%~93% (без кондензация)	
	Височина над морското равнище	При работа	0 m~5000 m (0 фута~16404 фута)	
		Извън работен режим	0 m~12192 m (0 фута~40000 фута)	



# Политика на АОС относно дефектите в пикселите на панелите на мониторите

АОС се стреми да предоставя продукти с най-високо качество. Използваме едни от най-напредналите производствени процеси в бранша и прилагаме строг контрол на качеството. Въпреки това, дефектите в пикселите или субпикселите на панелите, използвани в мониторите, понякога са неизбежни.

Нито един производител не може да гарантира, че всички панели ще бъдат без дефекти в пикселите, но АОС гарантира, че всеки монитор с неприемлив брой дефекти ще бъде поправен или заменен в рамките на гаранционния срок. Настоящото известие разяснява различните видове дефекти в пикселите и определя допустимите нива на дефекти за всеки тип. За да бъде одобрен за ремонт или замяна по гаранция, броят на дефектите в пикселите на панела на монитора трябва да надвишава тези допустими нива. Например, не повече от 0,0004% от субпикселите на един монитор могат да бъдат дефектни.

Освен това, АОС прилага още по-строги стандарти за качество по отношение на определени видове или комбинации от дефекти на пикселите, които са по-забележими от останалите. Тази политика е валидна в световен мащаб.

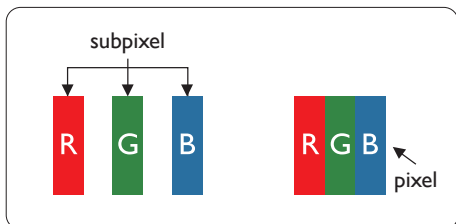

## Пиксели и субпиксели

Пикселът, или елементът на изображението, се състои от три субпиксела в основните цветове: червено, зелено и синьо. Множество пиксели заедно образуват изображение. Когато всички субпиксели на даден пиксел са активни, трите оцветени субпиксела заедно възприемат като един бял пиксел. Когато всички са неактивни, трите оцветени субпиксела заедно възприемат като един черен пиксел. Други комбинации от активни и неактивни субпиксели се възприемат като единични пиксели с различни цветове.

## Видове дефекти на пикселите

Дефектите на пикселите и субпикселите се проявяват на екрана по различни начини. Различават се две категории дефекти на пикселите, като във всяка категория има няколко вида дефекти на субпикселите.

### Дефекти тип „светла точка“

Дефектите тип „светла точка“ се проявяват като пиксели или субпиксели, които винаги са активни („включени“). С други думи, светлата точка е субпиксел, който се откроява на екрана, когато мониторът визуализира тъмно изображение. Различават се следните видове дефекти тип „светла точка“.

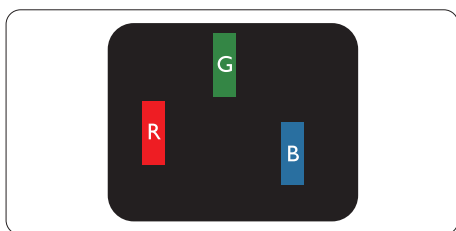

Един светещ червен, зелен или син субпиксел.

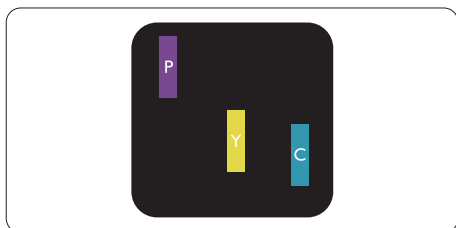

Два съседни светещи субпиксела:

- Червено + Синьо = Лилаво
- Червено + Зелено = Жълто
- Зелено + Синьо = Циан (светлосиньо)



Три съседни светещи субпиксела (един бял пиксел).

Забележка

Червена или синя ярка точка трябва да бъде с повече от 50 % по-ярка от съседните точки, докато зелената ярка точка е с 30 % по-ярка от съседните точки.

#### Дефекти от типа „черна точка“

Дефектите от типа „черна точка“ се проявяват като пиксели или субпиксели, които са постоянно тъмни или „изключени“. С други думи, тъмна точка е субпиксел, който се откроява на екрана, когато мониторът изобразява светла картина. Следват видовете дефекти от типа „черна точка“.

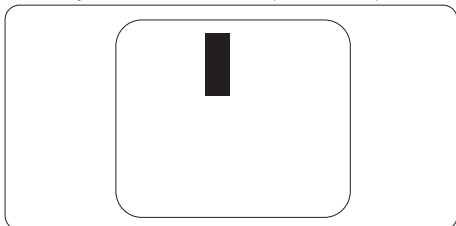

#### Близост между пикселните дефекти

Тъй като пикселните и субпикселните дефекти от един и същи тип, разположени в непосредствена близост един до друг, могат да бъдат забележими, АОС определя и допустими граници за близостта между такива дефекти.

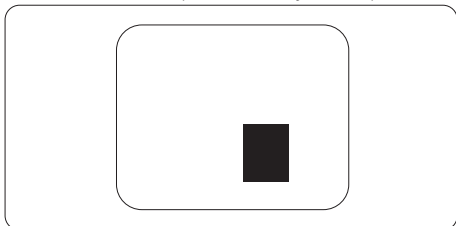

#### Допустими граници за пикселни дефекти

За да подлежи на ремонт или замяна поради пикселни дефекти в рамките на гаранционния срок, панелът на монитора АОС трябва да съдържа пикселни или субпикселни дефекти, надвишаващи допустимите граници, посочени в онлайн ръководството.

ДЕФЕКТИ НА ЯРКИ ТОЧКИ	ПРИЕМЛИВО НИВО
1 светещ субпиксел	2
2 съседни светещи субпиксела	1
3 съседни светещи субпиксела (един бял пиксел)	0
Разстояние между два дефекта на ярки точки*	≥15mm
Общо дефекти на ярки точки от всички видове	2
ДЕФЕКТИ НА ТЪМНИ ТОЧКИ	ПРИЕМЛИВО НИВО
1 тъмен субпиксел	5 или по-малко
2 съседни тъмни субпиксела	2 или по-малко
3 съседни тъмни субпиксела	≤0
Разстояние между два дефекта на тъмни точки*	≥15mm
Общо дефекти на тъмни точки от всички видове	5 или по-малко
ОБЩО ДЕФЕКТИ НА ТОЧКИ	ДОПУСТИМО НИВО
Общ брой дефекти от тип ярки или черни точки от всички видове	5 или по-малко

Забележка

\*: 1 или 2 съседни дефекта на субпиксел = 1 дефект на точка.

## Предварително зададени режими на дисплея

СТАНДАРТЕН	РЕЗОЛЮЦИЯ ( $\pm 1$ Hz)	ХОРИЗОНТАЛНА ЧЕСТОТА (kHz)	ВЕРТИКАЛНА ЧЕСТОТА (Hz)
VGA	640x480@60Hz	31.469	59.94
	640x480@72Hz	37.861	72.809
	640x480@75Hz	37.5	75
	640x480@100Hz	50.313	99.826
	640x480@120Hz	60.938	119.72
SVGA	800x600@56Hz	35.16	56.250
	800x600@60Hz	37.88	60.317
	800x600@72Hz	48.077	72.188
	800x600@75Hz	46.875	75.000
	800x600@100Hz	62.760	99.778
	800x600@120Hz	76.302	119.972
XGA	1024x768@60Hz	48.36	60
	1024x768@70Hz	56.476	70.07
	1024x768@100Hz	80.448	99.811
	1024x768@120Hz	97.551	119.989
SXGA	1280x1024@60Hz	63.981	60.020
	1280x720@60Hz	44.772	59.855
Full HD	1920x1080@50Hz	28.125	50.00
	1920x1080@60Hz	67.500	60.00
	1920x1080@120Hz	135.000	120.00
QHD (DisplayPort)	2560x1440@100Hz	152.5	100
QHD	2560x1440@60Hz	88.86	60
	2560x1440@120Hz	182.996	119.998
	2560x1440@144Hz	214.563	144
	2560x1440@165Hz	244.202	165
	2560x1440@200Hz	304	200
	2560x1440@240Hz	364.801	240
	2560x1440@300Hz	452.390	299.993
	2560x1440@320Hz	473.934	320
Режими на IBM			
DOS	720x400@70Hz	31.469	70
РЕЖИМИ НА MAC			
VGA	640x480@67Hz	35	67
SVGA	832x624@75Hz	49.725	75
XGA	1024x768@75Hz	60.241	75

Бележка: Съгласно стандарта VESA, при изчисляването на честотата на опресняване (честота на полето) за различни операционни системи и графични карти може да възникне определена грешка (+/- 1 Hz). С цел подобряване на съвместимостта, номиналната честота на опресняване на този продукт е закръглена. Моля, консултирайте се с реалните спецификации на продукта.

## Разпределение на контактите



Сигнален кабел за цветен дисплей с 19 контакта

№ на контакт	Име на сигнала	№ на контакт	Име на сигнала	№ на контакт	Име на сигнала
1.	TMDS Data 2+	9.	TMDS Data 0-	17.	DDC/CEC Ground
2.	TMDS Data 2 Shield	10.	TMDS Clock +	18.	+5V Power
3.	TMDS Data 2-	11.	TMDS Clock Shield	19.	Hot Plug Detect
4.	TMDS Data 1+	12.	TMDS Clock-		
5.	TMDS Data 1Shield	13.	CEC		
6.	TMDS Data 1-	14.	Запазено (N.C. на устройството)		
7.	TMDS Data 0+	15.	SCL		
8.	Екран на TMDS Data 0	16.	SDA		

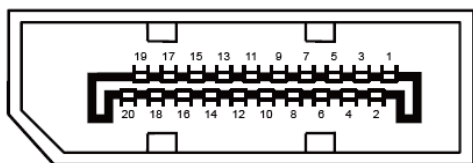

20-пинов кабел за цветен дисплей

№ на контакт	Име на сигнала	№ на контакт	Име на сигнала
1.	ML_Lane 3 (n)	11	GND
2.	GND	12	ML_Lane 0 (p)
3.	ML_Lane 3 (p)	13	CONFIG1
4.	ML_Lane 2 (n)	14	CONFIG2
5.	GND	15	AUX_CH(p)
6.	ML_Lane 2 (p)	16	GND
7.	ML_Lane 1 (n)	17	AUX_CH(n)
8.	GND	18	Hot Plug Detect
9.	ML_Lane 1 (p)	19	Връщане на DP_PWR
10.	ML_Lane 0 (n)	20	DP_PWR

# Plug and Play

## Функция Plug & Play DDC2B

Този монитор разполага с възможности VESA DDC2B в съответствие със стандарта VESA DDC. Това позволява на монитора да идентифицира себе си пред хост системата и, в зависимост от нивото на използвания DDC, да предава допълнителна информация относно дисплейните си възможности.

DDC2B е двупосочен канал за данни, базиран на протокола I2C. Хост системата може да изиска EDID информация чрез канала DDC2B.

