

# 使用手冊



## 24P4U MONITOR

AOC.COM

©2025 AOC. All rights reserved  
Version: A01

**AOC**

安全 .....	1
國家規範.....	1
電源.....	2
安裝.....	3
清潔.....	4
其他.....	5
安裝 .....	6
包裝內容物 .....	6
安裝支架與底座 .....	7
調整視角.....	8
連接顯示器 .....	9
壁掛安裝.....	10
Adaptive-Sync 功能 .....	11
調整中 .....	12
快捷鍵.....	12
OSD 設定 .....	13
遊戲設定 .....	14
預設模式 .....	15
影像 .....	16
影像設定 .....	18
輸入 .....	19
設定 .....	20
關閉／開啟.....	20
音訊 .....	21
OSD 設定 .....	22
資訊 .....	23
LED 指示燈.....	24
故障排除 .....	25
規格 .....	26
一般規格.....	26
AOC 顯示器面板像素缺陷政策 .....	27
預設顯示模式 .....	29
腳位配置.....	30
即插即用.....	31

# 安全

## 國家規範

以下子章節說明本文件中所採用的國家規範。

### 注意事項、警告與警示

本指南中，文字區塊可能附有圖示，並以粗體或斜體字體呈現。這些文字區塊為注意事項、警告與警示，其用途如下：



**注意：**注意事項表示重要資訊，有助於您更有效地使用電腦系統。









**警告：**警告表示可能對硬體造成損害或資料遺失，並告知您如何避免問題。



**警示：**警示表示可能造成人身傷害，並告知您如何避免問題。某些警示可能以其他格式出現，且可能不附帶圖示。在此類情況下，警示的特定呈現方式由監管機構規定。

## 電源

-  顯示器應僅使用標籤上所示類型的電源供應。若您不確定家中電源類型，請諮詢經銷商或當地電力公司。
-  顯示器配備三腳接地插頭，該插頭具有第三個（接地）插腳。此插頭僅能插入接地電源插座，以確保安全。若您的插座無法容納三線插頭，請由電工安裝正確的插座，或使用適當的轉接器以安全接地本設備。請勿破壞接地插頭的安全功能。
-  雷雨天氣或長時間不使用時，請拔除本機電源插頭。此舉可保護顯示器免受電源突波損害。
-  請勿超載使用電源排插及延長線。超載可能導致火災或電擊。
-  為確保正常運作，請僅將顯示器與符合 UL 認證、配備標示 100-240V AC、最小 5A 適當插座的電腦搭配使用。
-  壁式插座應安裝於設備附近且易於接近。

# 安裝

**!** 請勿將顯示器置於不穩定的推車、支架、三腳架、掛架或桌面上。若顯示器跌落，可能造成人員受傷及本產品嚴重損壞。請僅使用製造商推薦或隨本產品附贈的推車、支架、三腳架、掛架或桌子，並遵循製造商指示。安裝產品時，請遵循說明並使用製造商推薦的安裝配件。產品與推車組合移動時，應小心輕放。

**!** 切勿將任何物體插入顯示器機殼的插槽中。此舉可能損壞電路元件，導致火災或電擊。切勿將液體潑灑於顯示器上。

**!** 請勿將產品正面朝下放置於地面。

**!** 若將顯示器安裝於牆壁或架子上，請使用製造商覈准的安裝套件，並遵循套件說明。

**!** 請在顯示器周圍留出如以下所示的空間。否則，空氣流通可能不足，導致過熱，進而引發火災或損壞顯示器。

**!** 為避免潛在損害，例如面板與邊框脫離，請確保顯示器向下傾斜角度不超過 -5 度。若超過最大 -5 度向下傾斜角度，顯示器損壞將不在保固範圍內。

以下為顯示器安裝於牆壁或支架時，建議的通風空間範圍：

## 已安裝支架

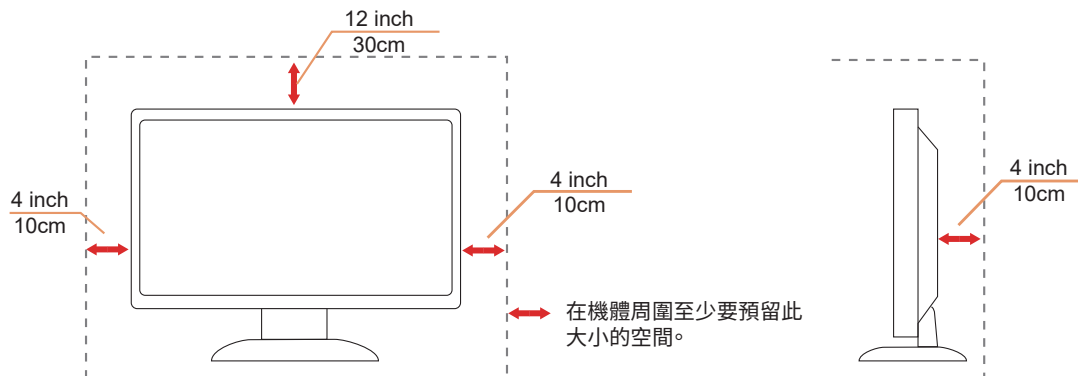

## 清潔

⚠ 請定期使用微濕的柔軟布料清潔機殼。

⚠ 清潔時請使用柔軟的棉布或超細纖維布。布料應保持微濕且接近乾燥，避免液體滲入機殼內部。





⚠ 清潔產品前，請先拔除電源線。

## 其他

 若產品散發異味、異常聲響或冒煙，請立即拔除電源插頭並聯絡服務中心。

 請確保通風孔未被桌面或窗簾阻塞。

 操作期間請勿讓液晶顯示器遭受劇烈震動或強烈撞擊。

 操作或運輸過程中，請勿敲擊或摔落顯示器。

 電源線必須具備安全認證。德國地區應使用 H03VV-F、3G、0.75 mm<sup>2</sup> 或更佳規格之電源線。其他國家請依規定使用適當類型之電源線。

 耳機及頭戴式耳機過高的音壓可能導致聽力損失。將均衡器調整至最大會增加耳機及頭戴式耳機的輸出電壓，從而提升聲壓級。

# 安裝

## 包裝內容物

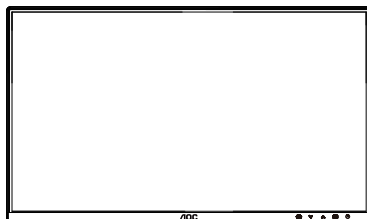

Monitor



Quick Start Guide

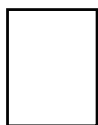

Warranty Card



Stand

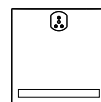

Base



Power Cable



HDMI Cable



DisplayPort Cable



D-SUB Cable



Audio Cable

\* 並非所有國家及地區皆會提供所有訊號線。請向當地經銷商或 AOC 分公司確認。

## 安裝支架與底座

請依照以下步驟安裝或拆卸底座。

安裝：

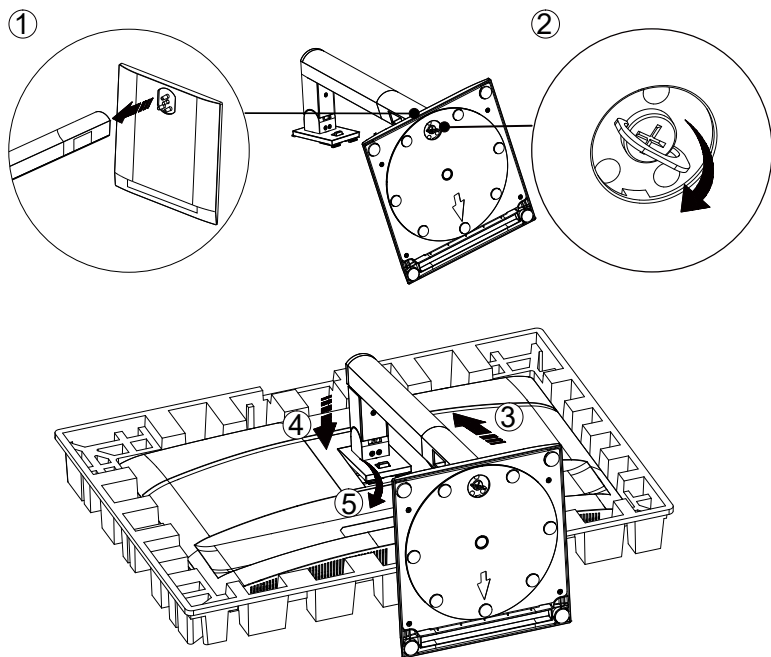

拆卸：

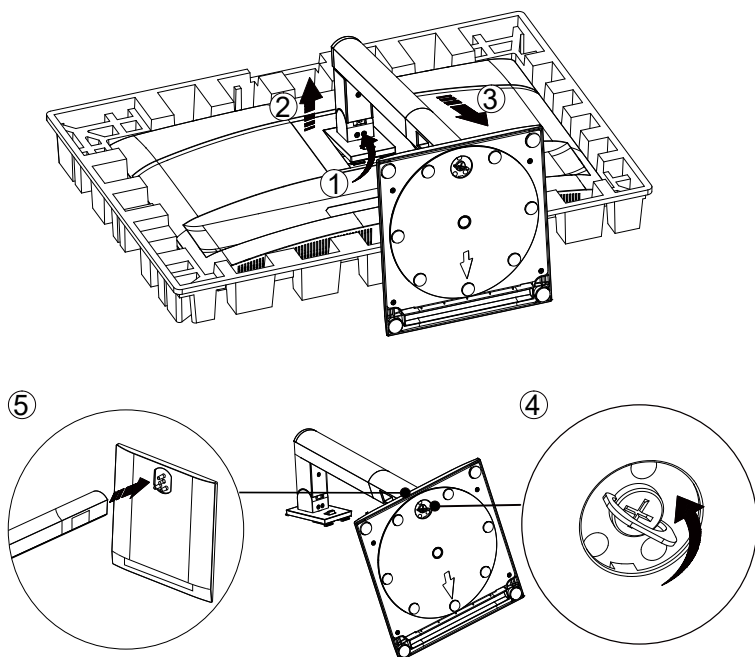

底座螺絲規格：M6\*17 mm（有效螺紋長度 5.5 mm）

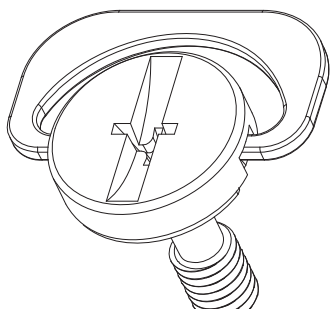

 注意：顯示器設計可能與圖示有所不同。

## 調整視角

為達最佳觀看效果，建議使用者確保能在螢幕上完整看到臉部，並依個人喜好調整顯示器角度。  
調整顯示器角度時，請握住支架以避免顯示器傾倒。  
您可以依下列方式調整顯示器：

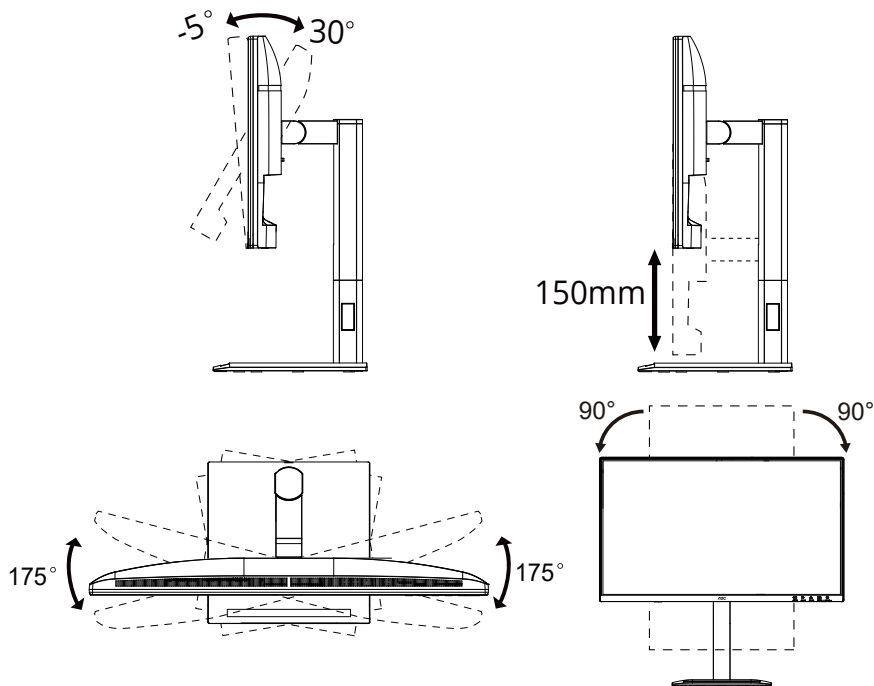

### 注意：

調整角度時請勿觸摸 LCD 螢幕。觸摸液晶顯示屏可能導致損壞。

### 警告

- 為避免螢幕損壞，例如面板剝離，請確保顯示器向下傾斜角度不超過 -5 度。
- 調整顯示器角度時，請勿按壓螢幕，僅可握持邊框。

# 連接顯示器

顯示器及電腦背部的線材連接：

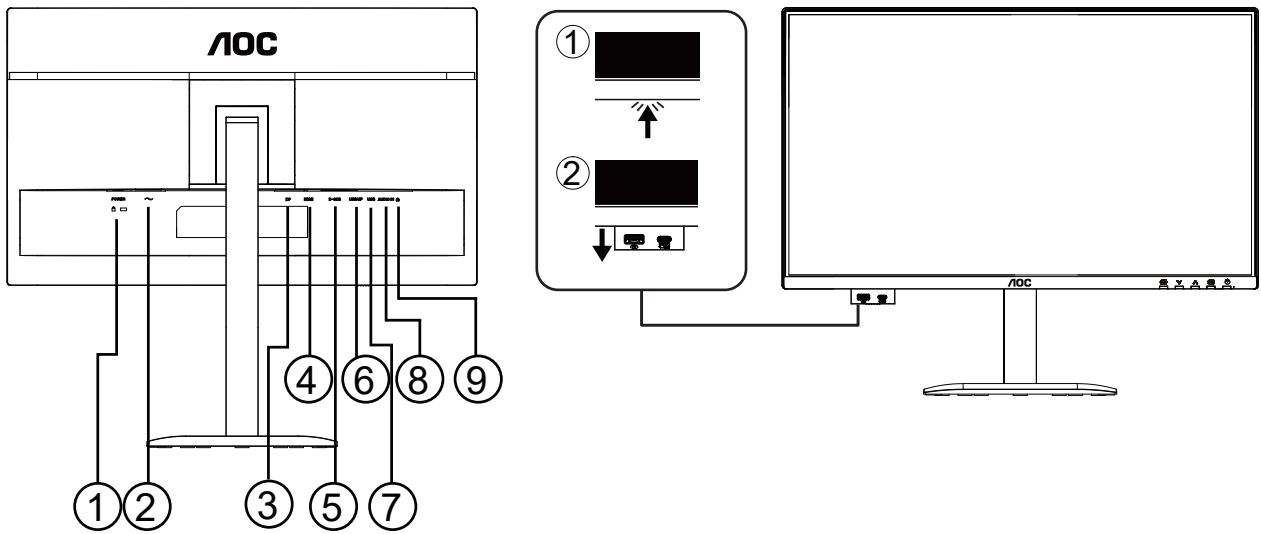

1. 交流電源開關
2. 電源
3. DisplayPort
4. HDMI
5. D-SUB
6. USB 上行端口
7. USB3.2 Gen1x2
8. 音訊輸入
9. 耳機
10. USB3.2 Gen1 下行端口及充電
11. USB C

## 連接至電腦

1. 請將電源線牢固連接至顯示器背部。
  2. 請關閉您的電腦並拔除電源線。
  3. 將顯示訊號線連接至電腦背面的視訊連接埠。
  4. 將電腦及顯示器的電源線插入附近的插座。
  5. 開啟您的電腦及顯示器。
- 若顯示器顯示影像，表示安裝完成。若未顯示影像，請參考故障排除。
- 為保護設備，連接前請務必先關閉電腦及液晶顯示器。

# 壁掛安裝

準備安裝選購的壁掛支架。

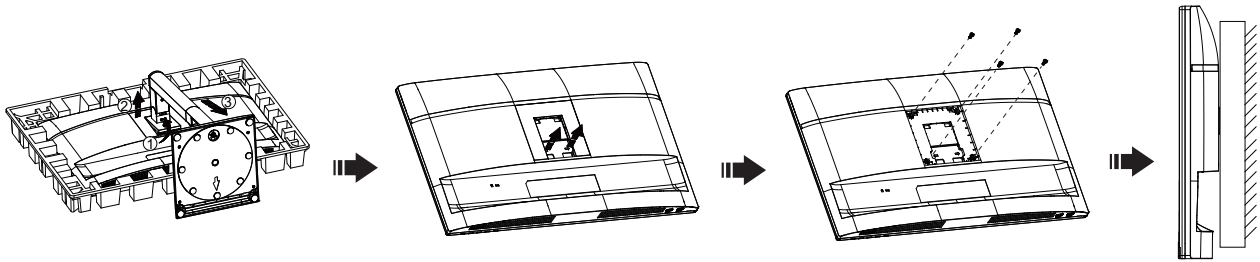

本顯示器可安裝您另行購買的壁掛支架。進行此程序前請先斷開電源。請依照以下步驟操作：

1. 拆卸底座。
2. 依照製造商說明組裝壁掛支架。
3. 將壁掛支架置於顯示器背面。將支架的螺孔與顯示器背面的螺孔對齊。
4. 將 4 顆螺絲插入螺孔並鎖緊。
5. 重新連接所有線材。有關壁掛支架固定於牆面之說明，請參閱隨選購壁掛支架附上的使用手冊。

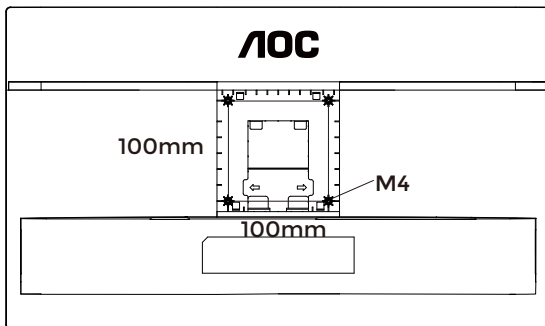

壁掛螺絲規格：M4\*(10+X) 毫米，(X= 壁掛支架厚度)

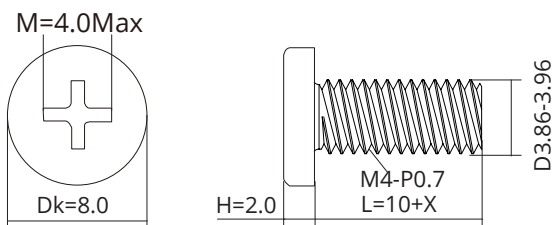

 注意：並非所有型號均配備 VESA 安裝螺絲孔，請向經銷商或 AOC 官方部門確認。壁掛安裝請務必聯絡製造商。

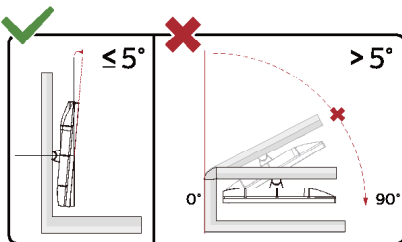

\* 顯示器設計可能與圖示有所不同。

 警告：

1. 為避免螢幕損壞，例如面板剝離，請確保顯示器向下傾斜角度不超過 -5 度。
2. 調整顯示器角度時，請勿按壓螢幕，僅可握持邊框。

# Adaptive-Sync 功能

1. Adaptive-Sync 功能支援 DisplayPort/HDMI
2. 相容顯示卡：建議清單如下，亦可至 [www.AMD.com](http://www.AMD.com) 查詢。

## 顯示卡

- Radeon™ RX Vega 系列
- Radeon™ RX 500 系列
- Radeon™ RX 400 系列
- Radeon™ R9/R7 300 系列 (不含 R9 370/X、R7 370/X、R7 265)
- Radeon™ Pro Duo (2016)
- Radeon™ R9 Nano 系列
- Radeon™ R9 Fury 系列
- Radeon™ R9/R7 200 系列 (不含 R9 270/X、R9 280/X)

## 處理器

- AMD Ryzen™ 7 2700U
- AMD Ryzen™ 5 2500U
- AMD Ryzen™ 5 2400G
- AMD Ryzen™ 3 2300U
- AMD Ryzen™ 3 2200G
- AMD PRO A12-9800
- AMD PRO A12-9800E
- AMD PRO A10-9700
- AMD PRO A10-9700E
- AMD PRO A8-9600
- AMD PRO A6-9500
- AMD PRO A6-9500E
- AMD PRO A12-8870
- AMD PRO A12-8870E
- AMD PRO A10-8770
- AMD PRO A10-8770E
- AMD PRO A10-8750B
- AMD PRO A8-8650B
- AMD PRO A6-8570
- AMD PRO A6-8570E
- AMD PRO A4-8350B
- AMD A10-7890K
- AMD A10-7870K
- AMD A10-7850K
- AMD A10-7800
- AMD A10-7700K
- AMD A8-7670K
- AMD A8-7650K
- AMD A8-7600
- AMD A6-7400K

# 調整中

## 快捷鍵

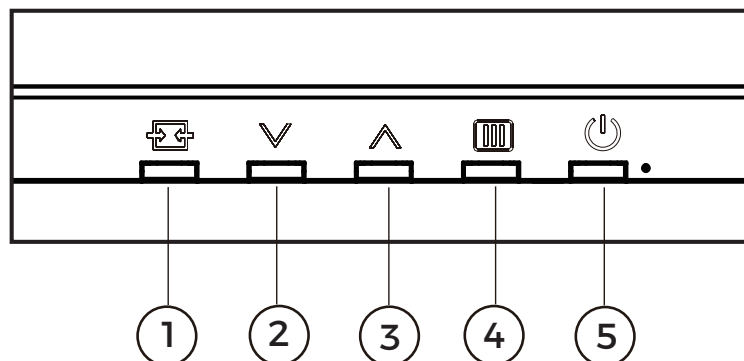

1	訊號源 / 自動 / 退出
2	預設模式 /√
3	亮度 /∧
4	選單 / 確定
5	電源

### 選單／確定

按下以顯示螢幕顯示選單（OSD）或確認選擇。

### 電源

按下電源鍵以開啟顯示器。

### 預設模式 /√

當螢幕顯示選單（OSD）未顯示時，請按“√”鍵以開啟預設模式功能，然後按“∧”或“√”鍵以選擇預設模式。

### 亮度 /∧

當螢幕顯示選單（OSD）未顯示時，請按“∧”鍵以開啟亮度功能，然後按“∧”或“√”鍵以調整亮度。

### 訊號源／退出









當螢幕顯示選單（OSD）關閉時，按下訊號源／退出鍵將啟動訊號源快捷鍵功能。

當螢幕顯示選單（OSD）開啟時，此按鍵作為退出鍵（用於退出 OSD 選單）。

# OSD 設定

控制鍵的基本簡易說明。



- 1). 按下  選單鍵以啟動螢幕顯示選單 (OSD) 視窗。
- 2). 按下  $\downarrow$  或  $\uparrow$  用以瀏覽功能選項。當所需功能被選取後，請按下  MENU 鍵／確定鍵以啟用該功能，按下  $\downarrow$  或  $\uparrow$  以瀏覽子功能選項。當所需子功能被選取後，請按下  MENU 鍵／確定鍵以啟用該子功能。
- 3). 按下  $\downarrow$  或  $\uparrow$  以更改所選功能的設定。按下  /  以退出。若欲調整其他功能，請重複步驟 2 至 3。
- 4). OSD 鎖定功能：欲鎖定 OSD，請在顯示器關機狀態下長按  MENU 鍵，然後按下  電源鍵以開啟顯示器。欲解鎖 OSD，請長按  MENU 鍵，然後按下  電源鍵以開啟顯示器。

## 注意事項：

- 1). 若產品僅有一個訊號輸入，則「輸入選擇」項目無法調整。
- 2). 若輸入訊號解析度為原生解析度或 Adaptive-Sync，則「影像比例」項目無效。

## 遊戲設定

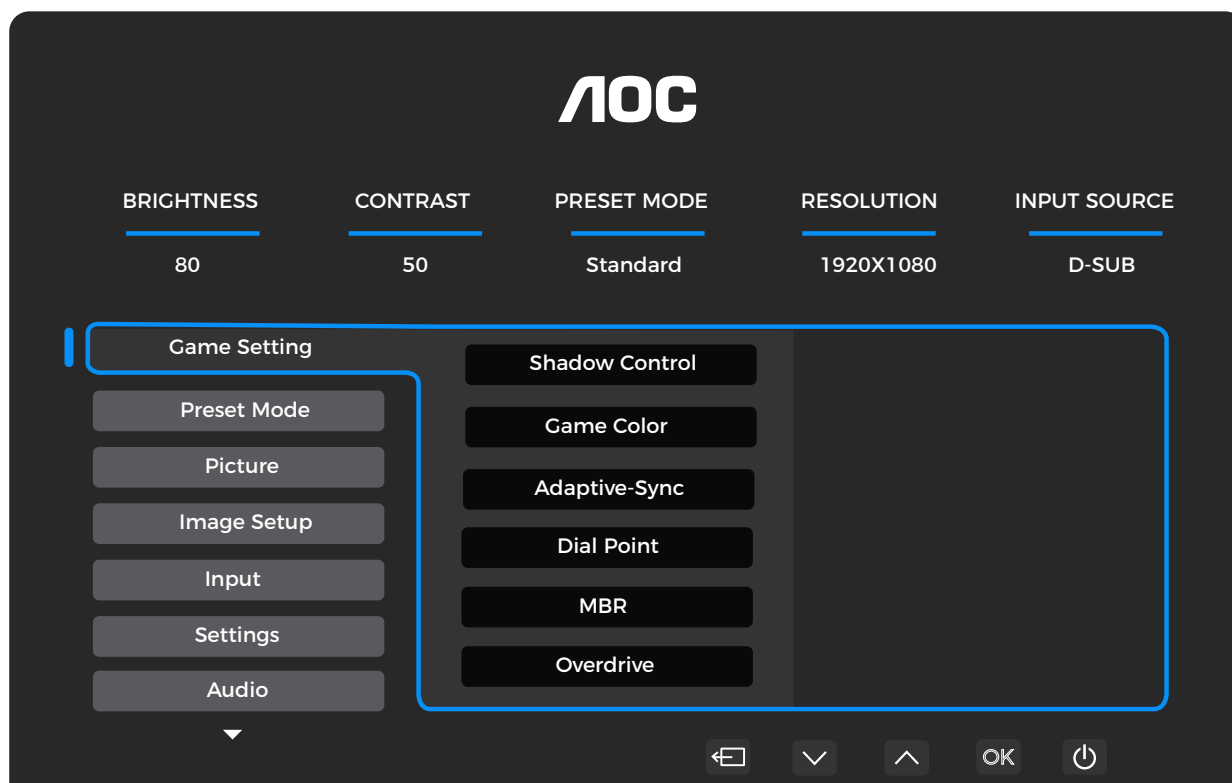

陰影控制	0 ~ 20	陰影控制預設為 0，使用者可從 0 調整至 20，以獲得更清晰的影像。若影像過暗而無法清楚辨識細節，可將數值從 0 調整至 20，以提升影像清晰度。
遊戲色彩	0 ~ 20	遊戲色彩提供 0 至 20 級的飽和度調整，以獲得更佳的影像效果。
Adaptive-Sync	關閉 / 開啟	停用或啟用 Adaptive-Sync 功能。 Adaptive-Sync 運作提醒：啟用 Adaptive-Sync 功能時，部分遊戲環境可能會出現閃爍現象。
準心點	關閉 / 開啟 / 動態	「準心點」功能會在螢幕中央顯示瞄準指示器，協助玩家在第一人稱射擊 (FPS) 遊戲中精準瞄準。
MBR	0 ~ 20	MBR (動態模糊減少) 提供 0 至 20 級調整，以降低動態模糊。 注意： 1. 當 Adaptive-Sync 關閉且更新率 $\geq$ 80Hz 時，MBR 功能可進行調整。 2. 隨著調整值增加，螢幕亮度將降低。
超頻響應	關閉 / 弱 / 中 / 強 / 強化	調整響應時間。 注意： 1. 若使用者將超頻響應調整為「強」，顯示影像可能會模糊。使用者可依個人喜好調整超頻響應等級或將其關閉。 2. 當 Adaptive-Sync 關閉且更新率 $\geq$ 80Hz 時，「強化」功能為選用項目。 3. 開啟「強化」功能時，螢幕亮度將降低。

### 注意：

當「影像」中的「色域」設定為 sRGB 時，「暗部控制」、「遊戲色彩」及「MBR」項目無法調整。「超頻響應」中的「強化」功能不可使用。

## 預設模式

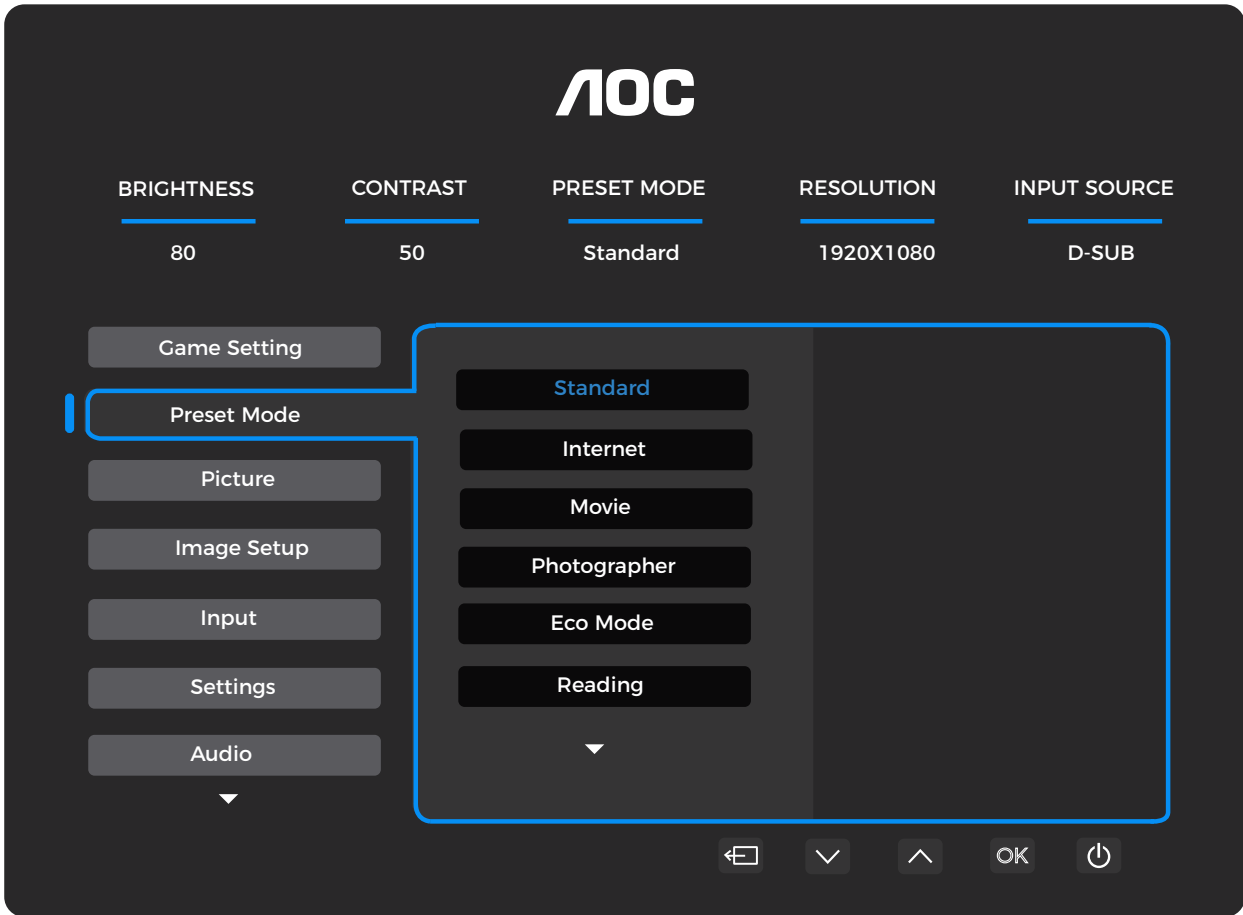

標準	提升閱讀性，適用於網頁及行動遊戲。
網路	網路模式。
電影	電影模式。
攝影師	攝影師模式。
節能模式	節能模式
閱讀	閱讀模式。
HDR 效果 - 影像	請依據您的使用需求設定 HDR 效果。
HDR 效果 - 電影	
HDR 效果 - 遊戲	
運動	運動模式。
FPS	適用於遊玩 FPS（第一人稱射擊）遊戲。提升暗色主題中的黑階表現。
RTS	適用於遊玩 RTS（即時戰略）遊戲。提升影像品質。
賽車	專為賽車遊戲設計，提供最快反應時間及高色彩飽和度。
重設色彩	將色彩重設為預設值。

# 影像



亮度	0-100	背光調整。
對比度	0-100	數位調整對比度。
色域	面板原生	標準色域面板。
	sRGB	sRGB 色域。
銳利度	0-100	銳利度調整。
伽瑪	1.8/2.0/2.2/2.4/2.6	調整伽瑪值。
色溫	原生	從 EEPROM 調用原生色溫。
	5000K	從 EEPROM 調用 5000K 色溫。
	6500K	從 EEPROM 調用 6500K 色溫。
	7500K	從 EEPROM 調用 7500K 色溫。
	8200K	從 EEPROM 調用 8200K 色溫。
	9300K	從 EEPROM 調用 9300K 色溫。
	11500K	從 EEPROM 調用 11500K 色溫。
	使用者定義	從 EEPROM 還原色溫。
紅色	0-100	數位調整器中的紅色增益。

綠色	0-100	數位調整器中的綠色增益。
藍色	0-100	數位調整器中的藍色增益。
DCR	關閉	停用動態對比度。
	開啟	啟用動態對比度。
清晰視覺	關閉／弱／中／強	全螢幕套用銳化功能。
影像比例	全螢幕／等比	選擇顯示影像比例。

**注意：**

當「影像」中「色域」設定為 sRGB 時，「對比度」、「伽瑪」及「色溫」項目將無法調整。

## 影像設定

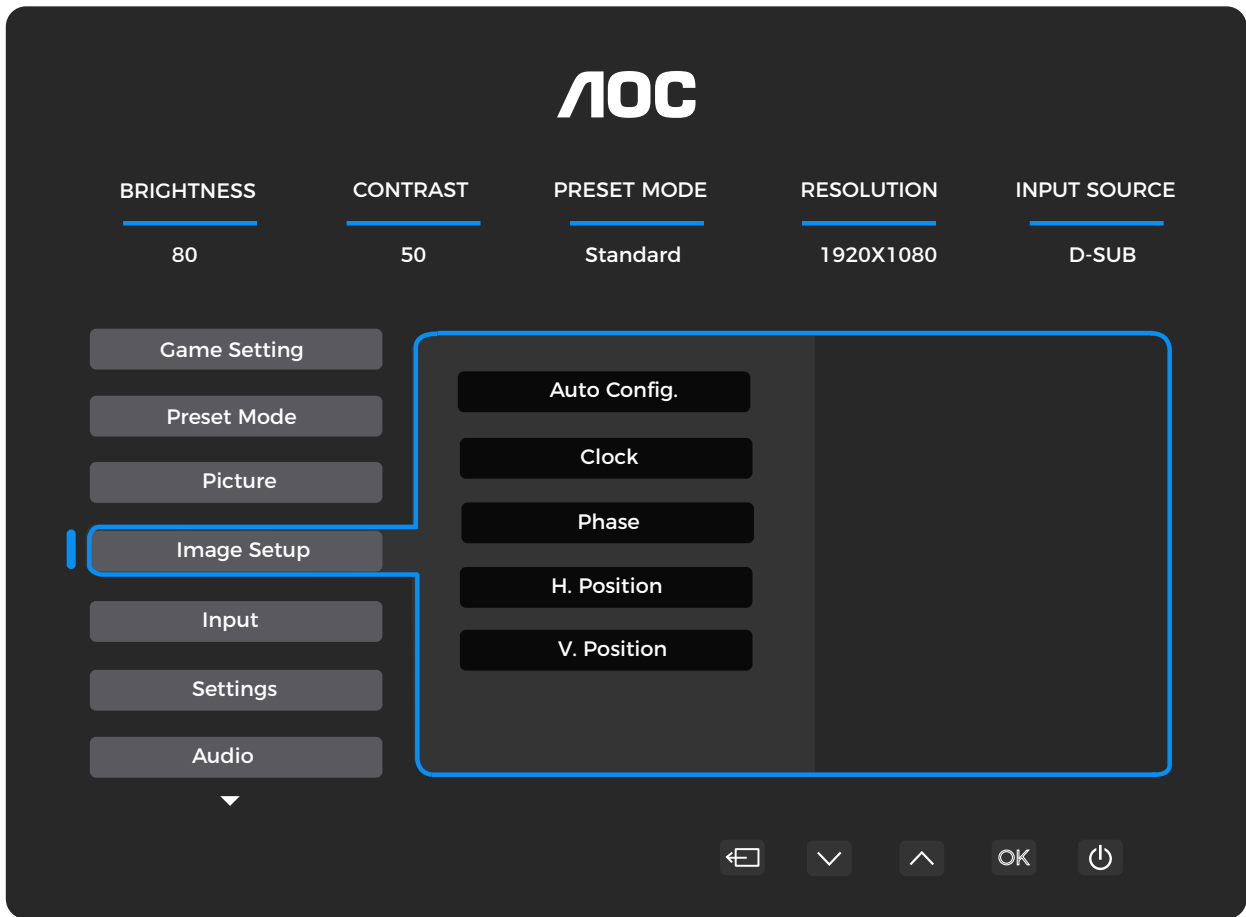

自動設定	否 / 是	自動調整影像的水平位置、垂直位置、聚焦及時鐘。
時鐘	0-100	調整影像時鐘以減少垂直線噪聲。每步驟將增加或減少 1 或 2 的數值。
相位	0-100	調整影像相位以減少水平線噪聲。 每步驟將增加或減少 1 或 2 的數值。
水平位置	0-100	調整 OSD 的水平位置。
垂直位置	0-100	調整 OSD 的垂直位置。

## 輸入



自動	自動選擇輸入訊號來源。
D-SUB	選擇 D-SUB 輸入訊號來源。
HDMI	選擇 HDMI 輸入訊號來源。
DisplayPort	選擇 DisplayPort 輸入訊號來源。

## 設定

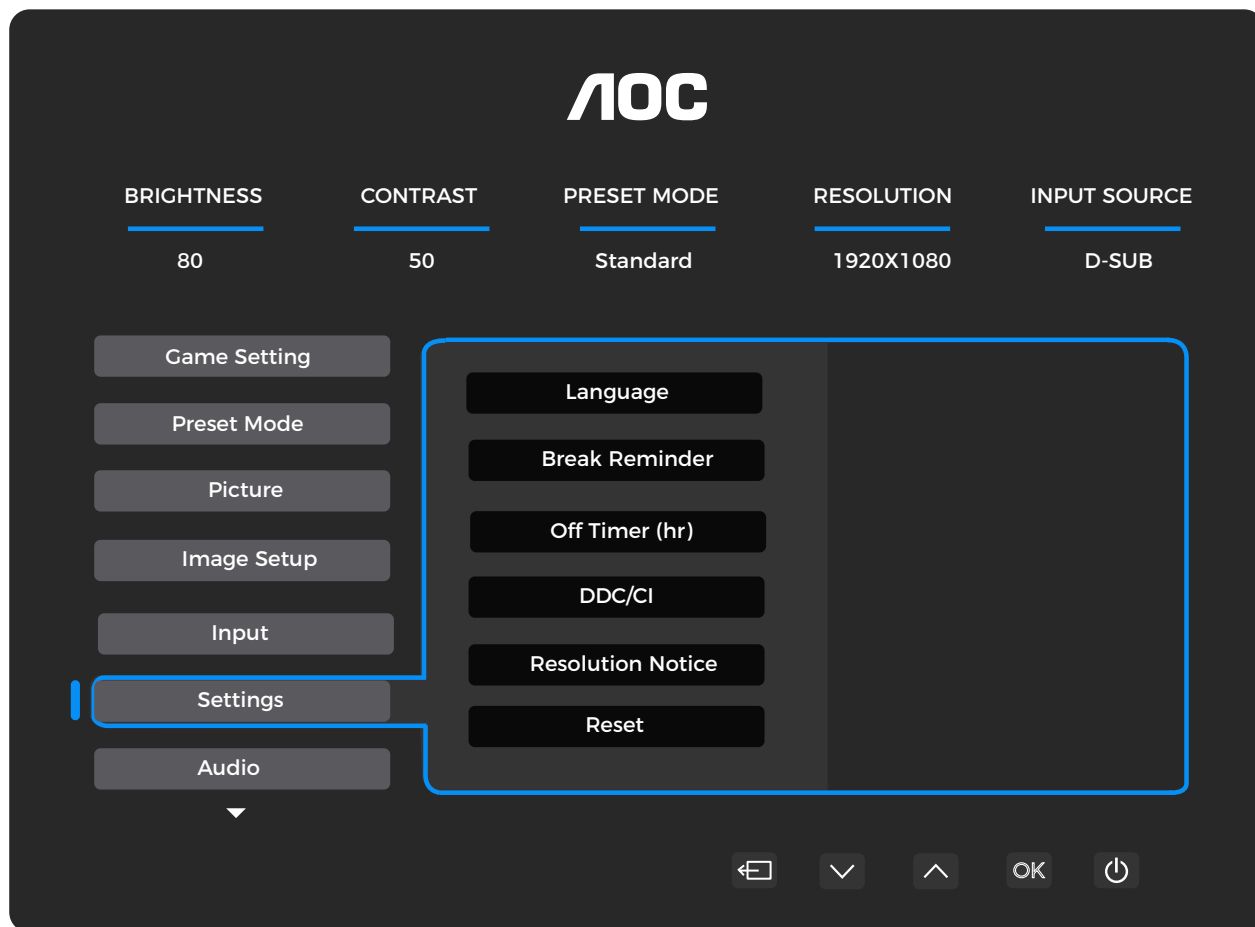

語言		選擇 OSD 顯示語言。
休息提醒	關閉 / 開啟	當使用者連續工作超過 1 小時時，啟動休息提醒。
關機定時 (小時)	0-24	設定直流電關閉時間。
DDC/CI	否 / 是	開啟 / 關閉 DDC/CI 支援。
解析度提示	關閉 / 開啟	最佳解析度提示。
重設	否 / 是	將選單重設為預設值。

## 音訊

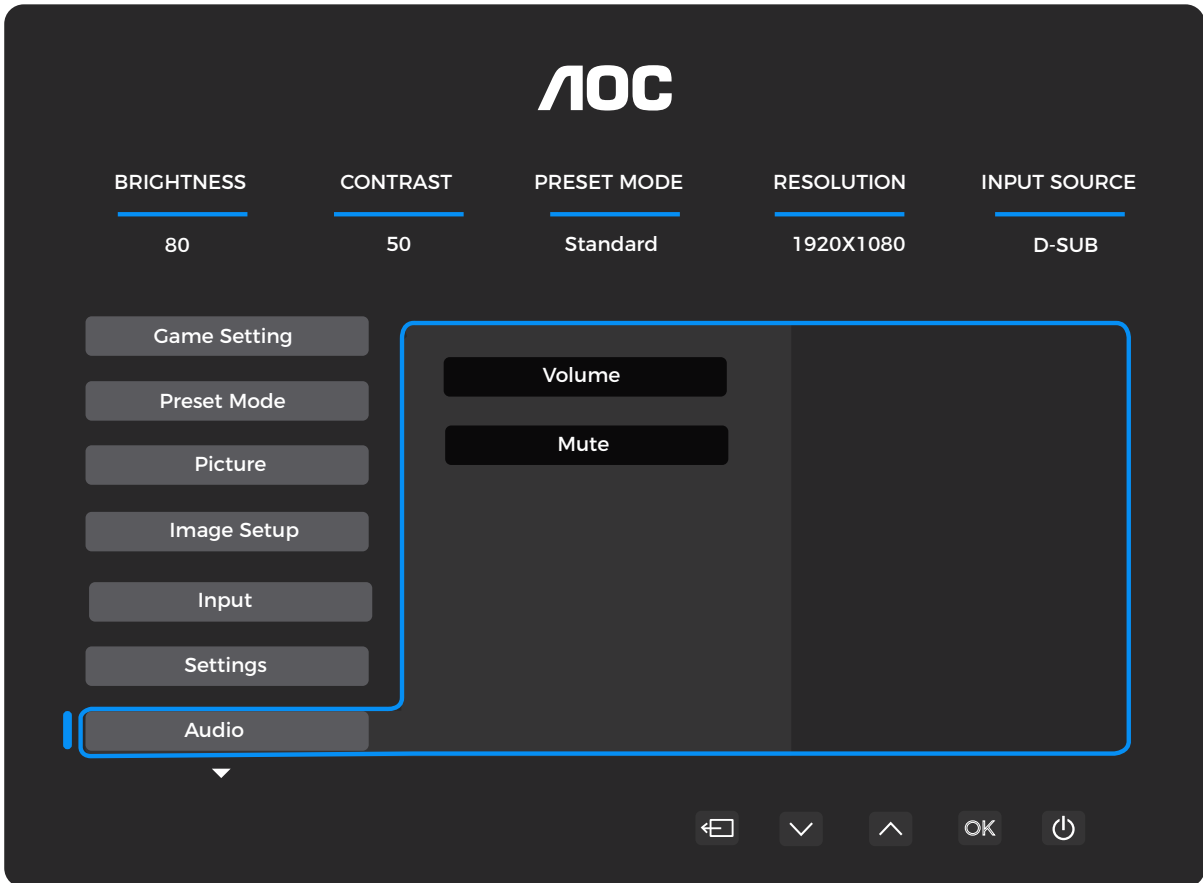

音量	0-100	音量調整
靜音	關閉 / 開啟	靜音音量

## OSD 設定

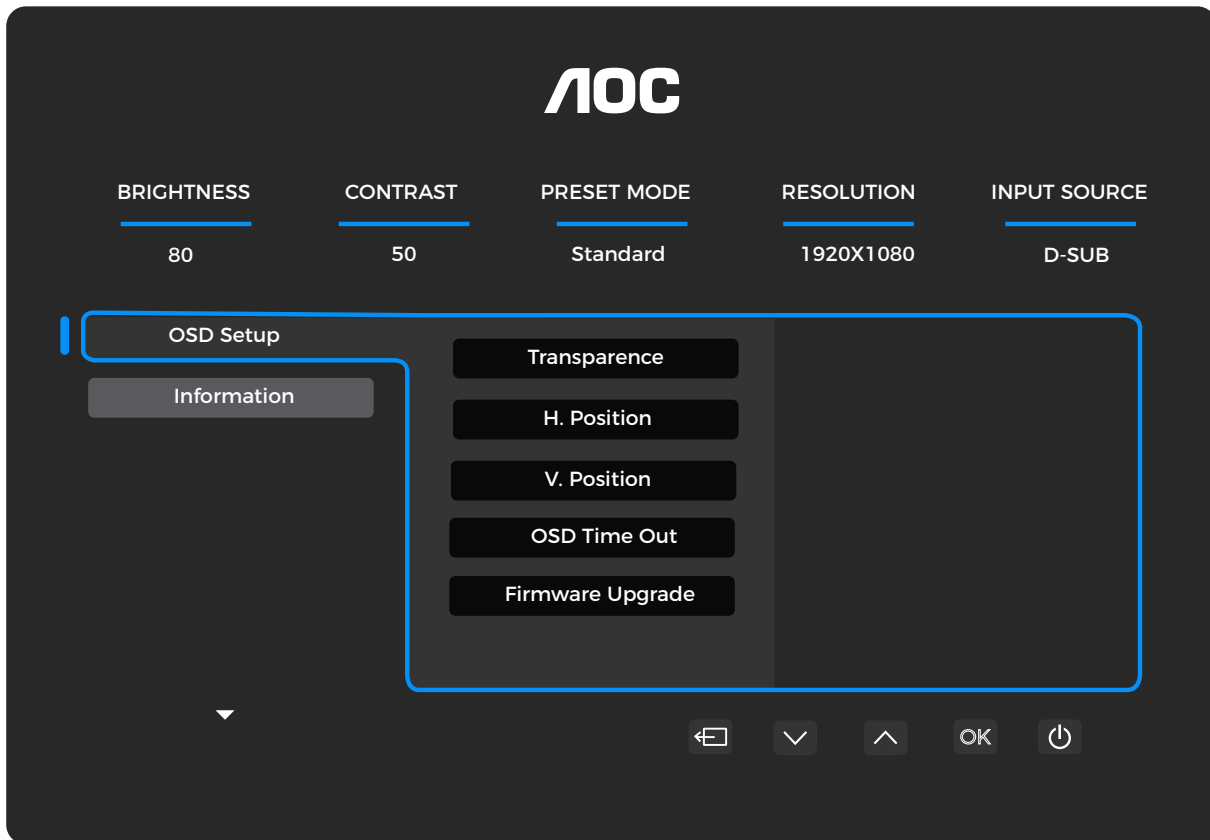

透明度	0-100	調整 OSD 透明度
水平位置	0-100	調整 OSD 的水平位置。
垂直位置	0-100	調整 OSD 的垂直位置。
OSD 逾時	5-120	調整 OSD 逾時時間
韌體升級	否 / 是	透過 USB 升級韌體

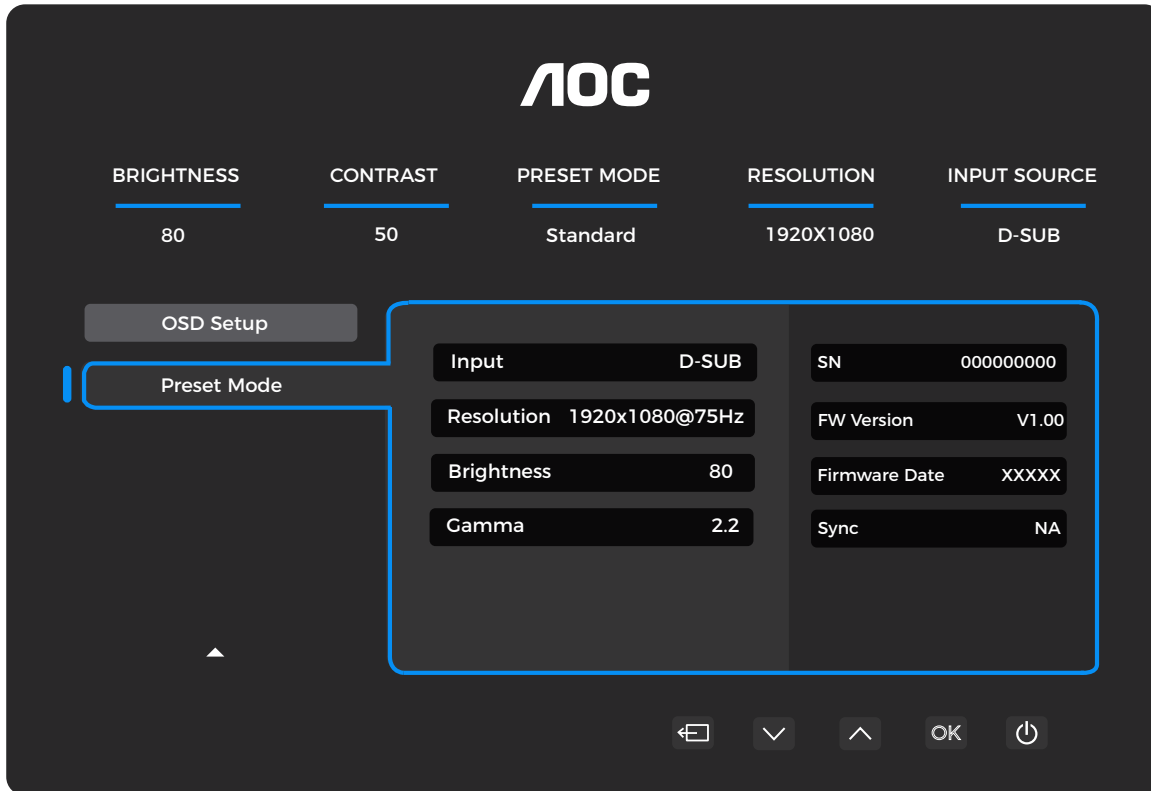

## LED 指示燈

狀態	LED 顏色
全功率模式	白色
主動關閉模式	橙色

# 故障排除

問題與疑問	可能的解決方案
電源指示燈未亮	請確認電源按鈕已開啟，且電源線已正確連接至接地的電源插座及顯示器。
螢幕無影像	<ul style="list-style-type: none"> <li>● 電源線是否正確連接？ 請檢查電源線連接及電源供應。</li> <li>● 視訊線是否正確連接？ (使用 HDMI 線連接) 請檢查 HDMI 線連接。 (使用 DisplayPort 線連接) 請檢查 DisplayPort 線連接。 * 並非所有型號皆支援 HDMI/DisplayPort 輸入。</li> <li>● 若電源已開啟，請重新啟動電腦以顯示初始畫面 (登入畫面)。 若出現初始畫面 (登入畫面)，請以適用模式啟動電腦 (Windows 7/8/10 的安全模式)，然後調整顯示卡的頻率。 (請參考設定最佳解析度) 若未出現初始畫面 (登入畫面)，請聯絡服務中心或您的經銷商。</li> <li>● 您能看到“輸入訊號不支援”在螢幕上嗎？ 當來自顯示卡的訊號超過顯示器可正確處理的最大解析度與頻率時，您會看到此訊息。 請調整至顯示器可正確處理的最大解析度與頻率。</li> <li>● 請確認已安裝 AOC 顯示器驅動程式。</li> </ul>
影像模糊且有殘影問題	請調整對比度與亮度控制。 按下熱鍵 (AUTO) 以自動調整。 請確認未使用延長線或切換盒。建議直接將顯示器連接至顯示卡背面的輸出端子。
影像跳動、閃爍或出現波紋狀圖案	請將可能產生電磁干擾的電器設備盡量遠離顯示器。 請使用顯示器在您所使用解析度下所能支援的最高更新率。
顯示器卡在主動關閉模式”	請確認電腦電源開關處於開啟位置。 請確認電腦顯示卡已牢固插入插槽。 請確保顯示器的視訊線纜已正確連接至電腦。 檢查顯示器的視訊線纜，確保針腳未彎曲。 請按下鍵盤上的 CAPS LOCK 鍵，並觀察 CAPS LOCK 指示燈，以確認電腦是否正常運作。按下 CAPS LOCK 鍵後，指示燈應會亮起或熄滅。
缺少其中一種主要顏色 (紅色、綠色或藍色)	檢查顯示器的視訊線纜，確保針腳未損壞。 請確保顯示器的視訊線纜已正確連接至電腦。
螢幕影像未置中或尺寸不正確	調整水平位置 (H-Position) 及垂直位置 (V-Position)，或按下快捷鍵 (AUTO)。
影像色彩異常 (白色不呈現純白)	調整 RGB 色彩或選擇所需色溫。
螢幕出現水平或垂直幹擾	請使用 Windows 7/8/10/11 的關機模式來調整時鐘 (CLOCK) 及聚焦 (FOCUS)。 按下熱鍵 (AUTO) 以自動調整。
法規與服務	請參閱隨附光碟手冊中的法規與服務資訊，或至 <a href="http://www.aoc.com">www.aoc.com</a> (於支援頁面中尋找您購買的型號及相關法規與服務資訊)。

# 規格

## 一般規格

面板	型號名稱	24P4U		
	驅動系統	TFT 彩色液晶顯示器		
	可視影像尺寸	60.5 公分 對角線		
	像素間距	0.2745 毫米 (水平) × 0.2745 毫米 (垂直)		
	顯示色彩	1,670 萬色		
其他	水平掃描範圍	30-85 kHz (VGA) 30-140 kHz (HDMI/DisplayPort)		
	最大水平掃描尺寸	527.04 毫米		
	垂直掃描範圍	48-75Hz (VGA) 48-120Hz (HDMI/DisplayPort)		
	垂直掃描尺寸 (最大)	296.46 毫米		
	最佳預設解析度	1920x1080@60Hz (HDMI/DisplayPort) 1920x1080@75Hz (VGA)		
	最大解析度	1920x1080@120Hz (HDMI/DisplayPort) 1920x1080@75Hz (VGA)		
	即插即用	VESA DDC2B/CI		
	電源	100-240V~, 50/60Hz, 1.5A		
	功率消耗	典型值 (預設亮度與對比度)	20W	
		最大 (亮度 = 100, 對比度 = 100)	≤73W	
		待機模式	≤0.3W	
	散熱	正常運作	249.15 BTU/小時 (典型值)	
		睡眠 (待機模式)	<1.02 BTU/小時	
關機模式		<0 BTU/小時		
關機模式 (交流電開關)		0 BTU/小時		
物理特性	連接器類型	DisplayPort/HDMI/D-SUB/USB/ 音訊輸入 / 耳機輸出 /USB C		
	訊號線類型	可拆卸		
環境	溫度	操作	0°C~40°C	
		非操作	-25°C~55°C	
	濕度	操作	10%~85% (無凝結)	
		非操作	5%~93% (無凝結)	
	海拔高度	操作	0m~5000m (0ft~16404ft)	
		非操作	0m~12192m (0ft~40000ft)	



# AOC 顯示器面板像素缺陷政策

AOC 致力於提供最高品質的產品。我們採用業界最先進的製造工藝，並實施嚴格的品質管控。然而，顯示器所使用的面板偶爾仍可能出現像素或子像素缺陷，屬於無法完全避免的情況。

無任何製造商能保證所有面板均無像素缺陷，但 AOC 保證對於任何具有不可接受缺陷數量的顯示器，將依保固條款進行維修或更換。本通知說明不同類型的像素缺陷，並定義各類缺陷的可接受標準。為符合保固維修或更換資格，顯示器面板上的像素缺陷數量必須超過這些可接受標準。例如，顯示器上不良子像素的比例不得超過 0.0004%。

此外，AOC 對某些較為明顯的像素缺陷類型或組合設定了更嚴格的品質標準。本政策於全球範圍內有效。

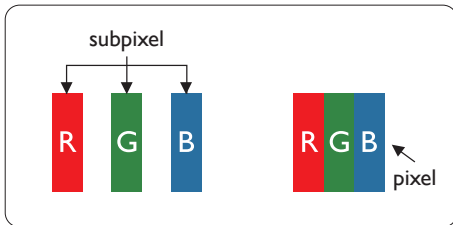

## 像素與子像素

像素 (picture element) 由三個主要顏色的子像素組成，分別為紅、綠、藍。多個像素組合形成影像。當一個像素的所有子像素均發光時，三個彩色子像素合成一個白色像素。當所有子像素均不發光時，三個彩色子像素合成一個黑色像素。其他點亮與暗色子像素的組合會呈現為其他顏色的單一像素。

## 像素缺陷類型

像素及子像素缺陷會以不同方式出現在螢幕上。像素缺陷分為兩大類，每類中包含數種子像素缺陷類型。

### 亮點缺陷

亮點缺陷表現為始終點亮或「開啟」的像素或子像素。換言之，當顯示器顯示暗色圖案時，亮點即為螢幕上突出的子像素。以下為亮點缺陷的類型。

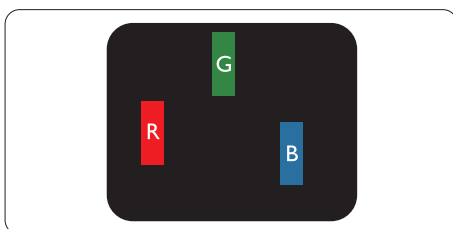

單一點亮的紅、綠或藍子像素。

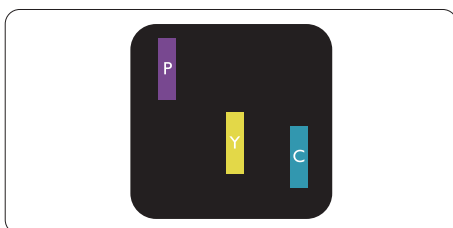

兩個相鄰點亮的子像素：

- 紅 + 藍 = 紫色
- 紅 + 綠 = 黃色
- 綠色 + 藍色 = 青色 (淺藍色)



三個相鄰亮子像素（即一個白色像素）。

注意

紅色或藍色亮點必須比鄰近點亮度高出 50% 以上，綠色亮點則需高出 30% 以上。

#### 黑點缺陷

黑點缺陷表現為像素或子像素始終處於暗或「關閉」狀態。亦即，當顯示器顯示亮色圖案時，暗點即為螢幕上突出的子像素。以下為黑點缺陷的類型。

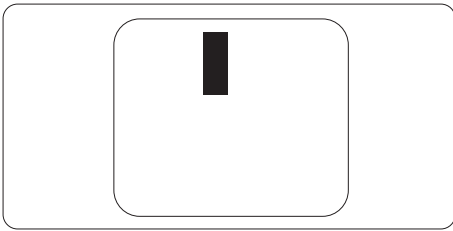

#### 像素缺陷的鄰近性

由於相同類型的像素及子像素缺陷若彼此鄰近，可能更為明顯，AOC 亦對像素缺陷的鄰近性規定了容許範圍。

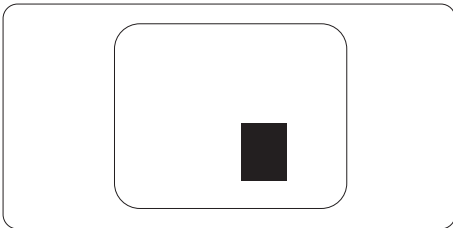

#### 像素缺陷容許標準

為符合保固期間因像素缺陷而申請維修或更換的資格，AOC 面板顯示器的面板像素或子像素缺陷必須超出網頁手冊中列示的容許範圍。

亮點缺陷	可接受標準
1 個點亮子像素	2
2 個相鄰點亮子像素	1
3 個相鄰點亮子像素（1 個白色像素）	0
兩個亮點缺陷之間的距離 *	>=15 毫米
所有類型亮點缺陷總數	2
黑點缺陷	可接受標準
1 個暗子像素	5 個或以下
2 個相鄰暗子像素	2 個或以下
3 個相鄰暗子像素	≤1
兩個黑點缺陷之間的距離 *	>=15 毫米
所有類型黑點缺陷總數	5 個或以下
點缺陷總數	可接受標準
所有類型亮點或黑點缺陷總數	5 個或以下

注意

\*：1 或 2 個相鄰子像素缺陷視為 1 個點缺陷。

## 預設顯示模式

標準	解析度 ( ± 1Hz)	水平頻率 (KHz)	垂直頻率 (Hz)
VGA	640x480@60Hz	31.469	59.94
	640x480@72Hz	37.861	72.809
	640x480@75Hz	37.500	75.000
MAC 模式 VGA	640x480@67Hz	35.000	66.667
IBM 模式	720x400@70Hz	31.469	70.087
SVGA	800x600@56Hz	35.156	56.25
	800x600@60Hz	37.879	60.317
	800x600@72Hz	48.077	72.188
	800x600@75Hz	46.875	75.000
MAC 模式 SVGA	832x624@75Hz	49.725	74.500
XGA	1024x768@60Hz	48.363	60.004
	1024x768@70Hz	56.476	70.069
	1024x768@75Hz	60.023	75.029
SXGA	1280x1024@60Hz	63.981	60.020
	1280x1024@75Hz	79.976	75.025
WSXG	1280x720@60Hz	44.772	59.855
	1280x960@60Hz	60.000	60.000
WXGA+	1440x900@60Hz	55.935	59.876
WSXGA+	1680x1050@60Hz	64.674	59.883
FHD	1920x1080@60Hz	67.500	60.000
	1920x1080@75Hz	83.894	74.973
	1920x1080@100Hz	110.000	100.000
	1920x1080@120Hz	135.000	120.000

注意：依據 VESA 標準，不同作業系統及顯示卡計算之更新頻率（場頻）可能存在 ± 1Hz 的誤差。為提升相容性，本產品標稱更新頻率已四捨五入，請以實際產品為準。

## 腳位配置



19 針彩色顯示訊號線

腳位編號	訊號名稱	腳位編號	訊號名稱	腳位編號	訊號名稱
1.	TMDS 資料 2+	9.	TMDS 資料 0-	17.	DDC/CEC 接地
2.	TMDS 資料 2 屏蔽	10.	TMDS 時鐘 +	18.	+5V 電源
3.	TMDS 資料 2-	11.	TMDS 時鐘 屏蔽	19.	熱插拔偵測
4.	TMDS 資料 1+	12.	TMDS 時鐘 -		
5.	TMDS 資料 1 屏蔽	13.	CEC		
6.	TMDS 資料 1-	14.	保留 (裝置未接)		
7.	TMDS 資料 0+	15.	SCL		
8.	TMDS 數據 0 屏蔽	16.	SDA		

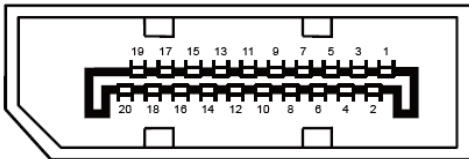

20 針彩色顯示訊號線

腳位編號	訊號名稱	腳位編號	訊號名稱
1	ML_Lane 3 (n)	11	接地
2	接地	12	ML_Lane 0 (p)
3	ML_Lane 3 (p)	13	配置 1
4	ML_Lane 2 (n)	14	配置 2
5	接地	15	AUX_CH(p)
6	ML_Lane 2 (p)	16	接地
7	ML_Lane 1 (n)	17	AUX_CH(n)
8	接地	18	熱插拔偵測
9	ML_Lane 1 (p)	19	回傳 DP_PWR
10	ML_Lane 0 (n)	20	DP_PWR

# 即插即用

## 即插即用 DDC2B 功能

本顯示器配備符合 VESA DDC 標準的 VESA DDC2B 功能。此功能允許顯示器向主機系統通報其身份，並依據所使用的 DDC 等級，傳達有關其顯示能力的額外資訊。

DDC2B 是基於 I2C 協定的雙向資料通道。主機可透過 DDC2B 通道請求 EDID 資訊。

