

# POUŽÍVATEL'SKÁ PRÍRUČKA



## 24P4U MONITOR

[AOC.COM](https://www.aoc.com)

©2025 AOC. All rights reserved  
Version: A01

**AOC**

Bezpečnosť.....	1
Národné konvencie.....	1
Napájanie.....	2
Inštalácia.....	3
Čistenie.....	4
Iné.....	5
Inštalácia.....	6
Obsah balenia.....	6
Montáž stojana a základne.....	7
Nastavenie uhla pohľadu.....	8
Pripojenie monitora.....	9
Montáž na stenu.....	10
Funkcia Adaptive-Sync.....	11
Nastavovanie.....	12
Rýchle klávesy.....	12
Nastavenie OSD.....	13
Herné nastavenie.....	14
Prednastavený režim.....	15
Obrázok.....	16
Nastavenie obrázka.....	18
Vstup.....	19
Nastavenia.....	20
Vypnuté / Zapnuté.....	20
Audio.....	21
Nastavenie OSD.....	22
Informácie.....	23
LED indikátor.....	24
Riešenie problémov.....	25
Špecifikácia.....	26
Všeobecná špecifikácia.....	26
Politika defektov pixelov panelov monitorov AOC.....	27
Prednastavené režimy displeja.....	29
Priradenie pinov.....	30
Plug and Play.....	31

# Bezpečnosť

## Národné konvencie

Nasledujúce podkapitoly popisujú národné konvencie použité v tomto dokumente.

### Poznámky, upozornenia a varovania

V celom tomto návode môžu byť bloky textu sprevádzané ikonou a vytlačené tučným alebo kurzívnym písmom. Tieto bloky predstavujú poznámky, upozornenia a varovania a používajú sa nasledovne:



**POZNÁMKA:** POZNÁMKA označuje dôležité informácie, ktoré vám pomôžu lepšie využívať váš počítačový systém.





**UPOZORNENIE:** UPOZORNENIE označuje možnosť poškodenia hardvéru alebo straty dát a informuje vás, ako sa problému vyhnúť.



**VAROVANIE:** VAROVANIE označuje možnosť ohrozenia zdravia a informuje vás, ako sa problému vyhnúť. Niektoré varovania môžu byť uvedené v alternatívnych formátoch a nemusia byť sprevádzané ikonou. V takýchto prípadoch je konkrétna forma varovania stanovená regulačným orgánom.

## Napájanie

 Monitor by mal byť prevádzkovaný iba z typu napájacieho zdroja uvedeného na štítku. Ak si nie ste istí typom napájania vo vašej domácnosti, obráťte sa na svojho predajcu alebo miestnu energetickú spoločnosť.

 Monitor je vybavený trojpólovou uzemnenou zástrčkou s tretím (uzemňovacím) kolíkom. Táto zástrčka sa bezpečnostne zapája iba do uzemnenej elektrickej zásuvky. Ak vaša zásuvka neumožňuje pripojenie trojžilovej zástrčky, nechajte si elektrikárom nainštalovať správnu zásuvku alebo použite adaptér na bezpečné uzemnenie zariadenia. Neobchádzajte bezpečnostný účel uzemnenej zástrčky.

 Odpojte zariadenie počas búrky s bleskami alebo ak ho nebudete dlhší čas používať. Týmto ochránite monitor pred poškodením spôsobeným prepätím.

 Nepretáčajte predlžovacie káble a rozvodné lišty. Pretáženie môže spôsobiť oheň alebo elektrický šok.

 Pre zabezpečenie uspokojivej prevádzky používajte monitor iba s počítačmi schválenými UL, ktoré majú vhodne nakonfigurované zásuvky označené medzi 100-240 V AC, min. 5 A.

 Nástenná zásuvka musí byť inštalovaná v blízkosti zariadenia a musí byť ľahko prístupná.

# Inštalácia

**!** Neumiestňujte monitor na nestabilný vozík, stojan, trojnožku, držiak alebo stôl. Ak monitor spadne, môže zraniť osobu a spôsobiť vážne poškodenie tohto produktu. Používajte iba vozík, stojan, trojnožku, držiak alebo stôl odporúčaný výrobcom alebo predávaný s týmto produktom. Dodržiavajte pokyny výrobcu. Dodržiavajte pokyny pri inštalácii produktu a používajte montážne príslušenstvo odporúčané výrobcom. Kombináciu produktu a vozíka presúvajte opatrne.

**!** Nikdy nekladajte žiadny predmet do otvoru na skrinke monitora. Môže to poškodiť obvodové súčiastky, čo môže spôsobiť oheň alebo elektrický šok. Nikdy nevyliievajte tekutiny na monitor.

**!** Neumiestňujte prednú časť produktu na podlahu.

**!** Ak monitor montujete na stenu alebo poličku, použite montážnu sadu schválenú výrobcom a riadte sa pokynmi tejto sady.

**!** Nechajte okolo monitora dostatočný priestor, ako je znázornené nižšie. Inak môže byť cirkulácia vzduchu nedostatočná, čo môže spôsobiť prehrievanie, oheň alebo poškodenie monitora.

**!** Aby ste predišli možnému poškodeniu, napríklad odlupovaniu panela od rámečka, zabezpečte, aby monitor nebol naklonený nadol o viac než -5 stupňov. Ak je prekročený maximálny sklon nadol -5 stupňov, poškodenie monitora nebude kryté zárukou.

Nižšie sú uvedené odporúčané oblasti ventilácie okolo monitora pri jeho inštalácii na stenu alebo stojan:

## Inštalované so stojanom

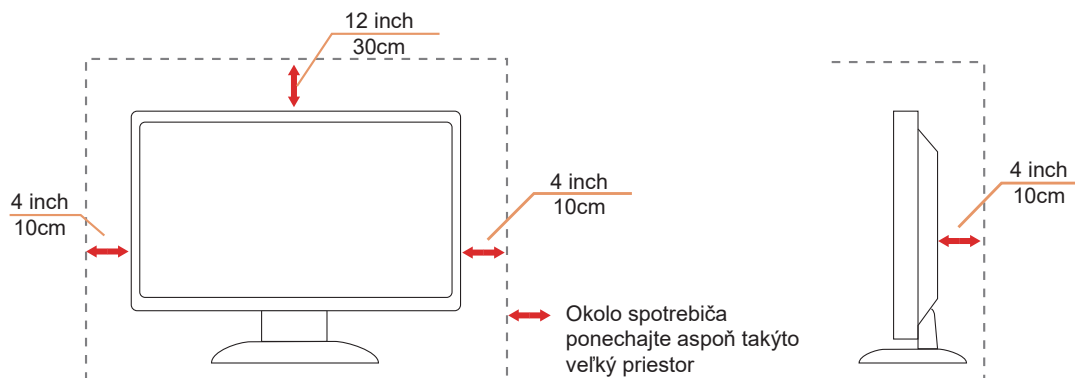

# Čistenie

! Pravidelne čistite kryt vlhkou, mäkkou handričkou.

! Pri čistení používajte mäkkú bavlnenú alebo mikrovláknovú handričku. Handrička by mala byť vlhká a takmer suchá; nedovoľte, aby sa tekutina dostala do puzdra.





! Pred čistením výrobku odpojte napájací kábel.

## Iné

 Ak výrobok vydáva nezvyčajný zápach, zvuk alebo dym, okamžite odpojte napájací kábel a kontaktujte Servisné stredisko.

 Uistite sa, že vetracie otvory nie sú zablokované stolom alebo závesom.

 Nepoužívajte LCD monitor pri silných vibráciách alebo nárazoch počas prevádzky.

 Neudierajte ani nenechávajte monitor spadnúť počas prevádzky alebo prepravy.

 Napájacie káble musia byť bezpečnostne schválené. Pre Nemecko musí byť použitý kábel H03VV-F, 3G, 0,75 mm<sup>2</sup> alebo lepší. Pre ostatné krajiny sa použijú príslušné vhodné typy.

 Nadmerný zvukový tlak z náušníkov a slúchadiel môže spôsobiť poškodenie sluchu. Nastavenie ekvalizéra na maximum zvyšuje výstupné napätie slúchadiel a tým aj úroveň akustického tlaku.

# Inštalácia

## Obsah balenia

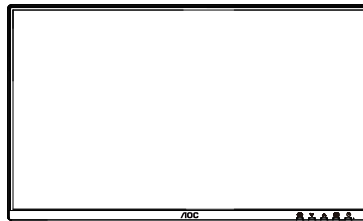

Monitor



Quick Start Guide



Warranty Card



Stand

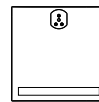

Base



Power Cable



HDMI Cable



DisplayPort Cable



D-SUB Cable



Audio Cable

\* Nie všetky signálne káble budú dodané pre všetky krajiny a regióny. Prosím, overte si u miestneho predajcu alebo pobočky AOC potvrdenie.

## Montáž stojana a základne

Prosím, nainštalujte alebo odstráňte základňu podľa nasledujúcich krokov.

Inštalácia:

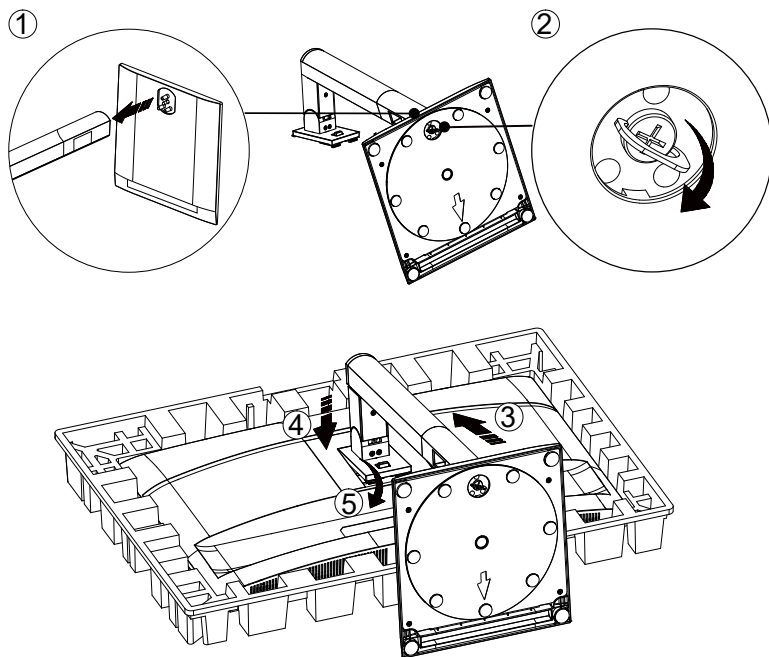

Odstránenie:

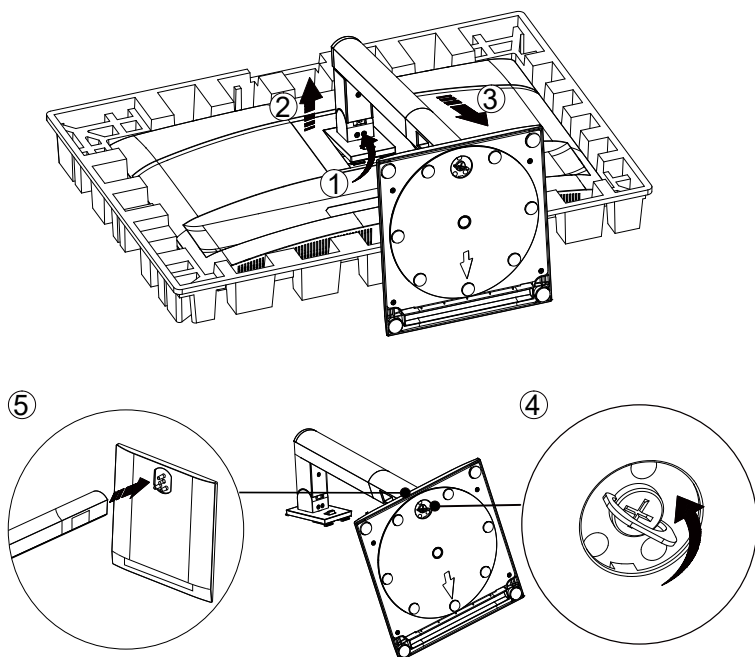

Špecifikácia skrutky pre základňu: M6\*17 mm (účinný závit 5,5 mm)

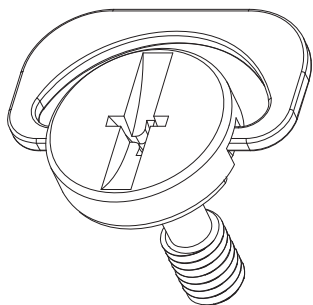

 **POZNÁMKA:** Dizajn displeja sa môže líšiť od zobrazeného.

## Nastavenie uhla pohľadu

Pre dosiahnutie najlepšieho zážitku z pozerania sa odporúča, aby používateľ zabezpečil, že na obrazovke vidí celú svoju tvár, a následne upravil uhol monitora podľa osobných preferencií.

Držte stojan, aby ste neprevrhli monitor pri zmene uhla.

Monitor môžete nastaviť nasledovne:

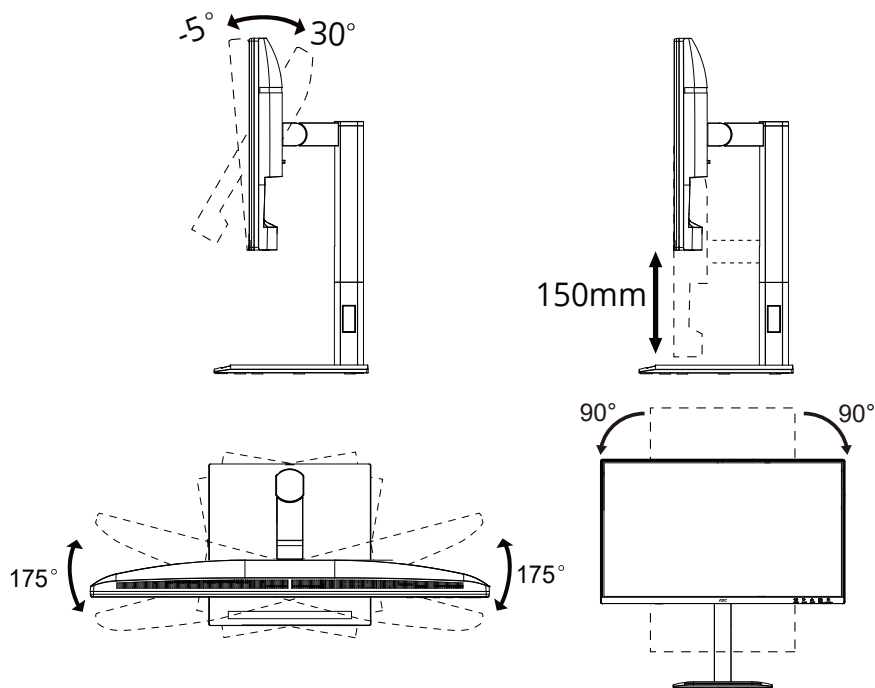

### POZNÁMKA:

Nedotýkajte sa LCD displeja pri zmene uhla. Dotýkanie sa LCD obrazovky môže spôsobiť jej poškodenie.

### Varovanie

- Aby ste predišli možnému poškodeniu obrazovky, ako je odlupovanie panela, zabezpečte, aby sa monitor neklonil nadol viac než o -5 stupňov.
- Pri nastavovaní uhla monitora netlačte na obrazovku. Držte iba rámeček.

# Pripojenie monitora

Pripojenie káblov na zadnej strane monitora a počítača:

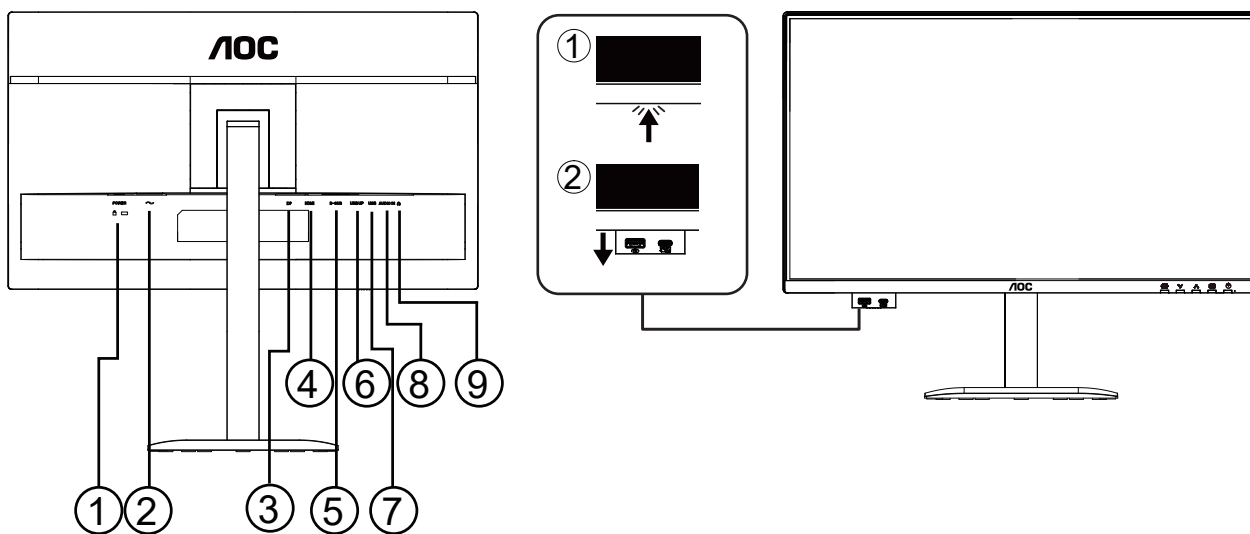

1. AC vypínač
2. Napájanie
3. DisplayPort
4. HDMI
5. D-SUB
6. USB Upstream
7. USB3.2 Gen1x2
8. AUDIO IN
9. Slúchadlá
10. USB3.2 Gen1 downstream + nabíjanie
11. USB C

## Pripojiť k PC

1. Napájací kábel pevne pripojte k zadnej strane displeja.
2. Vypnite počítač a odpojte jeho napájací kábel.
3. Pripojte kábel signálu displeja k video konektoru na zadnej strane počítača.
4. Zapojte napájací kábel počítača a displeja do blízkej elektrickej zásuvky.
5. Zapnite počítač a displej.

Ak monitor zobrazuje obraz, inštalácia je dokončená. Ak obraz nezobrazuje, pozrite si časť Riešenie problémov.

Na ochranu zariadenia vždy vypnite počítač a LCD monitor pred pripojením.

# Montáž na stenu

Príprava na inštaláciu voliteľného ramena na montáž na stenu.

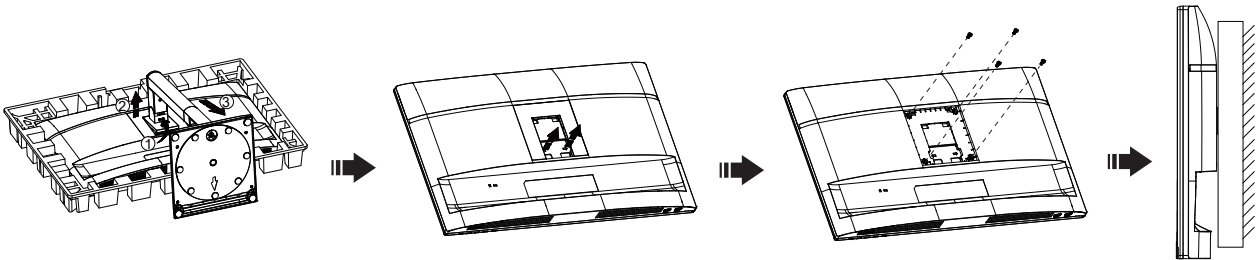

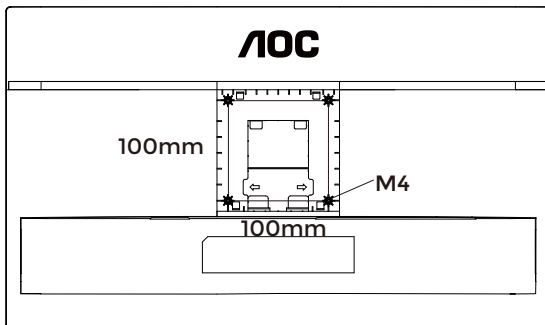

Tento monitor je možné pripevniť na rameno na montáž na stenu, ktoré sa predáva samostatne. Pred týmto postupom odpojte napájanie. Postupujte podľa týchto krokov:

1. Odstráňte základňu.
2. Postupujte podľa pokynov výrobcu na zostavenie ramena na montáž na stenu.
3. Umiestnite rameno na montáž na zadnú stranu monitora. Zarovnajte otvory ramena s otvormi na zadnej strane monitora.
4. Vložte 4 skrutky do otvorov a pevne ich utiahnite.
5. Znova pripojte káble. Na inštrukcie o pripevnení ramena na stenu sa obráťte na používateľskú príručku dodanú s voliteľným ramenom na montáž na stenu.

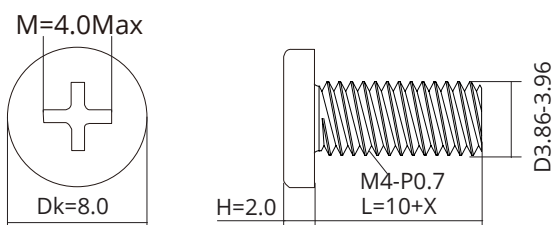

Špecifikácia skrutiek na záves na stenu: M4\*(10+X) mm, (X = hrúbka držiaka na stenu)



 **Poznámka:** Otvory na skrutky pre VESA montáž nie sú dostupné pre všetky modely, preto si ich overte u predajcu alebo oficiálneho oddelenia AOC. Vždy kontaktujte výrobcu pri inštalácii na stenu.

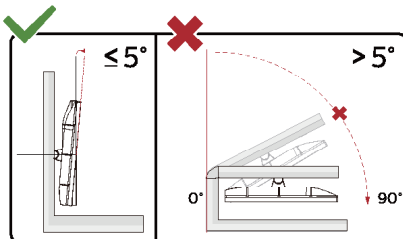

\* Dizajn displeja sa môže líšiť od zobrazeného.

## UPOZORNENIE:

1. Aby ste predišli možnému poškodeniu obrazovky, ako je odlupovanie panela, zabezpečte, aby sa monitor neklonil nadol viac než o -5 stupňov.
2. Pri nastavovaní uhla monitora netlačte na obrazovku. Držte iba rámeček.

# Funkcia Adaptive-Sync

1. Funkcia Adaptive-Sync funguje s DisplayPort/HDMI
2. Kompatibilné grafické karty: Odporúčaný zoznam je uvedený nižšie, môžete ho tiež overiť na [www.AMD.com](http://www.AMD.com)

## Grafické karty

- Radeon™ RX Vega séria
- Radeon™ RX 500 séria
- Radeon™ RX 400 séria
- Radeon™ R9/R7 300 séria (okrem R9 370/X, R7 370/X, R7 265)
- Radeon™ Pro Duo (2016)
- Radeon™ R9 Nano séria
- Radeon™ R9 Fury séria
- Radeon™ R9/R7 200 séria (okrem R9 270/X, R9 280/X)

## Procesory

- AMD Ryzen™ 7 2700U
- AMD Ryzen™ 5 2500U
- AMD Ryzen™ 5 2400G
- AMD Ryzen™ 3 2300U
- AMD Ryzen™ 3 2200G
- AMD PRO A12-9800
- AMD PRO A12-9800E
- AMD PRO A10-9700
- AMD PRO A10-9700E
- AMD PRO A8-9600
- AMD PRO A6-9500
- AMD PRO A6-9500E
- AMD PRO A12-8870
- AMD PRO A12-8870E
- AMD PRO A10-8770
- AMD PRO A10-8770E
- AMD PRO A10-8750B
- AMD PRO A8-8650B
- AMD PRO A6-8570
- AMD PRO A6-8570E
- AMD PRO A4-8350B
- AMD A10-7890K
- AMD A10-7870K
- AMD A10-7850K
- AMD A10-7800
- AMD A10-7700K
- AMD A8-7670K
- AMD A8-7650K
- AMD A8-7600
- AMD A6-7400K

# Nastavovanie

## Rýchle klávesy

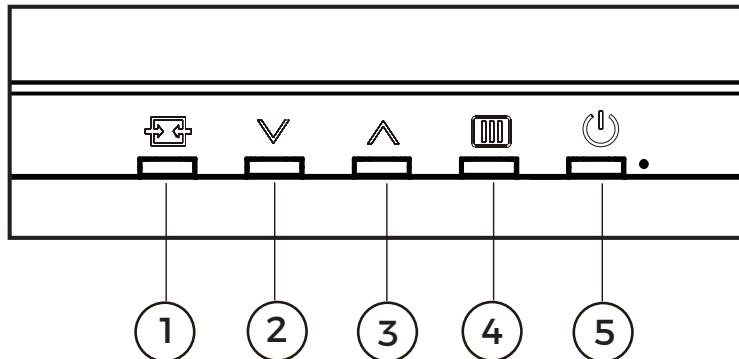

1	Zdroj/Auto/Exit
2	Prednastavený režim/√
3	Jas/∧
4	Menu/Enter
5	Napájanie

### Menu/Zadat'

Stlačte pre zobrazenie OSD alebo potvrdenie výberu.

### Napájanie

Stlačte tlačidlo Napájanie na zapnutie monitora.

### Prednastavený režim/√

Keď nie je zobrazené OSD, stlačte "√" kláves pre otvorenie funkcie Prednastavený režim, potom stlačte "∧" alebo "√" kláves pre výber Prednastaveného režimu.

### Jas/∧

Keď nie je zobrazené OSD, stlačte "∧" kláves pre otvorenie funkcie Jas, potom stlačte "∧" alebo "√" kláves na nastavenie jasu.









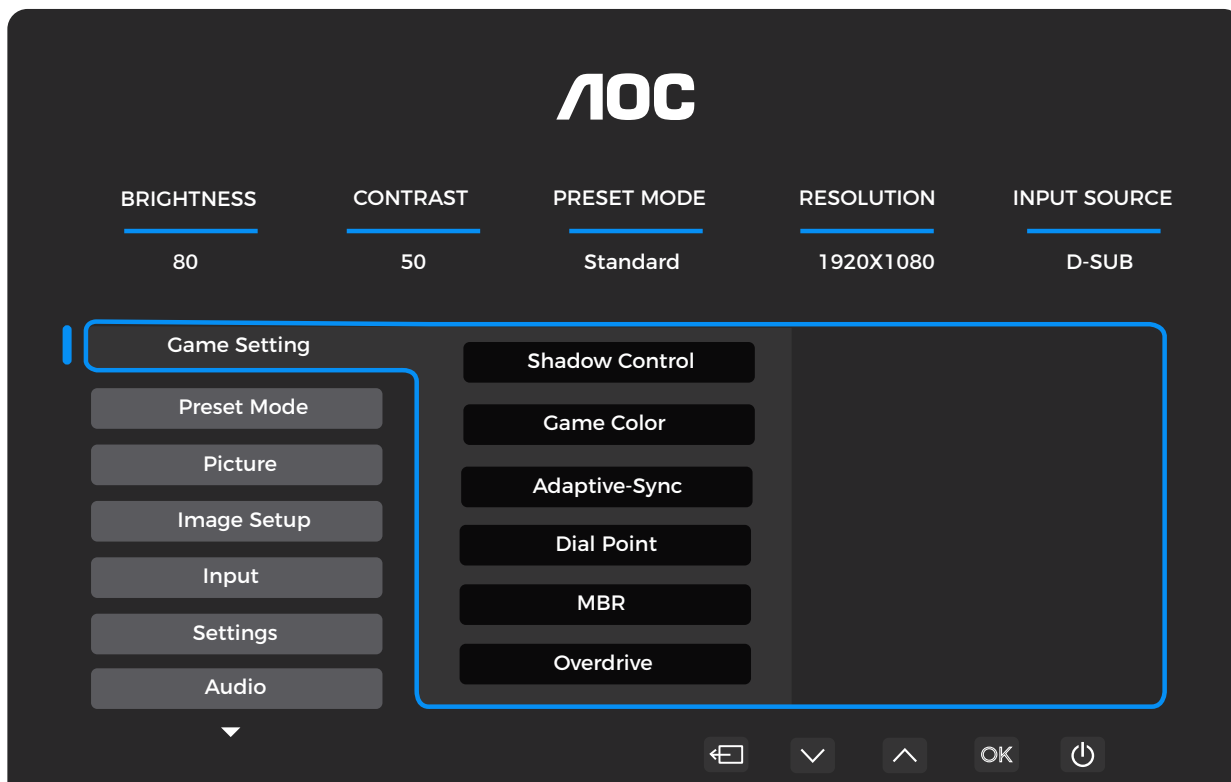





### Zdroj/Ukonit'

Keď je OSD zatvorené, stlačenie tlačidla Zdroj/Ukonit' aktivuje funkciu rýchleho klávesu Zdroj. Keď je OSD menu aktívne, toto tlačidlo slúži ako kláves pre ukončenie (na ukončenie OSD menu).

# Nastavenie OSD

Základné a jednoduché pokyny k ovládacím klávesám.



- 1). Stlačte  tlačidlo MENU na aktiváciu OSD okna.
- 2). Stlačte  alebo  na navigáciu medzi funkciami. Keď je požadovaná funkcia zvýraznená, stlačte  tlačidlo MENU / OK na jej aktiváciu, stlačte  alebo  na navigáciu medzi funkciami podmenu. Keď je požadovaná funkcia podmenu zvýraznená, stlačte  tlačidlo MENU / OK na jej aktiváciu.
- 3). Stlačte  alebo  na zmenu nastavení vybranej funkcie. Stlačte  /  na ukončenie. Ak chcete upraviť inú funkciu, zopakujte kroky 2-3.
- 4). Funkcia uzamknutia OSD: Na uzamknutie OSD stlačte a podržte  tlačidlo MENU, keď je monitor vypnutý, a potom stlačte  tlačidlo napájania na zapnutie monitora. Na odomknutie OSD stlačte a podržte  tlačidlo MENU, keď je monitor vypnutý, a potom stlačte  tlačidlo napájania na zapnutie monitora.

## Poznámky:

- 1). Ak má produkt iba jeden vstupný signál, položka „Výber vstupu“ nie je možné upraviť.
- 2). Ak je rozlíšenie vstupného signálu natívne rozlíšenie alebo Adaptive-Sync, položka „Pomer obrázka“ je neplatná.

## Herné nastavenie

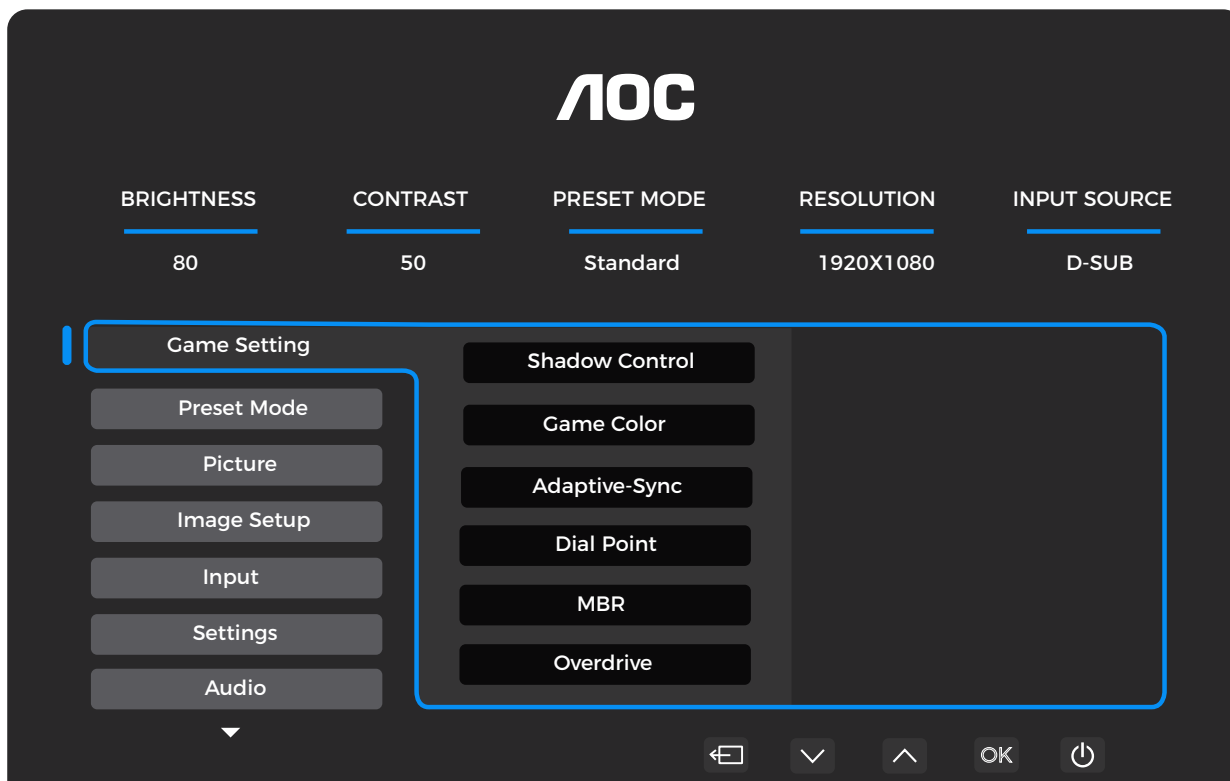

Ovládanie tieňov	0 ~ 20	Predvolené nastavenie ovládania tieňov je 0, používateľ môže upraviť hodnotu od 0 do 20 pre jasnejší obrázok. Ak je obrázok príliš tmavý na jasné zobrazenie detailov, upravte hodnotu od 0 do 20 pre lepšiu viditeľnosť.
Herná farba	0 ~ 20	Herná farba umožňuje nastaviť saturáciu v rozsahu od 0 do 20 pre kvalitnejší obrázok.
Adaptive-Sync	Vypnuté / Zapnuté	Zakázať alebo povoliť funkciu Adaptive-Sync. Upozornenie pri používaní Adaptive-Sync: Pri povolení tejto funkcie môže v niektorých herných prostrediach dochádzať k blikaniu.
Stredový bod	Vypnuté / Zapnuté / Dynamické	Funkcia „Stredový bod“ umiestňuje indikátor zamerania do stredu obrazovky, čo pomáha hráčom presne mieriť v hrách typu First Person Shooter (FPS).
MBR	0 ~ 20	MBR (Redukcia rozmazania pohybu) umožňuje nastavenie v rozsahu od 0 do 20 na zníženie rozmazania pohybu. Poznámka: 1. Funkcia MBR môže byť upravená, keď je Adaptive-Sync vypnutý a obnovovacia frekvencia je $\geq 80$ Hz. 2. Jas obrazovky sa zníži so zvyšovaním hodnoty nastavenia.
Overdrive	Vypnuté / Slabé / Stredné / Silné / Boost	Nastavte čas odozvy. Poznámka: 1. Ak používateľ nastaví OverDrive na „Silné“, zobrazený obrázok môže byť rozmazaný. Používatelia môžu upraviť úroveň OverDrive alebo ho vypnúť podľa svojich preferencií. 2. Funkcia „Boost“ je voliteľná, keď je Adaptive-Sync vypnutý a obnovovacia frekvencia je $\geq 80$ Hz. 3. Jas obrazovky sa zníži, keď je funkcia „Boost“ zapnutá.

### Poznámka:

Keď je „Farebný priestor“ v sekcii „Obrázok“ nastavený na sRGB, položky „Ovládanie tieňov“, „Herná farba“ a „MBR“ nie je možné upravovať. „Boost“ v sekcii „Overdrive“ nie je k dispozícii.

## Prednastavený režim

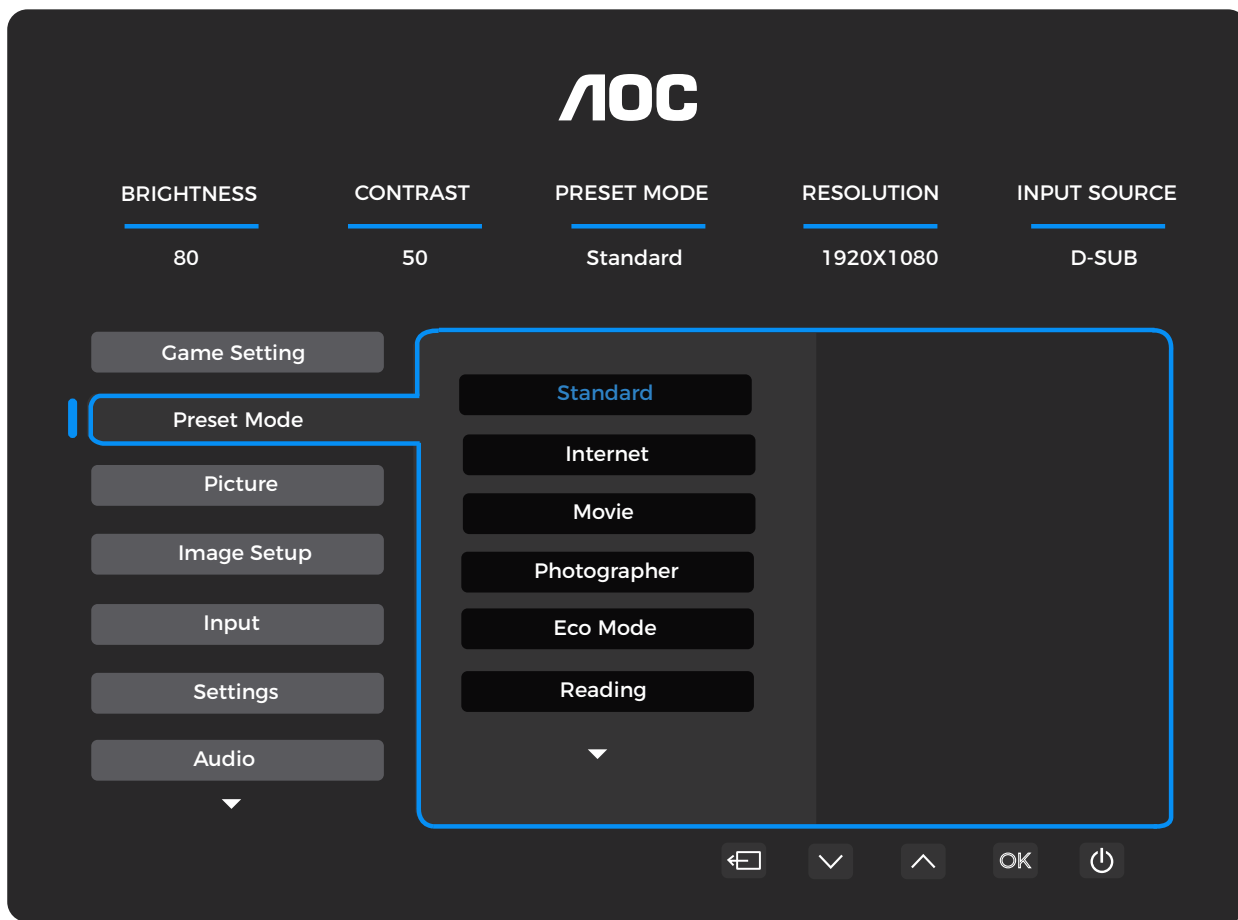

Štandard	Zlepšuje čitateľnosť pre vhodné webové a mobilné hry.
Internet	Internetový režim.
Film	Režim filmu.
Fotograf	Režim fotografa.
Eko režim	Eko režim
Čítanie	Režim čítania.
HDR efekt - obrázok	Nastavte HDR efekt podľa vašich požiadaviek na používanie.
HDR efekt - film	
HDR efekt - hra	
Šport	Športový režim.
FPS	Pre hranie FPS (First Person Shooter) hier. Zlepšuje úroveň čiernej v tmavom režime.
RTS	Pre hranie RTS (Real Time Strategy) hier. Zlepšuje kvalitu obrazu.
Závodné	Pre hranie závodných hier zabezpečuje najrýchlejšiu odozvu a vysokú saturáciu farieb.
Resetovať farbu	Obnoviť farbu na predvolené nastavenie.

## Obrázok



Jas	0-100	Nastavenie podsvietenia.
Kontrast	0-100	Kontrast z digitálneho registra.
Farebný priestor	Pôvodný panel	Panel so štandardným farebným priestorom.
	sRGB	Farebný priestor sRGB.
Ostrosť	0-100	Nastavenie ostrosti.
Gama	1.8/2.0/2.2/2.4/2.6	Nastavenie gamy.
Farebná teplota	Pôvodná	Obnoviť pôvodnú farebnú teplotu z EEPROM.
	5000K	Obnoviť farebnú teplotu 5000K z EEPROM.
	6500K	Obnoviť farebnú teplotu 6500K z EEPROM.
	7500K	Obnoviť farebnú teplotu 7500K z EEPROM.
	8200K	Obnoviť farebnú teplotu 8200K z EEPROM.
	9300K	Obnoviť farebnú teplotu 9300K z EEPROM.
	11500K	Obnoviť farebnú teplotu 11500K z EEPROM.
	Používateľom definované	Obnoviť farebnú teplotu z EEPROM.
Červená	0-100	Červený zisk z digitálneho registra.

Zelená	0-100	Zelený zisk z digitálneho registra.
Modrá	0-100	Modrý zisk z digitálneho registra.
DCR	Vypnuté	Zakázať dynamický kontrastný pomer.
	Zapnuté	Povoliť dynamický kontrastný pomer.
Clear Vision	Vypnuté/Slabé/ Stredné/Silné	Použiť funkciu ostrenia na celú obrazovku.
Pomer obrázka	Celá obrazovka/Aspekt	Vyberte pomer obrázka pre displej.

**Poznámka:**

Keď je v časti „Obrázok“ nastavený „Farebný priestor“ na sRGB, položky „Kontrast“, „Gamma“ a „Farebná teplota“ nie je možné upravovať.

## Nastavenie obrázka

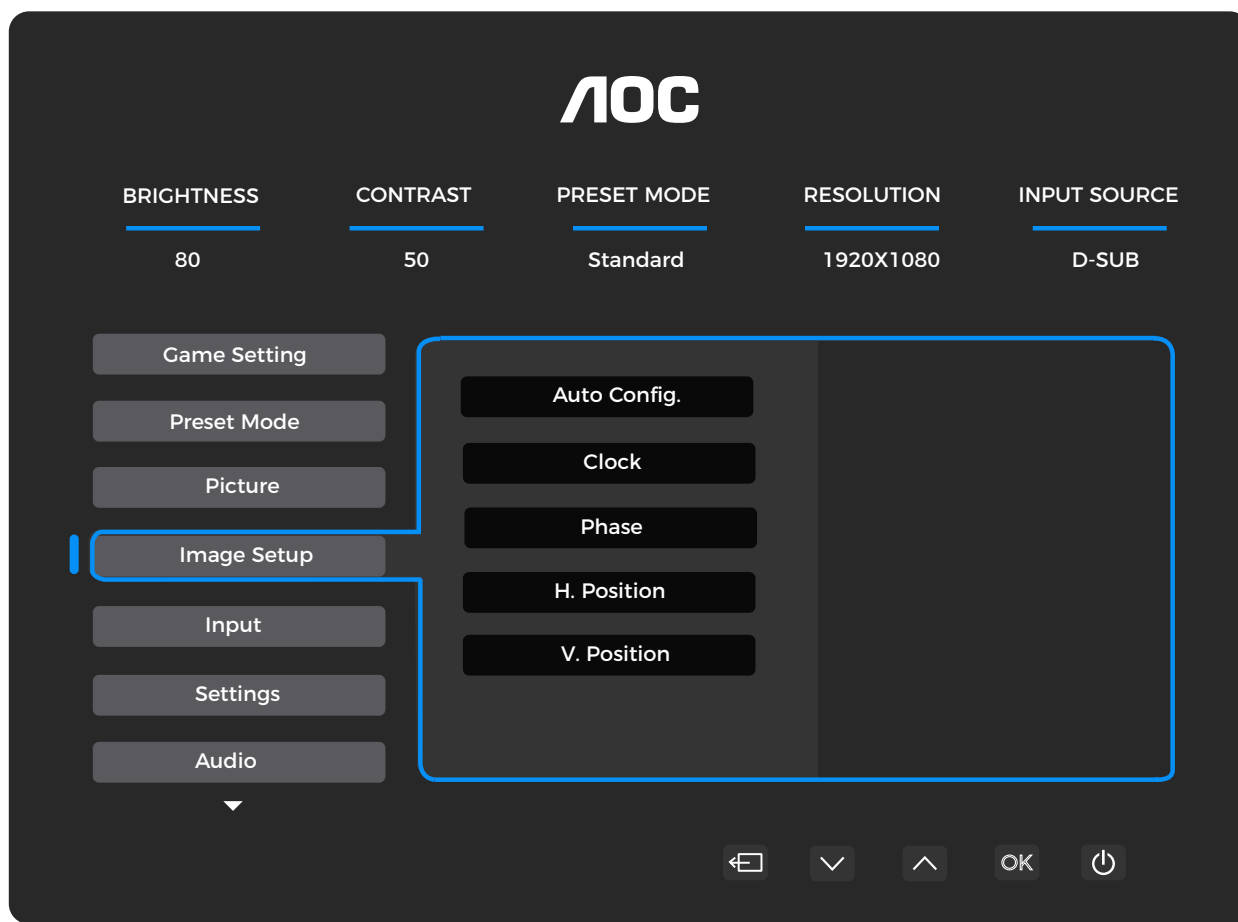

Automatická konfigurácia.	Nie / Áno	Automatické nastavenie horizontálnej a vertikálnej polohy, zaostrenia a hodínok obrázka.
Hodinky	0-100	Nastavte hodinky obrázka na zníženie šumu vertikálnych čiar. Každý krok zvýši alebo zníži hodnotu o 1 alebo 2.
Fáza	0-100	Nastavte fázu obrázka na zníženie šumu horizontálnych čiar. Každý krok zvýši alebo zníži hodnotu o 1 alebo 2.
H. poloha	0-100	Nastavte horizontálnu polohu OSD.
V. poloha	0-100	Nastavte vertikálnu polohu OSD.

## Vstup



Auto	Automatický výběr vstupného signálu.
D-SUB	Výber vstupného signálu D-SUB.
HDMI	Vyberte vstupný signál HDMI.
DisplayPort	Vyberte vstupný signál DisplayPort.

## Nastavenia

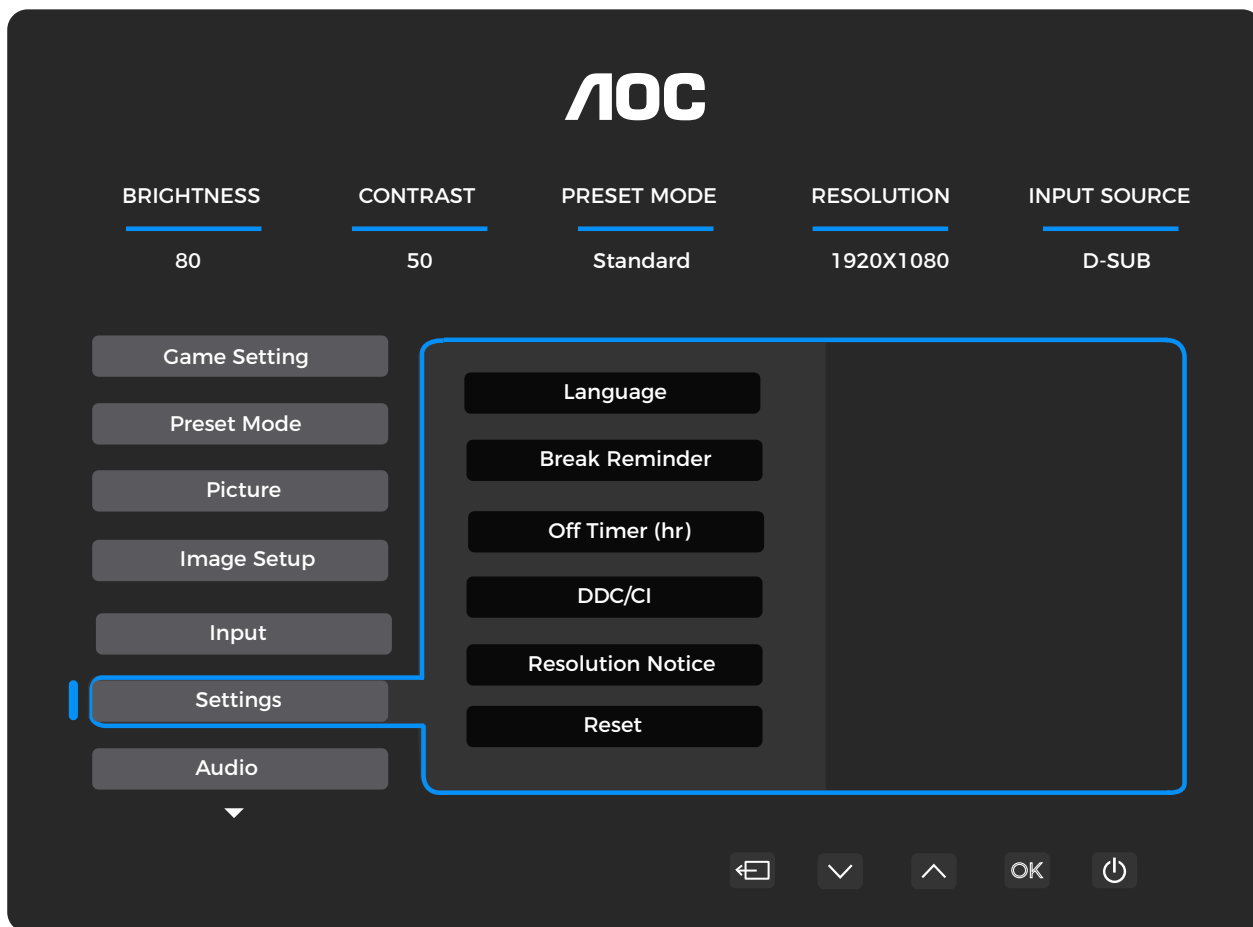

Jazyk		Vyberte jazyk OSD.
Pripomenka prestávky	<b>Vypnuté / Zapnuté</b>	Pripomenka prestávky, ak používateľ pracuje nepretržite viac ako 1 hodinu.
Časovač vypnutia (hod)	0-24	Vyberte čas vypnutia DC napájania.
DDC/CI	Nie / Áno	Zapnúť alebo vypnúť podporu DDC/CI.
Upozornenie na rozlíšenie	Vypnuté / Zapnuté	Výzva na optimálne rozlíšenie.
Reset	Nie / Áno	Obnoviť menu na predvolené nastavenia.

## Audio

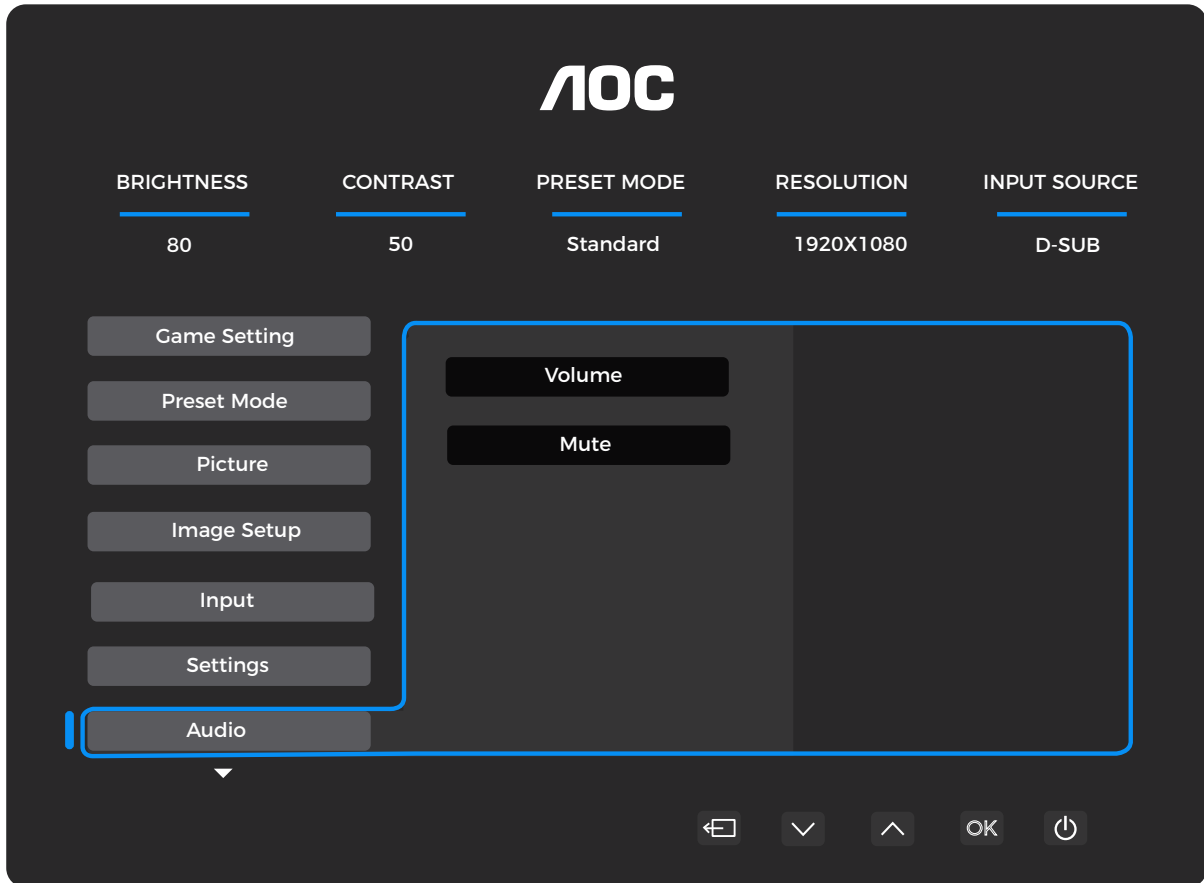

Hlasitosť	0-100	Nastavenie hlasitosti.
Stlmiť	Vypnuté / Zapnuté	Stlmiť hlasitosť.

## Nastavenie OSD

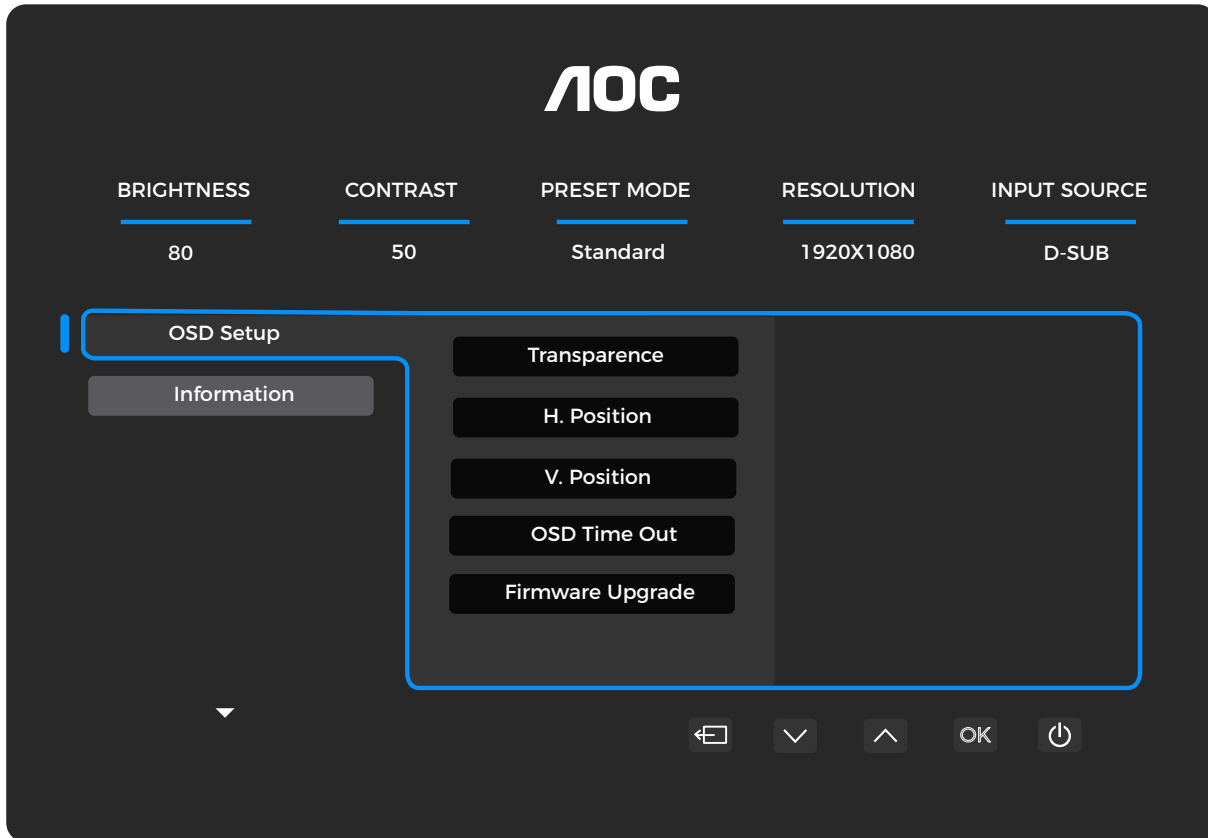

Priehľadnosť	0-100	Nastavte priehľadnosť OSD.
Horizontálna pozícia	0-100	Nastavte horizontálnu polohu OSD.
Vertikálna pozícia	0-100	Nastavte vertikálnu polohu OSD.
Časový limit OSD	5-120	Nastavte časový limit OSD.
Aktualizácia firmvéru	Nie / Áno	Aktualizujte firmvér cez USB.

# Informácie

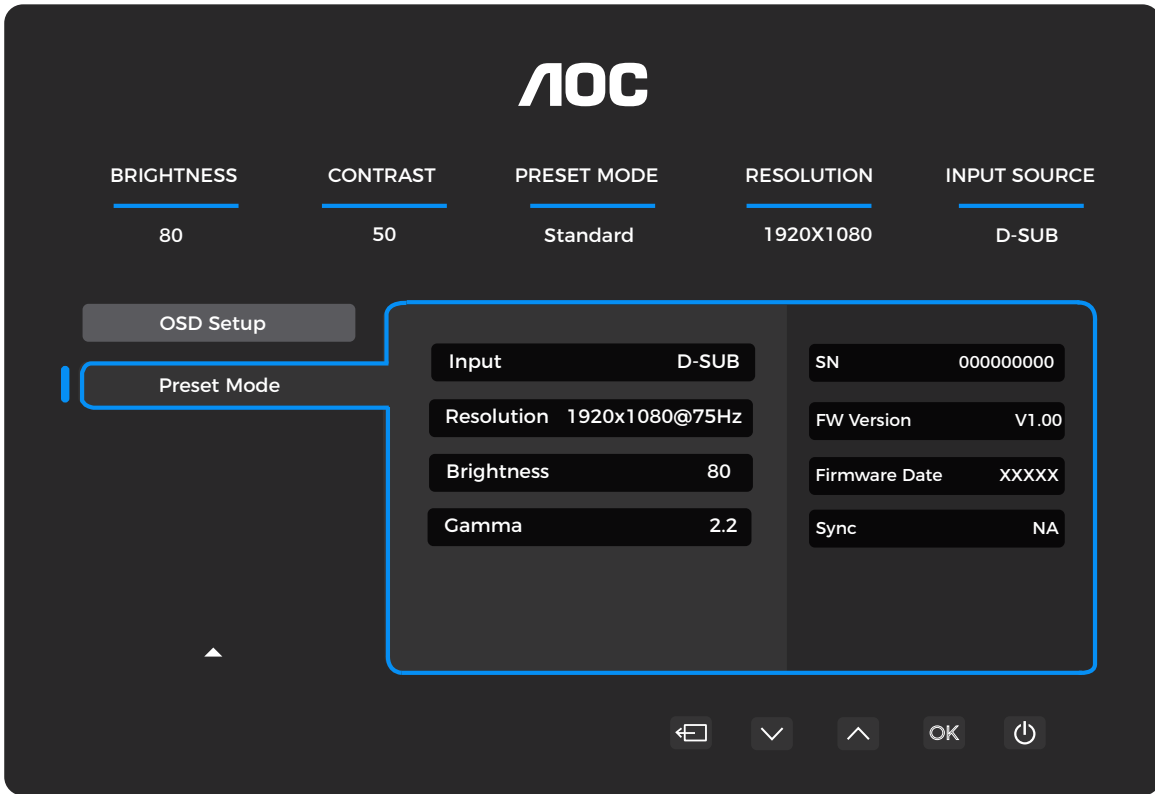

## LED indikátor

<b>Stav</b>	<b>Farba LED</b>
Režim plného výkonu	Biela
Režim aktívneho vypnutia	Oranžová

# Riešenie problémov

Problém a otázka	Možné riešenia
<b>Napájacia LED nesvieti</b>	Uistite sa, že je tlačidlo napájania zapnuté a napájací kábel je správne pripojený k uzemnenej elektrickej zásuvke a k monitoru.
<b>Na obrazovke nie je žiadny obraz</b>	<ul style="list-style-type: none"> <li>• Je napájací kábel správne pripojený? Skontrolujte pripojenie napájacieho kábla a napájanie.</li> <li>• Je video kábel správne pripojený? (Pripojené pomocou HDMI kábla) Skontrolujte pripojenie HDMI kábla. (Pripojené pomocou DisplayPort kábla) Skontrolujte pripojenie DisplayPort kábla. * HDMI/DisplayPort vstup nemusí byť dostupný na každom modeli.</li> <li>• Ak je napájanie zapnuté, reštartujte počítač, aby sa zobrazila úvodná obrazovka (prihlasovacia obrazovka). Ak sa zobrazí úvodná obrazovka (prihlasovacia obrazovka), spustíte počítač v príslušnom režime (bezpečný režim pre Windows 7/8/10) a potom zmeňte frekvenciu grafickej karty. (Odporúčame pozrieť si Nastavenie optimálneho rozlíšenia) Ak sa úvodná obrazovka nezobrazí, kontaktujte Servísne stredisko alebo svojho predajcu.</li> <li>• Vidíte "Vstup nie je podporovaný" na obrazovke? Túto správu môžete vidieť, keď signál z grafickej karty prekročí maximálne rozlíšenie a frekvenciu, ktoré monitor dokáže správne spracovať. Nastavte maximálne rozlíšenie a frekvenciu, ktoré monitor dokáže správne spracovať.</li> <li>• Uistite sa, že sú nainštalované ovládače monitora AOC.</li> </ul>
<b>Obrázok je rozmazaný a má problém s tieňovaním duchov.</b>	Nastavte ovládanie kontrastu a jas. Stlačte klávesovú skratku (AUTO) pre automatické nastavenie. Uistite sa, že nepoužívate predlžovací kábel ani prepínač. Odporúčame pripojiť monitor priamo k výstupnému konektoru grafickej karty na zadnej strane.
<b>Obrázok skáče, bliká alebo sa na obrazovke objavuje vlnový vzor.</b>	Presuňte elektrické zariadenia, ktoré môžu spôsobovať elektrické rušenie, čo najďalej od monitora. Používajte maximálnu obnovovaciu frekvenciu, ktorú váš monitor podporuje pri používanom rozlíšení.
<b>Monitor je zaseknutý v režime aktívneho vypnutia."</b>	Vypínač počítača by mal byť v polohe ZAPNUTÉ. Grafická karta počítača by mala byť pevne zasunutá vo svojom slot. Uistite sa, že video kábel monitora je správne pripojený k počítaču. Skontrolujte video kábel monitora a uistite sa, že žiadny pin nie je ohnutý. Uistite sa, že váš počítač je funkčný stlačením klávesy CAPS LOCK na klávesnici a sledovaním LED indikátora CAPS LOCK. LED by mala po stlačení klávesy CAPS LOCK buď zhasnúť, alebo sa rozsvietiť.
<b>Chýba jedna z primárnych farieb (ČERVENÁ, ZELENÁ alebo MODRÁ).</b>	Skontrolujte video kábel monitora a uistite sa, že žiadny pin nie je poškodený. Uistite sa, že video kábel monitora je správne pripojený k počítaču.
<b>Obrázok na obrazovke nie je správne centrováný alebo má nesprávnu veľkosť.</b>	Nastavte H-pozíciu a V-pozíciu alebo stlačte klávesovú skratku (AUTO).
<b>Obrázok má farebné chyby (biela nevyzerá ako biela).</b>	Nastavte RGB farby alebo vyberte požadovanú farebnú teplotu.
<b>Horizontálne alebo vertikálne rušenie na obrazovke.</b>	Použite režim vypnutia Windows 7/8/10/11 na nastavenie CLOCK a FOCUS. Stlačte klávesovú skratku (AUTO) pre automatické nastavenie.
<b>Predpisy a servis</b>	Prosím, pozrite si informácie o predpisoch a servise v manuáli na CD alebo na <a href="http://www.aoc.com">www.aoc.com</a> (nájdite model, ktorý ste zakúpili vo vašej krajine, a informácie o predpisoch a servise na stránke podpory).

# Špecifikácia

## Všeobecná špecifikácia

Panel	Názov modelu	24P4U	
	Pohon systému	TFT farebný LCD	
	Viditeľná veľkosť obrazu	60,5 cm uhlopriečka	
	Rozstup pixelov	0,2745 mm (H) x 0,2745 mm (V)	
	Farba displeja	16,7 milióna farieb	
Ostatné	Horizontálny rozsah skenovania	30-85 kHz (VGA)	
		30-140 kHz (HDMI/DisplayPort)	
	Maximálna horizontálna veľkosť skenovania	527,04 mm	
	Vertikálny rozsah skenovania	48-75 Hz (VGA)	
		48-120 Hz (HDMI/DisplayPort)	
	Vertikálna veľkosť skenovania (maximálna)	296,46 mm	
	Optimálne prednastavené rozlíšenie	1920x1080@60 Hz (HDMI/DisplayPort)	
		1920x1080@75 Hz (VGA)	
	Maximálne rozlíšenie	1920x1080@120 Hz (HDMI/DisplayPort)	
		1920x1080@75 Hz (VGA)	
	Plug & Play	VESA DDC2B/CI	
	Zdroj napájania	100-240 V~, 50/60 Hz, 1,5 A	
	Spotreba energie	Typická (predvolený jas a kontrast)	20 W
Max. (jas = 100, kontrast = 100)		≤73W	
Režim pohotovosti		≤ 0,3W	
Odvod tepla	Normálny režim prevádzky	249,15 BTU/h (typ.)	
	Režim spánku (režim pohotovosti)	<1,02 BTU/h	
	Režim vypnutia	<0 BTU/h	
	Režim vypnutia (AC vypínač)	0 BTU/h	
Fyzikálne vlastnosti	Typ konektora	DisplayPort/HDMI/D-SUB/USB/AUDIO IN/Výstup na slúchadlá/USB C	
	Typ signálneho kábla	Odnímateľný	
Environmentálny	Teplota	Prevádzková	0°C~40°C
		Ne-prevádzková	-25°C~55°C
	Vlhkosť	Prevádzková	10 %~85 % (bez kondenzácie)
		Ne-prevádzková	5 %~93 % (bez kondenzácie)
	Nadmorská výška	Prevádzková	0 m~5000 m (0 ft~16404 ft)
		Ne-prevádzková	0 m~12192 m (0 ft~40000 ft)

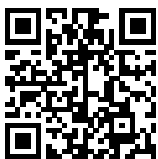

# Politika defektov pixelov panelov monitorov AOC

Spoločnosť AOC sa usiluje dodávať produkty najvyššej kvality. Používame niektoré z najmodernejších výrobných výrobných procesov v odvetví a uplatňujeme prísnu kontrolu kvality. Avšak defekty pixelov alebo subpixelov na paneloch monitorov používaných v monitoroch sú niekedy nevyhnutné.

Žiadny výrobca nemôže zaručiť, že všetky panely budú bez pixelových defektov, avšak spoločnosť AOC zaručuje, že akýkoľvek monitor s neprijateľným počtom defektov bude opravený alebo vymenený v rámci záruky. Táto informácia vysvetľuje rôzne typy pixelových defektov a definuje prijateľné úrovne defektov pre každý typ. Aby bolo možné uplatniť opravu alebo výmenu v rámci záruky, musí počet pixelových defektov na paneli monitora prekročiť tieto prijateľné úrovne. Napríklad nesmie byť poškodených viac ako 0,0004 % subpixelov na monitore.

Okrem toho spoločnosť AOC stanovuje ešte prísnejšie kvalitatívne normy pre určité typy alebo kombinácie pixelových defektov, ktoré sú výraznejšie ako iné. Táto politika platí celosvetovo.

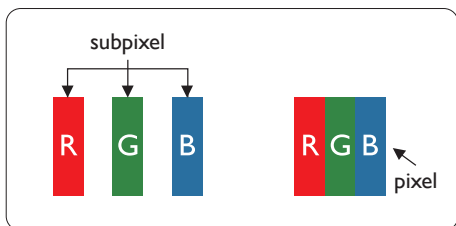

## Pixely a subpixely

Pixel, alebo obrazový prvok, sa skladá z troch subpixelov v základných farbách červenej, zelenej a modrej. Mnoho pixelov spolu tvorí obraz. Keď sú všetky subpixely pixelu rozsvietené, tri farebné subpixely spolu vytvárajú jeden biely pixel. Keď sú všetky zhasnuté, tri farebné subpixely spolu vytvárajú jeden čierny pixel. Iné kombinácie rozsvietených a tmavých subpixelov sa zobrazujú ako jednotlivé pixely iných farieb.

## Typy pixelových defektov

Pixelové a subpixelové defekty sa na obrazovke prejavujú rôznymi spôsobmi. Existujú dve kategórie pixelových defektov a niekoľko typov subpixelových defektov v rámci každej kategórie.

## Defekty jasných bodov

Defekty jasných bodov sa prejavujú ako pixely alebo subpixely, ktoré sú vždy rozsvietené alebo „zapnuté“. To znamená, že jasný bod je subpixel, ktorý vyniká na obrazovke, keď monitor zobrazuje tmavý vzor. Existujú tieto typy defektov jasných bodov.

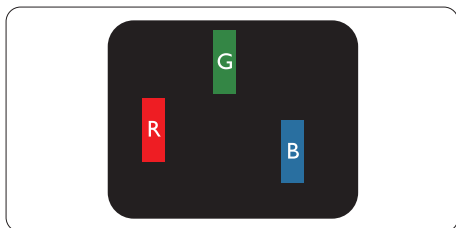

Jeden rozsvietený červený, zelený alebo modrý subpixel.

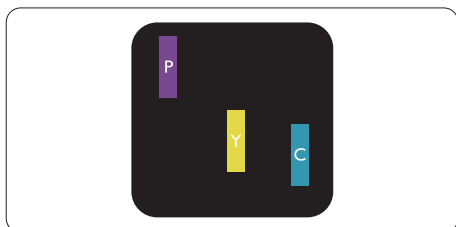

Dva susediace rozsvietené subpixely:

- Červený + modrý = fialová
- Červený + zelený = žltá
- Zelená + Modrá = Tyrkysová (svetlomodrá)



Tri susedné rozsvietené subpixely (jeden biely pixel).

Poznámka

Červený alebo modrý jasný bod musí byť o viac ako 50 % jasnejší než susedné body, zatiaľ čo zelený jasný bod je o 30 % jasnejší než susedné body.

#### Defekty čiernych bodiek

Defekty čiernych bodiek sa prejavujú ako pixely alebo subpixely, ktoré sú vždy tmavé alebo „vypnuté“. Tmavá bodka je subpixel, ktorý vyniká na obrazovke, keď monitor zobrazuje svetlý vzor. Toto sú typy defektov čiernych bodiek.

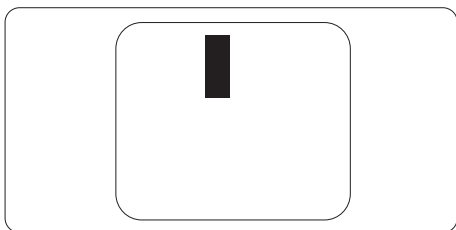

#### Blížkosť defektov pixelov

Pretože defekty pixelov a subpixelov rovnakého typu, ktoré sú blízko seba, môžu byť výraznejšie, spoločnosť AOC špecifikuje aj tolerancie pre blízkosť defektov pixelov.

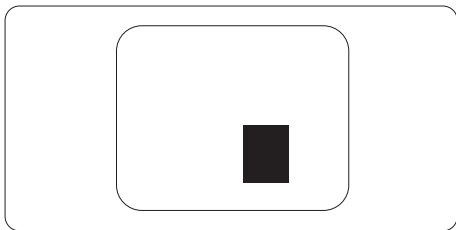

#### Tolerancie defektov pixelov

Aby monitor AOC spĺňal podmienky na opravu alebo výmenu z dôvodu defektov pixelov počas záručnej doby, musí panel monitora obsahovať defekty pixelov alebo subpixelov presahujúce tolerancie uvedené v online návode.

DEFEKTY JASNÝCH BODOV	PRIJATEĽNÁ ÚROVEŇ
1 rozsvietený subpixel	2
2 susediace rozsvietené subpixely	1
3 susediace rozsvietené subpixely (jeden biely pixel)	0
Vzdialenosť medzi dvoma defektmi jasných bodov*	$\geq 15\text{mm}$
Celkový počet jasných bodových defektov všetkých typov	2
ČIERNE BODOVÉ DEFEKTY	PRIJATEĽNÁ ÚROVEŇ
1 tmavý subpixel	5 alebo menej
2 susedné tmavé subpixely	2 alebo menej
3 susedné tmavé subpixely	$\leq 1$
Vzdialenosť medzi dvoma čiernymi bodovými defektmi*	$\geq 15\text{mm}$
Celkový počet čiernych bodových defektov všetkých typov	5 alebo menej
CELKOVÝ POČET BODOVÝCH DEFEKTOV	PRIJATEĽNÁ ÚROVEŇ
Celkový počet jasných alebo čiernych bodových defektov všetkých typov	5 alebo menej

Poznámka

\*: 1 alebo 2 susedné defekty subpixelov = 1 defekt bodky.

## Prednastavené režimy displeja

ŠTANDARD	ROZLIŠENIE (±1Hz)	VODOROVNÁ FREKVENCIA (KHz)	ZVISLÁ FREKVENCIA (Hz)
VGA	640x480@60Hz	31.469	59.94
	640x480@72Hz	37.861	72.809
	640x480@75Hz	37.500	75.000
MAC REŽIMY VGA	640x480@67Hz	35.000	66.667
IBM REŽIM	720x400@70Hz	31.469	70.087
SVGA	800x600@56Hz	35.156	56.25
	800x600@60Hz	37.879	60.317
	800x600@72Hz	48.077	72.188
	800x600@75Hz	46.875	75.000
MAC REŽIM SVGA	832x624@75Hz	49.725	74.500
XGA	1024x768@60Hz	48.363	60.004
	1024x768@70Hz	56.476	70.069
	1024x768@75Hz	60.023	75.029
SXGA	1280x1024@60Hz	63.981	60.020
	1280x1024@75Hz	79.976	75.025
WSXG	1280x720@60Hz	44.772	59.855
	1280x960@60Hz	60.000	60.000
WXGA+	1440x900@60Hz	55.935	59.876
WSXGA+	1680x1050@60Hz	64.674	59.883
FHD	1920x1080@60Hz	67.500	60.000
	1920x1080@75Hz	83.894	74.973
	1920x1080@100Hz	110.000	100.000
	1920x1080@120Hz	135.000	120.000

Poznámka: Podľa štandardu VESA môže pri výpočte obnovovacej frekvencie (frekvencie polí) rôznych operačných systémov a grafických kariet dôjsť k odchýlke +/-1 Hz. Pre zlepšenie kompatibility bola nominálna obnovovacia frekvencia tohto produktu zaokrúhľená. Prosím, riadte sa údajmi na skutočnom produkte.

## Priradenie pinov



19-pinový kábel signálu farebného displeja

Číslo pinu	Názov signálu	Číslo pinu	Názov signálu	Číslo pinu	Názov signálu
1.	TMDS dáta 2+	9.	TMDS dáta 0-	17.	DDC/CEC zem
2.	TMDS dáta 2 tienenie	10.	TMDS hodiny +	18.	+5V napájanie
3.	TMDS dáta 2-	11.	TMDS hodiny tienenie	19.	Detekcia horúceho pripojenia
4.	TMDS dáta 1+	12.	TMDS hodiny-		
5.	TMDS dáta 1 tienenie	13.	CEC		
6.	TMDS dáta 1-	14.	Rezervované (N.C. na zariadení)		
7.	TMDS dáta 0+	15.	SCL		
8.	Ochrana dát TMDS 0	16.	SDA		

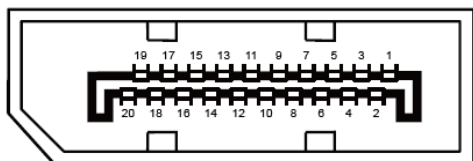

20-pinový kábel pre farebný signál displeja

Číslo pinu	Názov signálu	Číslo pinu	Názov signálu
1	ML_Lane 3 (n)	11	GND
2	GND	12	ML_Lane 0 (p)
3	ML_Lane 3 (p)	13	KONFIGURÁCIA 1
4	ML_Lane 2 (n)	14	KONFIGURÁCIA 2
5	GND	15	AUX_CH (p)
6	ML_Lane 2 (p)	16	GND
7	ML_Lane 1 (n)	17	AUX_CH (n)
8	GND	18	Detekcia horúceho pripojenia
9	ML_Lane 1 (p)	19	Návrat DP_PWR
10	ML_Lane 0 (n)	20	DP_PWR

# Plug and Play

## Funkcia Plug & Play DDC2B

Tento monitor je vybavený schopnosťami VESA DDC2B podľa štandardu VESA DDC. Umožňuje monitoru informovať hostiteľský systém o svojej identite a v závislosti od úrovne použitého DDC komunikovať ďalšie informácie o svojich zobrazovacích schopnostiach.

DDC2B je obojsmerný dátový kanál založený na protokole I2C. Hostiteľ môže cez kanál DDC2B vyžiadať informácie EDID.

