

BRUGERVEJLEDNING



CU34E4CW MONITOR

AOC.COM

©2026 AOC. All rights reserved

Version: A01

AOC

Sikkerhed	1
Nationale konventioner	1
Strøm	2
Installation	3
Rengøring.....	4
Andet	5
Opsætning	6
Indhold i æsken.....	6
Opsætning af stander og base	7
Justering af kiggevinkel.....	8
Tilslutning af skærmen	9
Webkamera med Windows Hello	11
Vægmontering.....	12
Adaptive-Sync-funktion	13
KVM-funktion.....	14
Justering	16
Genvejstaster.....	16
OSD-indstillinger	17
Spilindstilling.....	18
Forudindstillet tilstand.....	20
Picture (Billede).....	21
Input.....	23
PIP/PBP	24
Indstillinger	26
Off (Fra) / On (Til).....	26
Lyd.....	27
OSD Setup (Opsætning af skærmmenu)	28
Information (Oplysninger).....	29
LED-indikator	30
Fejlfinding	31
Specifikation	32
Generel specifikation.....	32
AOC Monitors politik for billedpunktsfejl.....	34
Forudindstillede skærmtilstande	36
Anbefalinger til forebyggelse af Computer Vision Syndrome (CVS)	37
Pin-tildelinger	38
Plug and Play	39

Sikkerhed

Nationale konventioner

De følgende underafsnit beskriver de nationale konventioner, der anvendes i dette dokument.

Noter, forsigtighedsregler og advarsler

Gennem hele denne vejledning kan tekstblokke være ledsaget af et ikon og trykt med fed eller kursiv skrift. Disse blokke er noter, forsigtighedsregler og advarsler og anvendes som følger:



NOTE: En NOTE angiver vigtig information, der hjælper dig med at få bedre udbytte af dit computersystem.





FORSIGTIG: En FORSIGTIG angiver enten potentiel skade på hardware eller tab af data og fortæller dig, hvordan du undgår problemet.





ADVARSEL: En ADVARSEL angiver risiko for personskade og fortæller dig, hvordan du undgår problemet. Nogle advarsler kan forekomme i alternative formater og uden ikon. I sådanne tilfælde er den specifikke præsentation af advarslen påkrævet af myndighederne.

Strøm

 Skærmen må kun betjenes fra den type strømkilde, der er angivet på mærkaten. Hvis du er usikker på typen af strømforsyning i dit hjem, skal du kontakte din forhandler eller det lokale elselskab.

 Skærmen er udstyret med et trebenet jordet stik, et stik med en tredje (jordings)pind. Dette stik passer kun i en jordet stikkontakt som en sikkerhedsfunktion. Hvis din stikkontakt ikke kan rumme det trelede stik, skal du få en elektriker til at installere den korrekte stikkontakt, eller bruge en adapter til sikkert at jorde apparatet. Undlad at omgå sikkerhedsfunktionen ved det jordede stik.

 Træk stikket ud under tordenvejr eller når enheden ikke skal bruges i længere tid. Dette beskytter skærmen mod skader forårsaget af spændingsstød.

 Overbelast ikke stikdåser og forlængerledninger. Overbelastning kan medføre brand eller elektrisk stød.

 For at sikre tilfredsstillende drift skal skærmen kun anvendes med UL-certificerede computere, som har passende konfigurerede stik mærket mellem 100–240 V AC, min. 5 A.

 Vægstikkontakten skal være installeret nær udstyret og være let tilgængelig.

Installation

! Placer ikke skærmen på en ustabil vogn, stander, stativ, beslag eller bord. Hvis skærmen falder, kan det forårsage personskade og alvorlig skade på dette produkt. Brug kun en vogn, stander, stativ, beslag eller bord, som er anbefalet af producenten eller solgt sammen med dette produkt. Følg producentens anvisninger ved installation af produktet, og brug monteringsudstyr anbefalet af producenten. En kombination af produkt og vogn skal flyttes med forsigtighed.

! Skub aldrig noget ind i åbningen på skærmens kabinet. Det kan beskadige kredsløbsdele og forårsage brand eller elektrisk stød. Spild aldrig væsker på skærmen.

! Placer ikke forsiden af produktet mod gulvet.

! Hvis du monterer skærmen på en væg eller hylde, skal du bruge et monteringsæt godkendt af producenten og følge sætets anvisninger.

! Efterlad plads omkring skærmen som vist nedenfor. Ellers kan luftcirkulationen være utilstrækkelig, hvilket kan medføre overophedning, brand eller skade på skærmen.

! For at undgå potentiel skade, for eksempel panelafskalning fra rammen, skal du sikre, at skærmen ikke vipper nedad med mere end -5 grader. Hvis den maksimale nedadgående vippevinkel på -5 grader overskrides, dækkes skærmskader ikke af garantien.

Se nedenfor de anbefalede ventilationsområder omkring skærmen, når den er monteret på væggen eller på stativet:

Installeret med stander

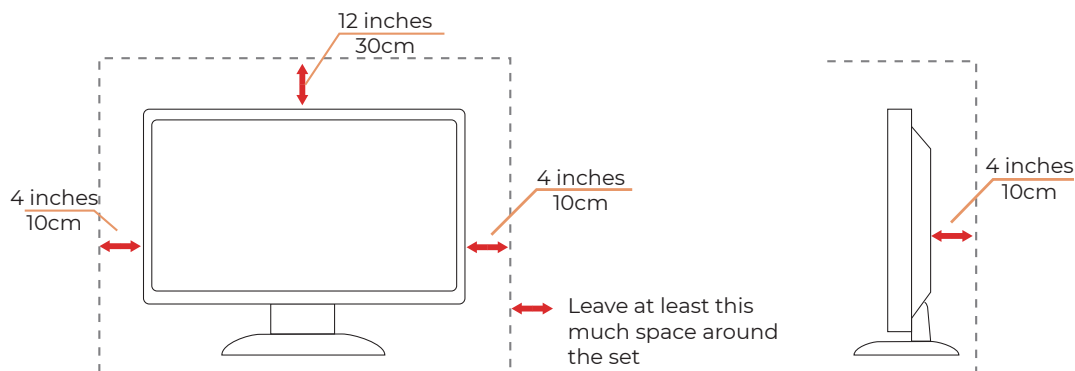

Rengøring







! Rengør kabinettet regelmæssigt med en blød, vandfugtet klud.

! Brug en blød bomulds- eller mikrofiberklud ved rengøring. Kluden skal være fugtig og næsten tør; undgå, at væske trænger ind i kabinettet.



! Afbryd strømledningen, før produktet rengøres.

Andet

-  Hvis produktet afgiver en mærkelig lugt, lyd eller røg, skal strømstikket straks frakobles, og et servicecenter kontaktes.
-  Sørg for, at ventilationsåbningerne ikke blokeres af et bord eller en gardin.
-  Undgå at udsætte LCD-skærmen for kraftige vibrationer eller hårde stød under brug.
-  Undgå at banke på eller tabe skærmen under brug eller transport.
-  Strømledningerne skal være sikkerhedsgodkendte. Til Tyskland skal de være af typen H03VV-F, 3G, 0,75 mm² eller bedre. Til andre lande skal de relevante typer anvendes i overensstemmelse hermed.
-  Overskydende lydtryk fra ørepuder og hovedtelefoner kan medføre høretab. Justering af equalizeren til maksimum øger udgangsspændingen for ørepuder og hovedtelefoner og dermed lydtrykniveauet.

Opsætning

Indhold i æsken



Monitor



Quick Start Guide

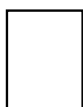

Warranty Card



Stand



Base



Power Cable



HDMI Cable



DisplayPort
Cable



USB C-C
Cable

* Ikke alle signalkabler leveres til alle lande og regioner. Kontakt venligst den lokale forhandler eller AOC-kontoret for bekræftelse.

Opsætning af stander og base

Opsæt eller fjern basen i henhold til nedenstående trin.

Opsætning:

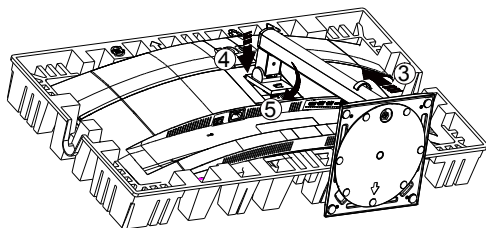
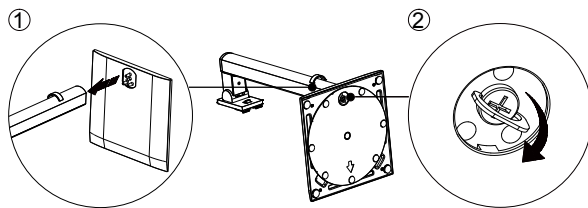

Fjern:

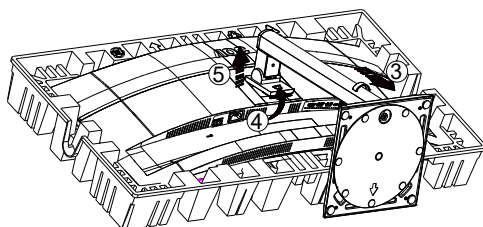
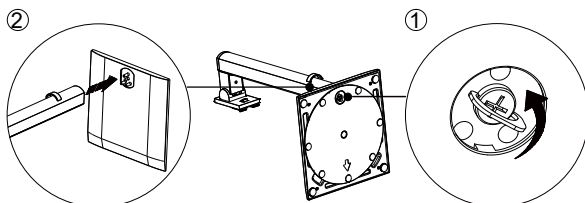

Specifikation for bundskrue: M6 × 19 mm (effektiv gevindlængde 5,8 mm)

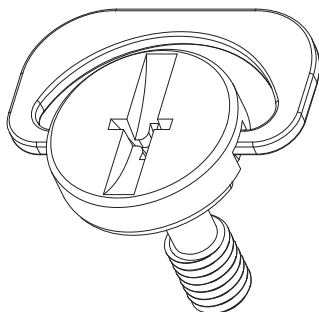

Justering af kiggevinkel

For at opnå den bedste visningsoplevelse anbefales det, at brugeren sikrer sig, at hele deres ansigt er synligt på skærmen, og derefter justerer skærmens vinkel efter eget ønske. Hold standeren, så skærmen ikke vælter, når du ændrer vinklen. Du kan justere skærmen som følger:

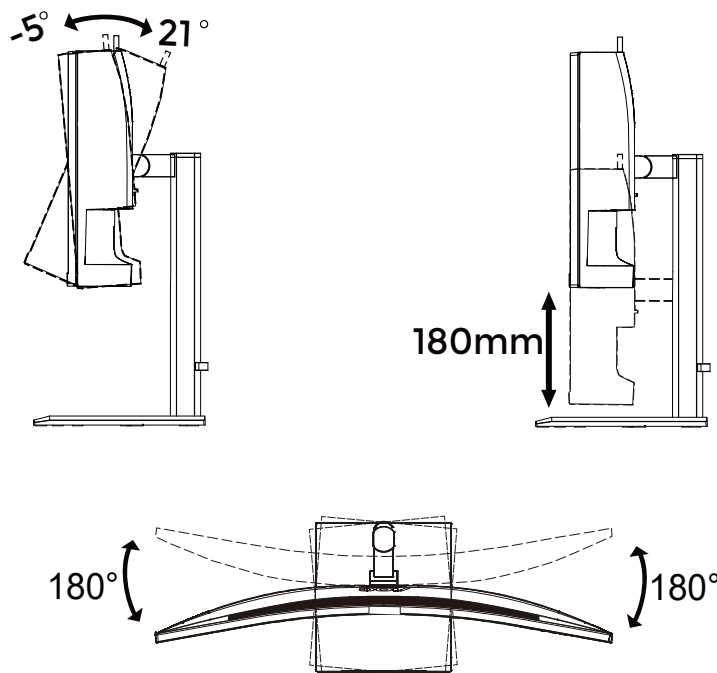

BEMÆRK:

Rør ikke ved LCD-skærmen, når du ændrer vinklen. Berøring af LCD-skærmen kan forårsage skade.

ADVARSEL

- For at undgå potentielle skærmskader, såsom panelafskalning, skal du sikre, at skærmen ikke vipper nedad mere end -5 grader.
- Tryk ikke på skærmen, mens du justerer vinklen. Hold kun i rammen.

Tilslutning af skærmen

Kabeltilslutninger på bagsiden af skærm og computer:

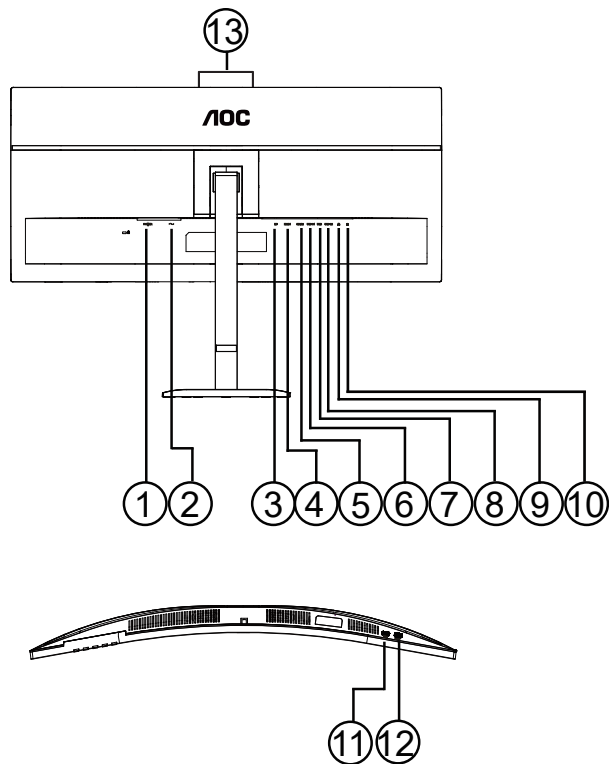

1. Strømafbryder
2. Strøm
3. DisplayPort
4. HDMI 1
5. HDMI 2
6. USB-C1 (Video, PD 90 W)
7. USB3.2 Gen1x2
8. USB-C2 (Upstream, kun data)
9. RJ45-indgang
10. Hovedtelefon
11. USB3.2 Gen1x1
12. USB3.2 Gen1 downstream + opladning x1
13. Kamera

Tilslut til PC

1. Tilslut strømkablet sikkert til bagsiden af skærmen.
2. Sluk for din computer, og tag strømkablet ud.
3. Tilslut skærmens signalkabel til videoporten på bagsiden af din computer.
4. Sæt strømkablet til både din computer og skærm i en nærliggende stikkontakt.
5. Tænd for din computer og skærm.

Hvis din skærm viser et billede, er installationen fuldført. Hvis der ikke vises et billede, henvises til fejlfinding.
For at beskytte udstyret skal du altid slukke for PC og LCD-skærm, før du tilslutter.

USB-docking

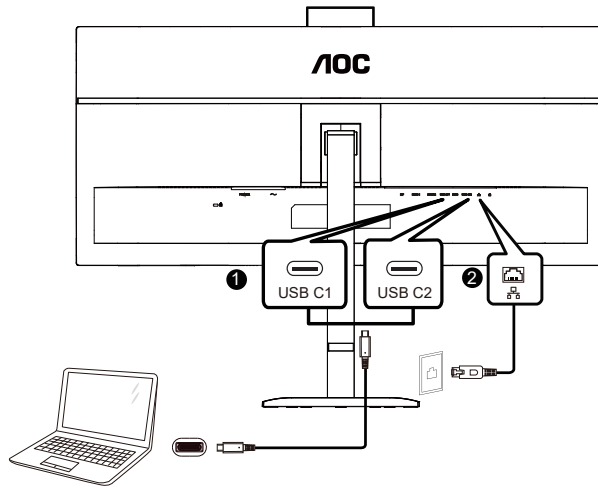

Installation af RJ-45 LAN-driver

Installer Realtek LAN-driveren, før du bruger denne USB-C docking-skærm. Driveren kan downloades fra AOC's websted under afsnittet "Drivere & Software".

Webkamera med Windows Hello

Webkameraet er udstyret med avancerede sensorer til Windows Hello-ansigtsgenkendelse, som logger dig bekvemt ind på dine Windows-enheder på under 2 sekunder – tre gange hurtigere end en adgangskode.

En skærm med Windows Hello-webkamera aktiveres blot ved at forbinde din USB-kabel fra din PC til skærmens "USB-C"-port. Webkameraet med Windows Hello er nu klar til brug, så snart Windows Hello-indstillingen i Windows 10/11 er fuldført. Se Windows' officielle websted for indstillingerne: <https://support.microsoft.com/help/4028017/windows-learn-about-windows-hello-and-set-it-up>.

BEMÆRK, at et Windows 10/11-system er påkrævet for opsætning af Windows Hello: ansigtsgenkendelse. Med en version ældre end Windows 10/11 eller med Mac OS kan webkameraet fungere uden ansigtsgenkendelsesfunktionen. Ved brug af Windows 7 kræves en driver for at aktivere dette webkamera.

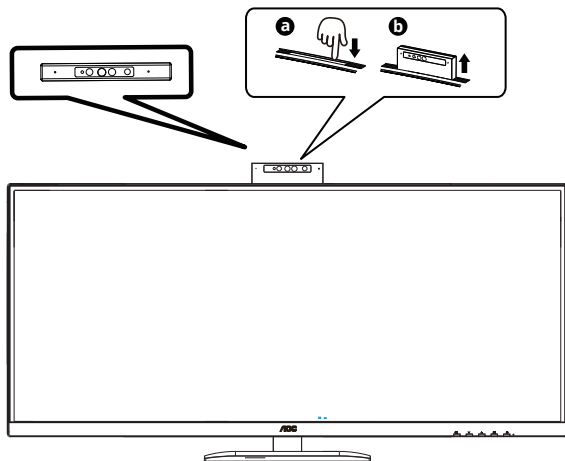

Følg nedenstående trin for opsætningen:

Tryk på det indbyggede webkamera øverst på skærmen, og drej det mod fronten.

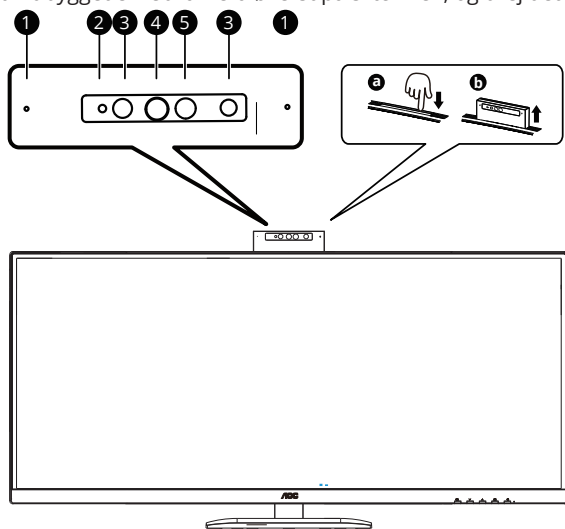

1	Mikrofon
2	Webkamera-aktivetslampe
3	IR-aktivetslampe til ansigtsgenkendelse
4	5,0 megapixel webkamera
5	IR til ansigtsgenkendelse

Vægmontering

Forberedelse til installation af en valgfri vægmonteringsarm.

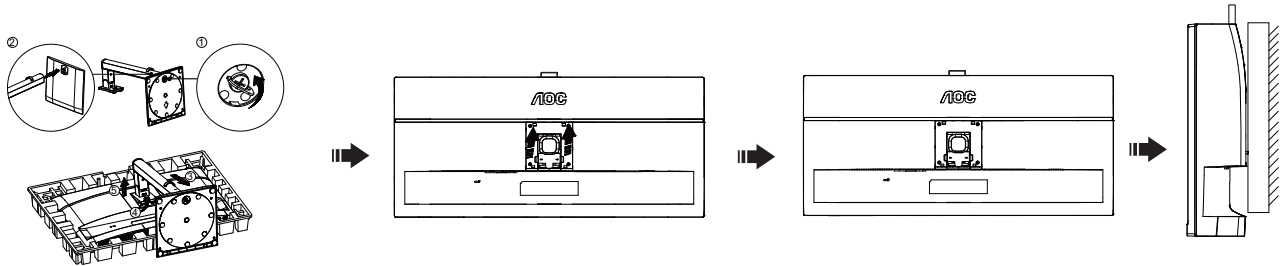

Denne skærm kan monteres på en vægmonteringsarm, som købes separat. Frakobl strømmen før denne procedure. Følg disse trin:

1. Fjern basen.
2. Følg producentens monteringsvejledning for vægmonteringsarmen.
3. Placer vægmonteringsarmen på bagsiden af skærmen. Justér hullerne i armen med hullerne på bagsiden af skærmen.
4. Indsæt de 4 skruer i hullerne og stram dem.
5. Tilslut kablerne igen. Se brugervejledningen, der fulgte med den valgfri vægmonteringsarm, for instruktioner om montering på væggen.

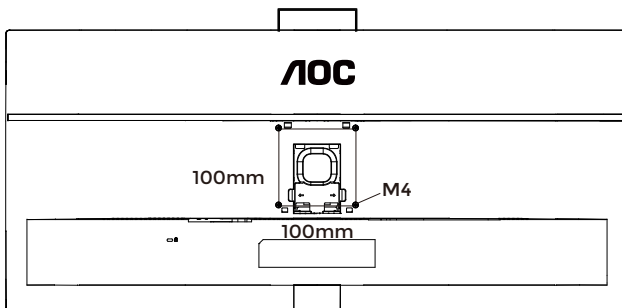

Specifikation for vægholderskruer: M4*(10+X) mm, (X = tykkelsen på vægmonteringsbeslaget)

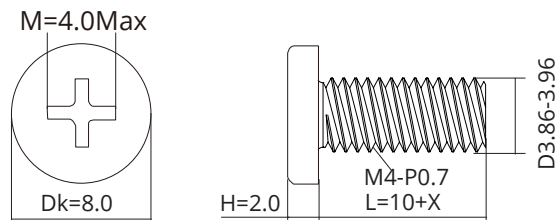

BEMÆRK: VESA monteringskruehuller er ikke tilgængelige for alle modeller. Kontakt venligst forhandleren eller AOC's officielle afdeling. Kontakt altid producenten ved vægmontering.

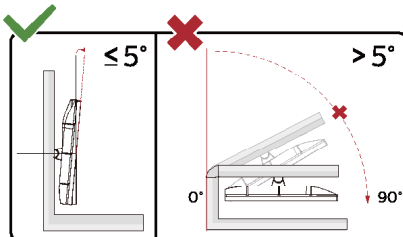

* BEMÆRK: Skærmdesignet kan afvige fra det viste.

ADVARSEL:

1. For at undgå potentielle skærmskader, såsom panelafskalning, skal du sikre, at skærmen ikke vippes nedad mere end -5 grader.
2. Tryk ikke på skærmen, mens du justerer vinklen. Hold kun i rammen.

Adaptive-Sync-funktion

1. Adaptive-Sync-funktionen fungerer med DisplayPort/HDMI/USB-C
2. Kompatibelt grafikkort: Den anbefalede liste er som nedenfor og kan også verificeres ved at [besøge www.AMD.com](http://www.AMD.com)

Grafikkort

- Radeon™ RX Vega-serien
- Radeon™ RX 500-serien
- Radeon™ RX 400-serien
- Radeon™ R9/R7 300-serien (undtagen R9 370/X, R7 370/X og R7 265)
- Radeon™ Pro Duo (2016)
- Radeon™ R9 Nano-serien
- Radeon™ R9 Fury-serien
- Radeon™ R9/R7 200-serien (undtagen R9 270/X og R9 280/X)

Processorer

- AMD Ryzen™ 7 2700U
- AMD Ryzen™ 5 2500U
- AMD Ryzen™ 5 2400G
- AMD Ryzen™ 3 2300U
- AMD Ryzen™ 3 2200G
- AMD PRO A12-9800
- AMD PRO A12-9800E
- AMD PRO A10-9700
- AMD PRO A10-9700E
- AMD PRO A8-9600
- AMD PRO A6-9500
- AMD PRO A6-9500E
- AMD PRO A12-8870
- AMD PRO A12-8870E
- AMD PRO A10-8770
- AMD PRO A10-8770E
- AMD PRO A10-8750B
- AMD PRO A8-8650B
- AMD PRO A6-8570
- AMD PRO A6-8570E
- AMD PRO A4-8350B
- AMD A10-7890K
- AMD A10-7870K
- AMD A10-7850K
- AMD A10-7800
- AMD A10-7700K
- AMD A8-7670K
- AMD A8-7650K
- AMD A8-7600
- AMD A6-7400K

KVM-funktion

Hvad er KVM?

Med KVM-funktionen kan du vise to pc'er, to notesbøger eller én pc og én notesbog på én AOC-skærm og styre de to enheder med ét tastatur og én mus. Skift styring mellem din pc eller notesbog ved at vælge indgangssignalkilden i 'Input Select' i OSD-menuen.

Sådan bruges KVM:

Trin 1: Tilslut én enhed (pc eller notesbog) til skærmen via USB-C.

Trin 2: Tilslut den anden enhed til skærmen via HDMI eller DisplayPort. Tilslut derefter også denne enhed til skærmen med USB-upstream.

Trin 3: Tilslut dine periferenheder (tastatur og mus) til skærmen via en USB-port.

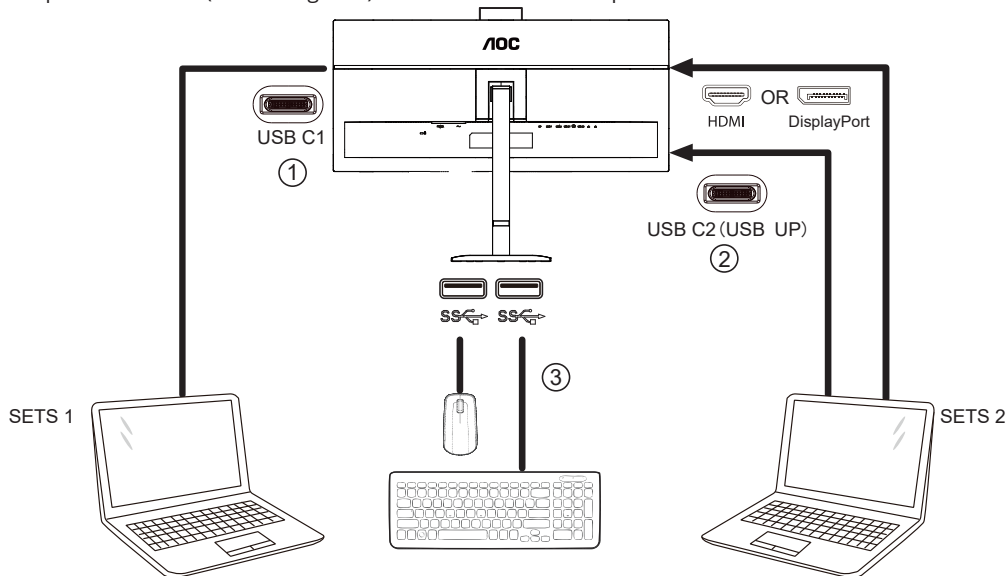

Trin 4: Gå ind i indstillingerne. Gå til OSD-indstillingssiden, og vælg "Auto", "USB C1" eller "USB C2" under fanen USB-valg.

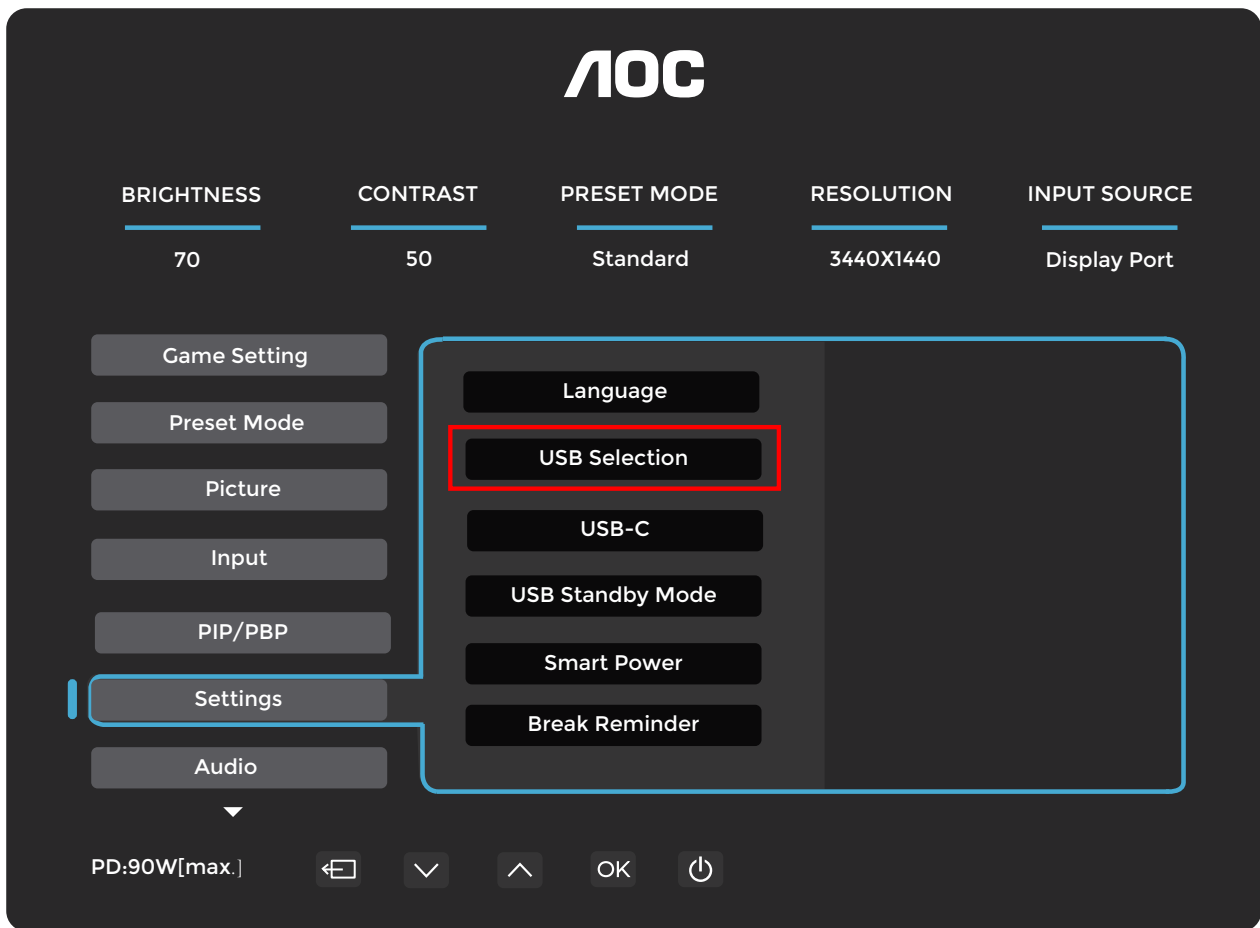

USB-valg	Funktionsbeskrivelse
Auto	Auto vælger USB C eller USB Up afhængigt af inputkilden.
USB C1	Giver USB-hub-funktion via USB C1-kabel.
USB C2	Giver USB-hub-funktion via USB C2-kabel.

Justering

Genvejstaster

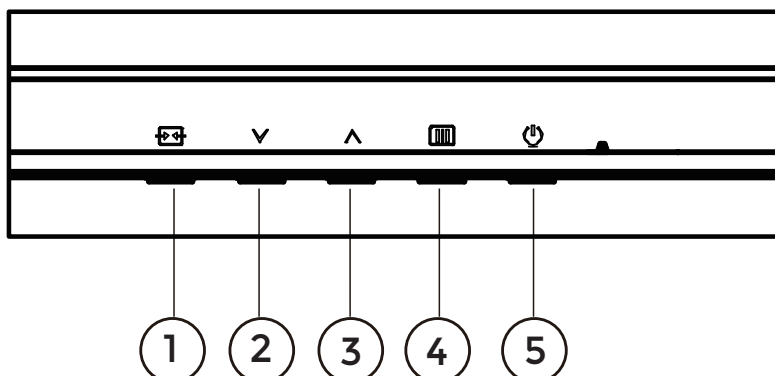

1	Kilde/Afslut
2	Brugertast (standard: Farverum)/∨
3	USB-valg/∧
4	Menu/Enter
5	Strøm

Menu/Enter

Tryk for at vise OSD eller bekræfte valget.

Strøm

Tryk på tænd/sluk-knappen for at tænde skærmen.

Brugertast (Spiltilstand)/∨

Tilpas denne genvejstastfunktion i OSD-menuen: Farverum, Forudindstillet tilstand, lysstyrke, lydstyrke, sprog, gamma, Farvetemperatur. Fabriksindstillingen er Farverum.

Når OSD ikke vises, tryk på "∨"-tasten for at åbne Farverum-funktionen, og tryk derefter på "∨" eller "∧"-tasten for at vælge Farverum (Panel Native, sRGB).

USB-valg/∧

Når OSD ikke vises, tryk på "∧"-tasten for at åbne USB-valgfunktionen, og tryk derefter på "∨" eller "∧"-tasten for at justere Auto, USB C1, USB C2.

Kilde/Afslut









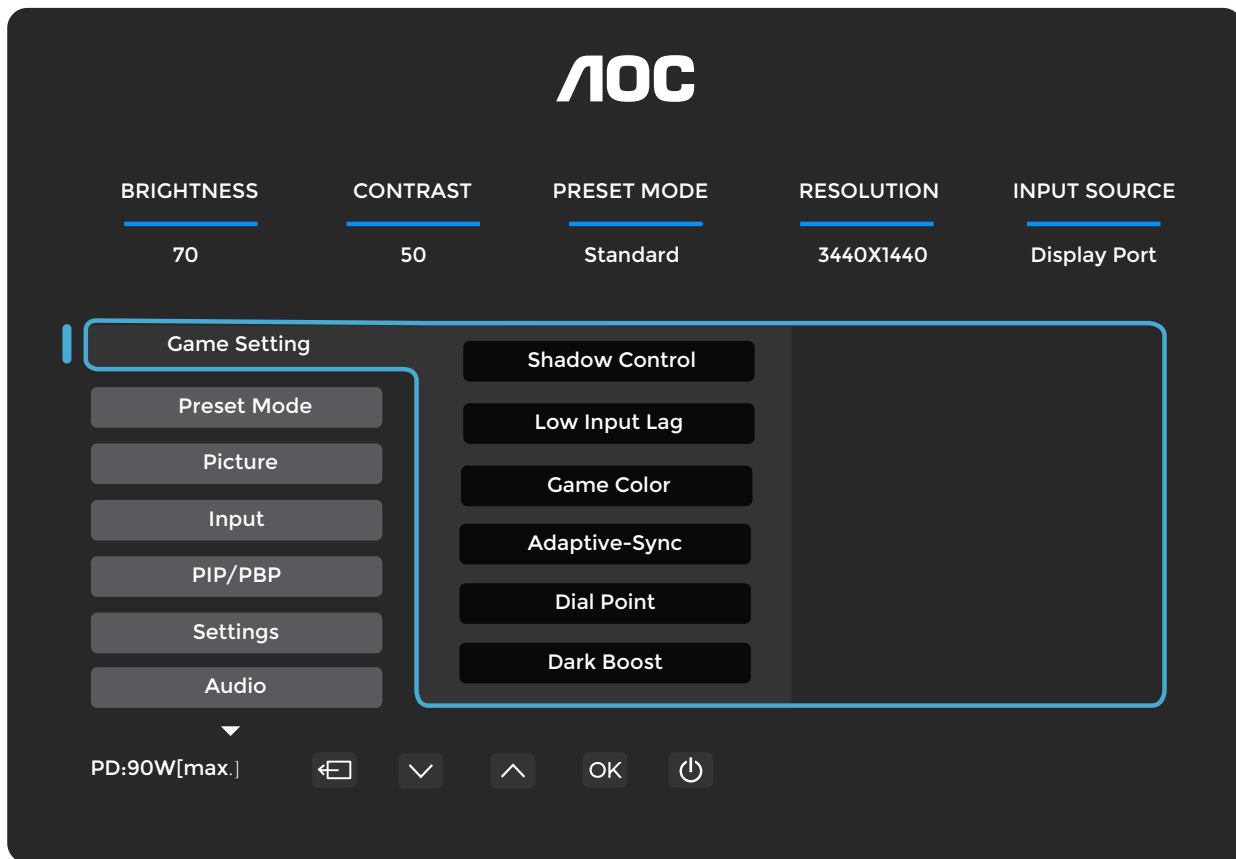





Når OSD er lukket, aktiveres kilde-genvejstasten ved at trykke på Kilde/Afslut-knappen.

Når OSD-menuen er aktiv, fungerer denne knap som en afslutningsknap (til at afslutte OSD-menuen).

OSD-indstillinger

Grundlæggende og enkel vejledning i betjeningsknapperne.



- 1). Tryk på  MENU-knappen for at aktivere OSD-vinduet.
- 2). Tryk  eller  for at navigere mellem funktionerne. Når den ønskede funktion er markeret, trykkes på  MENU-knappen / OK for at aktivere den; tryk  eller  for at navigere mellem undermenufunktionerne. Når den ønskede undermenufunktion er markeret, trykkes på  MENU-knappen /OK for at aktivere den.
- 3). Tryk  eller  for at ændre indstillingerne for den valgte funktion. Tryk  /  for at afslutte. Hvis du ønsker at justere en anden funktion, gentag trin 2-3.
- 4). OSD-låsefunktion: For at låse OSD skal du trykke og holde  MENU-knappen, mens skærmen er slukket, og derefter trykke på  tænd/sluk-knappen for at tænde skærmen. For at låse OSD op skal du trykke og holde  MENU-knappen, mens skærmen er slukket, og derefter trykke på  tænd/sluk-knappen for at tænde skærmen.

Bemærkninger:

Hvis inputsignalets opløsning er den native opløsning eller Adaptive-Sync, er elementet „Billedforhold“ ugyldigt.

Spilindstilling

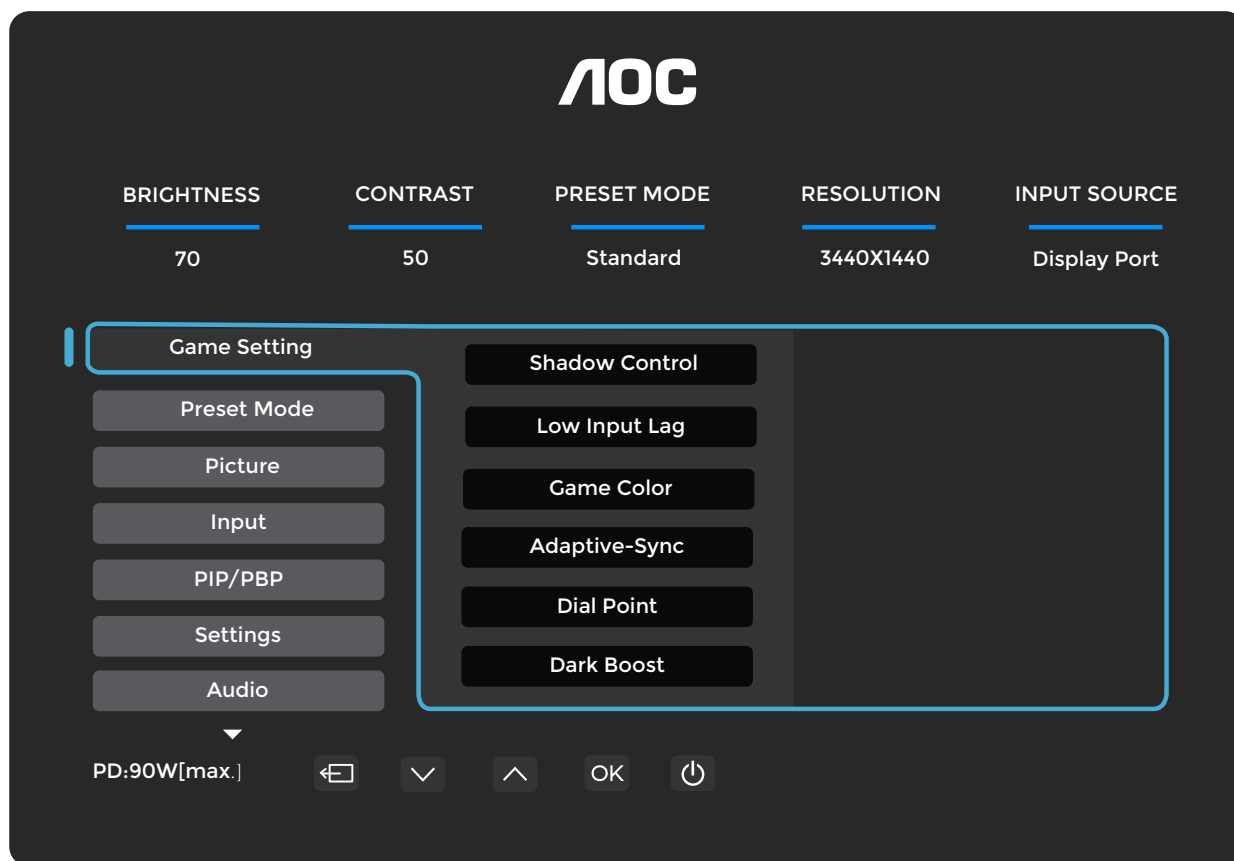

Skyggekontrol	0-20	Standardværdien for Skyggekontrol er 0; brugeren kan herefter justere fra 0 til 20 for at opnå et klarere billede. Hvis billedet er for mørkt til at se detaljerne tydeligt, skal du justere fra 0 til 20 for at opnå et klart billede.
Lav inputforsinkelse	Off (Fra) / On (Til)	Slå frame buffer fra for at reducere inputforsinkelsen.
Spilfarve	0 ~ 20	Spilfarve giver mulighed for at justere mætningen på en skala fra 0 til 20 for at opnå et bedre billede.
Adaptive-Sync	Off (Fra) / On (Til)	Deaktiver eller aktiver Adaptive-Sync. Adaptive-Sync-kørselspåmindelse: Når Adaptive-Sync-funktionen er aktiveret, kan der forekomme blink i visse spilmiljøer.
Dial Point	Off (Fra) / On (Til) / Dynamisk	Funktionen "Dial Point" placerer en sigteindikator i midten af skærmen for at hjælpe gamere med at spille First Person Shooter (FPS)-spil med nøjagtig og præcis sigtning.
Dark Boost	Off (Fra) / Niveau 1 / Niveau 2 / Niveau 3	Forbedrer skærmens detaljer i mørke eller lyse områder ved at justere lysstyrken i de lyse områder og sikre, at de ikke bliver overmættede.
MBR	0 ~ 20	MBR (reduktion af bevægelsesslør) tilbyder 0-20 justeringsniveauer til reduktion af bevægelsesslør. Bemærk: 1. MBR-funktionen kan justeres, når Adaptive-Sync er slået fra, og opdateringshastigheden er ≥ 75 Hz. 2. Skærmens lysstyrke falder, når justeringsværdien øges.
MBR Sync	Off (Fra) / On (Til)	Deaktiver eller aktiver MBR Sync (Motion Blur Remove).
Overdrive	Fra / Svag / Mellem / Stærk / Boost	Justerer skærmens responstid. Bemærkninger: Indstilling af OverDrive til Stærk kan medføre billedsløring. Juster eller deaktiver OverDrive i overensstemmelse med dine personlige præferencer for billedvisning. Boost er kun tilgængelig, når Adaptive-Sync er deaktiveret, og opdateringshastigheden er 75 Hz eller højere. Aktivering af Boost reducerer skærmens lysstyrke.

Begrænsninger for forudindstillede tilstande:

Ved brug af Læsetilstand, HDR-effekt – Billede, HDR-effekt – Film, HDR-effekt – Spil, Uniformitet, FPS, RTS og Racerspiltilstand deaktiveres Dark Boost, Shadow Control og Spilfarve.
Når HDR er aktiveret, kan Dark Boost, Shadow Control og Spilfarve ikke justeres.

Forudindstillet tilstand

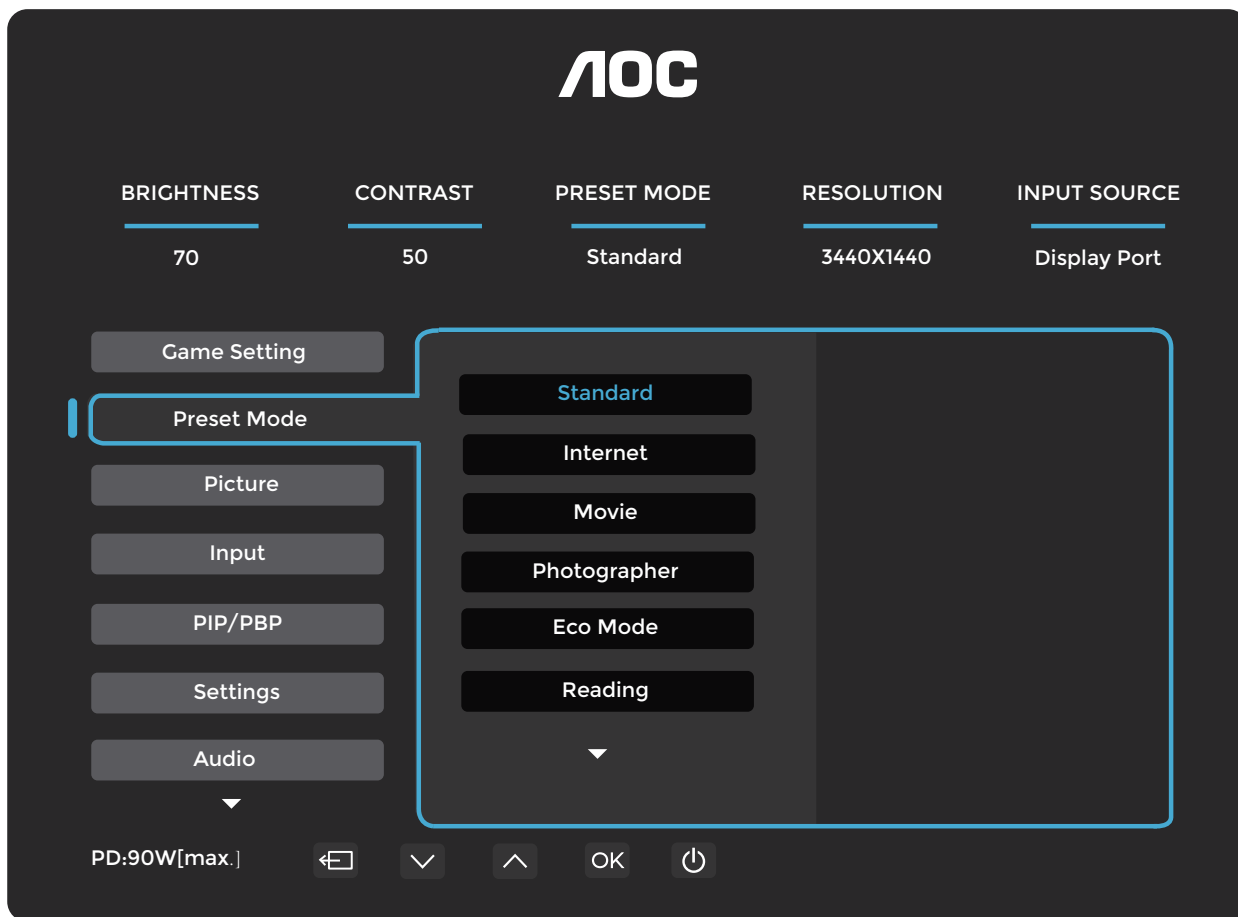

Standard		Forbedr læsbarheden ved egnede web- og mobilspil.
Internet		Internettilstand.
Film		Filmmode.
Fotograf		Fotograf-tilstand.
Eco-tilstand		Eco-tilstand
Læsning		Læsetilstand.
HDR-effekt - Billede		Indstil HDR-effekten i henhold til dine anvendelsesbehov.
HDR-effekt - Film		
HDR-effekt - Spil		
Sport		Sportstilstand.
Uniformitet		Uniformitets tilstand
FPS		Til afspilning af FPS (First Person Shooters)-spil. Forbedrer det sorte niveau i mørke temaer.
RTS		Til afspilning af RTS (Real Time Strategy)-spil. Forbedrer billedkvaliteten.
Racing		Til afspilning af Racing-spil. Giver hurtig responstid og høj farvemætning.
Reset (Nulstil) farve	Nej / Ja	Nulstil farven til standardindstillingen.

Picture (Billede)

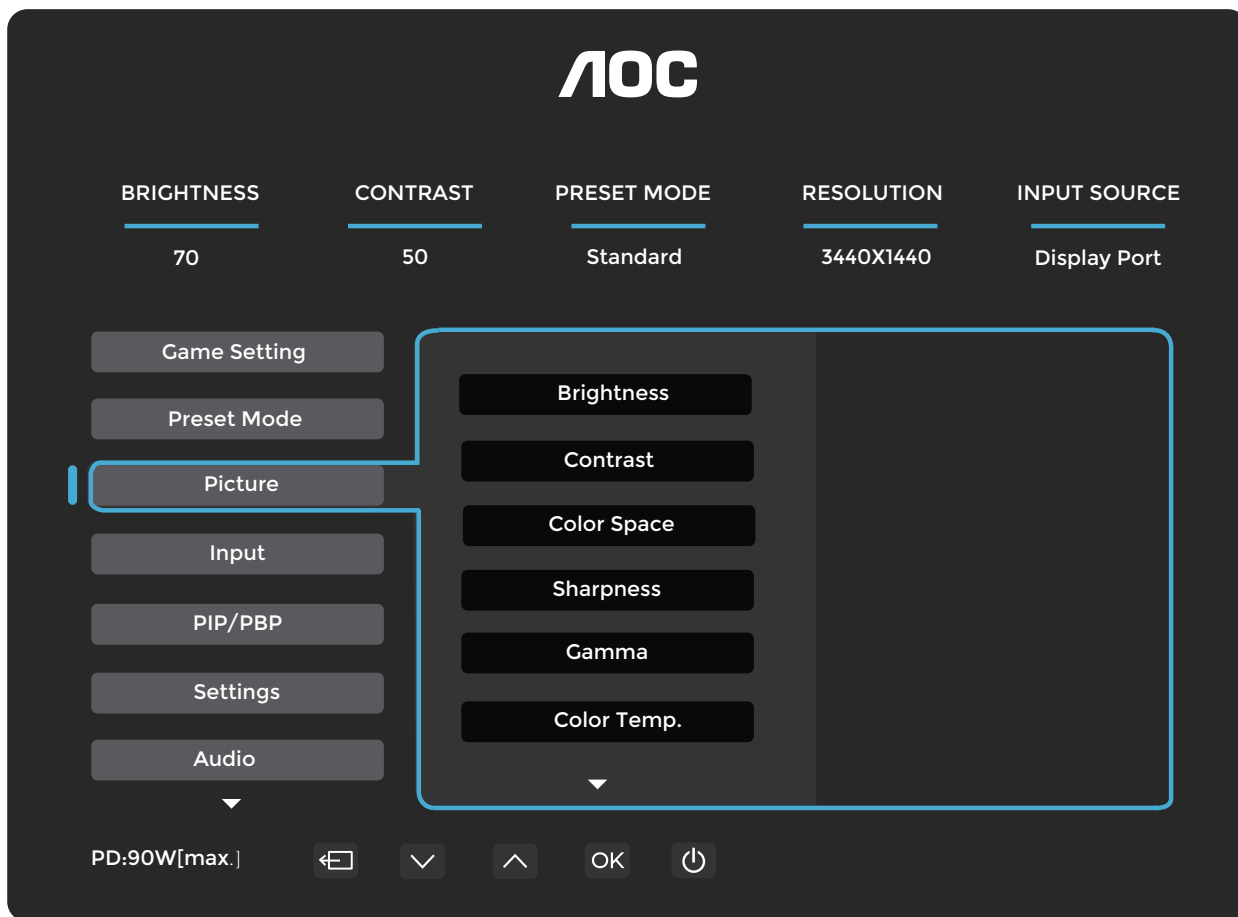

Brightness/Contrast (Lysstyrke/kontrast)	0-100	Baggrundsbelysningsjustering.
Kontrast	0-100	Kontrast fra digitalregister.
Farverum	Panel Native	Standard farverums-panel.
	sRGB	sRGB-farverum.
Sharpness (Skarphed)	0-100	Sharpness (Skarphed) Justering.
Gamma	1,8 / 2,0 / 2,2 / 2,4 / 2,6	Justér Gamma.
Color Temp. (Farvetemperatur)	Native/5000K/ 6500K/7500K/ 8200K/9300K/ 11500 K/Brugerdefineret	Genindlæs Color Temp. (Farvetemperatur) fra EEPROM.
Rød	0-100	Rød forstærkning fra digitalt register.
Grøn	0-100	Grøn forstærkning fra digitalt register.
Blå	0-100	Blå forstærkning fra digitalt register.
DCR	Off (Fra) / On (Til)	Deaktiver/aktiver dynamisk kontrastforhold.
Clear Vision	Fra/Svag/Medium/ Stærk	Juster Clear Vision
Billedformat	Fuld/Aspect/1:1	Vælg billedformat til visning.

Bemærk:

- 1) Når "Læsning", "HDR-effekt - Billede", "HDR-effekt - Film", "HDR-effekt - Spil", "Uniformitet", "FPS", "RTS" eller "Racing" under "Forudindstillet tilstand" er aktiveret, kan "Kontrast", "Farverum" og "Gamma" ikke justeres.
- 2) Når "HDR" er indstillet til DisplayHDR, kan "Lysstyrke", "Kontrast", "Farverum", "Gamma", "Farvetemperatur", "Clear Vision" og "DCR" ikke justeres.
- 3) Når "HDR" er indstillet til "HDR-billede", "HDR-film" eller "HDR-spil", kan "Farverum", "Gamma", "Farvetemperatur" og "DCR" ikke justeres.

Input

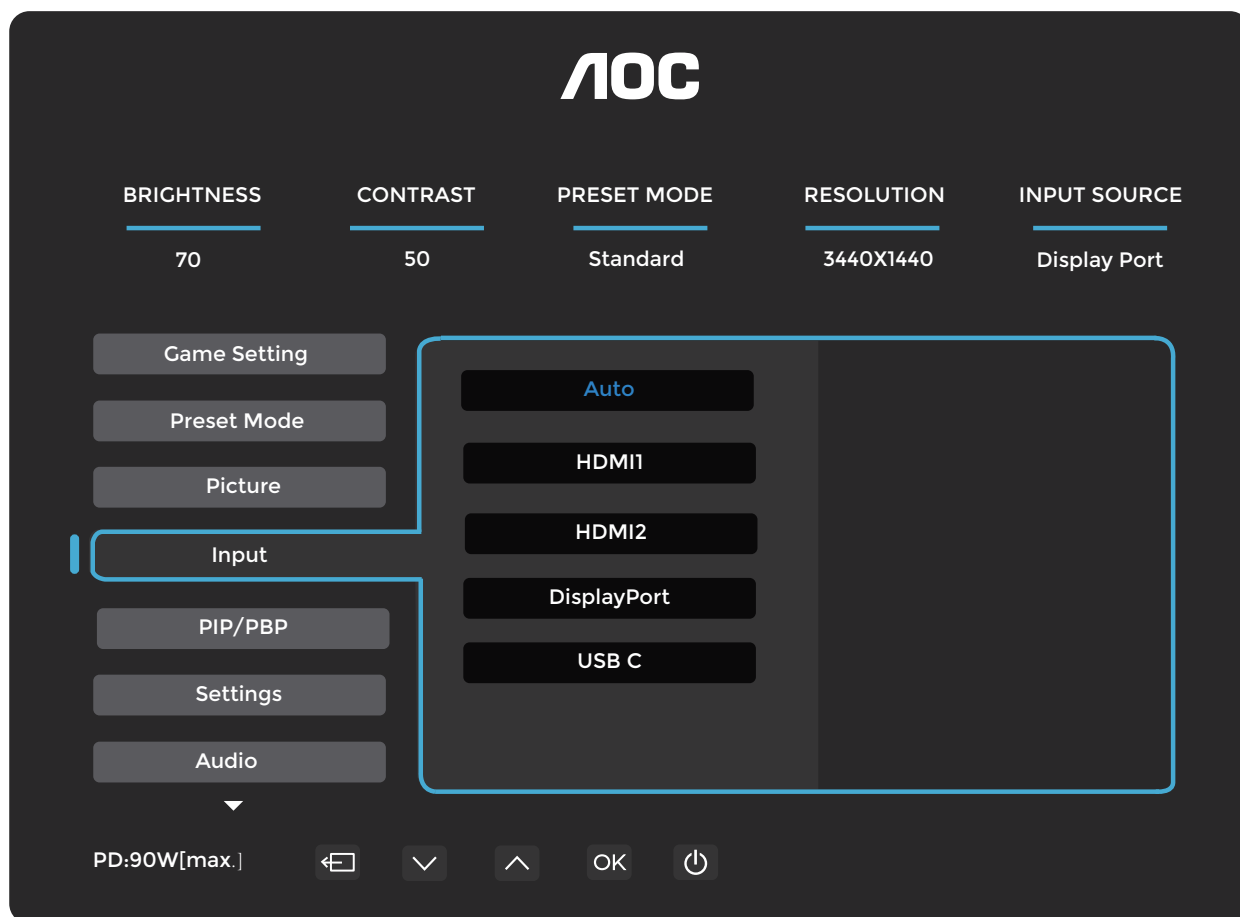

Auto	Vælg inputsignalkilde automatisk.
HDMI1	Vælg HDMI1 inputsignalkilde.
HDMI2	Vælg HDMI2 inputsignalkilde.
DisplayPort	Vælg DisplayPort-inputsignalkilde.
USB-C	Vælg USB-C-inputsignalkilde.

PIP/PBP

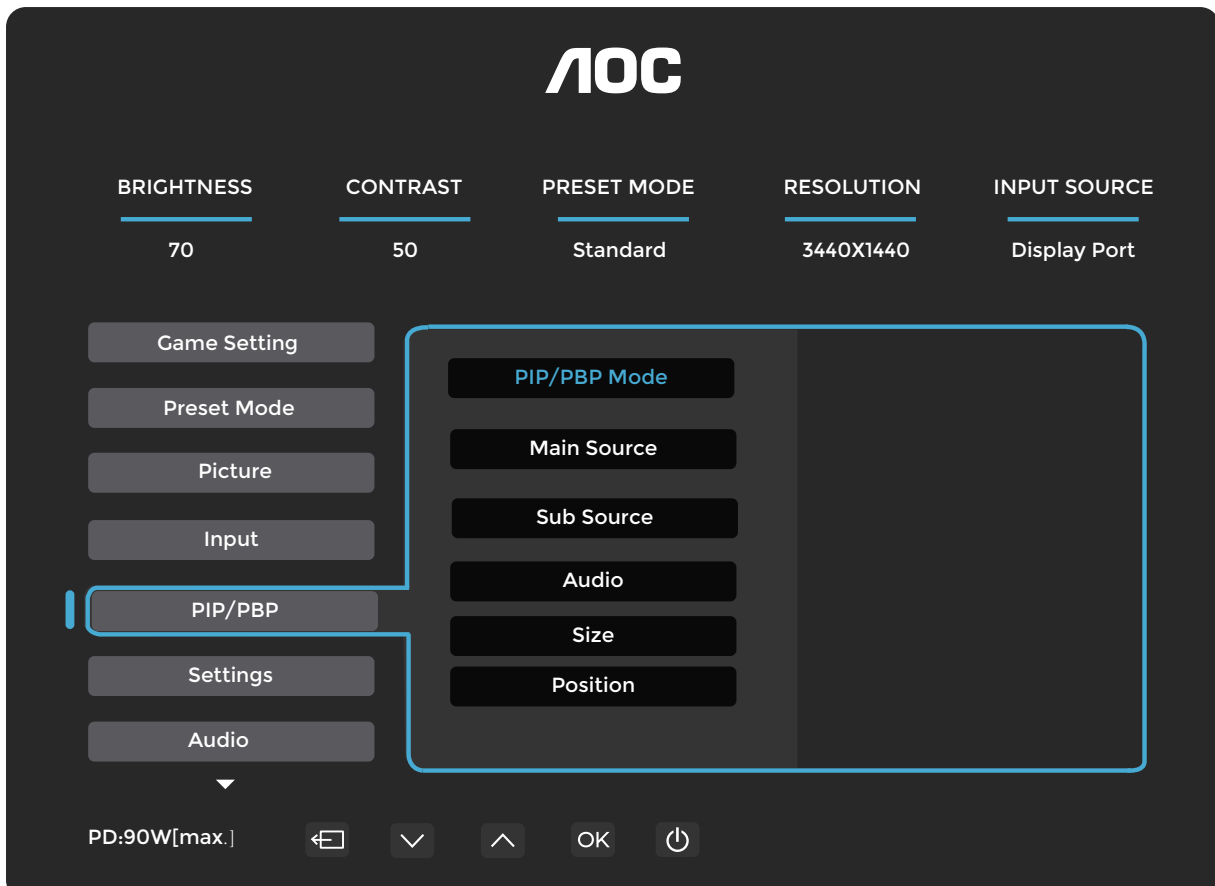

PIP/PBP-tilstand	Fra / PIP / PBP	Deaktiver eller aktiver PIP eller PBP.
Hovedkilde		Vælg hovedskærmens kilde.
Underkilde		Vælg under-skærmens kilde.
Lyd	Hovedkilde	Deaktiver eller aktiver lydopsætning.
	Underkilde	
Størrelse	Lille / Mellem / Stor	Vælg skærmstørrelse.
Position	Højre-op	Indstil skærmens placering.
	Højre-ned	
	Venstre-op	
	Venstre-ned	
Byt	On (Tænd): Byt	Byt skærmkilden.
	Off (Fra): Ingen handling	

BEMÆRK:

1) Når "HDR" under "Lysstyrke" er indstillet til en tilstand forskellig fra slukket, kan ingen af elementerne under "PIP/PBP" justeres.

2) Når PBP/PIP er aktiveret, er kompatibiliteten mellem hovedskærmens og underskærmens inputkilder som følger:

PBP	Hovedkilde			
	HDMI1	HDMI2	USB-C	DisplayPort

Underskilde	HDMI1	V	V	V	V
	HDMI2	V	V	V	V
	USB-C	V	V	V	V
	DisplayPort	V	V	V	V

PIP		Hovedkilde			
		HDMI1	HDMI2	USB-C	DisplayPort
Underskilde	HDMI1	V	V	V	V
	HDMI2	V	V	V	V
	USB-C	V	V	V	V
	DisplayPort	V	V	V	V

*: Når PIP er aktiveret, og HDMI og DisplayPort anvendes samtidigt som henholdsvis hovedkilde og underskilde, understøtter den anden DisplayPort-port maksimalt WQHD 60 Hz 8 bit (RGB- eller YCbCr 444-format eller 420-format).

Indstillinger

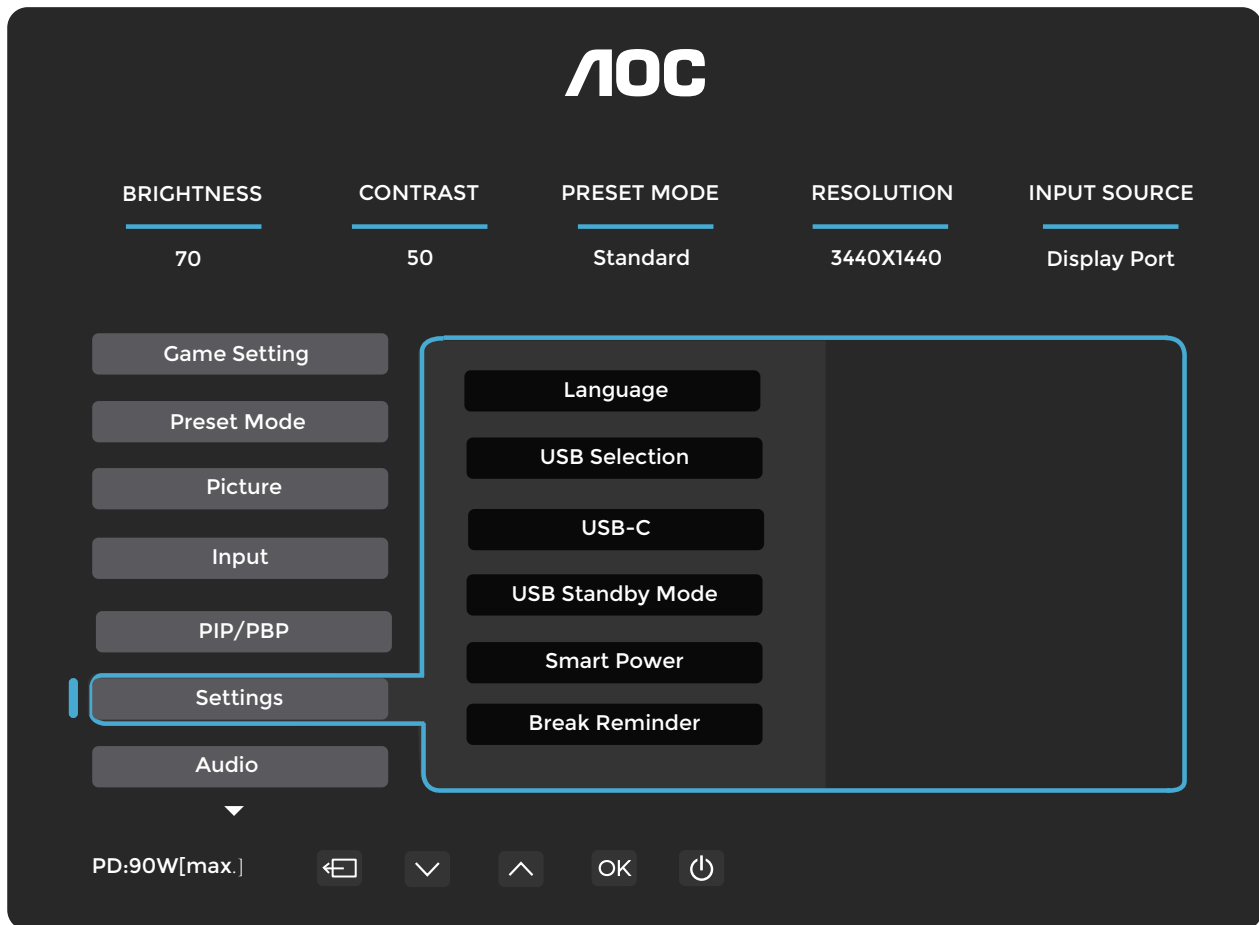

Sprog		Vælg OSD-sprog.
USB-valg	Auto / USB C1 / USB C2	Vælg sti til USB Uplink-data
USB-C	Høj datahastighed/ Høj opløsning	Hvis du ønsker at tilslutte en USB-C-enhed, skal du indstille USB-indstillingen til Høj opløsning eller Høj datahastighed.
USB-standby-tilstand	Off (Fra) / On (Til)	
Smart Power	Off (Fra) / On (Til)	
Pausepåmindelse	Off (Fra) / On (Til)	Pausepåmindelse, hvis brugeren arbejder kontinuerligt i mere end 1 time.
Slukketimer (timer)	0-24	Vælg DC-slukketid.
DDC/CI	Nej / Ja	Tænd/sluk for DDC/CI-support.
Opløsningsmeddelelse	Off (Fra) / On (Til)	Påmindelse om optimal opløsning.
Reset (Nulstil)	Nej / Ja	Nulstil menuen til standardindstillinger.
	ENERGY STAR® eller Nej	ENERGY STAR® tilgængelig for udvalgte modeller

Lyd

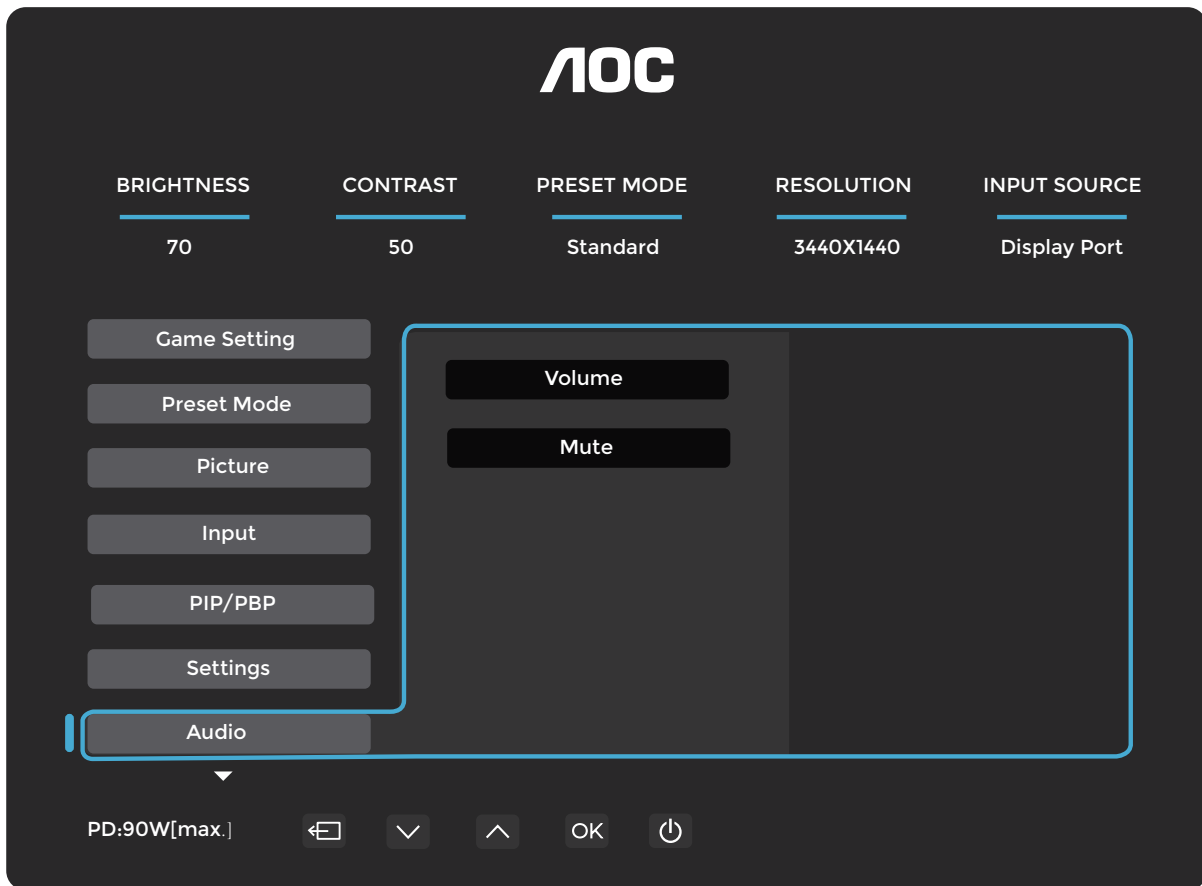

Lydstyrke	0-100	Justering af lydstyrke.
Mute (Tavs)	Off (Fra) / On (Til)	Slå lyden fra (Mute).

OSD Setup (Opsætning af skærmmenu)

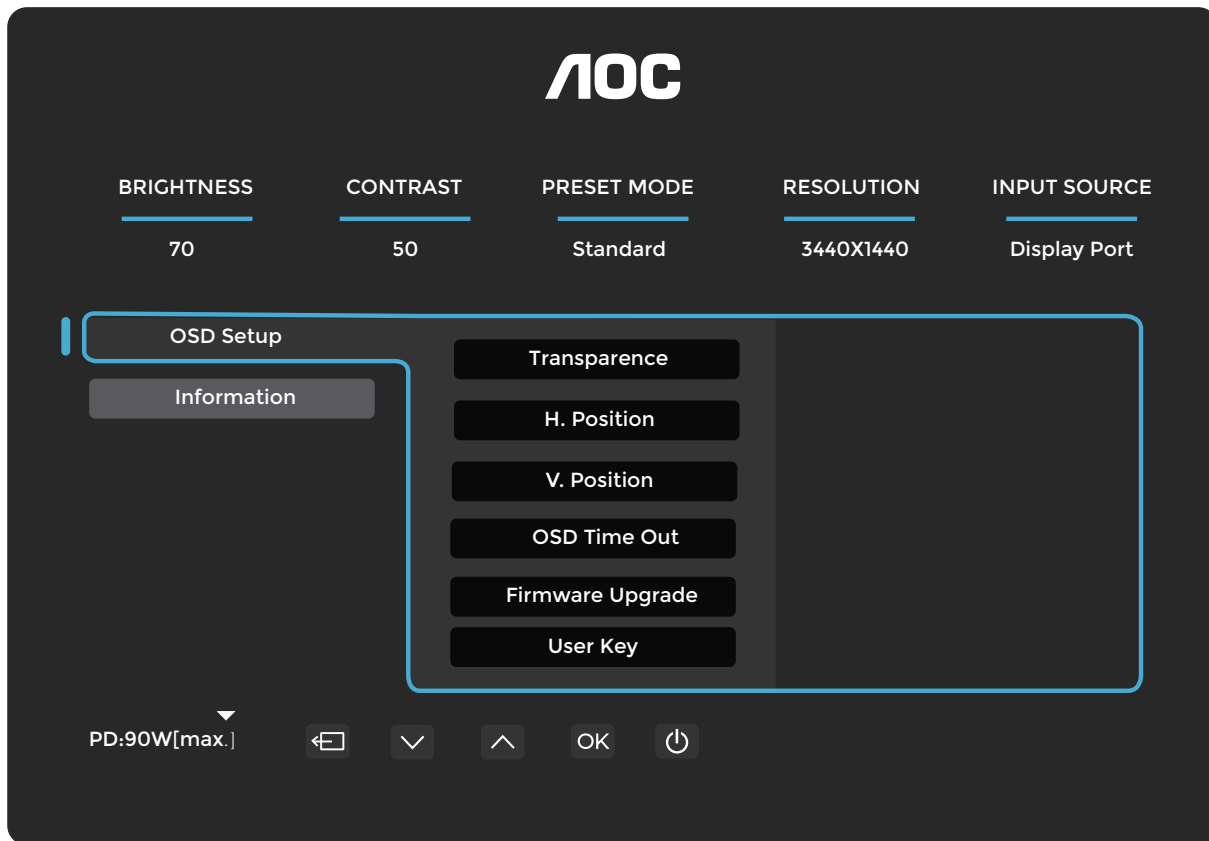

Gennemsigtighed	0-100	Justér OSD's gennemsigtighed.
H. position	0-100	Justér OSD's horisontale position.
V. position	0-100	Justér OSD's vertikale position.
OSD-timeout	5-120	Justér OSD-timeout.
Firmwareopgradering	Nej / Ja	Opgradér firmwaren via USB.
Brugertast	Farverum/ Forudindstillet tilstand/ Lysstyrke/ Lydstyrke/ Sprog/ Gamma/ Color Temp. (Farvetemperatur)	Brugerindstillet „V“tastaturgenvejsmenu.

Information (Oplysninger)

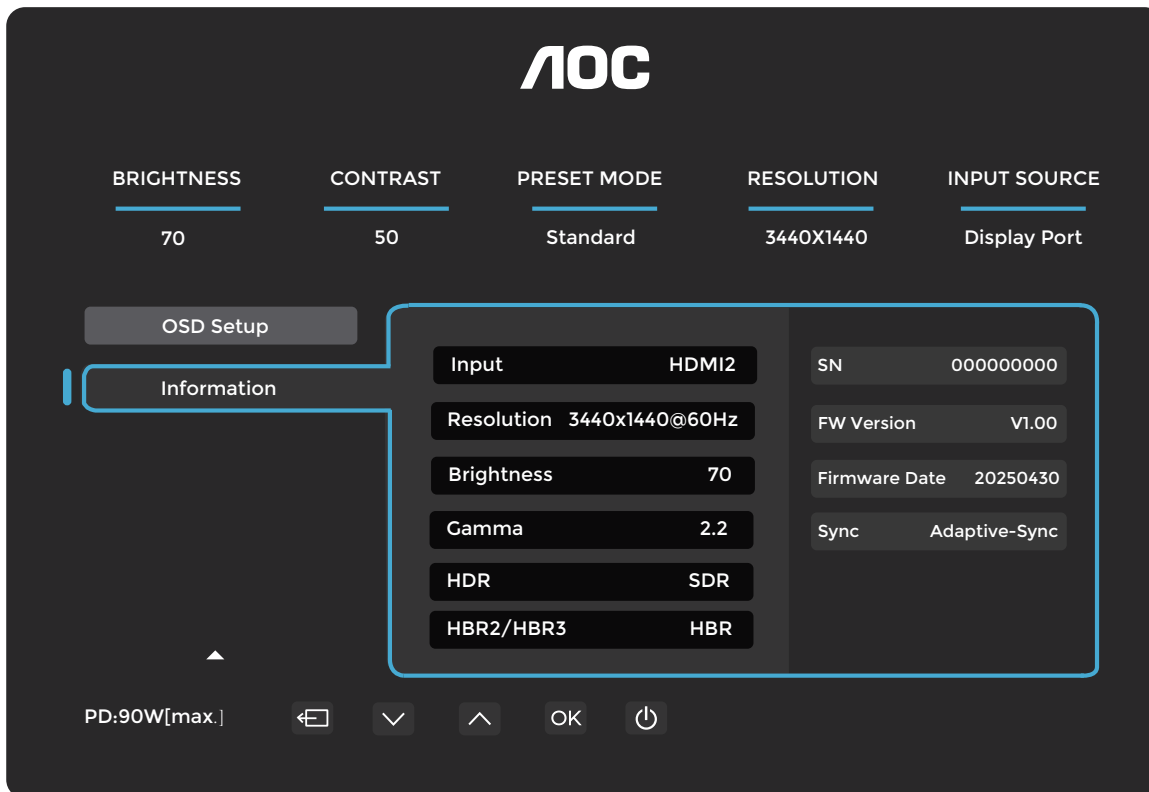

The image shows the AOC OSD (On-Screen Display) menu in the 'Information' section. At the top, the AOC logo is centered. Below it, five main menu items are listed: BRIGHTNESS (70), CONTRAST (50), PRESET MODE (Standard), RESOLUTION (3440X1440), and INPUT SOURCE (Display Port). A central panel displays detailed system information, including input type (HDMI2), resolution (3440x1440@60Hz), brightness (70), gamma (2.2), HDR (SDR), and HBR2/HBR3 (HBR). On the right side of this panel, it shows the SN (000000000), FW Version (V1.00), Firmware Date (20250430), and Sync (Adaptive-Sync). At the bottom left, the power consumption is shown as PD:90W[max.]. Navigation icons for back, down, up, OK, and power are located at the bottom center.

AOC

BRIGHTNESS 70 CONTRAST 50 PRESET MODE Standard RESOLUTION 3440X1440 INPUT SOURCE Display Port

OSD Setup

Information

Input	HDMI2	SN	000000000
Resolution	3440x1440@60Hz	FW Version	V1.00
Brightness	70	Firmware Date	20250430
Gamma	2.2	Sync	Adaptive-Sync
HDR	SDR		
HBR2/HBR3	HBR		

PD:90W[max.] ⏪ ⏩ ⏴ OK ⏵

LED-indikator

Status	LED-farve
Fuld effekttilstand	Hvid
Aktiv-slukket tilstand	Orange

Fejlfinding

Problem og spørgsmål	Mulige løsninger
Strøm-LED'en er ikke tændt	Sørg for, at tænd/sluk-knappen er aktiveret, og at strømkablet er korrekt tilsluttet en jordet stikkontakt samt til skærmen.
Intet billede på skærmen	<ul style="list-style-type: none"> ● Er strømkablet korrekt tilsluttet? Kontrollér, at strømkablet og strømforsyningen er korrekt tilsluttet. ● Er videokablet korrekt tilsluttet? (Tilsluttet med HDMI-kabel) Kontroller HDMI-kablets tilslutning. (Tilsluttet med DisplayPort-kabel) Kontroller DisplayPort-kablets tilslutning. * HDMI/DisplayPort-indgang er ikke tilgængelig på alle modeller. ● Hvis strømmen er tændt, genstart computeren for at se startskærmen (login-skærmen). Hvis startskærmen (login-skærmen) vises, start computeren i den relevante tilstand (sikker tilstand for Windows 7/8/10) og ændr derefter frekvensen på grafikkortet. (Se afsnittet »Indstilling af optimal opløsning«) Hvis startskærmen (login-skærmen) ikke vises, kontakt servicecenteret eller din forhandler. ● Kan du se »Input understøttes ikke« på skærmen? Denne meddelelse vises, når signalet fra grafikkortet overstiger den maksimale opløsning og frekvens, som skærmen kan håndtere korrekt. Juster den maksimale opløsning og frekvens, som skærmen kan håndtere korrekt. ● Sørg for, at AOC Monitor-drivere er installeret.
Billedet er utydeligt og viser spøgelsesskygger	Juster kontrast- og lysstyrkekontrollerne. Tryk på genvejstasten (AUTO) for automatisk justering. Sørg for, at du ikke bruger et forlænger-kabel eller en switch-boks. Vi anbefaler at tilslutte skærmen direkte til grafikkortets udgangsstik bagpå.
Billedet hopper, flimrer, eller der optræder et bølgemønster	Flyt elektriske apparater, der kan forårsage elektrisk interferens, så langt væk fra skærmen som muligt. Brug den højeste opdateringsfrekvens, din skærm understøtter ved den aktuelle opløsning.
Skærmen sidder fast i aktiv slukket tilstand	Computerens strømafbryder skal stå i tændt position. Grafikkortet skal sidde korrekt fast i sin slot. Sørg for, at skærmens videokabel er korrekt tilsluttet computeren. Undersøg skærmens videokabel og sørg for, at ingen ben er bøjedede. Sørg for, at din computer fungerer ved at trykke på CAPS LOCK-tasten på tastaturet, mens du observerer CAPS LOCK-LED'en. LED'en skal enten tænde eller slukke efter tryk på CAPS LOCK-tasten.
Mangler en af primærfarverne (RØD, GRØN eller BLÅ)	Undersøg skærmens videokabel, og sørg for, at ingen ben er beskadiget. Sørg for, at skærmens videokabel er korrekt tilsluttet computeren.
Skærbilledet er ikke centreret eller korrekt størrelsesindstillet.	Justér H-position og V-position, eller tryk på genvejstasten (AUTO).
Billedet har farvefejl (hvid ser ikke hvid ud).	Justér RGB-farver eller vælg ønsket farvetemperatur.
Horisontale eller vertikale forstyrrelser på skærmen.	Brug lukketilstanden i Windows 7/8/10/11 til at justere CLOCK og FOCUS. Tryk på genvejstasten (AUTO) for automatisk justering.
Regulering og service	Se venligst Regulering og Serviceinformation i CD-manualen eller på www.aoc.com (for at finde den model, du har købt i dit land, og for at finde Regulering og Serviceinformation på supportsidens).

Specifikation

Generel specifikation

Panel	Modelnavn	CU34E4CW		
	Drivesystem	TFT Farve-LCD		
	Synlig billedstørrelse	86,4 cm diagonal		
	Pixel pitch	0,23175 mm (H) x 0,23175 mm (V)		
	Skærmfarve	1,07 mia.		
Andet	Horisontalt scanningsområde	30 kHz~190 kHz		
	Horisontal scanningsstørrelse (maksimum)	797,22 mm		
	Vertikalt scanningsområde	48~120Hz		
	Vertikal scanningsstørrelse (maksimum)	333,72 mm		
	Optimal forudindstillet opløsning	3440x1440@60Hz		
	Maks. opløsning	3440x1440@100Hz (HDMI) 3440x1440@120Hz (DisplayPort/USB-C)		
	Plug & Play	VESA DDC2B/CI		
	Strømforsyning	100-240V~ 50/60Hz 2,5A		
	Strømforbrug	Typisk (standard lysstyrke og kontrast)	38W	
		Maks. (Lysstyrke = 100, kontrast = 100)	≤186W	
		Standby-tilstand	≤0,5W	
	Varmeafledning	Normal drift	129,69 BTU/t (typ.)	
		Søvn (Standby-tilstand)	<1,71 BTU/time	
Slukket tilstand		<1,02 BTU/time		
Slukket tilstand (AC-kontakt)		0 BTU/time		
USB-C	USB-C	Dobbeltsidet tilslutningsbart stik		
	Ultra-højhastighed	Data- og videooverførsel		
	DisplayPort	Indbygget DisplayPort Alt Mode		
	Strømforsyning	USB PD version 3.0		
	Maksimal strømforsyning	Op til 90 ^W [3] (5 V/3 A, 7 V/3 A, 9 V/3 A, 10 V/3 A, 12 V/3 A, 15 V/3 A, 20 V/4,5 A)		
Fysiske egenskaber	Stiktype	HDMI×2, DisplayPort, RJ45, hovedtelefonudgang USB-C1: Video, PD 90 W, USB-C2: Opstrøms, USB-A×4 (side til hurtigopladning)		
	RJ45	Ethernet LAN (10M/100M/1000M)		
	Signal kabeltype	Afmonterbar		
	Indbygget højttaler	5 W × 2		
Miljø	Temperatur	Drift	0°C~40°C	
		Ikke i drift	-25 °C ~ 55 °C	
	Luftfugtighed	Drift	10 % ~ 85 % (ikke-kondenserende)	
		Ikke i drift	5 % ~ 93 % (ikke-kondenserende)	
	Højde	Drift	0m~5000m (0ft~16404ft)	
		Ikke i drift	0 m~12192 m (0 ft~40000 ft)	



Bemærk:

[1] Det maksimale antal skærmfarver, som dette produkt understøtter, er 1,07 milliard, og indstillingsbetingelserne er som følger (der kan forekomme afvigelser på grund af udgangsbegrænsninger i visse grafik kort)

(„V“: understøttet, „\“: ikke understøttet):

Signalnavn Farveformat Status Farvebit	HDMI2.0		DisplayPort1.4		USBC@USB3.2		USBC@USB2.0	
	YCbCr420 YCbCr422	YCbCr444 RGB	YCbCr420 YCbCr422	YCbCr444 RGB	YCbCr420 YCbCr422	YCbCr444 RGB	YCbCr420 YCbCr422	YCbCr444 RGB
WQHD 120 Hz 10 bit	\	\	V	V	\	\	V	V
WQHD 120 Hz 8 bit	\	\	V	V	V	\	V	V
WQHD 100 Hz 10 bit	\	\	V	V	V	\	V	V
WQHD 100 Hz 8 bit	V	V	V	V	V	\	V	V
Lav opløsning 10 bpc	V	V	V	V	V	V	V	V
Lav opløsning 8 bpc	V	V	V	V	V	V	V	V

[2]: Ved DisplayPort 1.4/HDMI 2.0 signalinput kræves et grafik kort med DSC-understøttelse for at opnå WQHD 120 Hz opløsning med 1,07 milliarder farver eller mere. Kontakt din grafik kortproducent for at kontrollere DSC-understøttelse.

[3]: USB-C-porten understøtter en maksimal udgangseffekt på 90 W, som angivet i følgende tabel:

Smart Power Off	PD = 65 W 20 V/3,25 A	FULDT
Smart Power On	PD = 65 W 20 V/3,25 A	USB > 10W
Smart Power On	PD = 90 W 20 V/4,5 A	USB ≤ 10W

Multifunktionel USB-C-grænseflade med en maksimal udgangseffekt på 90 W. Udgangseffekten kan variere afhængigt af anvendelse scenarie, miljø eller ved tilslutning til forskellige modeller af bærbare computere. De faktiske data afhænger af den konkrete situation.

AOC Monitors politik for billedpunktsfejl

AOC stræber efter at levere produkter af højeste kvalitet. Vi anvender nogle af branchens mest avancerede produktionsprocesser og udfører streng kvalitetskontrol. Billedpunkts- eller underbilledpunktsfejl på skærmpanelerne er imidlertid i visse tilfælde uundgåelige.

Ingen producent kan garantere, at alle paneler er fri for billedpunktsfejl, men AOC garanterer, at enhver skærm med et uacceptabelt antal fejl vil blive repareret eller erstattet i henhold til garantibetingelserne. Denne meddelelse beskriver de forskellige typer billedpunktsfejl og definerer acceptable fejlniveauer for hver type. For at kunne få skærmen repareret eller erstattet under garantien skal antallet af billedpunktsfejl på skærmpanelet overstige disse acceptable niveauer. For eksempel må højst 0,0004 % af underbilledpunkterne på en skærm være defekte.

Desuden fastsætter AOC endnu højere kvalitetsstandarder for visse typer eller kombinationer af pikselfejl, som er mere iøjnefaldende end andre. Denne politik er gældende verden over.

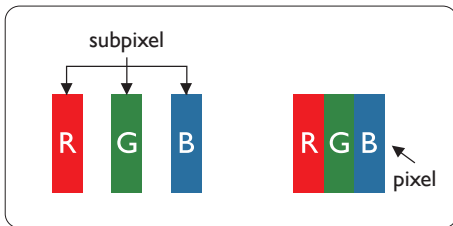

Pikslers og underpikslers

En piksel, eller billedpunkt, består af tre underpikslers i primærfarverne rød, grøn og blå. Mange pikslers danner tilsammen et billede. Når alle underpikslers i en piksel er tændt, fremstår de tre farvede underpikslers sammen som én hvid piksel. Når de alle er slukkede, fremstår de tre farvede underpikslers sammen som én sort piksel. Andre kombinationer af tændte og slukkede underpikslers fremstår som enkeltpikslers i andre farver.

Typer af pikselfejl

Piksel- og underpikselfejl vises på skærmen på forskellige måder. Der findes to kategorier af pikselfejl og flere typer underpikselfejl inden for hver kategori.

Lys prikfejl

Lys prikfejl vises som pikslers eller underpikslers, der altid er tændt eller »aktive«. Det vil sige, at en lys prik er en underpiksel, der skiller sig ud på skærmen, når skærmen viser et mørkt mønster. Der findes følgende typer lys prikfejl.

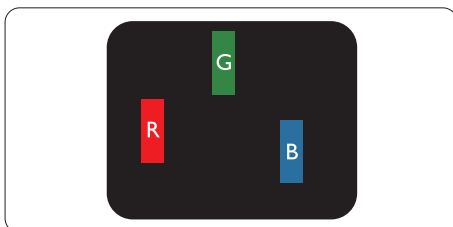

Ét tændt rødt, grønt eller blå underpixel.

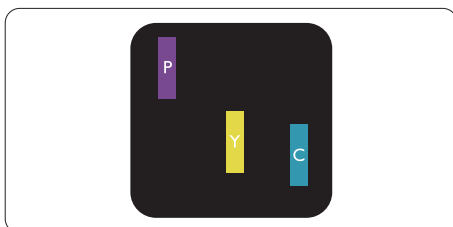

To tilstødende tændte underpixels:

- Rød + Blå = Lilla
- Rød + Grøn = Gul
- Grøn + Blå = Cyan (lyseblå)

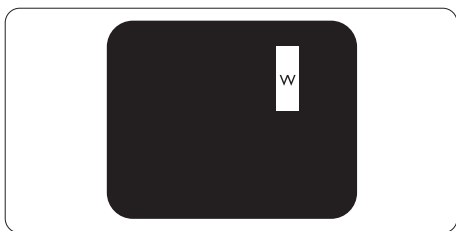

Tre tilstødende tændte underpixels (én hvid pixel).

Bemærk:

Et rødt eller blått lyst punkt skal være mere end 50 procent lysere end nabopunkterne, mens et grønt lyst punkt skal være 30 procent lysere end nabopunkterne.

Defekter med sorte prikker

Defekter med sorte prikker fremtræder som pixels eller underpixels, der altid er mørke eller 'slukkede'. Det vil sige, at en mørk prik er en underpixel, der skiller sig tydeligt ud på skærmen, når skærmen viser et lyst mønster. Følgende er typerne af defekter med sorte prikker.

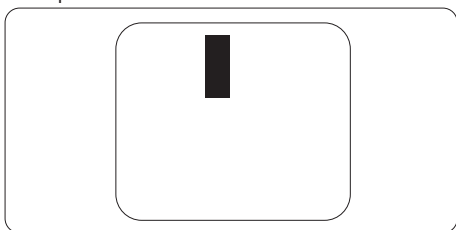

Nærhed mellem pixeldefekter

Da pixel- og underpixeldefekter af samme type, der ligger tæt på hinanden, kan være mere iøjnefaldende, angiver AOC også toleranceværdier for nærhed mellem pixeldefekter.

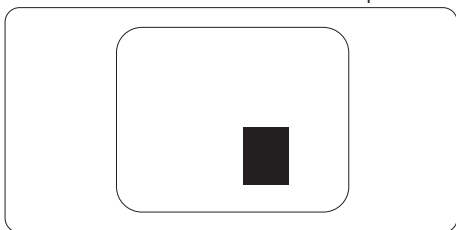

Toleranceværdier for pixeldefekter

For at kunne kvalificere sig til reparation eller udskiftning på grund af pixeldefekter i garantiperioden skal en skærm i en AOC-skærm have pixel- eller underpixeldefekter, der overskrider de toleranceværdier, der er angivet i brugermanualen på nettet.

LYSE PRIKFEJL	ACCEPTABELT NIVEAU
1 tændt underpixel	2
2 tilstødende tændte underpixels	1
3 tilstødende tændte underpixels (én hvid pixel)	0
Afstand mellem to lyse prikfejl*	$\geq 15\text{mm}$
Samlede lyse prikfejl af alle typer	2
MØRKE PRIKFEJL	ACCEPTABELT NIVEAU
1 mørk underpixel	5 eller færre
2 tilstødende mørke underpixels	2 eller færre
3 tilstødende mørke underpixels	≤ 1
Afstand mellem to mørke prikfejl*	$\geq 15\text{mm}$
Samlede mørke prikfejl af alle typer	5 eller færre
SAMLEDE PRIKFEJL	ACCEPTABELT NIVEAU
Samlet antal lyse eller sorte prikkedefekter af alle typer	5 eller færre

Bemærk:

*: 1 eller 2 tilstødende underpixelsdefekter = 1 prikkedefekt.

Forudindstillede skærmtilstande

STANDARD	OPLØSNING (± 1 Hz)	HORIZONTAL FREKVENNS (kHz)	VERTIKAL FREKVENNS (Hz)
VGA	640x480@60Hz	31.469	59.94
	640x480@67Hz	35	67
	640x480@72Hz	37.861	72.809
	640x480@75Hz	37.5	75
SVGA	800x600@56Hz	35.156	56.25
	800x600@60Hz	37.879	60.317
	800x600@72Hz	48.077	72.188
	800x600@75Hz	46.875	75
XGA	1024x768@60Hz	48.363	60.004
	1024x768@70Hz	56.476	70.069
	1024x768@75Hz	60.023	75.029
WXGA+	1440x900@60Hz	55.935	59.887
	832x624@75Hz	49.725	74.77
	1680x1050@60Hz	64.674	59.883
Full HD	1920x1080@60Hz	67.5	60
SXGA	1280x1024@60Hz	63.981	60.02
	1280x1024@75Hz	79.976	75.025
	1280x720@60Hz	44.772	59.855
	1280x960@60Hz	60	60
	2560x1080@60Hz	67.173	59.976
QHD	2560x1440@120Hz	176.4	120
WQHD	3440x1440@60Hz	88.861	60
	3440x1440@100Hz	149	100
	3440x1440@30Hz	44.43	30
	3440x1440@120Hz (DisplayPort/USB C)	176.4	120

Bemærk: Ifølge VESA-standarden kan der forekomme en vis fejl (± 1 Hz) ved beregning af opdateringsfrekvensen (feltfrekvens) for forskellige operativsystemer og grafikort. For at forbedre kompatibiliteten er den nominelle opdateringsfrekvens for dette produkt afrundet. Se venligst det faktiske produkt.

Anbefalinger til forebyggelse af Computer Vision Syndrome (CVS)

(Gælder kun for den pågældende model)

AOC-skærme er designet med TÜV Rheinland® EyeComfort 3.0 til at forebygge øjenbelastning forårsaget af langvarigt computerbrug. Denne avancerede firestjernede vurderingsstandard sikrer reduceret visuel træthed gennem en kombination af hardware- og designfunktioner, der er aktiveret som standard på din skærm.

Øjenvenlige funktioner:

- **Anti-glare-skærm:** Det matte anti-glare-overflage lag minimerer reflekser fra omgivende lyskilder såsom vinduer eller loftslamper, hvilket reducerer visuelle forstyrrelser og forbedrer skærmens klarhed.
- **Flikkerfri teknologi:** Anvender jævnstrøm (DC) til baggrundslysregulering for at opretholde konstant lysstyrke og derved eliminere skærmflikker – en almindelig årsag til øjetræthed.
- **LowBlue-tilstand:** Denne skærm reducerer udsættelsen for skadeligt blå lys fra under 50 procent til under 35 procent, hvilket bidrager til at beskytte dine øjne uden at gå på kompromis med farvekvaliteten. Funktionen til lavt blå lys er indstillet som standard fabriksindstilling for at overholde TÜV Rheinlands certificering for hardwarebaseret lavt blå lys.
- **Læsetilstand:** Læsetilstand giver en papirlignende oplevelse, der er optimal til gennemlæsning af lange dokumenter, artikler eller e-bøger. Dette muliggør en mere naturlig og behagelig læseoplevelse ved at justere kontrast, lysstyrke og farvetemperatur, hvilket reducerer øjetræthed under langvarige læsesessioner.

Følg disse anbefalede procedurer ved opsætning af dit arbejdspladsudstyr for at reducere øjetræthed og forbedre produktiviteten:

- **Optimer ergonomien:** Placer skrivebord og stol, så dine fødder hviler fladt på gulvet, dine øjne befinder sig ca. én arms længde fra skærmen, og dine hænder kan hvile behageligt på tastatur og mus. Dit øjenhøjde bør være fem til syv cm (to til tre tommer) under skærmens øverste kant. Hvis du bruger tostyrkede eller progressive briller, juster da skærmens højde for at minimere hældning af hovedet.
- **Oprethold sund kigafstand:** Hold en afstand på 50 til 70 centimeter (20 til 28 tommer) mellem dine øjne og skærmen. Langvarig skærmbrug kan forårsage øjetræthed og påvirke synet. For at mindske belastningen skal du hvile dine øjne i fem til ti minutter efter hver time med skærmbrug. Det kan også hjælpe at skifte fokus regelmæssigt til fjerne objekter for at slappe dine øjenmuskler af.
- **Justér skærmindstillinger:** Vælg den mest egnede skærmtilstand til dine opgaver, eller justér manuelt lysstyrke og kontrast efter dit behov.
- **Styr belysningen:** Sørg for, at din skærm er fri for genskær eller reflekser fra loftslamper eller vinduer. Tilpas belysningen bag skærmen til skærmens lysstyrke, især ved visning af lyse baggrunde. Undgå lysstofrør og stærkt reflekterende overflader.
- **Opret sunde arbejdsvaner:** Blink ofte, og vedligehold gode øjenplejevaner for at forebygge tørhed og ubehag. Hyppige, korte pauser er mere effektive end sjældnere, længere pauser til at opretholde visuel komfort i løbet af dagen.
- **Træn øjne og nakke:** Fokuser regelmæssigt på fjerne genstande for at reducere øjetræthed. Luk øjnene, og rul dem forsigtigt i cirkler. For at frigøre spændinger skal du strække nakken ved langsomt at vippe hovedet fremad, bagud og fra side til side.

Pin-tildelinger



19-benet farvedisplay-signal kabel

Pin nr.	Signalnavn	Pin nr.	Signalnavn	Pin nr.	Signalnavn
1.	TMDS Data 2+	9.	TMDS Data 0-	17.	DDC/CEC Jord
2.	TMDS Data 2-skjold	10.	TMDS Clock +	18.	+5V strøm
3.	TMDS Data 2-	11.	TMDS Clock-skjold	19.	Registrering af Hot Plug
4.	TMDS Data 1+	12.	TMDS Clock-		
5.	TMDS Data 1 Shield	13.	CEC		
6.	TMDS Data 1-	14.	Reserveret (N.C. på enhed)		
7.	TMDS Data 0+	15.	SCL		
8.	TMDS Data 0-skjold	16.	SDA		

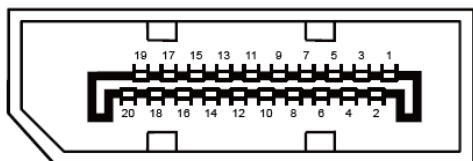

20-benet farvedisplay-signal kabel

Pin nr.	Signalnavn	Pin nr.	Signalnavn
1	ML_Lane 3 (n)	11	GND
2	GND	12	ML_Lane 0 (p)
3	ML_Lane 3 (p)	13	CONFIG1
4	ML_Lane 2 (n)	14	CONFIG2
5	GND	15	AUX_CH(p)
6	ML_Lane 2 (p)	16	GND
7	ML_Lane 1 (n)	17	AUX_CH(n)
8	GND	18	Registrering af Hot Plug
9	ML_Lane 1 (p)	19	Return DP_PWR
10	ML_Lane 0 (n)	20	DP_PWR

Plug and Play

Plug & Play DDC2B-funktion

Denne skærm er udstyret med VESA DDC2B-funktioner i henhold til VESA DDC-standarden. Den gør det muligt for skærmen at informere værtsystemet om sin identitet og, afhængigt af det anvendte DDC-niveau, at kommunikere yderligere oplysninger om sine displayfunktioner.

DDC2B er en tovejskommunikationskanal baseret på I2C-protokollen. Værten kan anmode om EDID-oplysninger via DDC2B-kanalen.

