

UŽIVATELSKÁ PŘÍRUČKA



CU34E4CW MONITOR

AOC.COM

©2026 AOC. All rights reserved

Version: A01

AOC

Bezpečnost	1
Národní konvence.....	1
Napájení	2
Instalace	3
Čištění.....	4
Další	5
Nastavení	6
Obsah balení.....	6
Nastavení stojanu a základny.....	7
Nastavení úhlu pohledu	8
Připojení monitoru.....	9
Webová kamera s funkcí Windows Hello	11
Montáž na zeď.....	12
Funkce Adaptive-Sync.....	13
Funkce KVM	14
Úprava.....	16
Rychlé klávesy.....	16
Nastavení OSD.....	17
Game Setting (Herní nastavení).....	18
Preset Mode (Režim předvoleb)	20
Picture (Obrázek).....	21
Input (Vstup)	23
PIP/PBP	24
Settings (Nastavení)	26
Vypnuto / Zapnuto	26
Audio (Zvuk)	27
OSD Setup (Nastav. OSD)	28
Information (Informace).....	29
LED indikátor	30
Řešení problémů.....	31
Specifikace	32
Obecná specifikace	32
Zásady společnosti AOC týkající se vadných pixelů na panelech monitorů	34
Přednastavené režimy zobrazení.....	36
Doporučení pro prevenci syndromu počítačového vidění (CVS).....	37
Přiřazení pinů	38
Plug and Play	39

Bezpečnost

Národní konvence

Následující podkapitoly popisují národní konvence použité v tomto dokumentu.

Poznámky, upozornění a varování

V průběhu této příručky mohou být bloky textu doprovázeny ikonou a vtištěny tučným nebo kurzívním písmem. Tyto bloky představují poznámky, upozornění a varování a používají se následovně:



POZNÁMKA: POZNÁMKA označuje důležité informace, které vám pomohou lépe využívat váš počítačový systém.



UPOZORNĚNÍ: UPOZORNĚNÍ signalizuje možné poškození hardwaru nebo ztrátu dat a informuje vás, jak se problému vyhnout.



VAROVÁNÍ: VAROVÁNÍ upozorňuje na možnost úrazu a informuje vás, jak se problému vyhnout. Některá varování mohou být zobrazena v alternativních formátech a nemusí být doprovázena ikonou. V takových případech je konkrétní forma varování stanovena regulačním orgánem.

Napájení



Monitor smí být provozován pouze z typu napájecího zdroje uvedeného na typovém štítku. Pokud si nejste jisti typem napájení ve vaší domácnosti, obraťte se na svého prodejce nebo místní distribuční energetickou společnost.



Monitor je vybaven tříkolíkovou uzemněnou zástrčkou s třetím (uzemňovacím) kolíkem. Tato zástrčka zapadne pouze do uzemněné elektrické zásuvky jako bezpečnostní prvek. Pokud vaše zásuvka neumožňuje připojení třížilové zástrčky, nechte si elektrikářem nainstalovat správnou zásuvku nebo použijte adaptér k bezpečnému uzemnění zařízení. Neodstraňujte bezpečnostní funkci uzemněné zástrčky.



Odpojte zařízení během bouřky nebo pokud nebude delší dobu používáno. Tím ochráníte monitor před poškozením způsobeným přepětím.



Nepřetěžujte prodlužovací kabely a rozbočovače. Přetížení může způsobit požár nebo úraz elektrickým proudem.





Pro zajištění řádného provozu používejte monitor pouze s počítači certifikovanými podle UL, které mají řádně nakonfigurované zásuvky označené rozsahem 100–240 V AC, min. 5 A.





Nástěnná zásuvka musí být instalována v blízkosti zařízení a musí být snadno přístupná.

Instalace

 Nepokládejte monitor na nestabilní vozík, stojan, stativ, držák ani stůl. Pokud monitor spadne, může způsobit zranění osoby a vážné poškození tohoto výrobku. Používejte pouze vozík, stojan, stativ, držák nebo stůl doporučený výrobcem nebo prodáváný s tímto výrobkem. Při instalaci výrobku dodržujte pokyny výrobce a používejte montážní příslušenství doporučené výrobcem. Kombinaci výrobku a vozíku přemísťujte opatrně.

 Nikdy netlačte žádný předmět do štěrbin v krytu monitoru. Mohlo by dojít k poškození obvodových součástek, což může způsobit požár nebo úraz elektrickým proudem. Nikdy nevlévejte kapaliny na monitor.

 Nepokládejte přední část výrobku na podlahu.

 Pokud monitor montujete na zeď nebo polici, použijte montážní sadu schválenou výrobcem a řiďte se pokyny dodanými se sadou.

 Nechte kolem monitoru dostatečný prostor, jak je znázorněno níže. V opačném případě může být cirkulace vzduchu nedostatečná, což může vést k přehřátí, požáru nebo poškození monitoru.

 [icon-01] Aby nedošlo k možnému poškození, například odlepení panelu od rámečku, zajistěte, aby se monitor nenakláněl dolů více než o -5 stupňů. Pokud bude překročen maximální úhel náklonu směrem dolů -5 stupňů, nebude poškození monitoru kryto zárukou.

Níže jsou uvedeny doporučené větrací prostory kolem monitoru při instalaci na stěnu nebo na stojan:

Instalováno se stojanem

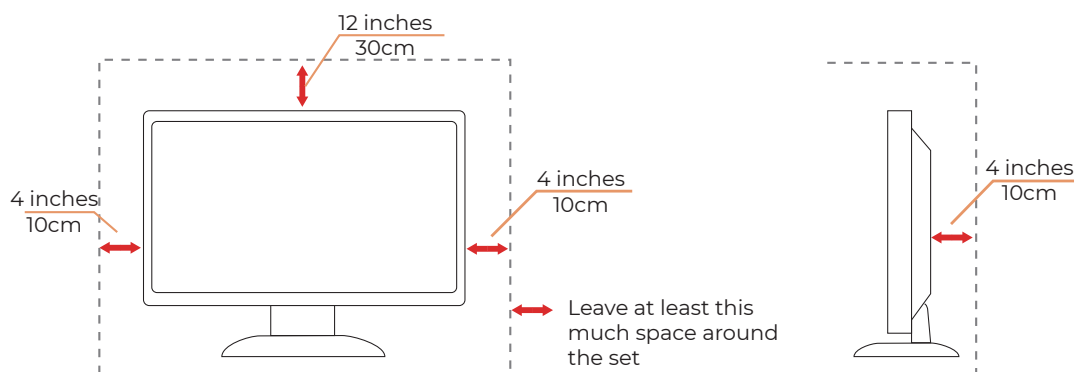

Čištění

 [icon-01] Pravidelně čistěte skříň monitoru vlhkým, měkkým hadříkem.

 [icon-01] Při čištění používejte měkký bavlněný nebo mikrovláknový hadřík. Hadřík by měl být vlhký a téměř suchý; nedovolte proniknutí kapaliny do skříně.



 [icon-01] Před čištěním výrobku odpojte napájecí kabel.

Další



Pokud výrobek vydává zvláštní zápach, zvuk nebo kouř, OKAMŽITĚ odpojte napájecí zástrčku a kontaktujte servisní středisko.



Ujistěte se, že větrací otvory nejsou zakryty stolem ani závěsem.



Nepoužívejte LCD monitor při silných vibracích nebo vysokých nárazech během provozu.



Neodhazujte ani nenarážejte do monitoru během provozu nebo přepravy.



Napájecí kabely musí být bezpečnostně schváleny. Pro Německo musí být typu H03VV-F, 3G, 0,75 mm² nebo lepší. Pro ostatní země se použijí odpovídající typy.



Nadměrný akustický tlak z reproduktorů a sluchátek může způsobit poškození sluchu. Nastavení ekvalizéru na maximum zvyšuje výstupní napětí reproduktorů a sluchátek a tím i hladinu akustického tlaku.

Nastavení

Obsah balení

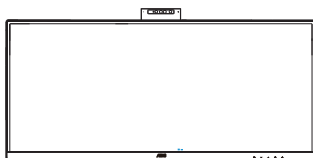

Monitor



Quick Start Guide



Warranty Card



Stand



Base



Power Cable



HDMI Cable



DisplayPort
Cable



USB C-C
Cable

* Ne všechny signálové kabely jsou dodávány pro všechny země a regiony. Pro potvrzení se prosím obraťte na místního prodejce nebo pobočku AOC.

Nastavení stojanu a základny

Základnu nainstalujte nebo odstraňte podle níže uvedených kroků.

Nastavení:

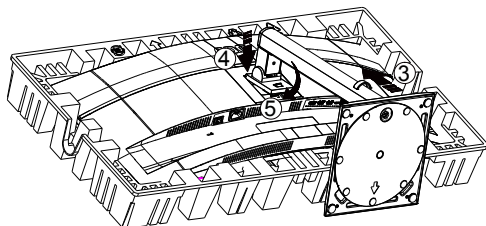
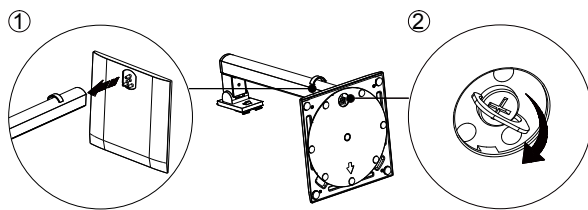

Odstranění:

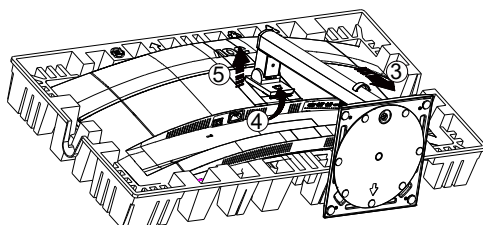
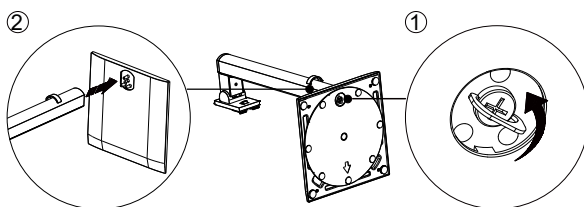

Specifikace šroubu pro základnu: M6×19 mm (účinná délka závitu 5,8 mm)

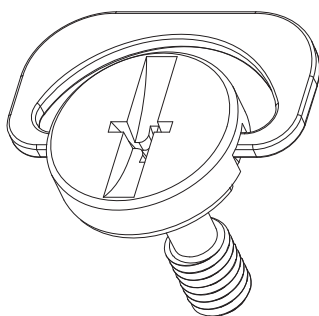

Nastavení úhlu pohledu

Pro dosažení optimálního zážitku ze sledování doporučujeme uživateli zajistit, že vidí svou celou tvář na obrazovce, a následně upravit úhel monitoru podle osobních preferencí.

Držte stojan, aby nedošlo k převržení monitoru při změně úhlu.

Monitor lze nastavit následujícím způsobem:

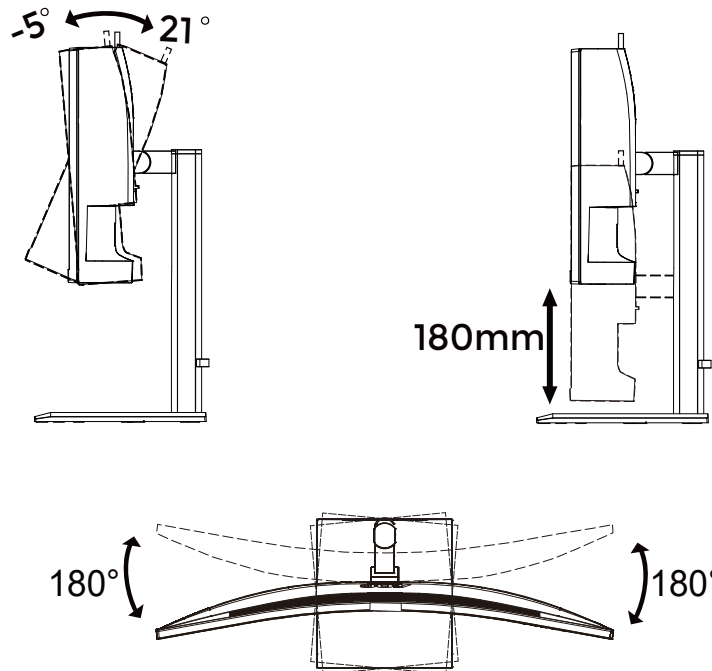

POZNÁMKA:

Při změně úhlu se nedotýkejte LCD obrazovky. Dotýkání se LCD obrazovky může způsobit její poškození.

VAROVÁNÍ

- Aby nedošlo k poškození obrazovky, například odstraňování ochranné fólie z panelu, zajistěte, aby se monitor nenakláněl dolů více než o -5 stupňů.
- Při nastavování úhlu monitoru netlačte na obrazovku. Držte pouze rámeček.

Připojení monitoru

Připojení kabelů na zadní straně monitoru a počítače:

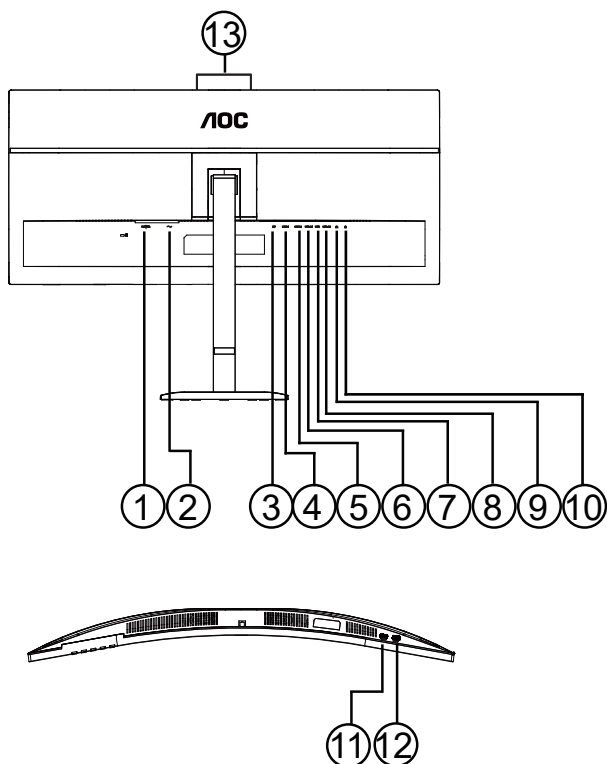

1. Vypínač napájení
2. Napájení
3. DisplayPort
4. HDMI 1
5. HDMI 2
6. USB C1(Video,PD 90W)
7. USB3.2 Gen1x2
8. USB C2 (Upstream, pouze data)
9. Vstup RJ45
10. Sluchátka
11. USB3.2 Gen1x1
12. USB3.2 Gen1 downstream + nabíjení x1
13. Kamera

Připojit k PC

1. Pevně připojte napájecí kabel do zadní části displeje.
2. Vypněte počítač a odpojte jeho napájecí kabel.
3. Připojte signální kabel displeje k video konektoru na zadní straně vašeho počítače.
4. Zapojte napájecí kabel počítače i displeje do blízké zásuvky.
5. Zapněte počítač a displej.

Pokud monitor zobrazuje obraz, instalace je dokončena. Pokud obraz nezobrazuje, nahlédněte prosím do části Řešení problémů.

Pro ochranu zařízení vždy vypněte PC i LCD monitor před připojením.

USB dokovací stanice

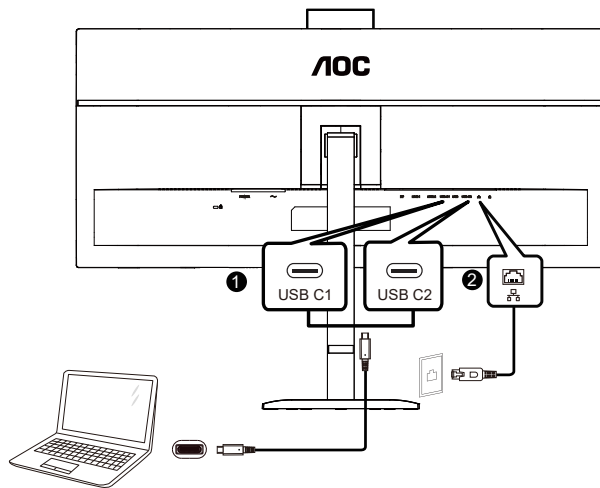

Instalace ovladače RJ-45 LAN

Před použitím tohoto zobrazovacího zařízení s USB-C dokovací stanicí nainstalujte ovladač Realtek LAN. Tento ovladač je k dispozici ke stažení na webových stránkách AOC v sekci „Ovladače a software“.

Webová kamera s funkcí Windows Hello

Webová kamera je vybavena pokročilými senzory pro rozpoznávání obličeje pomocí funkce Windows Hello, která vás pohodlně přihlásí k vašim zařízením se systémem Windows během méně než dvou sekund – tedy třikrát rychleji než zadání hesla.

Monitor s webovou kamerou podporující Windows Hello lze aktivovat jednoduchým připojením USB kabelu z vašeho počítače PC k portu „USB-C“ tohoto monitoru. Webová kamera s funkcí Windows Hello je nyní připravena k provozu, jakmile je dokončeno nastavení Windows Hello ve Windows 10/11. Návod k nastavení naleznete na oficiálních webových stránkách Microsoftu: <https://support.microsoft.com/help/4028017/windows-learn-about-windows-hello-and-set-it-up>.

Upozorňujeme, že pro nastavení funkce Windows Hello – rozpoznávání obličeje – je vyžadován operační systém Windows 10/11; při použití starší verze než Windows 10/11 nebo operačního systému macOS bude webová kamera fungovat bez funkce rozpoznávání obličeje. Při použití systému Windows 7 je k aktivaci této webové kamery nutný ovladač.

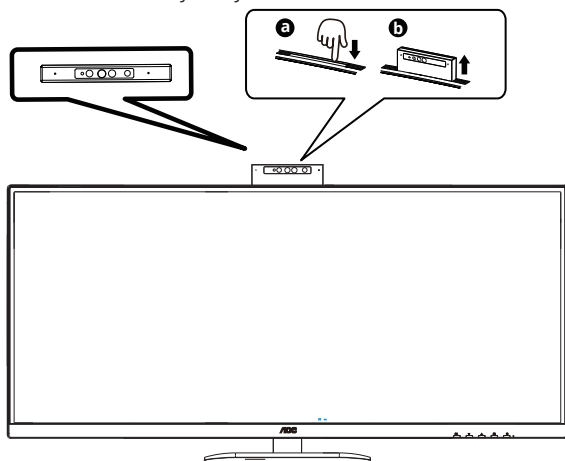

Postupujte podle kroků pro nastavení:
Stiskněte vestavěnou webovou kameru na horní straně tohoto monitoru a otočte ji dopředu.

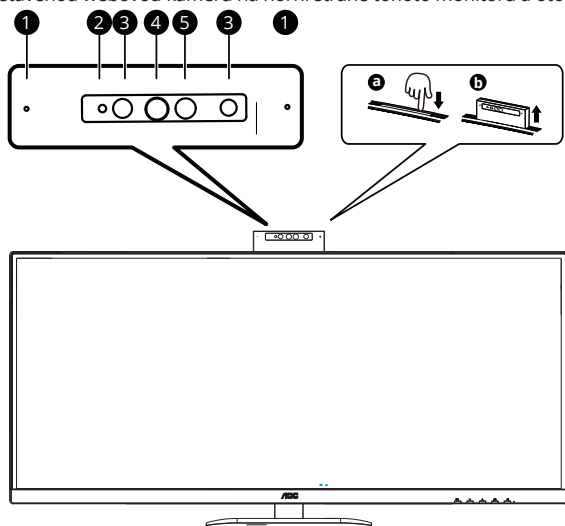

1	Mikrofon
2	Indikační LED dioda aktivity webové kamery
3	Indikační LED dioda aktivity infračervené identifikace obličeje
4	Webová kamera 5,0 megapixel <input checked="" type="checkbox"/>
5	Infračervená identifikace obličeje <input checked="" type="checkbox"/>

Montáž na zeď

Příprava instalace volitelného ramene pro montáž na zeď.

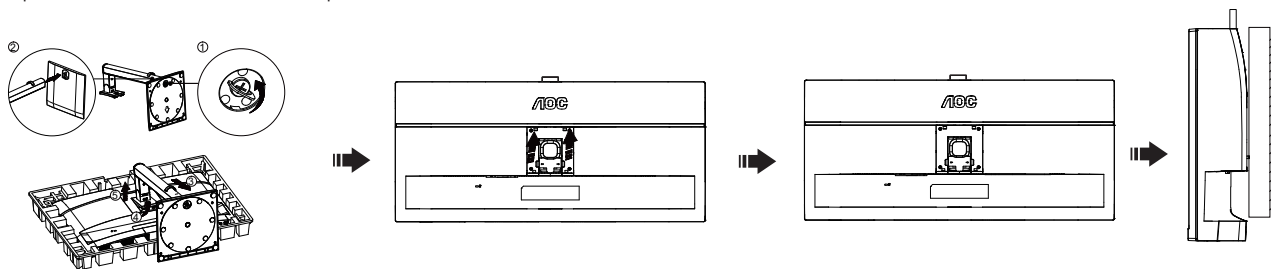

Tento monitor lze připevnit na rameno pro montáž na zeď, které je nutné zakoupit samostatně. Před tímto postupem odpojte napájení. Postupujte podle následujících kroků:

1. Odstraňte základnu.
2. Sestavte rameno pro montáž na zeď podle pokynů výrobce.
3. Umístěte rameno pro montáž na zeď na zadní stranu monitoru. Zarovnejte otvory ramene s otvory na zadní straně monitoru.
4. Vložte čtyři šrouby do otvorů a utáhněte je.
5. Znovu připojte kabely. Pokyny k připevnění ramene na zeď naleznete v uživatelské příručce dodané s volitelným ramenem pro montáž na zeď.

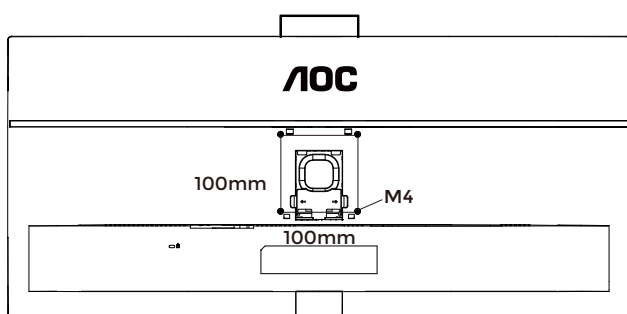

Specifikace šroubů pro držák na zeď: M4 × (10 + X) mm, (X = tloušťka držáku pro montáž na zeď)

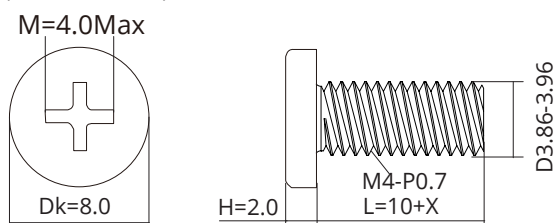

Poznámka: Otvory pro šrouby VESA nejsou dostupné u všech modelů. Ověřte si to u prodejce nebo oficiálního oddělení AOC. Pro instalaci na zeď vždy kontaktujte výrobce.

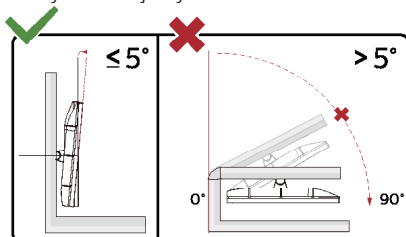

* Design displeje se může lišit od ilustrovaného.

VAROVÁNÍ:

1. Aby nedošlo k poškození obrazovky, například odstraňování ochranné fólie z panelu, zajistěte, aby se monitor nenakláněl dolů více než o -5 stupňů.
2. Při nastavování úhlu monitoru netlačte na obrazovku. Držte pouze rámeček.

Funkce Adaptive-Sync

1. Funkce Adaptive-Sync funguje s rozhraními DisplayPort, HDMI a USB C.
2. Kompatibilní grafická karta: Doporučený seznam je uveden níže; lze jej také ověřit na www.AMD.com

Grafická karta

- Série Radeon™ RX Vega
- Série Radeon™ RX 500
- Série Radeon™ RX 400
- Série Radeon™ R9/R7 300 (s výjimkou R9 370/X, R7 370/X a R7 265)
- Radeon™ Pro Duo (2016)
- Série Radeon™ R9 Nano
- Série Radeon™ R9 Fury
- Radeon™ R9/R7 200 série (s výjimkou R9 270/X, R9 280/X)

Procesory

- AMD Ryzen™ 7 2700U
- AMD Ryzen™ 5 2500U
- AMD Ryzen™ 5 2400G
- AMD Ryzen™ 3 2300U
- AMD Ryzen™ 3 2200G
- AMD PRO A12-9800
- AMD PRO A12-9800E
- AMD PRO A10-9700
- AMD PRO A10-9700E
- AMD PRO A8-9600
- AMD PRO A6-9500
- AMD PRO A6-9500E
- AMD PRO A12-8870
- AMD PRO A12-8870E
- AMD PRO A10-8770
- AMD PRO A10-8770E
- AMD PRO A10-8750B
- AMD PRO A8-8650B
- AMD PRO A6-8570
- AMD PRO A6-8570E
- AMD PRO A4-8350B
- AMD A10-7890K
- AMD A10-7870K
- AMD A10-7850K
- AMD A10-7800
- AMD A10-7700K
- AMD A8-7670K
- AMD A8-7650K
- AMD A8-7600
- AMD A6-7400K

Funkce KVM

Co je KVM?

Díky funkci KVM můžete zobrazit dva počítače, dva notebooky nebo jeden počítač a jeden notebook na jednom monitoru AOC a ovládat obě zařízení pomocí jedné sady klávesnice a myši. Přepínání ovládání mezi zařízeními PC a notebook provádějte výběrem zdroje vstupního signálu v položce „Input Select (Výběr Vstupu)“ nabídky OSD.

Jak používat funkci KVM?

Krok 1: Připojte jedno zařízení (PC nebo notebook) k monitoru prostřednictvím rozhraní USB-C.

Krok 2: Připojte druhé zařízení k monitoru prostřednictvím rozhraní HDMI nebo DisplayPort. Poté připojte toto zařízení také k monitoru pomocí upstream portu USB.

Krok 3: Připojte svá periferní zařízení (klávesnici a myš) k monitoru prostřednictvím portu USB.

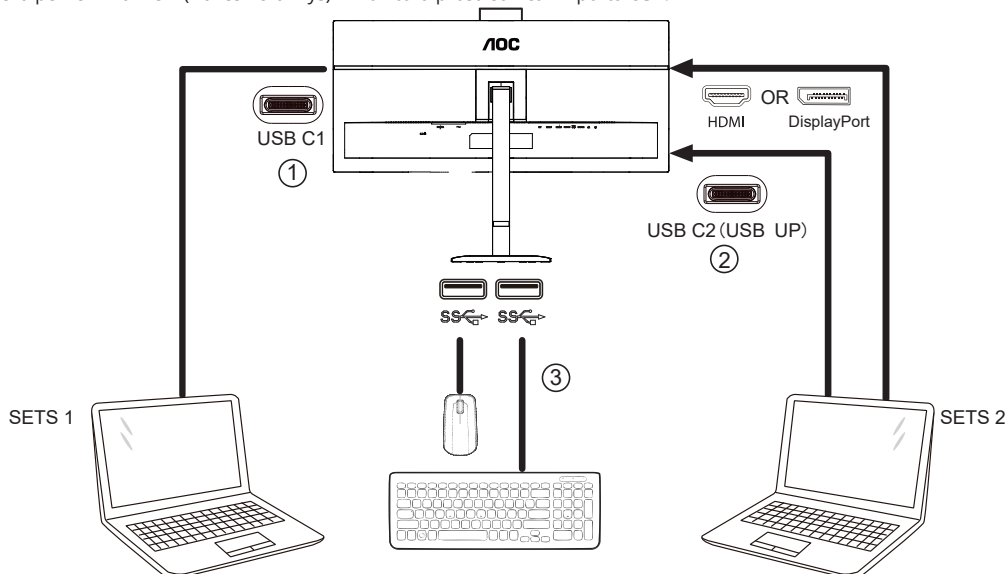

Krok 4: Vstupte do Nastavení. Přejděte na stránku Nastav. OSD a vyberte možnost „Auto“, „USB C1“ nebo „USB C2“ na kartě USB výběr.

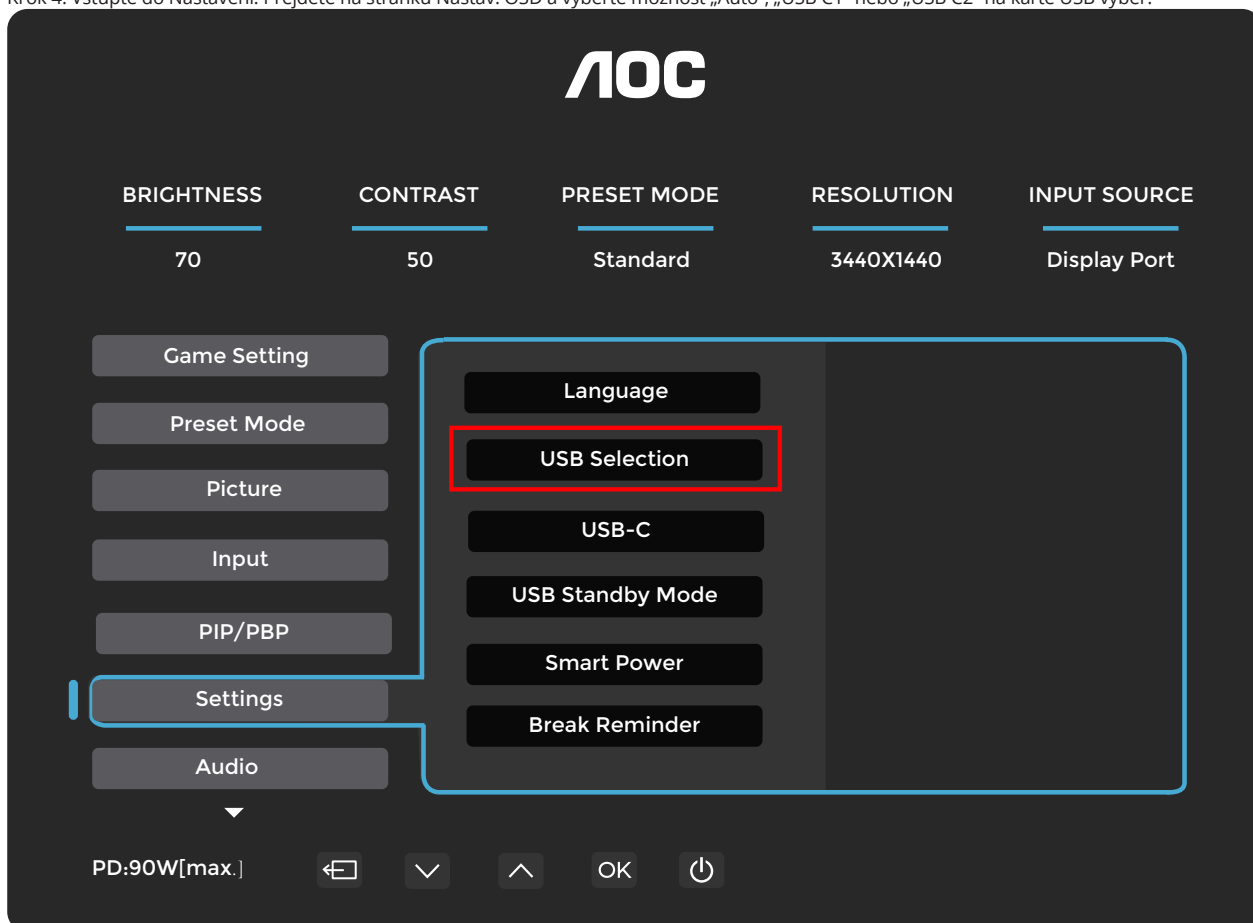

USB Selection (USB výběr)	Popis funkce
Auto	Funkce Auto automaticky vybírá mezi USB C a USB zapnuto podle zdroje vstupu.
USB C1	Poskytuje funkci USB rozbočovače prostřednictvím kabelu USB C1.
USB C2	Poskytuje funkci USB rozbočovače prostřednictvím kabelu USB C2.

Úprava

Rychlé klávesy

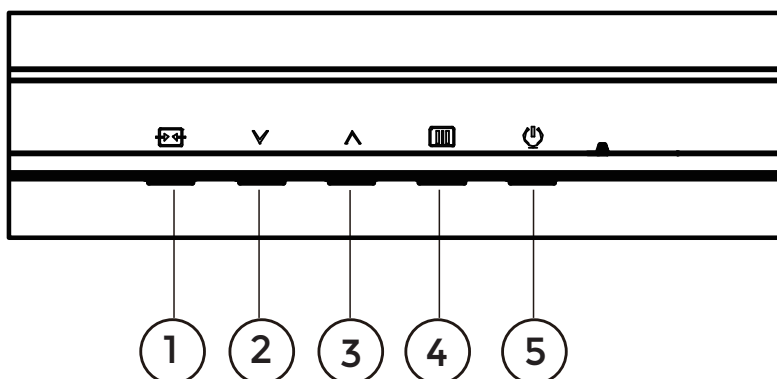

1	Zdroj/Konec
2	Uživatelské tlačítko (Výchozí: Barevný prostor)/∨
3	Výběr USB/∧
4	MENU/Vstoupit
5	Napájení

MENU/Vstoupit

Stiskněte pro zobrazení OSD nebo potvrzení výběru.

Napájení

Stiskněte tlačítko Napájení pro zapnutí monitoru.

Uživatelské tlačítko (Game Mode (Rež. Hra))/∨

Funkci této klávesové zkratky lze přizpůsobit v nabídce OSD: Barevný prostor, Režim předvoleb, Jas, Hlasitost, Jazyk, Gamma, Tep. Barev. Tovární výchozí hodnota je Barevný prostor.

Když není zobrazeno OSD, stiskněte klávesu „∨“ pro otevření funkce Barevný prostor, poté stiskněte klávesu „∨“ nebo „∧“ pro výběr Barevného prostoru (Panel Native, sRGB).

Výběr USB/∧

Když není zobrazeno OSD, stiskněte klávesu „∧“ pro otevření funkce USB výběr, poté stiskněte „∨“ nebo „∧“ klávesu pro úpravu Auto, USB C1, USB C2.

Zdroj/Konec









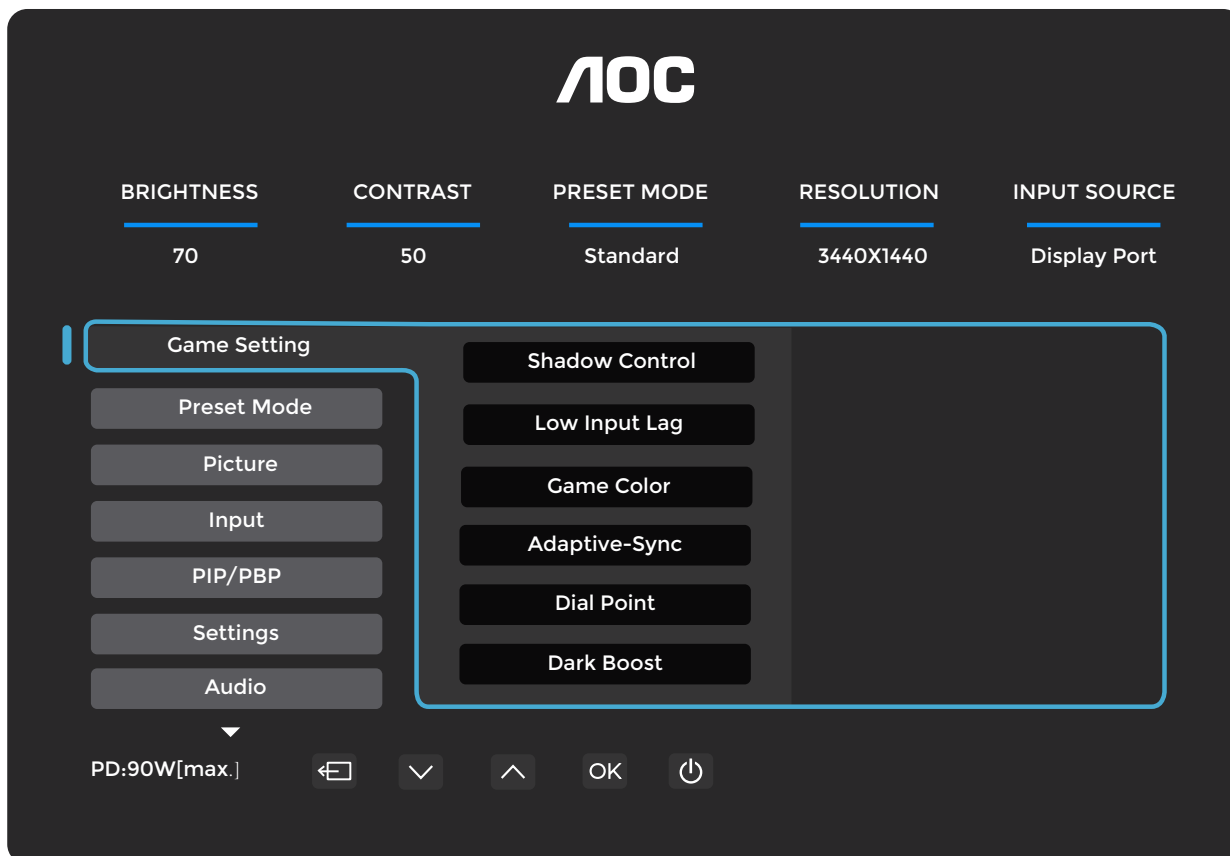





Když je OSD zavřeno, stisknutí tlačítka Zdroj/Ukončit aktivuje funkci rychlé klávesy Zdroj.

Je-li nabídka OSD aktivní, toto tlačítko slouží jako klávesa pro ukončení (pro opuštění nabídky OSD).

Nastavení OSD

Základní a jednoduchý návod k ovládacím tlačítkům.



- 1). Stiskněte  tlačítko MENU pro aktivaci okna OSD.
- 2). Stiskněte  nebo  pro přechod mezi funkcemi. Jakmile je požadovaná funkce zvýrazněna, stiskněte  tlačítko MENU / OK pro její aktivaci. Stiskněte  nebo  pro přechod mezi funkcemi podnabídky. Jakmile je požadovaná funkce podnabídky zvýrazněna, stiskněte  tlačítko MENU / OK pro její aktivaci.
- 3). Stiskněte  nebo  pro změnu nastavení vybrané funkce. Stiskněte  /  pro ukončení. Pokud chcete upravit jinou funkci, opakujte kroky 2-3.
- 4). Funkce uzamčení OSD: Pro uzamčení OSD stiskněte a podržte tlačítko  MENU, zatímco je monitor vypnutý, a poté stiskněte  tlačítko napájení pro zapnutí monitoru. Pro odemčení OSD stiskněte a podržte tlačítko  MENU, zatímco je monitor vypnutý, a poté stiskněte tlačítko napájení pro zapnutí monitoru.

Poznámky:

Pokud je rozlišení vstupního signálu nativní rozlišení nebo Adaptive-Sync, položka „Poměr stran obr.“ je neplatná.

Game Setting (Herní nastavení)

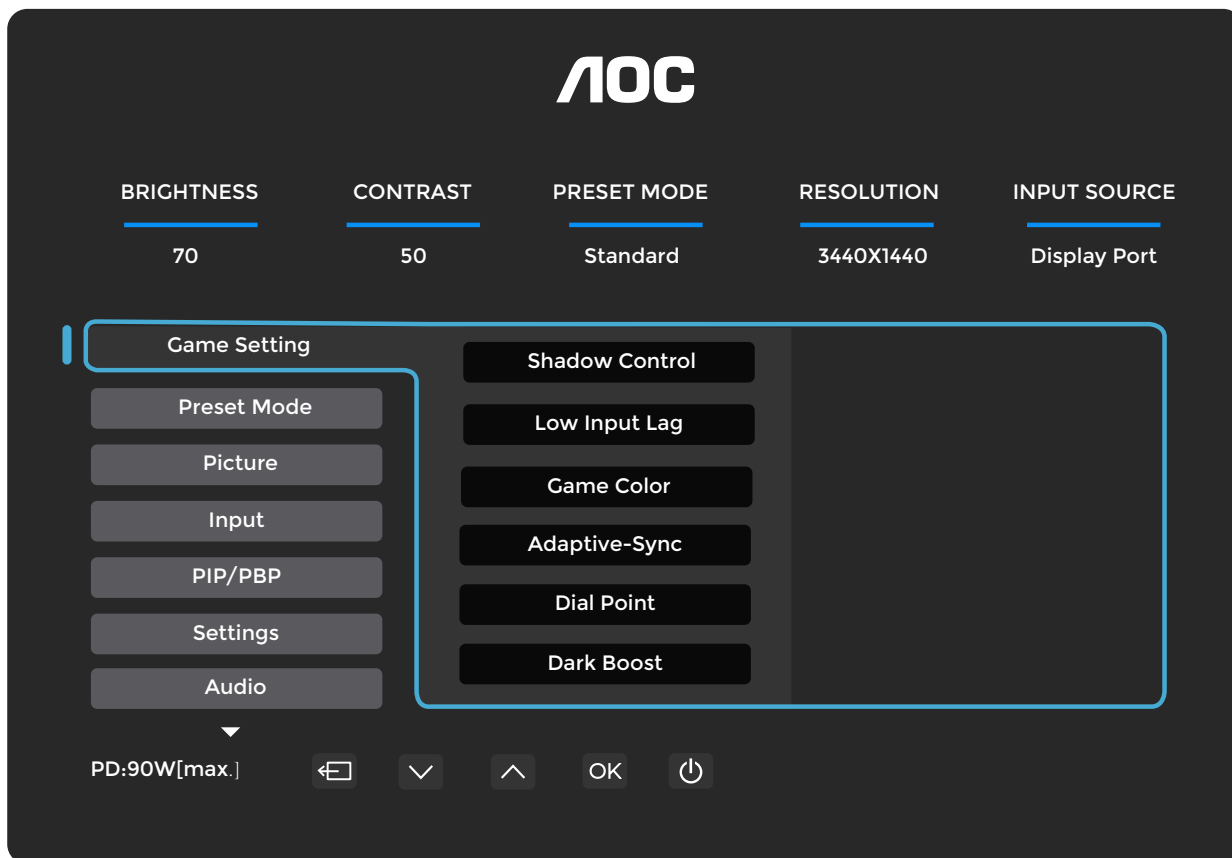

Shadow Control (Ovl. stínů)	0-20	Výchozí hodnota funkce Řízení stínů je 0; koncový uživatel ji může upravit v rozsahu 0 až 20 pro dosažení jasnějšího obrazu. Je-li obraz příliš tmavý a detaily nejsou jasně viditelné, nastavte hodnotu v rozsahu 0 až 20 pro lepší zobrazení.
Nízká latence vstupu	Vypnuto / Zapnuto	Vypněte vyrovnávací paměť snímků pro snížení latence vstupu.
Game Color (Herní barvy)	0 ~ 20	Herní barvy umožňují nastavení sytosti v rozsahu 0 až 20 pro dosažení lepšího obrazu.
Adaptive-Sync	Vypnuto / Zapnuto	Zakázat nebo povolit Adaptive-Sync. Pripomenutí provozu Adaptive-Sync: Je-li funkce Adaptive-Sync povolena, může docházet k blikání v některých herních prostředích.
Dial Point	Vypnuto / Zapnuto / Dynamický	Funkce „Dial Point“ umísťuje zaměřovací indikátor do středu obrazovky, aby hráčům umožnila přesné a účelné míření ve hrách typu First Person Shooter (FPS).
Dark Boost (Zesílení tmavé)	Vypnuto / Úroveň 1 / Úroveň 2 / Úroveň 3	Zvýrazněte detaily obrazovky v tmavých nebo světlých oblastech, upravte jas ve světlých oblastech a zajistěte, aby nedošlo k přesycení.
MBR	0 ~ 20	MBR (redukce rozmazání pohybu) nabízí nastavení v rozmezí 0 až 20 pro snížení rozmazání pohybu. Poznámka: 1. Funkci MBR lze upravit, pokud je Adaptive-Sync vypnuto a obnovovací frekvence \geq 75 Hz. 2. Jas obrazovky se snižuje se zvyšující se hodnotou úpravy.
MBR Sync	Vypnuto / Zapnuto	Zakázat nebo povolit synchronizaci MBR (Motion Blur Remove).
Overdrive (Zrychlení)	Vypnuto / Slabé / Střední / Silné / Zesílení	Upravuje dobu odezvy monitoru. Poznámky: Nastavení OverDrive na hodnotu Silné může způsobit rozmazání obrazu. Upravte nebo vypněte funkci OverDrive podle svých preferencí při sledování. Funkce Zesílení je k dispozici pouze tehdy, pokud je Adaptive-Sync zakázáno a obnovovací frekvence je 75 Hz nebo vyšší. Aktivace funkce Zesílení sníží jas obrazovky.

Omezení přednastavených režimů:

Při použití režimů Čtení, HDR efekt – Obrázek, HDR efekt – Film, HDR efekt – Hra, Uniformity, FPS, RTS a Závod jsou funkce Zesílení tmavé, Řízení stínů a Herní barvy zakázány.

Je-li HDR zapnuto, nelze upravovat funkce Zesílení tmavé, Řízení stínů a Herní barvy.

Preset Mode (Režim předvoleb)

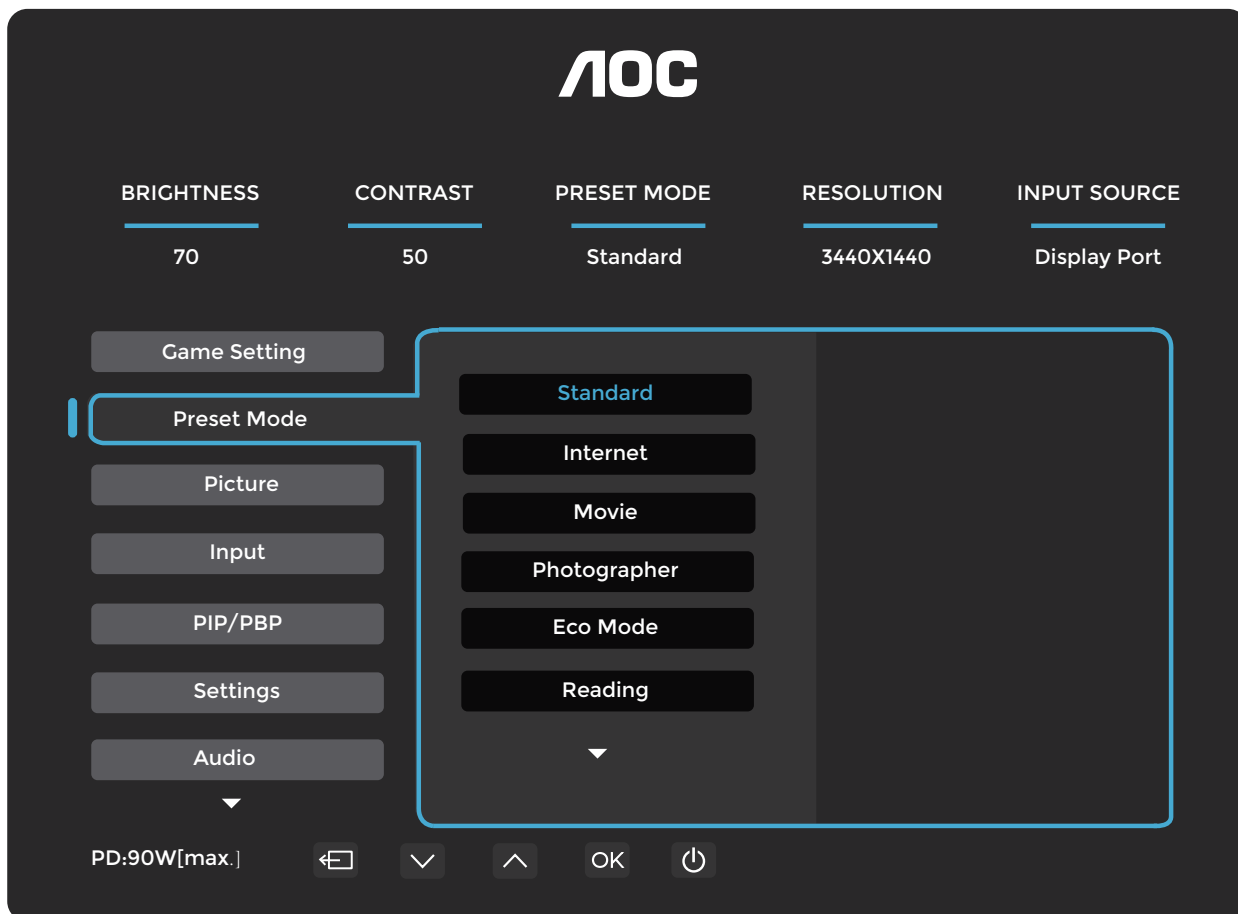

Standard (Standardní)		Zvyšte čitelnost pro vhodné webové a mobilní hry.
Internet		Režim Internet.
Movie (Film)		Režim Movie (Film).
Photographer (Fotograf)		Photographer (Fotograf) Režim.
Eco Mode (Eko)		Eco Mode (Eko)
Reading (Čtení)		Režim čtení.
HDR Effect - Picture (Efekt HDR-Obrázek)		Nastavte HDR efekt podle vašich požadavků na použití.
HDR Effect - Movie (Efekt HDR-Film)		
HDR Effect - Game (Efekt HDR-Hra)		
Sports (Sport)		Režim Sports (Sport)
Uniformity		Režim uniformity
FPS		Pro hraní her FPS (střílečky z pohledu první osoby). Zlepšuje detaily černé barvy v tmavém režimu.
RTS		Pro hraní RTS (strategie v reálném čase). Zlepšuje kvalitu obrazu.
Racing (Závod)		Pro hraní závodních her, poskytuje nejrychlejší dobu odezvy a vysokou saturaci barev.
Reset Color (Resetovat barvu)	Ne / Ano	Resetovat barvy na výchozí hodnoty.

Picture (Obrázek)

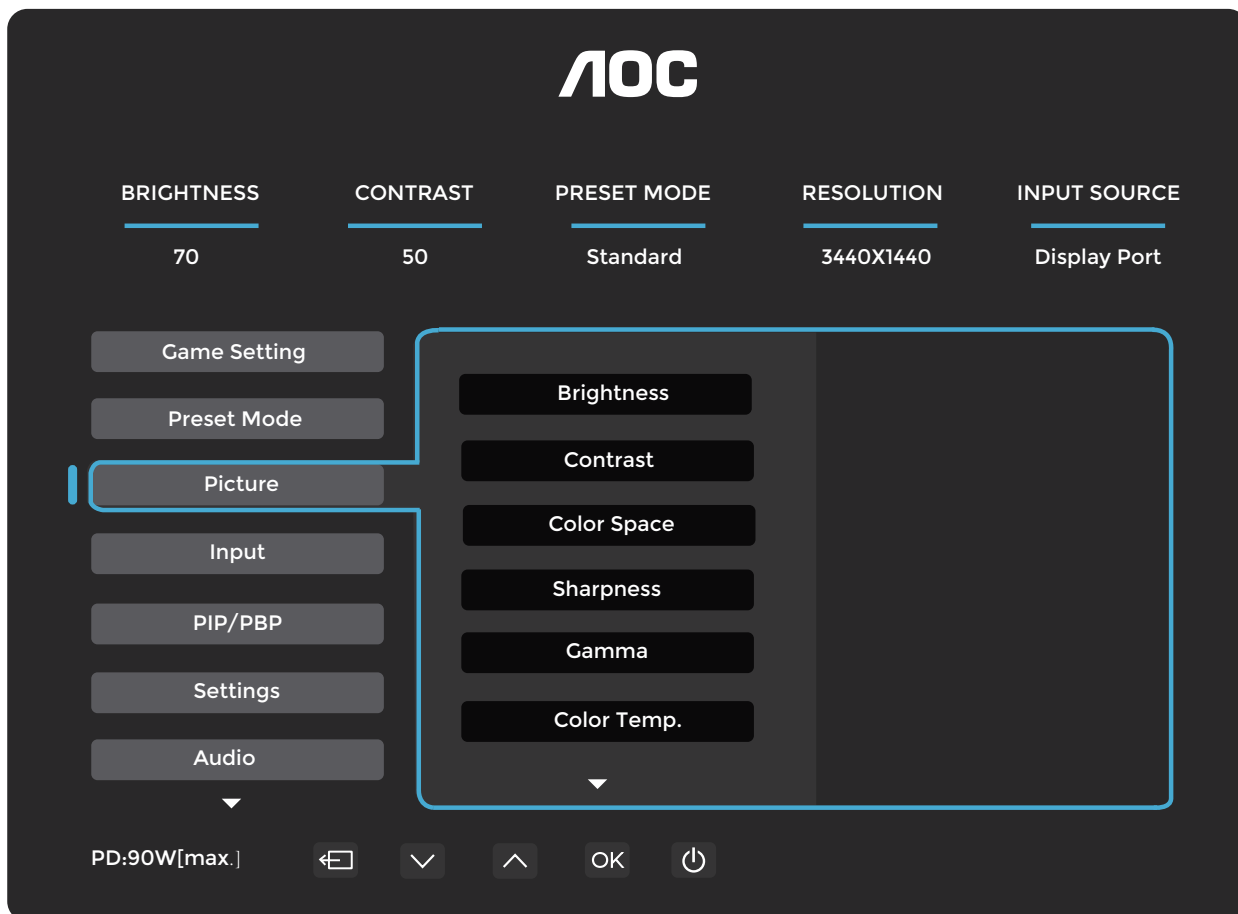

[icon-01]POZNÁMKA: Pokud vyberete Yes (Ano), zpráva se nezobrazí při příští změně nastavení Brightness (Jas).	0-100	Úprava podsvícení.
Kontrast	0-100	Kontrast z digitálního registru.
Color Space (Barev prostor)	Panel Native	Panel se standardním barevným prostorem.
	sRGB	sRGB Color Space (barevný prostor).
Sharpness (Ostr.)	0-100	Ostrost Úprava.
Gamma	1,8 / 2,0 / 2,2 / 2,4 / 2,6	Upravit Gamma.
Color Temp. (Tep. Barev)	Nativní/5000K/ 6500K/7500K/ 8200K/9300K/ 11500K/Definice uživatele	Obnovit teplotu barev z paměti EEPROM.
Red (Červená)	0-100	Získ červené z digitálního registru.
Green (Zelená)	0-100	Získ zelené z digitálního registru.
Blue (Modrá)	0-100	Získ modré z digitálního registru.
DCR	Vypnuto / Zapnuto	Zakázat / Povolit dynamický kontrast.
Clear Vision	Vypnuto/Slabé/Střední/ Strong (Silné)	Upravit Clear Vision
Image Ratio (Poměr Stran Obr.)	Plný/Poměr stran/1:1	Vyberte poměr obrazu pro zobrazení.

Poznámka:

- 1) Je-li v rámci „Režimu předvoleb“ povolen některý z režimů „Čtení“, „HDR efekt – Obrázek“, „HDR efekt – Film“, „HDR efekt – Hra“, „Uniformity“, „FPS“, „RTS“ nebo „Závod“, nelze upravit položky „Kontrast“, „Barevný prostor“ a „Gamma“.
- 2) Je-li „HDR“ nastaveno na DisplayHDR, nelze upravit položky „Jas“, „Kontrast“, „Barevný prostor“, „Gamma“, „Tep. Barev“, „Clear Vision“ a „DCR“.
- 3) Je-li „HDR“ nastaveno na HDR Obrázek, HDR Film nebo HDR Hra, nelze upravit položky „Barevný prostor“, „Gamma“, „Tep. Barev“ a „DCR“.

Input (Vstup)

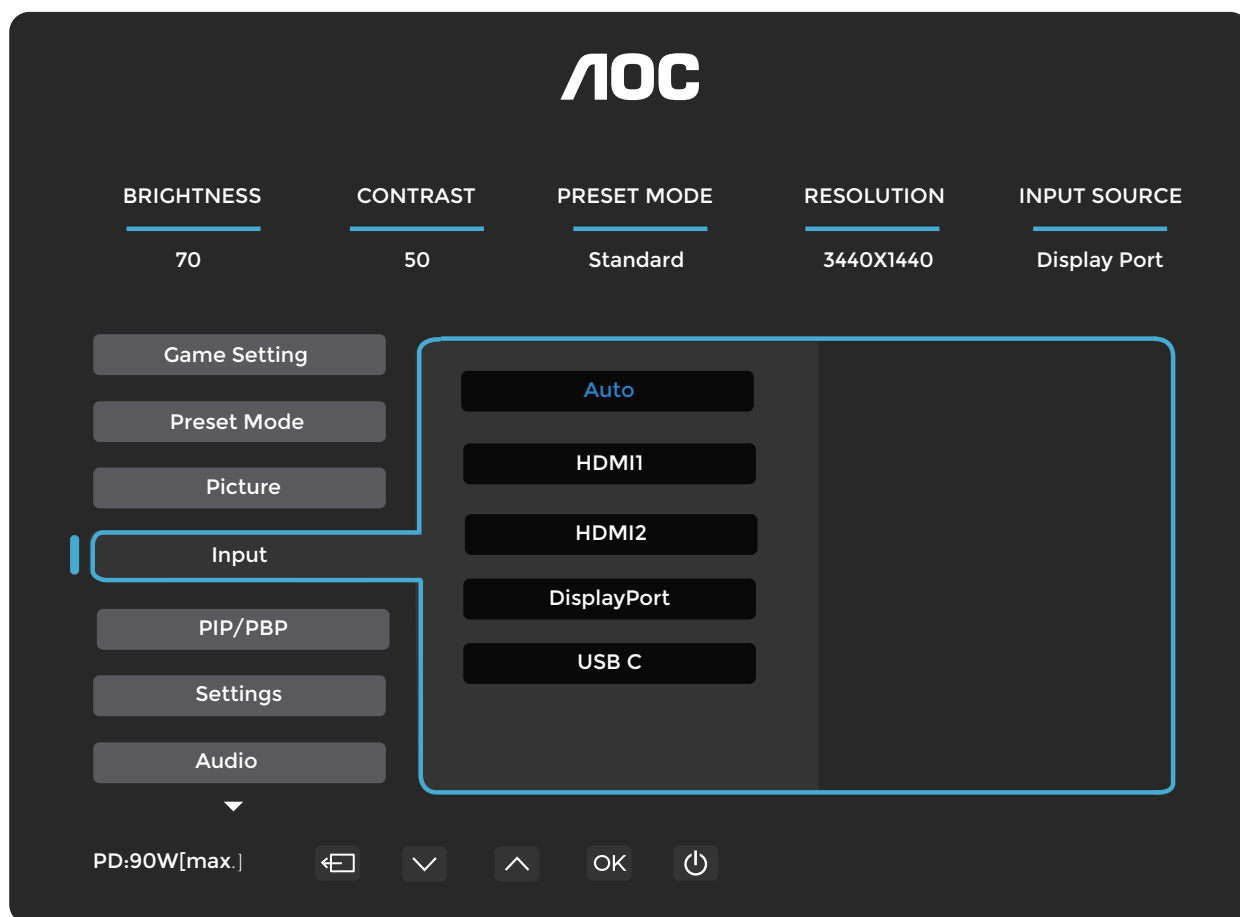

Auto	Vyberte zdroj vstupního signálu automaticky.
HDMI1	Vyberte HDMI1 jako zdroj vstupního signálu.
HDMI2	Vyberte HDMI2 jako vstupní signálový zdroj.
DisplayPort	Vyberte vstupní signálový zdroj DisplayPort.
USB C	Vyberte zdroj vstupního signálu USB-C.

PIP/PBP

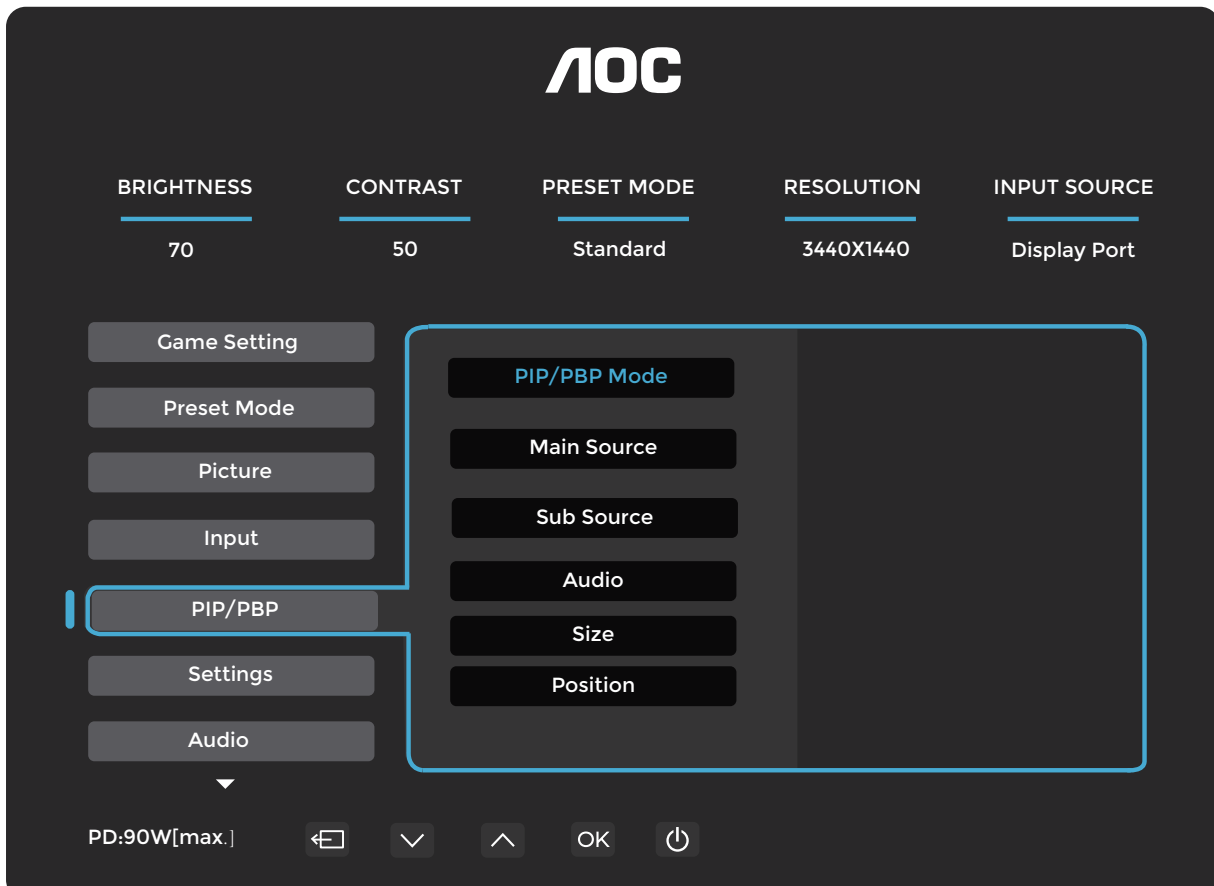

PIP/PBP Mode (Režim PIP/PBP)	Vypnuto / PIP / PBP	Zakázat nebo povolit PIP či PBP.
Main Source (Hlavní zdroj)		Vyberte zdroj hlavní obrazovky.
Sub Source (Dílčí zdroj)		Vybrat zdroj podsouvky.
Audio (Zvuk)	Main Source (Hlavní zdroj)	Zakázat nebo povolit Audio Setup (Nastav. Audia).
	Sub Source (Dílčí zdroj)	
Size (Velikost)	Malá / Střední / Velká	Vyberte velikost obrazovky.
Position (Pozice)	Pravý nahoře	Nastavte polohu obrazovky.
	Pravý dole	
	Levý nahoře	
	Levý dole	
Swap (Přepnout)	Zapnuto: Přepnout	Přepněte zdroj obrazovky.
	Vypnuto: žádná akce	

Poznámka:

1) Když je HDR "v r ú mci jasu " nastaven na stav jin ne vypnut , v echny polo ky v PIP/PBP " nejsou nastavitelné .

2) Pokud je funkce PBP/PIP povolena, kompatibilita vstupních zdrojů hlavní a vedlejší obrazovky je uvedena v ní sledující tabulce:

PBP	Hlavní zdroj			
	HDMI1	HDMI2	USB C	DisplayPort

Dílčí zdroj	HDMI1	V	V	V	V
	HDMI2	V	V	V	V
	USB C	V	V	V	V
	DisplayPort	V	V	V	V

PIP		Hlavní zdroj			
		HDMI1	HDMI2	USB C	DisplayPort
Dílčí zdroj	HDMI1	V	V	V	V
	HDMI2	V	V	V	V
	USB C	V	V	V	V
	DisplayPort	V	V	V	V

*: **Je-li** funkce PIP povolena a zdroje HDMI a DisplayPort jsou současně připojeny jako zdroje pro hlavní a vedlejší obrazovku, podporuje druhý port DisplayPort maximální rozlišení WQHD při 60 Hz a 8 bitech (formát RGB nebo YCbCr 444 při formátu 420).

Settings (Nastavení)

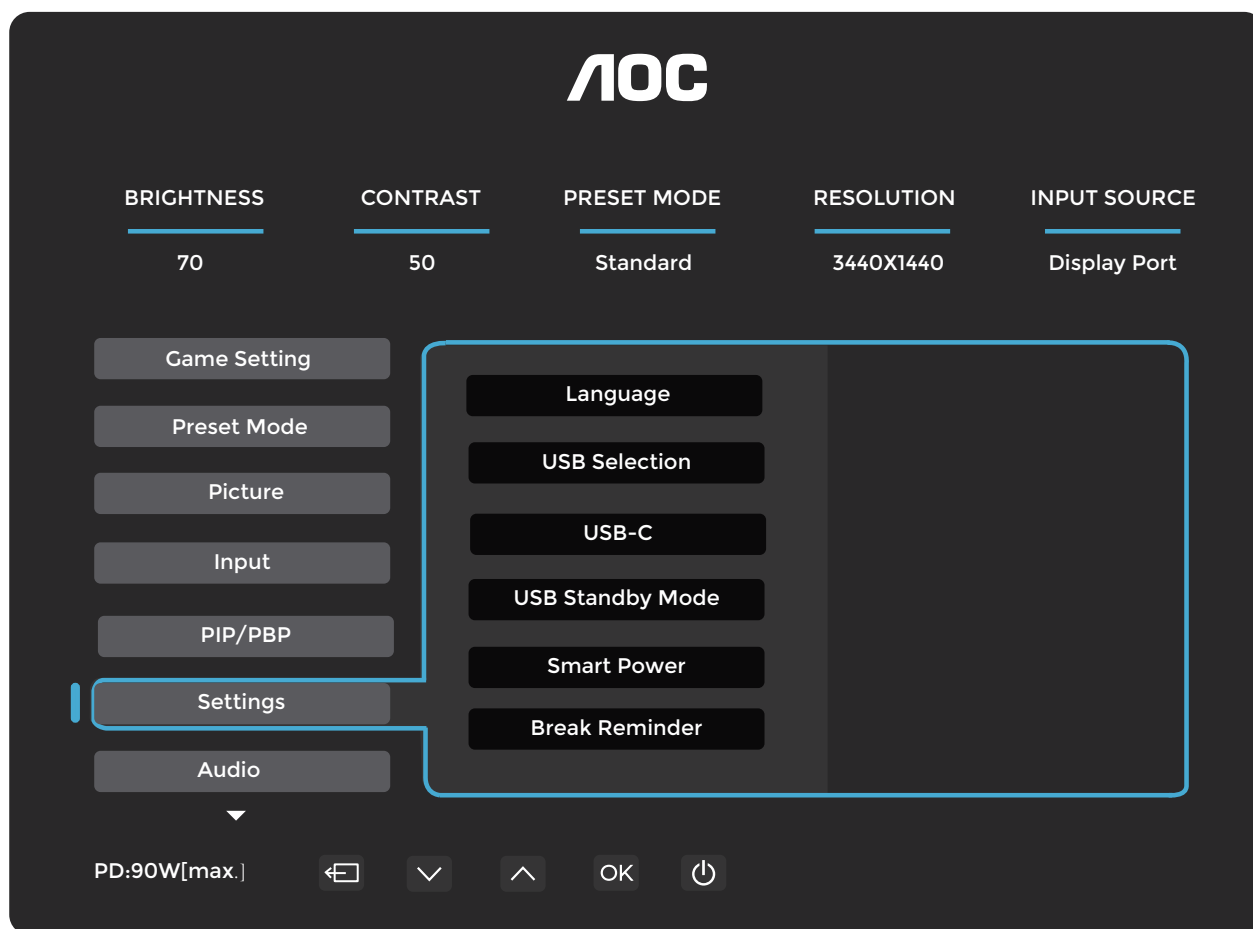

Jazyk		Vyberte jazyk OSD.
USB Selection (USB výběr)	Auto / USB C1 / USB C2	Vyberte cestu pro data USB uplink.
USB-C	High Data Speed (Vysoká rychlost dat)/ High Resolution (Vys rozlišení)	Pokud chcete připojit zařízení USB-C, nastavte prosím nastavení USB na Vysoké rozlišení nebo Vysokou rychlost dat.
USB Standby Mode (USB pohotovost režim)	Vypnuto / Zapnuto	
Smart Power (Chytré napáj)	Vypnuto / Zapnuto	
Break Reminder (Pauza připom.)	Vypnuto / Zapnuto	Připomenutí přestávky, pokud uživatel pracuje nepřetržitě déle než 1 hodinu.
Čas vyp. (hod)	0-24	Vyberte čas vypnutí DC.
DDC/CI	Ne / Ano	Zapnout/vypnout podporu DDC/CI.
Resolution Notice (Oznámení p rozlišení)	Vypnuto / Zapnuto	Upozornění na optimální rozlišení.
Reset (Resetovat)	Ne / Ano	Obnovit MENU na výchozí nastavení.
	ENERGY STAR® nebo Ne	ENERGY STAR® dostupný u vybraných modelů

Audio (Zvuk)

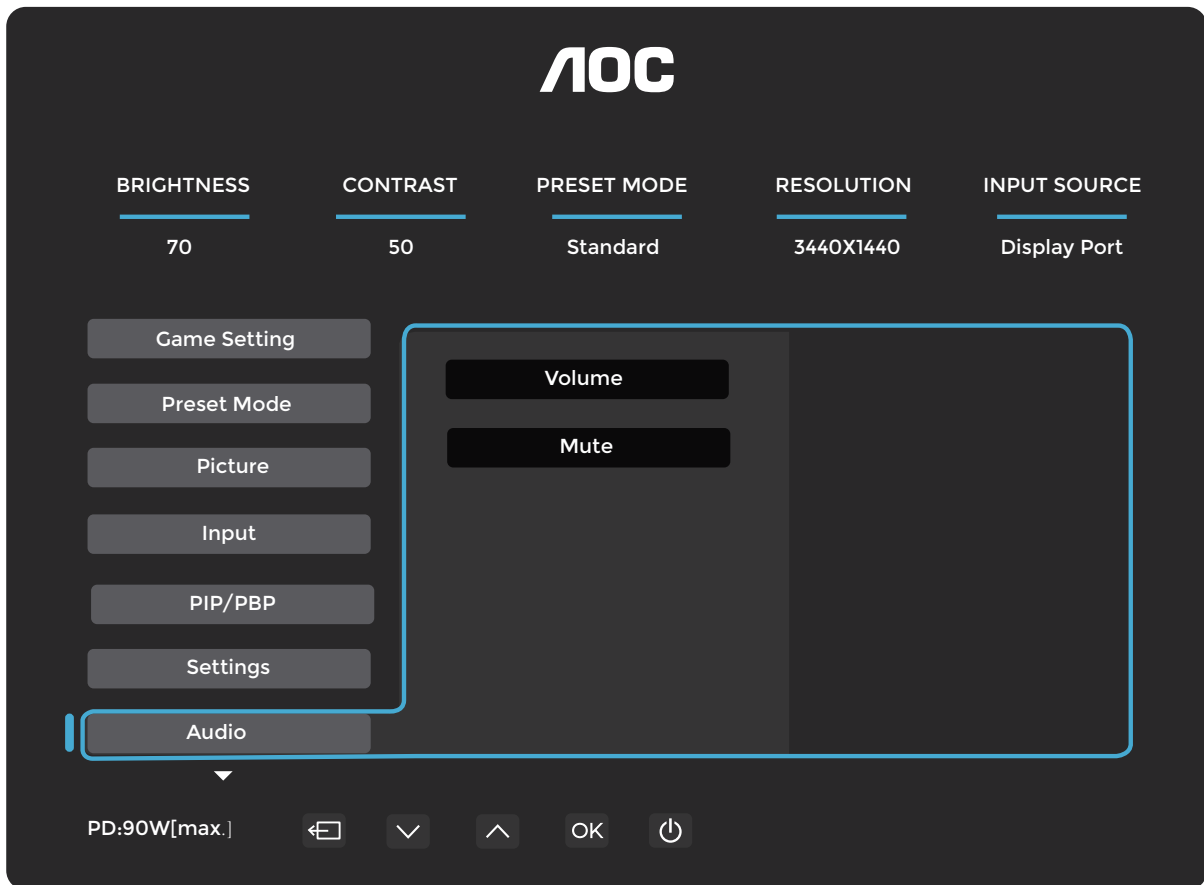

Volume (Hlasitost)	0-100	Nastavení hlasitosti.
Mute (Ztlumit)	Vypnuto / Zapnuto	Ztlumit hlasitost.

OSD Setup (Nastav. OSD)

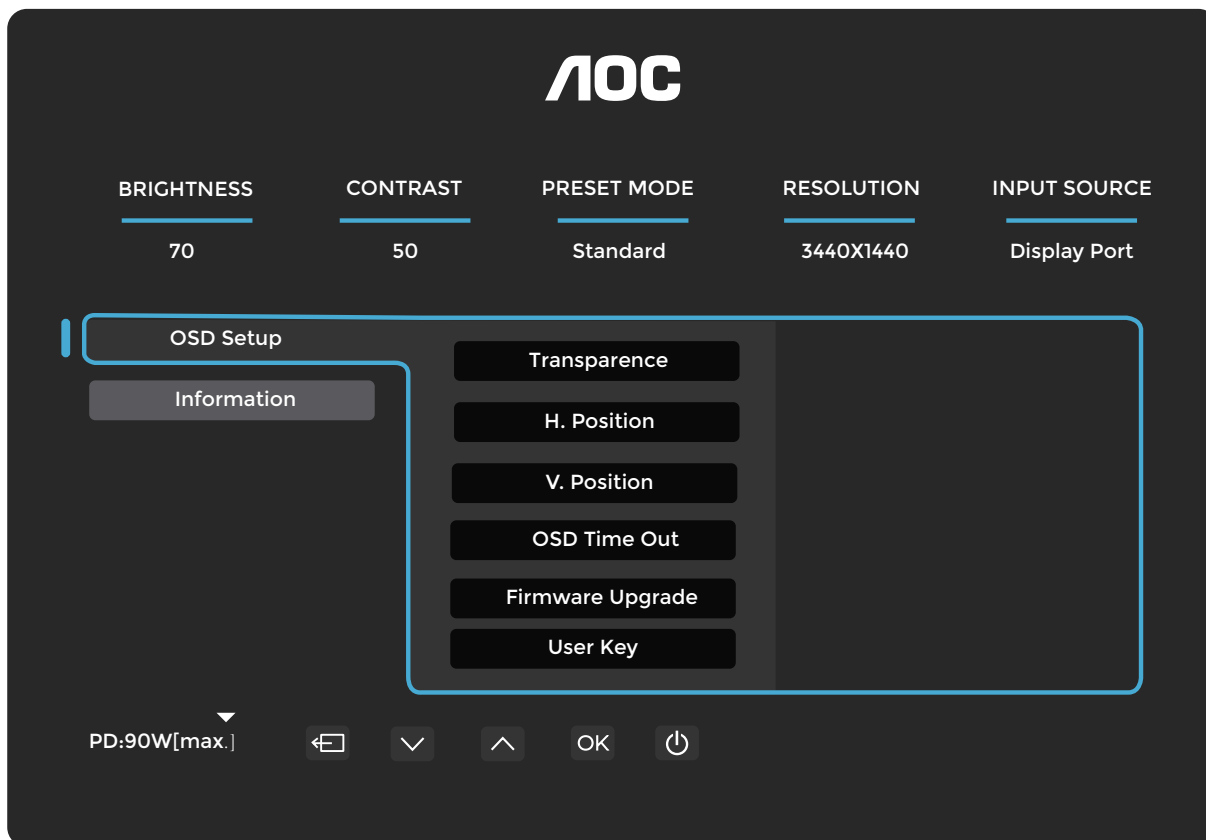

Transparence (Průhledn.)	0-100	Nastavení průhlednosti OSD.
Pozice	0-100	Nastavení horizontální pozice OSD.
Pozice	0-100	Nastavení vertikální pozice OSD.
OSD Time Out ()	5-120	Nastavení časového limitu OSD.
Firmware Upgrade ()	Ne / Ano	Aktualizujte firmware přes USB.
User Key (Uživatel tlačítko)	Color Space (Barevný prostor)/ Preset Mode (Režim předvoleb)/ [icon-01]POZNÁMKA: Pokud vyberete Yes (Ano), zpráva se nezobrazí při příští změně nastavení Brightness (Jas.)/ Volume (Hlasitost)/ Language (Jazyk)/ Gamma/ Color Temp. (Tep. Barev)	User (Vlastní) set „V“key shortcut menu.

Information (Informace)

AOC

BRIGHTNESS 70 CONTRAST 50 PRESET MODE Standard RESOLUTION 3440X1440 INPUT SOURCE Display Port

OSD Setup

Information

Input	HDMI2	SN	000000000
Resolution	3440x1440@60Hz	FW Version	V1.00
Brightness	70	Firmware Date	20250430
Gamma	2.2	Sync	Adaptive-Sync
HDR	SDR		
HBR2/HBR3	HBR		

PD:90W[max.] ⏪ ⏩ ⏴ ⏵ OK ⏻

LED indikátor

Stav	LED Color (Barva LED)
Režim plného napájení	Bílá
Režim Active-off	Oranžová

Řešení problémů

Problém a otázka	Možná řešení
Napájecí LED nesvítí	Ujistěte se, že je tlačítko napájení zapnuto a napájecí kabel je správně připojen do uzemněné zásuvky a k monitoru.
Na obrazovce není žádný obraz	<ul style="list-style-type: none"> ● Je napájecí kabel správně připojen? Zkontrolujte připojení napájecího kabelu a napájecího zdroje. ● Je video kabel správně připojen? (Připojeno pomocí HDMI kabelu) Zkontrolujte připojení HDMI kabelu. (Připojeno pomocí DisplayPort kabelu) Zkontrolujte připojení DisplayPort kabelu. * Vstup HDMI/DisplayPort není k dispozici u všech modelů. ● Pokud je napájení zapnuto, restartujte počítač, aby se zobrazila úvodní obrazovka (přihlašovací obrazovka). Pokud se zobrazí úvodní obrazovka (přihlašovací obrazovka), spusťte počítač v příslušném režimu (bezpečný režim pro Windows 7/8/10) a následně změňte frekvenci grafické karty. (Odkaz na Nastavení optimálního rozlišení) Pokud se úvodní obrazovka (přihlašovací obrazovka) nezobrazí, kontaktujte servisní středisko nebo svého prodejce. ● Vidíte „Vstup není podporován“ na obrazovce? Tuto zprávu můžete vidět, když signál z grafické karty překročí maximální rozlišení a obnovovací frekvenci, které monitor dokáže správně zpracovat. Upravte maximální rozlišení a obnovovací frekvenci na hodnoty, které monitor dokáže správně zpracovat. ● Ujistěte se, že jsou nainstalovány ovladače monitoru AOC.
Obraz je rozmazaný a vyskytuje se problém s duchovitým stínováním.	Upravte ovládání kontrastu a jasu. Stiskněte klávesu rychlého přístupu (AUTO) pro automatické nastavení. Ujistěte se, že nepoužíváte prodlužovací kabel ani přepínač. Doporučujeme připojit monitor přímo do výstupního konektoru grafické karty na zadní straně.
Obraz skáče, bliká nebo se na něm objevuje vlnový vzor.	Přesuňte elektrická zařízení, která mohou způsobovat elektrické rušení, co nejdále od monitoru. Použijte maximální obnovovací frekvenci, kterou váš monitor podporuje při používaném rozlišení.
Monitor je zaseknutý v režimu aktivního vypnutí.	Vypínač počítače by měl být v poloze ZAPNUTO. Grafická karta počítače by měla být pevně zasunutá ve svém slotu. Ujistěte se, že video kabel monitoru je správně připojen k počítači. Zkontrolujte video kabel monitoru a ujistěte se, že žádný pin není ohnutý. Ujistěte se, že váš počítač je funkční, stisknutím klávesy CAPS LOCK na klávesnici a sledováním LED indikátoru CAPS LOCK. LED by měla po stisknutí klávesy CAPS LOCK buď zhasnout, nebo se rozsvítit.
Chybí jedna z primárních barev (ČERVENÁ, ZELENÁ nebo MODRÁ).	Zkontrolujte video kabel monitoru a ujistěte se, že žádný pin není poškozen. Ujistěte se, že video kabel monitoru je správně připojen k počítači.
Obraz na obrazovce není správně vycentrován nebo není správně velikostně nastaven.	Upravte horizontální a vertikální pozici nebo stiskněte klávesovou zkratku (AUTO).
Obraz má barevné vady (bílá nevypadá jako bílá).	Upravte barvy RGB nebo vyberte požadovanou barevnou teplotu.
Horizontální nebo vertikální rušení na obrazovce.	K úpravě TAKTU a OSTROSTI použijte režim vypnutí systému Windows 7/8/10/11. Stiskněte klávesu rychlého přístupu (AUTO) pro automatické nastavení.
Předpisy a servis	Informace o předpisech a servisu naleznete v manuálu na CD nebo na webu www.aoc.com (pro vyhledání modelu zakoupeného ve vaší zemi a příslušných informací o předpisech a servisu na stránce podpory).

Specifikace

Obecná specifikace

Panel	Název modelu	CU34E4CW		
	Řídicí systém	TFT barevný LCD		
	Viditelná velikost obrazu	86,4 cm úhlopříčka		
	Rozteč pixelů	0,23175 mm (H) × 0,23175 mm (V)		
	Počet barev	1,07 miliardy		
Others (Další)	Horizontální rozsah skenování	30k~190kHz		
	Maximální horizontální velikost skenování	797,22 mm		
	Vertikální rozsah skenování	48~120Hz		
	Vertikální velikost skenování (maximální)	333,72 mm		
	Optimální přednastavené rozlišení	3440x1440@60Hz		
	Maximální rozlišení	3440x1440@100Hz (HDMI) 3440x1440@120Hz (DisplayPort/USB C)		
	Plug & Play	VESA DDC2B/CI		
	Zdroj napájení	100-240 V~ 50/60 Hz 2,5 A		
	Spotřeba energie	Typická (výchozí jas a kontrast)	38W	
		Max. (jas = 100, kontrast = 100)	≤186W	
		Režim pohotovosti	≤0,5 W	
	Odvod tepla	Normální provoz	129,69 BTU/hod (typ.)	
		Režim spánku (režim pohotovosti)	<1,71 BTU/hod	
Režim vypnuto		<1,02 BTU/hod		
Režim vypnuto (vypínač AC)		0 BTU/hod		
USB C	USB-C	Oboustranně zapojitelný konektor		
	Ultravysokorychlostní	Přenos dat a videa		
	DisplayPort	Integrovaný režim DisplayPort Alt Mode		
	Napájecí zdroj	USB PD verze 3.0		
	Maximální výkon napájení	Až 90 W[3 ¹ /5 V/3 A, 7 V/3 A, 9 V/3 A, 10 V/3 A, 12 V/3 A, 15 V/3 A, 20 V/4,5 A]		
Fyzické vlastnosti	Typ konektoru	HDMI x2, DisplayPort, RJ45, výstup pro sluchátka USB C1: video, PD 90 W, USB C2: upstream, USB-A × 4 (strana pro rychlé nabíjení)		
	RJ45	Ethernet LAN (10M/100M/1000M)		
	Typ signálového kabelu	Odpojitelný		
	Integrovaný reproduktor	5 W × 2		
Provozní podmínky	Teplota	Provozní	0°C~40°C	
		Neprovozní	-25°C~55°C	
	Vlhkost	Provozní	10 % ~ 85 % (ne-kondenzující)	
		Neprovozní	5 % ~ 93 % (ne-kondenzující)	
	Nadmořská výška	Provozní	0m~5000m (0ft~16404ft)	
		Neprovozní	0m~12192m (0ft~40000ft)	

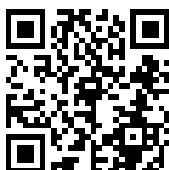

Poznámka:

[1]Maximální počet barev zobrazených tímto zařízením je 1,07 miliardy a podmínky nastavení jsou následující (mohou se vyskytnout odchylky v důsledku omezení výstupu některých grafických karet)

(„V“: podpora, „\“: nepodpora):

Verze signálu Formát barev Stav Barevná hloubka	HDMI2.0		DisplayPort1.4		USBC@USB3.2		USBC@USB2.0	
	YCbCr420 YCbCr422	YCbCr444 RGB	YCbCr420 YCbCr422	YCbCr444 RGB	YCbCr420 YCbCr422	YCbCr444 RGB	YCbCr420 YCbCr422	YCbCr444 RGB
WQHD 120 Hz 10 bitů	\	\	V	V	\	\	V	V
WQHD 120 Hz 8 bitů	\	\	V	V	V	\	V	V
WQHD 100 Hz 10 bitů	\	\	V	V	V	\	V	V
WQHD 100 Hz 8 bitů	V	V	V	V	V	\	V	V
Nízké rozlišení 10 bpc	V	V	V	V	V	V	V	V
Nízké rozlišení 8 bpc	V	V	V	V	V	V	V	V

[2]: Pro vstupní signál DisplayPort1.4/HDMI2.0 je pro dosažení rozlišení WQHD 120 Hz s 1,07 miliardou barev a více vyžadována grafická karta podporující DSC. Informujte se u výrobce své grafické karty o podpoře DSC.

[3]: Port USB C podporuje maximální výstupní výkon 90 W, jak je uvedeno v následující tabulce:

Smart Power Off	PD = 65 W 20 V/3,25 A	FULL
Smart Power On	PD = 65 W 20 V/3,25 A	USB > 10W
Smart Power On	PD = 90 W 20 V/4,5 A	USB ≤ 10W

Multifunkční rozhraní USB-C s maximálním výstupním výkonem 90 W. Výstupní výkon se může lišit v závislosti na způsobu použití, okolních podmínkách nebo při připojení k různým modelům notebooků. Konkrétní údaje závisí na skutečném provozním stavu.

Zásady společnosti AOC týkající se vadných pixelů na panelech monitorů

Společnost AOC usiluje o dodávání produktů nejvyšší kvality. Využíváme některé z nejmodernějších výrobních postupů v odvětví a uplatňujeme přísnou kontrolu kvality. Přesto však vadné pixely či subpixely na panelech monitorů jsou v některých případech nevyhnutelné.

Žádný výrobce nemůže zaručit, že všechny panely budou zcela bez pixelových vad, avšak společnost AOC zaručuje, že jakýkoli monitor s nepřijatelným počtem vad bude v rámci záruky opraven nebo nahrazen. Toto oznámení vysvětluje jednotlivé typy pixelových vad a definuje přijatelné limity vad pro každý typ. Aby bylo možné uplatnit nárok na opravu nebo výměnu v rámci záruky, musí počet vadných pixelů na panelu monitoru překročit tyto stanovené limity. Například počet vadných subpixelů nesmí přesáhnout 0,0004 % celkového počtu subpixelů na monitoru.

Společnost AOC navíc stanovuje ještě přísnější kvalitativní standardy pro určité typy nebo kombinace pixelových vad, které jsou nápadnější než jiné. Tato zásada platí po celém světě.

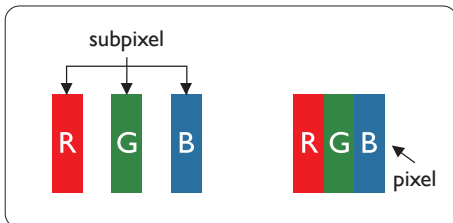

Pixely a subpixely

Pixel neboli obrazový bod se skládá ze tří subpixelů v základních barvách červená, zelená a modrá. Mnoho pixelů dohromady tvoří obraz. Jsou-li všechny subpixely pixelu rozsvíceny, tři barevné subpixely společně vytvářejí jeden bílý pixel. Jsou-li všechny zhasnuty, tři barevné subpixely společně vytvářejí jeden černý pixel. Ostatní kombinace rozsvícených a zhasnutých subpixelů vytvářejí jednotlivé pixely jiných barev.

Typy pixelových vad

Pixelové a subpixelové vady se na obrazovce projevují různými způsoby. Existují dvě kategorie pixelových vad a několik typů subpixelových vad v rámci každé kategorie.

Vady ve formě svítících bodů

Vady ve formě svítících bodů se projevují jako pixely nebo subpixely, které jsou trvale rozsvícené, tedy ve stavu „Zapnuto“. Jinými slovy, svítící bod je subpixel, který vystupuje na obrazovce, když monitor zobrazuje tmavý vzorek. Existují následující typy vad ve formě svítících bodů.

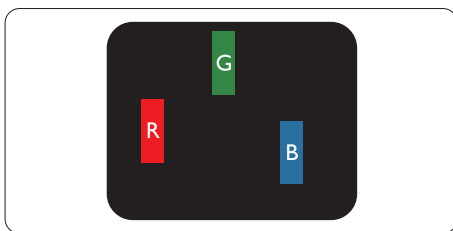

Jeden rozsvícený červený, zelený nebo modrý subpixel.

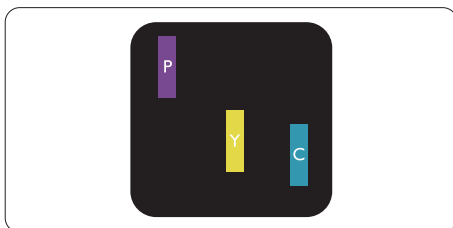

Dva sousední rozsvícené subpixely:

- Červená + Modrá = Fialová
- Červená + Zelená = Žlutá
- Zelená + Modrá = Azurová (světle modrá)

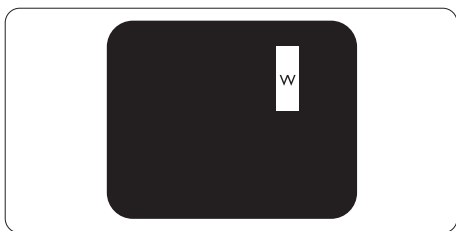

Tři sousední rozsvícené subpixely (jeden bílý pixel).

Poznámka

Červený nebo modrý světlý bod musí být více než o 50 procent jasnější než sousední body, zatímco zelený světlý bod je o 30 procent jasnější než sousední body.

Defekty černých bodů

Defekty černých bodů se projevují jako pixely nebo subpixely, které jsou vždy tmavé nebo „vypnuté“. Jinými slovy, tmavý bod je subpixel, který na obrazovce vystupuje, když monitor zobrazuje světlý vzorek. Následují typy defektů černých bodů.

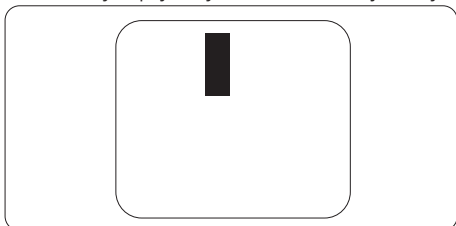

Blížkost defektů pixelů

Protože pixely a subpixely stejného typu defektu, které jsou blízko u sebe, mohou být nápadnější, specifikuje společnost AOC také tolerance pro jejich vzájemnou vzdálenost.

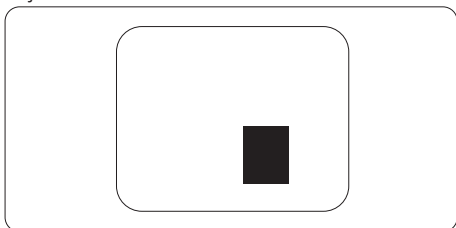

Tolerance defektů pixelů

Aby bylo možné požadovat opravu nebo výměnu v rámci záruky kvůli defektům pixelů, musí displej monitoru AOC vykazovat počet defektů pixelů nebo subpixelů přesahující tolerance uvedené v online manuálu.

VADY SVÍTÍCÍCH BODŮ	PŘIJATELNÁ ÚROVEŇ
1 svítící subpixel	2
2 sousední svítící subpixely	1
3 sousední svítící subpixely (jeden bílý pixel)	0
Vzdálenost mezi dvěma vadami svítících bodů*	>=15mm
Celkový počet vad svítících bodů všech typů	2
VADY ČERNÝCH BODŮ	PŘIJATELNÁ ÚROVEŇ
1 tmavý subpixel	5 nebo méně
2 sousední tmavé subpixely	2 nebo méně
3 sousední tmavé subpixely	≤1
Vzdálenost mezi dvěma vadami černých bodů*	>=15mm
Celkový počet vad černých bodů všech typů	5 nebo méně
CELKOVÝ POČET BODOVÝCH VAD	PŘIJATELNÁ ÚROVEŇ
Celkový počet vadných bodů (svítících nebo černých) všech typů	5 nebo méně

Poznámka

*: 1 nebo 2 sousední vadné subpixely = 1 vadný bod.

Přednastavené režimy zobrazení

STANDARD	ROZLIŠENÍ (±1 Hz)	VODOROVNÁ FREKVENCE (kHz)	Svislá frekvence (Hz)
VGA	640x480@60Hz	31.469	59.94
	640x480@67Hz	35	67
	640x480@72Hz	37.861	72.809
	640x480@75Hz	37.5	75
SVGA	800x600@56Hz	35.156	56.25
	800x600@60Hz	37.879	60.317
	800x600@72Hz	48.077	72.188
	800x600@75Hz	46.875	75
XGA	1024x768@60Hz	48.363	60.004
	1024x768@70Hz	56.476	70.069
	1024x768@75Hz	60.023	75.029
WXGA+	1440x900@60Hz	55.935	59.887
	832x624@75Hz	49.725	74.77
	1680x1050@60Hz	64.674	59.883
Full HD	1920x1080@60Hz	67.5	60
SXGA	1280x1024@60Hz	63.981	60.02
	1280x1024@75Hz	79.976	75.025
	1280x720@60Hz	44.772	59.855
	1280x960@60Hz	60	60
	2560x1080@60Hz	67.173	59.976
QHD	2560x1440@120Hz	176.4	120
WQHD	3440x1440@60Hz	88.861	60
	3440x1440@100Hz	149	100
	3440x1440@30Hz	44.43	30
	3440x1440@120Hz (DisplayPort/USB C)	176.4	120

Poznámka: Podle standardu VESA může při výpočtu obnovovací frekvence (frekvence polí) různých operačních systémů a grafických karet dojít k odchylce (+/-1 Hz). Pro zlepšení kompatibility byla nominální obnovovací frekvence tohoto produktu zaokrouhlena. Prosím, řiďte se skutečným produktem.

Doporučení pro prevenci syndromu počítačového vidění (CVS)

(Platí pouze pro daný model zařízení)

Monitory AOC jsou navrženy podle standardu TÜV Rheinland® EyeComfort 3.0, který zabraňuje únavě očí způsobené dlouhodobým používáním počítače. Tento pokročilý čtyřhvězdičkový hodnotící standard zajišťuje snížení zrakové únavy kombinací hardwarových a konstrukčních prvků, které jsou ve vašem monitoru standardně aktivovány.

Funkce šetrné k očím:

- **Protilesklá** obrazovka: Matný protilesklý povrch minimalizuje odlesky od okolních zdrojů osvětlení, jako jsou okna nebo stropní svítidla, čímž snižuje vizuální rušení a zvyšuje čitelnost obrazu na displeji.
- **Technologie bez blikání:** Využívá řízení podsvícení stejnosměrným proudem (DC) k udržení konzistentní úrovně jasů a eliminaci blikání obrazovky – běžné příčiny únavy očí.
- **Režim LowBlue:** Tento monitor snižuje vystavení škodlivému modrému světlu ze zhruba 50 procent na méně než 35 procent, čímž chrání vaše oči bez újmy na kvalitě barev. Funkce Tlum modr světla je továrně nastavena jako výchozí, aby vyhovovala certifikaci hardwarového tlumení modrého světla společnosti TÜV Rheinland.
- **Režim čtení:** Režim čtení poskytuje zážitek podobný čtení z papíru, který je ideální pro prohlížení dlouhých dokumentů, článků nebo eKnih. Umožňuje přirozenější a pohodlnější čtení úpravou kontrastu, jasů a teploty barev, čímž se snižuje únavu očí při delším čtení.

Pro snížení únavy očí a zvýšení produktivity dodržujte následující osvědčené postupy při nastavování svého pracovního prostoru:

- **Optimalizujte ergonomii:** Umístěte stůl a židli tak, aby vaše nohy spočívaly plochou na podlaze, vaše oči byly ve vzdálenosti přibližně jedné délky paže od obrazovky a ruce mohly pohodlně ležet na klávesnici a myši. Úroveň očí by měla být 5 až 7 cm (2 až 3 palce) pod horním okrajem monitoru. Pokud nosíte bifokální nebo multifokální brýle, upravte výšku monitoru tak, abyste minimalizovali naklání hlavy.
- **Dodržujte zdravou vzdálenost při pohledu na obrazovku:** Udržujte vzdálenost 50 až 70 centimetrů (20 až 28 palců) mezi očima a obrazovkou. Dlouhodobé sledování obrazovky může způsobit únavu očí a negativně ovlivnit zrak. Pro snížení zátěže si odpočívajte pět až deset minut po každé hodině práce s obrazovkou. Pravidelné zaměřování zraku na vzdálené předměty také pomáhá uvolnit oční svaly.
- **Upravte nastavení displeje:** Vyberte nejvhodnější režim monitoru pro své úkoly nebo ručně upravte jas a kontrast podle svého pohodlí.
- **Řízení osvětlení:** Zajistěte, aby obrazovka nebyla vystavena odleskům ani blikání způsobeným stropním osvětlením či okny. Osvětlení za monitorem přizpůsobte jasů obrazovky, zejména při zobrazení světlých pozadí. Vyhněte se zářivkovému osvětlení a vysoce reflexním povrchům.
- **Vytvářejte zdravé pracovní návyky:** Často blikajte a dodržujte osvědčené postupy péče o zrak, abyste předcházeli suchosti a nepohodlí. Časté, krátké přestávky jsou účinnější než méně časté, ale delší přestávky při udržování vizuálního pohodlí během dne.
- **Cvičte oči a krk:** Pravidelně se zaměřujte na vzdálené objekty, abyste snížili únavu očí. Zavřete oči a jemně je otáčejte v kruzích. K uvolnění napětí protáhněte krk pomalým nakláněním hlavy dopředu, dozadu a do stran.

Přiřazení pinů

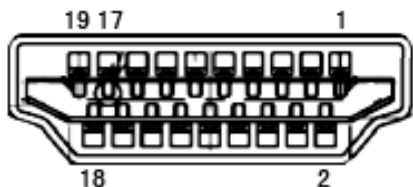

19pinový kabel barevného zobrazovacího signálu

Číslo pinu	Název signálu	Číslo pinu	Název signálu	Číslo pinu	Název signálu
1.	TMDS Data 2+	9.	TMDS Data 0-	17.	DDC/CEC uzemnění
2.	Stínění TMDS Data 2	10.	TMDS Clock +	18.	+5V napájení
3.	TMDS Data 2-	11.	Stínění hodin TMDS	19.	Detekce připojení za provozu
4.	Data TMDS 1+	12.	Hodiny TMDS-		
5.	Stínění dat TMDS 1	13.	CEC		
6.	Data TMDS 1-	14.	Rezervováno (N.C. na zařízení)		
7.	Data TMDS 0+	15.	SCL		
8.	Stínění dat TMDS 0	16.	SDA		

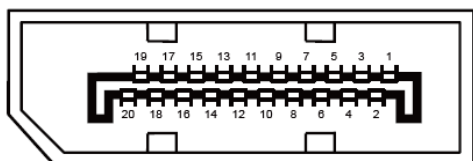

20-pinový kabel barevného zobrazovacího signálu

Kolík číslo	Název signálu	Kolík číslo	Název signálu
1	ML_Lane 3 (n)	11	GND
2	GND	12	ML_Lane 0 (p)
3	ML_Lane 3 (p)	13	CONFIG1
4	ML_Lane 2 (n)	14	CONFIG2
5	GND	15	AUX_CH(p)
6	ML_Lane 2 (p)	16	GND
7	ML_Lane 1 (n)	17	AUX_CH(n)
8	GND	18	Detekce připojení za provozu
9	ML_Lane 1 (p)	19	Návrat DP_PWR
10	ML_Lane 0 (n)	20	DP_PWR

Plug and Play

Funkce Plug & Play DDC2B

Tento monitor je vybaven funkcí VESA DDC2B podle standardu VESA DDC. Umožňuje monitoru informovat hostitelský systém o své identitě a v závislosti na úrovni použitého DDC poskytovat další informace o svých zobrazovacích schopnostech.

DDC2B je obousměrný datový kanál založený na protokolu I2C. Hostitelský systém může požadovat informace EDID přes kanál DDC2B.

