

MANUAL DO USUÁRIO



CU34E4CW MONITOR

AOC.COM

©2026 AOC. All rights reserved

Version: A01

AOC

Segurança.....	1
Convenções Nacionais.....	1
Energia	2
Instalação	3
Limpeza.....	4
Outros	5
Configuração.....	6
Conteúdo da Embalagem.....	6
Montagem do Suporte e da Base	7
Ajuste do ângulo de visão	8
Conectando o monitor.....	9
Webcam com Windows Hello	11
Montagem na Parede.....	12
Função Adaptive-Sync.....	13
Função KVM.....	14
Ajustando.....	16
Teclas de atalho	16
Configuração do OSD.....	17
Game Setting (Conf Jogo).....	18
Preset Mode (Modo predef.).....	20
Picture (Img.)	21
Input (Entrada).....	23
PIP/PBP	24
Settings (Definições).....	26
Desligado / Ligado	26
Audio (Áud).....	27
OSD Setup (Config. Menu OSD).....	28
Information (Informações).....	29
Indicador LED	30
Solução de Problemas	31
Especificação	32
Especificação Geral.....	32
Política de Defeitos de Pixels dos Painéis de Monitores AOC	34
Modos de Exibição Predefinidos.....	36
Recomendações para prevenir a Síndrome da Visão Computacional (SVC).....	37
Atribuições dos pinos.....	38
Plug and Play	39

Segurança

Convenções Nacionais

As subseções a seguir descrevem as convenções nacionais utilizadas neste documento.

Notas, Cuidados e Avisos

Ao longo deste guia, blocos de texto podem ser acompanhados por um ícone e impressos em negrito ou itálico. Esses blocos são notas, cuidados e avisos, e são usados da seguinte forma:



NOTA: Uma NOTA indica informações importantes que auxiliam no melhor uso do seu sistema de computador.





CUIDADO: Um CUIDADO indica possível dano ao hardware ou perda de dados e orienta sobre como evitar o problema.





AVISO: Um AVISO indica potencial risco de danos físicos e orienta sobre como evitar o problema. Alguns avisos podem aparecer em formatos alternativos e podem não ser acompanhados por um ícone. Nesses casos, a apresentação específica do aviso é determinada pela autoridade reguladora.

Energia

 O monitor deve ser operado somente com o tipo de fonte de energia indicado na etiqueta. Se você não tiver certeza do tipo de energia fornecida em sua residência, consulte seu revendedor ou a companhia local de energia.

 O monitor é equipado com um plugue tripolar aterrado, dotado de um terceiro pino (de aterramento). Esse plugue encaixa-se apenas em uma tomada aterrada, como recurso de segurança. Caso sua tomada não acomode o plugue de três pinos, solicite a um eletricista qualificado a instalação da tomada correta ou utilize um adaptador apropriado para aterrar o aparelho com segurança. Não invalide a função de segurança do plugue aterrado.

 Desconecte a unidade durante tempestades com raios ou quando não for utilizá-la por longos períodos. Isso protegerá o monitor contra danos causados por surtos de energia.

 Não sobrecarregue filtros de linha nem extensões. A sobrecarga pode provocar incêndio ou choque elétrico.

 Para garantir operação satisfatória, utilize o monitor somente com computadores certificados pela UL que possuam tomadas adequadamente configuradas, marcadas entre 100–240 V CA, mínimo 5 A.

 A tomada de parede deve ser instalada próxima ao equipamento e ser de fácil acesso.

Instalação

! Não coloque o monitor sobre carrinhos, suportes, tripés, suportes de parede ou mesas instáveis. Se o monitor cair, poderá ferir uma pessoa e causar danos graves a este produto. Utilize apenas carrinhos, suportes, tripés, suportes de parede ou mesas recomendados pelo fabricante ou vendidos com este produto. Siga as instruções do fabricante ao instalar o produto e use os acessórios de montagem recomendados pelo fabricante. A combinação do produto com o carrinho deve ser movimentada com cuidado.

! Nunca insira qualquer objeto na fenda do gabinete do monitor. Isso pode danificar componentes do circuito, causando incêndio ou choque elétrico. Nunca derrame líquidos sobre o monitor.

! Não coloque a frente do produto no chão.

! Se for montar o monitor na parede ou em prateleira, utilize um kit de montagem aprovado pelo fabricante e siga as instruções do kit.

! Deixe um espaço ao redor do monitor conforme mostrado abaixo. Caso contrário, a circulação de ar poderá ser inadequada, podendo causar superaquecimento, incêndio ou danos ao monitor.

! Para evitar danos potenciais, como o descolamento do painel da moldura, certifique-se de que o monitor não incline para baixo mais de -5 graus. Se o ângulo máximo de inclinação para baixo de -5 graus for excedido, os danos ao monitor não serão cobertos pela garantia.

Veja abaixo as áreas recomendadas de ventilação ao redor do monitor quando instalado na parede ou no suporte:

Instalado com suporte

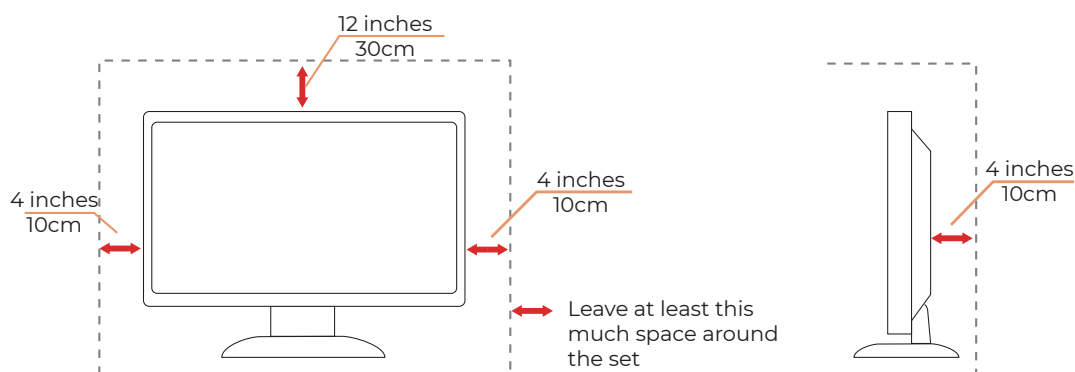

Limpeza

 Limpe o gabinete regularmente com um pano macio umedecido em água.

 Ao limpar, utilize um pano macio de algodão ou de microfibra. O pano deve estar úmido e quase seco; não permita que líquido entre no gabinete.





 Desconecte o cabo de alimentação antes de limpar o produto.

Outros

 Se o produto emitir cheiro estranho, som ou fumaça, desconecte imediatamente o plugue de alimentação e entre em contato com um Centro de Serviço.

 Certifique-se de que as aberturas de ventilação não estejam bloqueadas por mesa ou cortina.

 Não submeta o monitor LCD a vibrações severas ou impactos elevados durante a operação.

 Não bata nem deixe o monitor cair durante a operação ou transporte.

 Os cabos de alimentação devem ser aprovados em termos de segurança. Para a Alemanha, devem ser do tipo H03VV-F, 3G, 0,75 mm² ou superior. Para outros países, devem ser utilizados os tipos adequados conforme aplicável.

 A pressão sonora excessiva proveniente de fones de ouvido pode causar perda auditiva. O ajuste do equalizador no máximo aumenta a tensão de saída dos fones de ouvido e, conseqüentemente, o nível de pressão sonora.

Configuração

Conteúdo da Embalagem

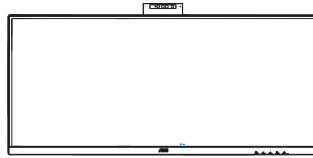

Monitor



Quick Start Guide

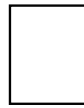

Warranty Card



Stand



Base



Power Cable



HDMI Cable



DisplayPort
Cable



USB C-C
Cable

* Nem todos os cabos de sinal serão fornecidos para todos os países e regiões. Consulte o revendedor local ou o escritório da AOC para confirmação.

Montagem do Suporte e da Base

Monte ou remova a base seguindo os passos abaixo.

Configuração:

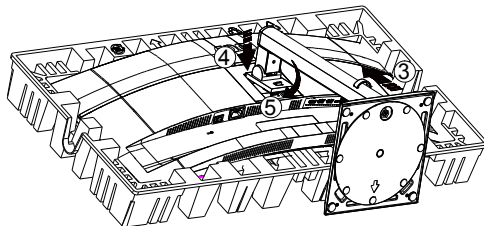
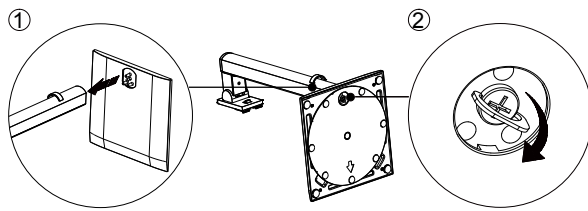

Remoção:

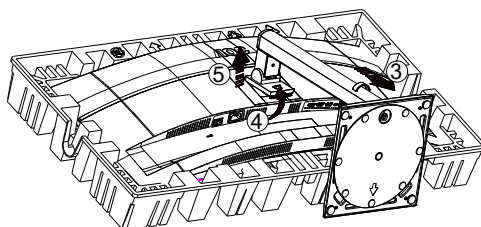
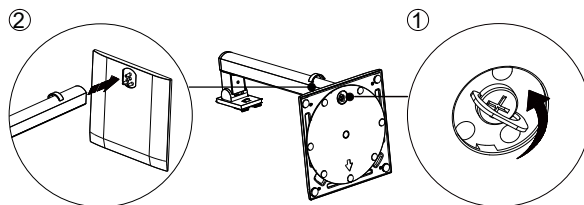

Especificação do parafuso da base: M6×19 mm (rosca efetiva 5,8 mm)

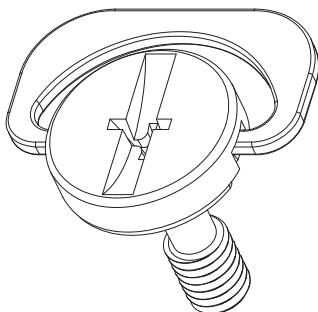

Ajuste do ângulo de visão

Para obter a melhor experiência de visualização, recomenda-se que o usuário certifique-se de conseguir ver todo o seu rosto na tela e, em seguida, ajuste o ângulo do monitor conforme sua preferência. Segure o suporte para evitar que o monitor tombe ao alterar o ângulo. Você pode ajustar o monitor conforme indicado abaixo:

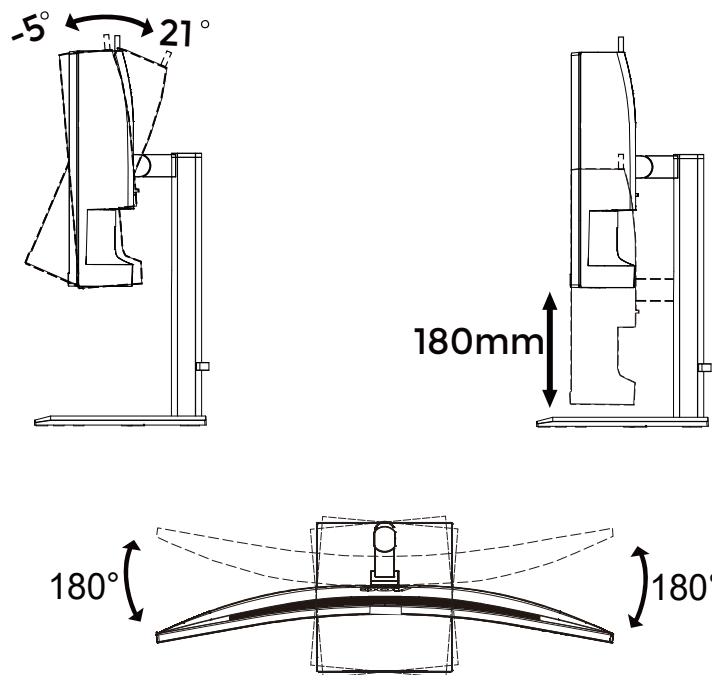

NOTA:

Não toque na tela LCD ao alterar o ângulo. Tocar na tela LCD pode causar danos.

AVISO

- Para evitar danos potenciais à tela, como descolamento do painel, certifique-se de que o monitor não incline para baixo mais do que -5 graus.
- Não pressione a tela ao ajustar o ângulo do monitor. Segure apenas a moldura.

Conectando o monitor

Conexões de cabos na parte traseira do monitor e do computador:

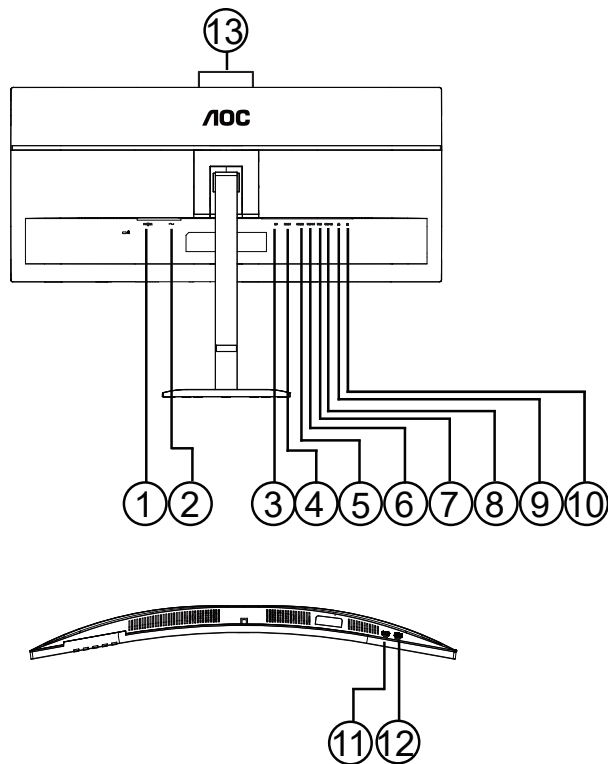

1. Interruptor de Alimentação
2. Energia
3. DisplayPort
4. HDMI 1
5. HDMI 2
6. USB C1 (Vídeo, PD 90 W)
7. USB3.2 Gen1x2
8. USB C2 (Upstream, somente dados)
9. Entrada RJ45
10. Fone de Ouvido
11. USB3.2 Gen1x1
12. USB3.2 Gen1 downstream + carregamento x1
13. Câmera

Conectar ao PC

1. Conecte firmemente o cabo de alimentação na parte traseira do monitor.
2. Desligue o computador e desconecte o cabo de alimentação.
3. Conecte o cabo de sinal do monitor ao conector de vídeo na parte traseira do seu computador.
4. Conecte o cabo de alimentação do computador e do monitor em uma tomada próxima.
5. Ligue o computador e o monitor.

Se o monitor exibir uma imagem, a instalação está concluída. Se não exibir imagem, consulte a seção de Solução de Problemas. Para proteger os equipamentos, sempre desligue o PC e o monitor LCD antes de conectar.

Base USB

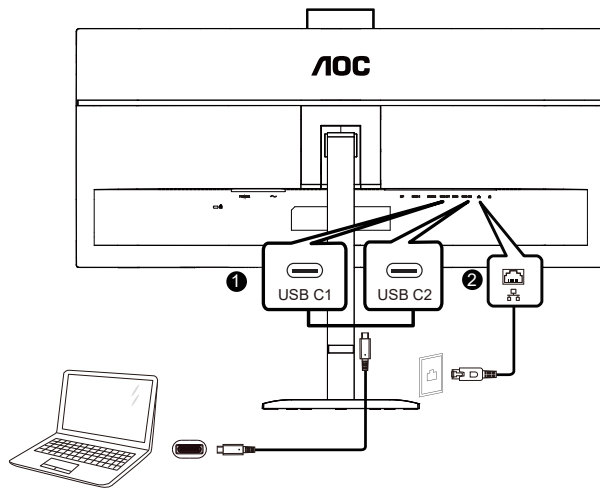

Instalação do driver LAN RJ-45

Instale o driver LAN Realtek antes de utilizar esta base de exibição USB-C. Esse driver está disponível para download no site da AOC, na seção "Drivers & Software".

Webcam com Windows Hello

A webcam está equipada com sensores avançados para reconhecimento facial do Windows Hello, que permite fazer login em seus dispositivos Windows em menos de 2 segundos, três vezes mais rápido que uma senha.

O monitor com webcam Windows Hello pode ser ativado simplesmente conectando o cabo USB do seu PC à porta "USB-C" deste monitor. Agora, a webcam com Windows Hello está pronta para funcionar, desde que as definições do Windows Hello no Windows 10/11 estejam concluídas. Consulte o site oficial do Windows para obter instruções sobre as definições: <https://support.microsoft.com/help/4028017/windows-learn-about-windows-hello-and-set-it-up>.

Observe que é necessário o sistema Windows 10/11 para configurar o Windows Hello com reconhecimento facial. Em versões anteriores ao Windows 10/11 ou no Mac OS, a webcam funcionará sem a função de reconhecimento facial. No Windows 7, é necessário instalar um driver para ativar esta webcam.

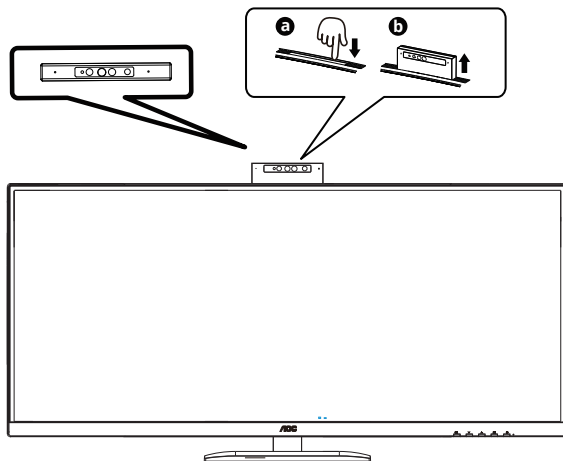

Siga as etapas para a configuração:

Pressione a webcam integrada na parte superior deste monitor e gire-a para a frente.

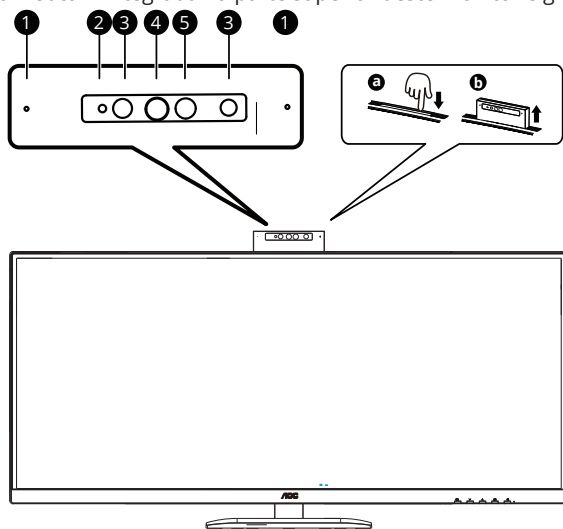

1	Microfone
2	Luz de atividade da webcam
3	Luz de atividade da identificação facial por IR
4	Webcam de 5,0 megapixels
5	Identificação facial por IR

Montagem na Parede

Preparando-se para instalar um braço opcional para montagem na parede.

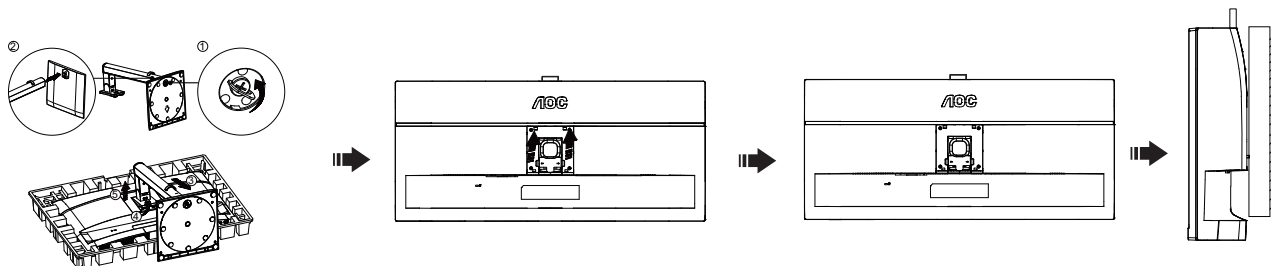

Este monitor pode ser fixado a um braço para montagem na parede adquirido separadamente. Desconecte a energia antes deste procedimento. Siga os passos abaixo:

1. Remova a base.
2. Siga as instruções do fabricante para montar o braço para montagem na parede.
3. Posicione o braço para montagem na parede na parte traseira do monitor. Alinhe os furos do braço com os furos na parte traseira do monitor.
4. Insira os 4 parafusos nos furos e aperte-os.
5. Reconecte os cabos. Consulte o manual do usuário que acompanha o braço opcional para montagem na parede para instruções sobre a fixação na parede.

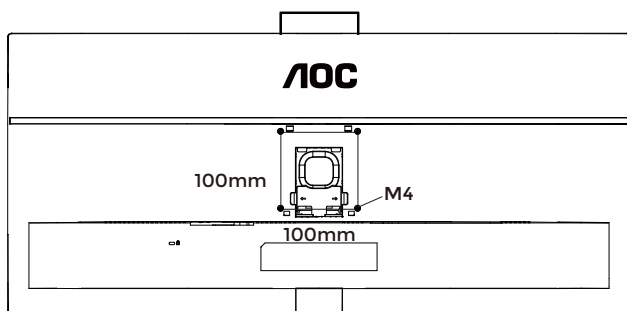

Especificação dos parafusos para suporte de parede: M4*(10+X) mm, (X = espessura do suporte para montagem na parede)

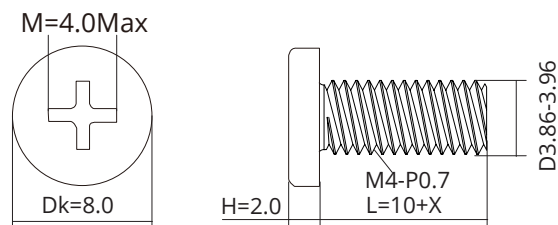

Observação: Os furos para parafusos de montagem VESA não estão disponíveis em todos os modelos. Consulte o revendedor ou o departamento oficial da AOC. Sempre entre em contato com o fabricante para instalação na parede.

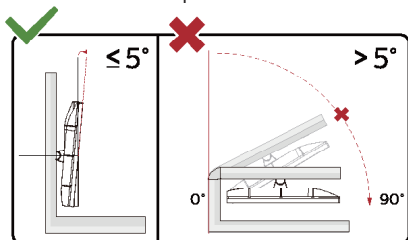

* O design do display pode diferir dos ilustrados.

⚠ AVISO:

1. Para evitar danos potenciais à tela, como descolamento do painel, certifique-se de que o monitor não incline para baixo mais do que -5 graus.
2. Não pressione a tela ao ajustar o ângulo do monitor. Segure apenas a moldura.

Função Adaptive-Sync

1. A função Adaptive-Sync funciona com DisplayPort, HDMI e USB C.
2. Placa gráfica compatível: a lista recomendada está abaixo e também pode ser consultada em www.AMD.com

Placa gráfica

- Série Radeon™ RX Vega
- Série Radeon™ RX 500
- Série Radeon™ RX 400
- Série Radeon™ R9/R7 300 (exceto R9 370/X, R7 370/X e R7 265)
- Radeon™ Pro Duo (2016)
- Série Radeon™ R9 Nano
- Série Radeon™ R9 Fury
- Série Radeon™ R9/R7 200 (exceto R9 270/X e R9 280/X)

Processadores

- AMD Ryzen™ 7 2700U
- AMD Ryzen™ 5 2500U
- AMD Ryzen™ 5 2400G
- AMD Ryzen™ 3 2300U
- AMD Ryzen™ 3 2200G
- AMD PRO A12-9800
- AMD PRO A12-9800E
- AMD PRO A10-9700
- AMD PRO A10-9700E
- AMD PRO A8-9600
- AMD PRO A6-9500
- AMD PRO A6-9500E
- AMD PRO A12-8870
- AMD PRO A12-8870E
- AMD PRO A10-8770
- AMD PRO A10-8770E
- AMD PRO A10-8750B
- AMD PRO A8-8650B
- AMD PRO A6-8570
- AMD PRO A6-8570E
- AMD PRO A4-8350B
- AMD A10-7890K
- AMD A10-7870K
- AMD A10-7850K
- AMD A10-7800
- AMD A10-7700K
- AMD A8-7670K
- AMD A8-7650K
- AMD A8-7600
- AMD A6-7400K

Função KVM

O que é KVM?

Com a função KVM, é possível exibir dois PCs, dois notebooks ou um PC e um notebook em um único monitor AOC e controlar os dois dispositivos com um único conjunto de teclado e mouse. Alterne o controle entre seus dispositivos PC ou notebook selecionando a fonte do sinal de entrada em "Sel. de Entrada" no menu OSD.

Como usar o KVM?

Etapa 1: Conecte um dispositivo (PC ou notebook) ao monitor por meio de USB-C.

Etapa 2: Conecte o outro dispositivo ao monitor por meio de HDMI ou DisplayPort. Em seguida, conecte também esse dispositivo ao monitor com USB upstream.

Etapa 3: Conecte seus periféricos (teclado e mouse) ao monitor por meio da porta USB.

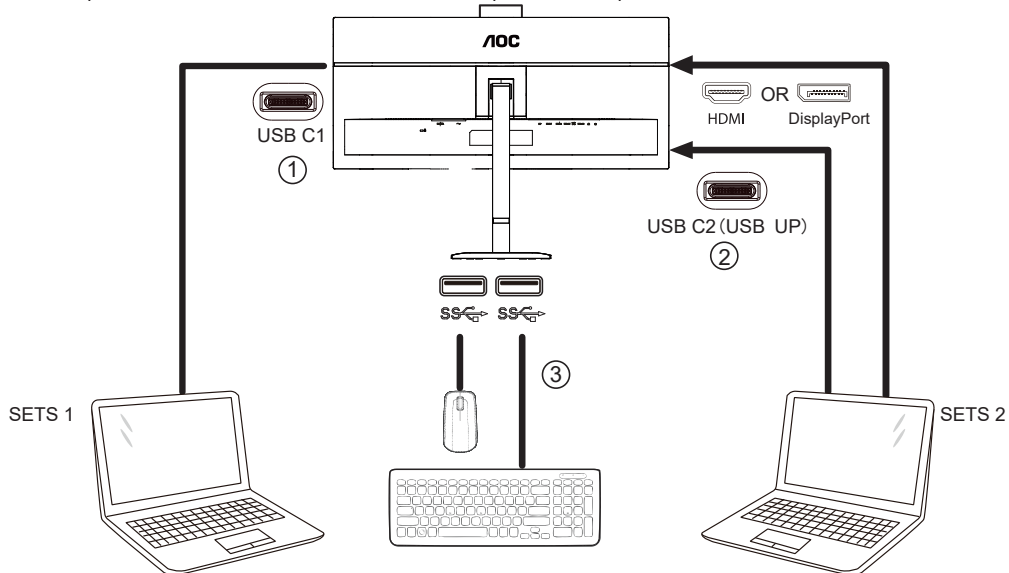

Etapa 4: Pressione Enter para acessar Definições. Vá até a página Config. Menu OSD e selecione "Automático", "USB C1" ou "USB C2" na guia USB Seleção.

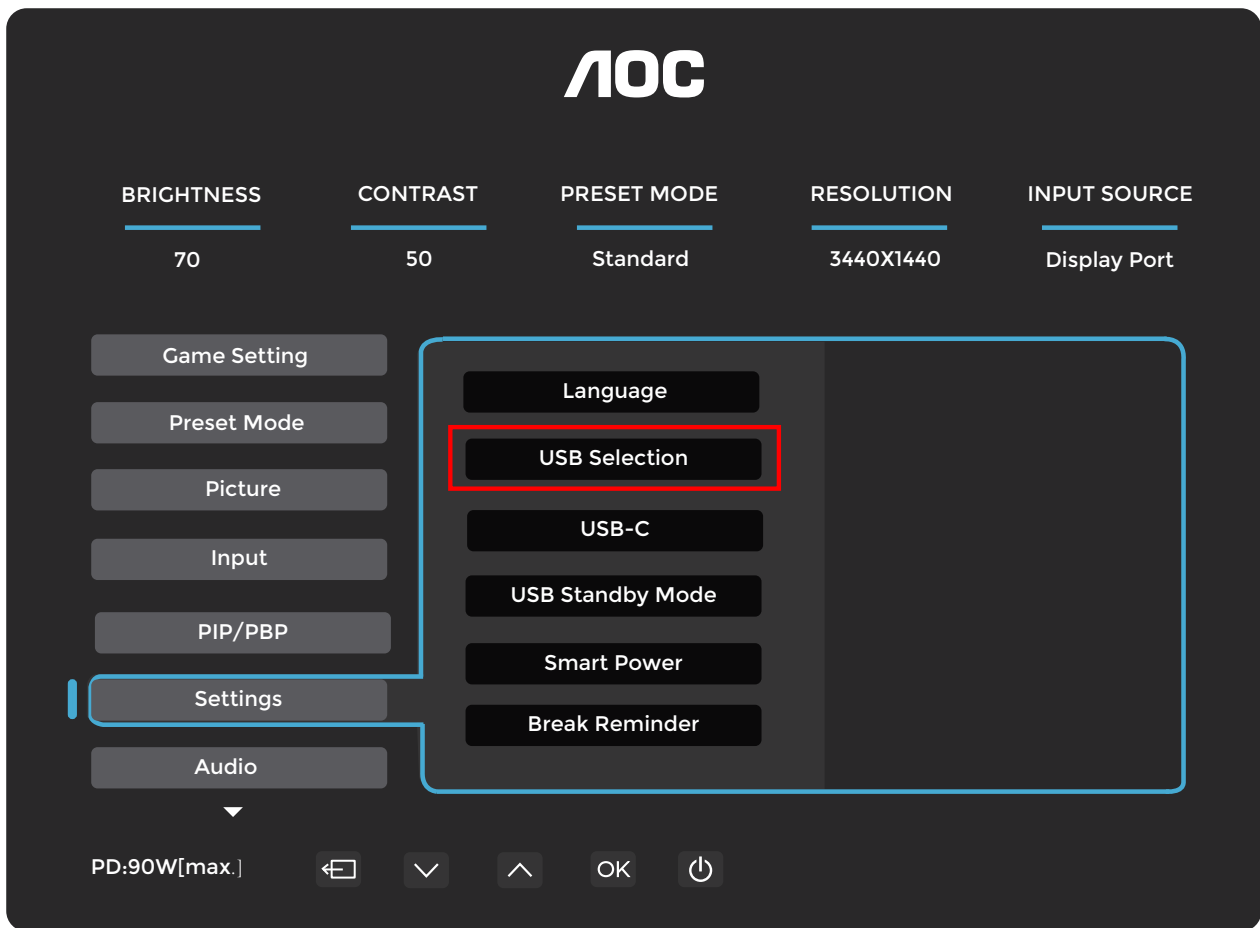

USB Selection (USB Seleção)	Descrição da Função
Auto (Automático)	O modo Automático seleciona USB-C ou USB Up conforme a fonte de entrada.
USB C1	Fornece a função de hub USB por meio do cabo USB C1.
USB C2	Fornece a função de hub USB por meio do cabo USB C2.

Ajustando

Teclas de atalho

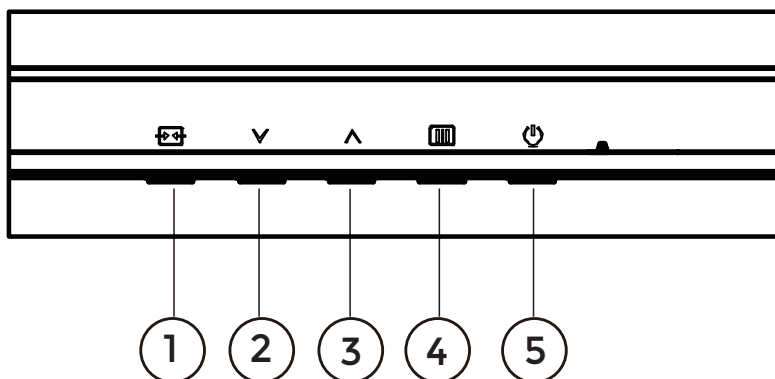

1	Fon/Sair
2	Tecla do Usuário (Padrão: Espaço de cor)/∨
3	USB Seleção/∧
4	MENU/Entrar
5	Energia

MENU/Entrar

Pressione para exibir o OSD ou confirmar a seleção.

Energia

Pressione o botão de energia para ligar o monitor.

Tecla do Usuário (Game Mode (Modo Jogo))/∨

Personalize esta função de tecla de atalho no menu OSD: Espaço de cor, Modo predef., Brilho, Volume, Idioma, Gamma, Ajuste de Cor. O padrão de fábrica é Espaço de cor. Quando não houver OSD, pressione a tecla “∨” para abrir a função Espaço de cor, depois pressione a tecla “∨” ou “∧” para selecionar Espaço de cor (Panel Native, sRGB).

USB Seleção/∧

Quando não houver OSD, pressione a tecla “∧” para abrir a função USB Seleção, depois pressione “∨” ou “∧” para ajustar o Automático, USB C1, USB C2.









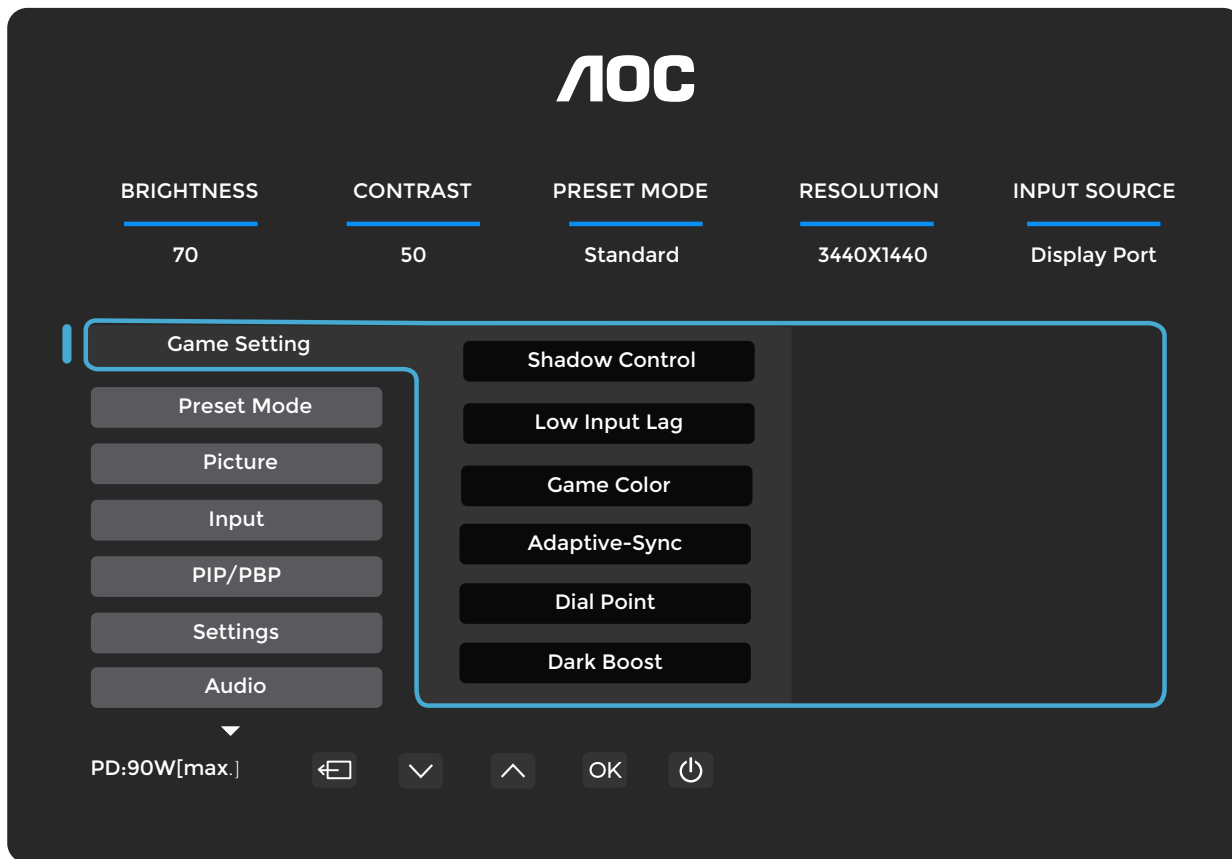





Fon/Sair

Quando o OSD estiver fechado, pressionar o botão Fonte/Sair ativará a função de tecla de atalho da Fonte. Quando o menu OSD estiver ativo, este botão funciona como tecla de saída (para sair do menu OSD).

Configuração do OSD

Instruções básicas e simples sobre as teclas de controle.



- 1). Pressione o  botão MENU para ativar a janela OSD.
- 2). Pressione  ou  para navegar pelas funções. Quando a função desejada estiver destacada, pressione o  botão MENU / OK para ativá-la; pressione  ou  para navegar pelas funções do submenu. Quando a função desejada do submenu estiver destacada, pressione o  botão MENU / OK para ativá-la.
- 3). Pressione  ou  para alterar as definições da função selecionada. Pressione  /  para sair. Se desejar ajustar qualquer outra função, repita os passos 2-3.
- 4). Função de Bloqueio do OSD: Para bloquear o OSD, pressione e mantenha pressionado o botão  MENU enquanto o monitor estiver desligado e, em seguida, pressione o botão  de alimentação para ligar o monitor. Para desbloquear o OSD, pressione e mantenha pressionado o botão  MENU enquanto o monitor estiver desligado e, em seguida, pressione o botão  de alimentação para ligar o monitor.

Notas:

Se a resolução do sinal de entrada for a resolução nativa ou Adaptive-Sync, o item "Prop. Imagem" será inválido.

Game Setting (Conf Jogo)

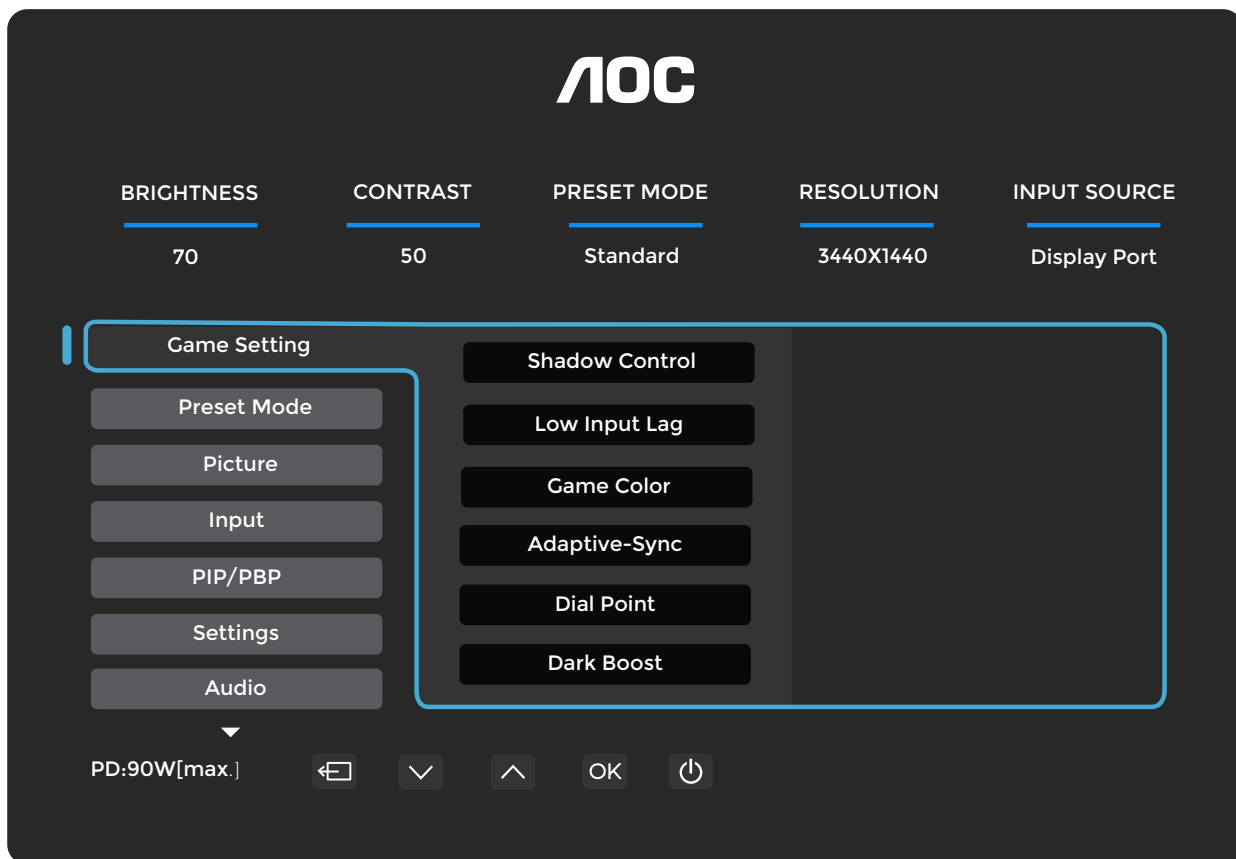

Shadow Control (Cont.Sombra)	0-20	O Controle de Sombra padrão é 0; o usuário final pode ajustar de 0 a 20 para aumentar o contraste e obter uma imagem mais nítida. Se a imagem estiver muito escura para visualizar os detalhes claramente, ajuste o valor de 0 a 20 para melhorar a nitidez.
Baixa latência de entrada	Desligado / Ligado	Desligue o buffer de quadros para diminuir a latência de entrada.
Game Color (Cor do Jogo)	0 ~ 20	A Cor do Jogo oferece níveis de 0 a 20 para ajustar a saturação e obter uma imagem aprimorada.
Adaptive-Sync	Desligado / Ligado	Desative ou ative Adaptive-Sync. Lembrete de funcionamento do Adaptive-Sync: quando o recurso Adaptive-Sync estiver ativado, pode ocorrer flashing (piscando) em alguns ambientes de jogo.
Dial Point (Pt de Discagem)	Desligado / Ligado / Dinâmico	A função "Pt de Discagem" posiciona um indicador de mira no centro da tela para auxiliar jogadores na execução de jogos do tipo First Person Shooter (FPS), garantindo mira precisa e exata.
Dark Boost (Aum escuridão)	Desl. / Nível 1 / Nível 2 / Nível 3	Realça os detalhes da tela em áreas escuras ou claras para ajustar o brilho na área clara e garantir que não haja saturação excessiva.
MBR	0 ~ 20	O MBR (Motion Blur Reduction) oferece ajustes em níveis de 0 a 20 para reduzir o desfoque de movimento. Nota: 1. A função MBR pode ser ajustada quando o Adaptive-Sync estiver desligado e a taxa de atualização for ≥ 75 Hz. 2. O brilho da tela diminuirá à medida que o valor do ajuste aumentar.
MBR Sync	Desligado / Ligado	Desativar ou ativar a sincronização MBR (Motion Blur Remove).
Overdrive	Desligado / Fraco / Médio / Forte / Aumento	Ajusta o tempo de resposta do monitor. Notas: Definir OverDrive como Forte pode causar desfoque na imagem. Ajuste ou desative o OverDrive conforme suas preferências pessoais de visualização. Aumento está disponível somente quando o Adaptive-Sync estiver desativado e a taxa de atualização for igual ou superior a 75 Hz. Ativar o Aumento reduzirá o brilho da tela.

Limitações do Modo Predefinido:

Ao utilizar os modos Leitura, Efeito HDR – Img., Efeito HDR – Cinema, Efeito HDR – Jogo, Uniformidade, FPS, RTS e Corrida, Aum escuridão, Cont.Sombra e Cor do Jogo serão desativados.
Quando o HDR estiver ativado, Aum escuridão, Cont.Sombra e Cor do Jogo não poderão ser ajustados.

Preset Mode (Modo predef.)

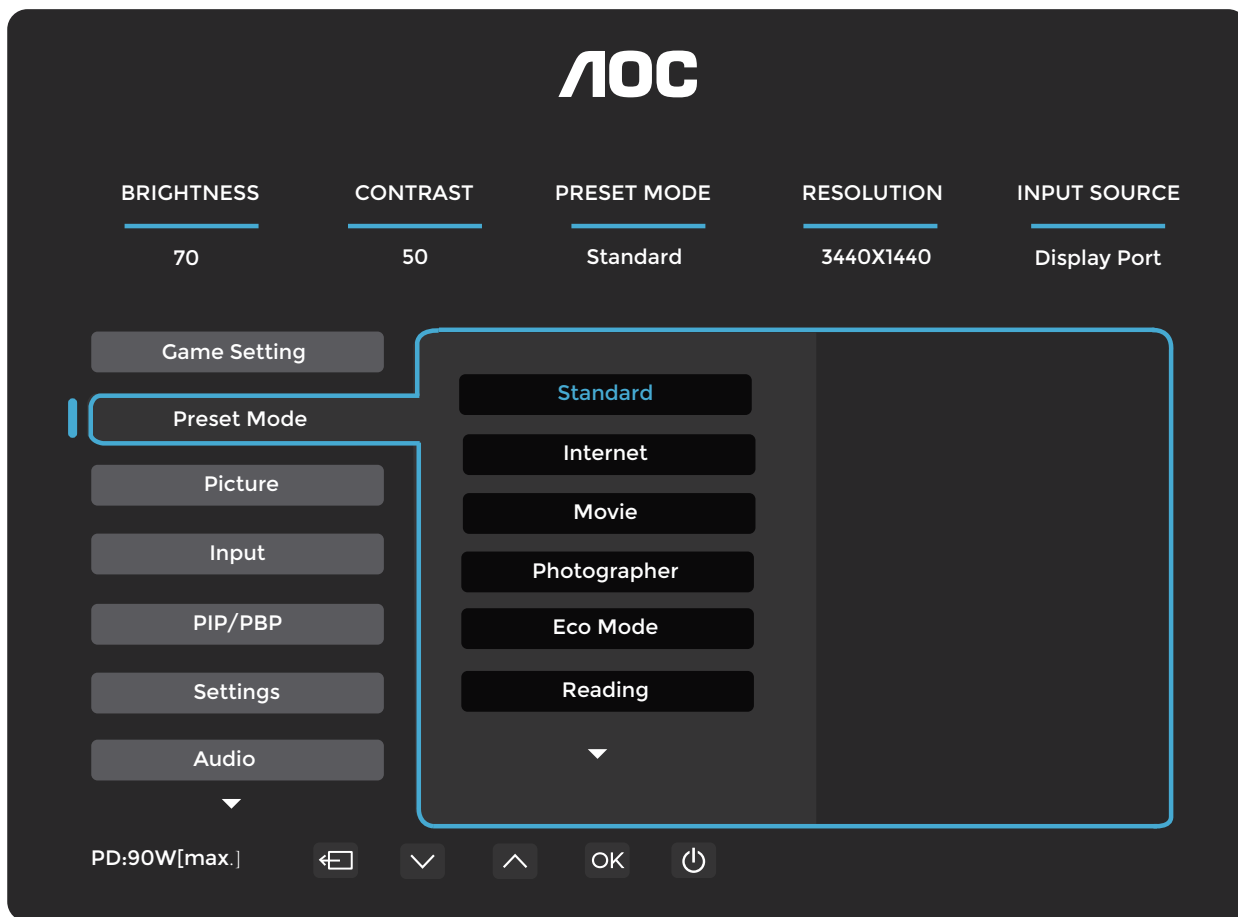

Standard (Padrão)		Melhora a legibilidade para jogos adequados à web e ao Mobile ().
Internet		Modo Internet.
Movie (Cinema)		Modo Filme.
Photographer (Fotógrafo)		Photographer (Fotógrafo) Modo.
Eco Mode (Modo ECO)		Eco Mode (Modo ECO)
Reading (Leitura)		Modo Leitura.
HDR Effect - Picture (Efeito HDR-Imagem)		Defina o efeito HDR conforme suas necessidades de uso.
HDR Effect - Movie (Efeito HDR-Filme)		
HDR Effect - Game (Efeito HDR-Jogo)		
Sports (Esporte)		Modo Esportes.
Uniformity		Modo Uniformidade
FPS		Para jogar jogos FPS (First Person Shooters). Melhora o nível preto em temas escuros.
RTS		Para jogar jogos RTS (Real Time Strategy). Melhora a qualidade da imagem.
Racing (Corrida)		Para jogar games Racing (Corrida), fornece o tempo de resposta mais rápido e alta saturação de cor.
Reset Color (Reajustar cor)	Não / Sim	Restaurar a cor ao padrão.

Picture (Img.)

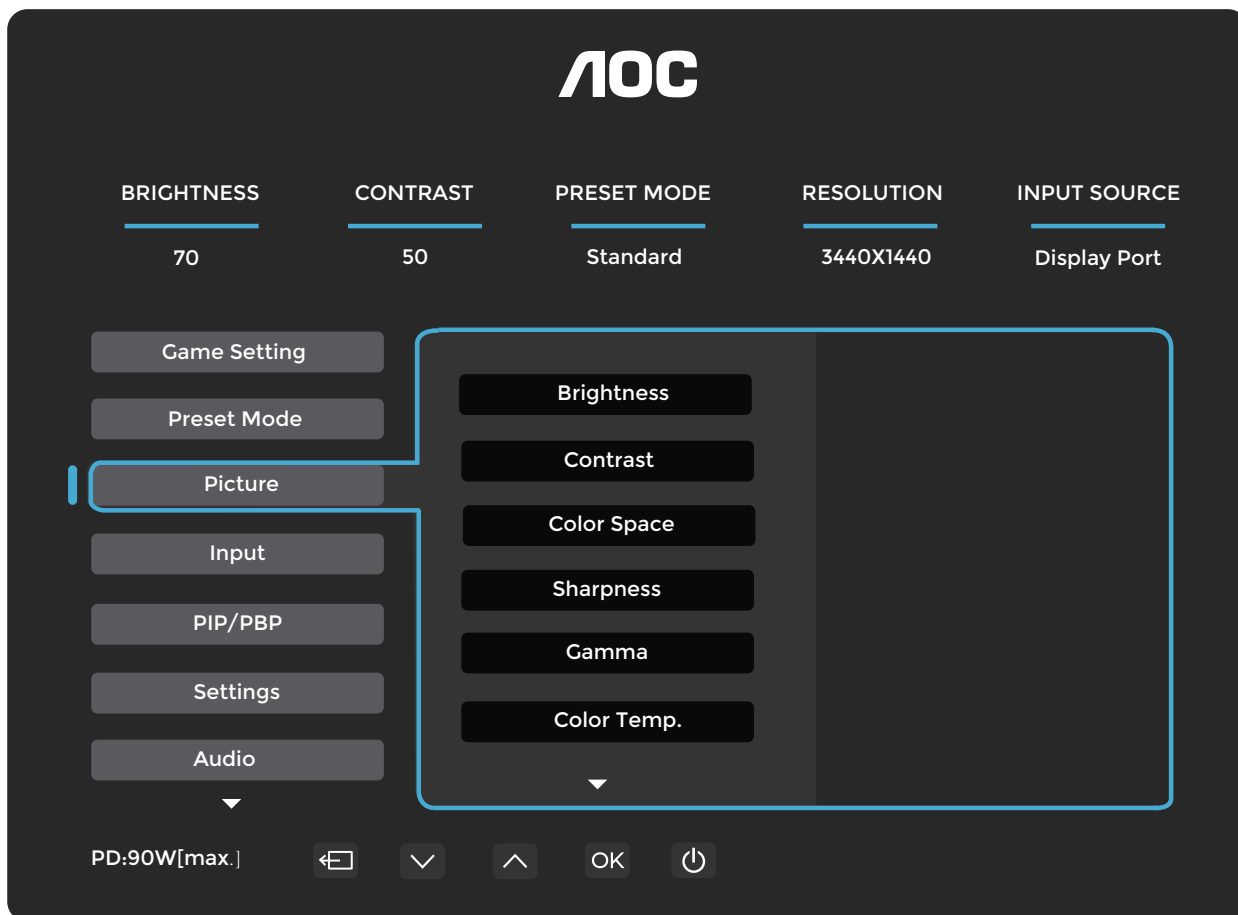

Brilho	0-100	Ajuste do backlight.
Contraste	0-100	Contraste do registro digital.
Color Space (Espaço de cor)	Panel Native	Painel com espaço de cor padrão.
	sRGB	Espaço de cor sRGB.
Sharpness (Nit.)	0-100	Nit. Ajuste de nitidez.
Gama	1,8 / 2,0 / 2,2 / 2,4 / 2,6	Ajustar Gama.
Color Temp. (Ajuste de Cor)	Nativo/5000K/ 6500K/7500K/ 8200K/9300K/ 11500K/Def. Usuário	Recuperar Ajuste de Cor da EEPROM.
Red (Vermelho)	0-100	Ganho de vermelho do registro digital.
Green (Verde)	0-100	Ganho de verde do registro digital.
Blue (Azul)	0-100	Ganho de Blue (Azul) do registro digital.
DCR	Desligado / Ligado	Desativar/Ativar relação de contraste dinâmico.
Clear Vision	Desligado/Fraca/Média/ Strong (Forte)	Ajustar o Clear Vision
Image Ratio (Prop. Imagem)	Completo/Aspecto/1:1	Selecionar proporção da imagem para exibição.

Nota:

- 1) Quando "Leitura/Efeito HDR - Img./Efeito HDR - Cinema/Efeito HDR - Jogo/Uniformity/FPS/RTS/Corrida" estiver habilitado em "Modo predef.", os itens "Contraste", "Espaço de cor" e "Gamma" não poderão ser ajustados.
- 2) Quando "HDR" estiver definido como DisplayHDR, os itens "Brilho", "Contraste", "Espaço de cor", "Gamma", "Ajuste de Cor", "Clear Vision" e "DCR" não poderão ser ajustados.
- 3) Quando "HDR" estiver definido como Imagem HDR/Cinema HDR/Jogo HDR, os itens "Espaço de cor", "Gamma", "Ajuste de Cor" e "DCR" não poderão ser ajustados.

Input (Entrada)

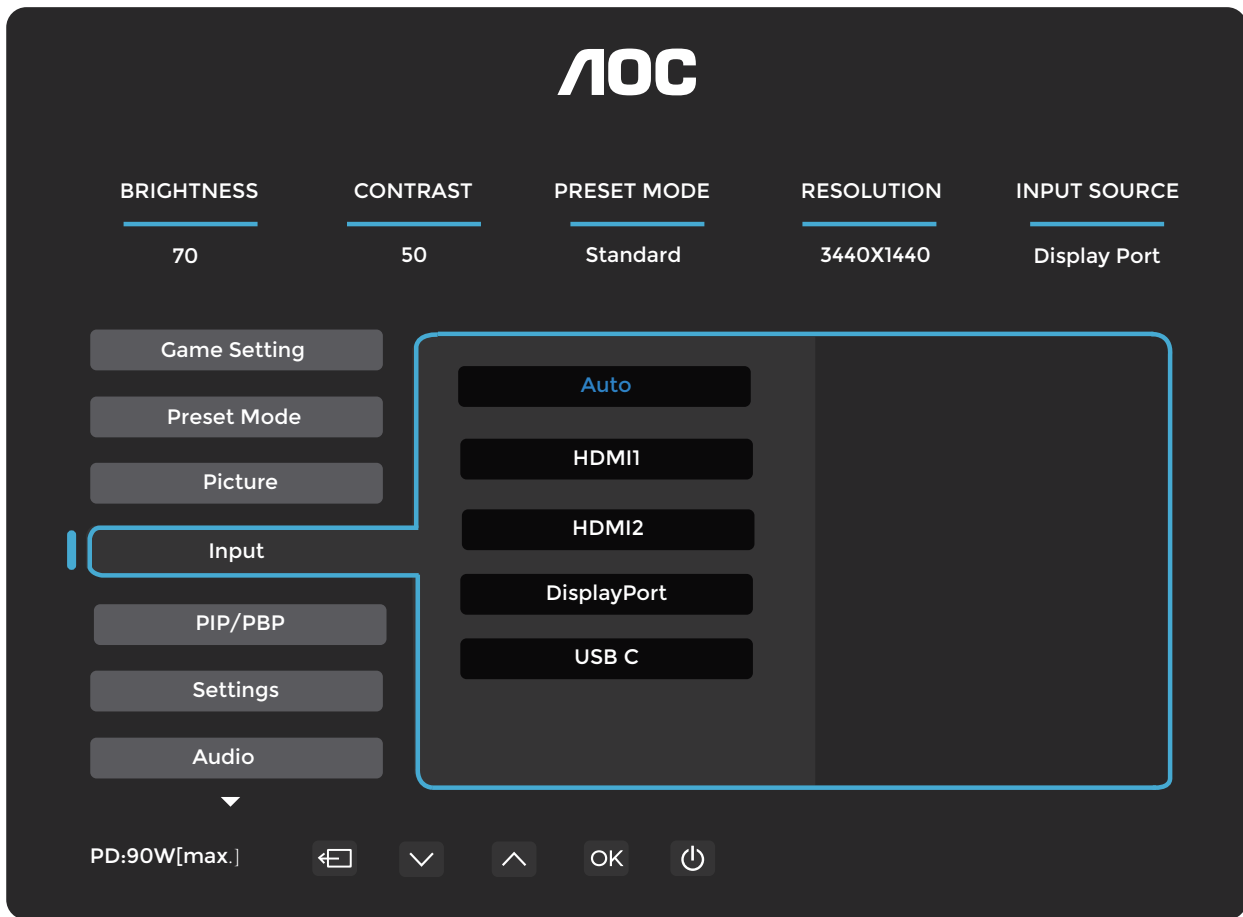

Auto (Automático)	Seleccionar automáticamente a fonte do sinal de entrada.
HDMI1	Selecione HDMI1 como fonte do sinal de entrada.
HDMI2	Selecione HDMI2 como fonte do sinal de entrada.
DisplayPort	Selecione a porta DisplayPort como fonte do sinal de entrada.
USB C	Selecione a fonte do sinal de entrada USB-C.

PIP/PBP

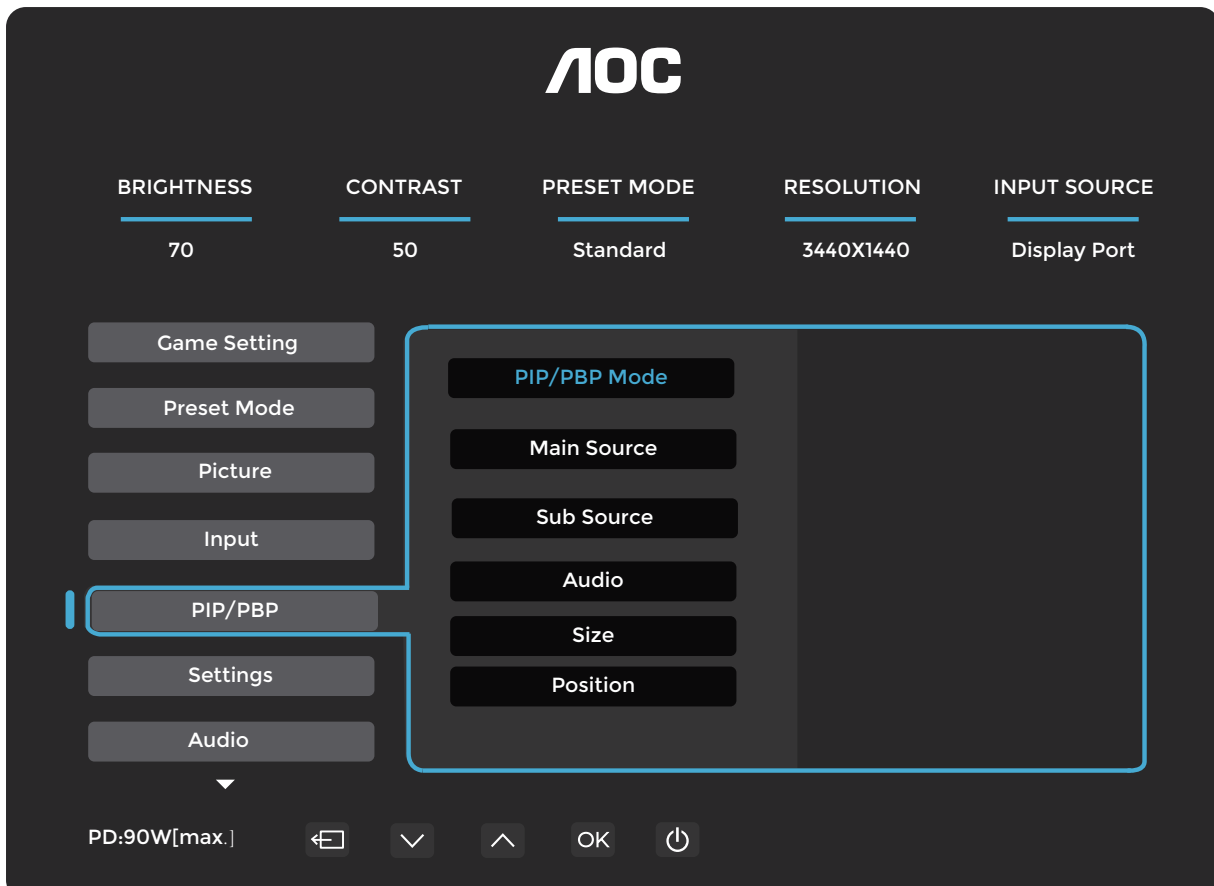

PIP/PBP Mode (Modo PIP/PBP)	Desligado / PIP / PBP	Desative ou ative PIP ou PBP.
Main Source (Fonte Princ.)		Selecione a fonte da tela principal.
Sub Source (Seg. Fonte)		Selecione a fonte da tela secundária.
Audio (Áud)	Main Source (Fonte Princ.)	Desative ou ative a Conf. Audio.
	Sub Source (Seg. Fonte)	
Size (Tam)	Pequeno / Médio / Grande	Selecione o tamanho da tela.
Position (Posi)	Direita-Cima	Defina a posição da tela.
	Direita-Baixo	
	Esquerda-Cima	
	Esquerda-Baixo	
Swap (Troc.)	Lig.: Troc.	Troque a fonte da tela.
	Desligado: sem ação	

NOTA:

1) Quando "HDR" em "Brilho" estiver ativado, todos os itens em "PIP/PBP" não poderão ser ajustados.

2) Quando PBP/PIP estiver habilitado, a compatibilidade da fonte de entrada da tela principal/secundária é a seguinte:

PBP	Fonte principal			
	HDMI1	HDMI2	USB C	DisplayPort

Sub Source (Seg. Fonte)	HDMI1	V	V	V	V
	HDMI2	V	V	V	V
	USB C	V	V	V	V
	DisplayPort	V	V	V	V

PIP		Fonte principal			
		HDMI1	HDMI2	USB C	DisplayPort
Sub Source (Seg. Fonte)	HDMI1	V	V	V	V
	HDMI2	V	V	V	V
	USB C	V	V	V	V
	DisplayPort	V	V	V	V

*: Quando o PIP estiver habilitado, se HDMI e DisplayPort forem utilizados simultaneamente como fonte da tela principal e fonte da tela secundária, a outra porta DisplayPort suportará no máximo WQHD 60 Hz 8 bits (formato RGB, YCbCr 444 ou 420).

Settings (Definições)

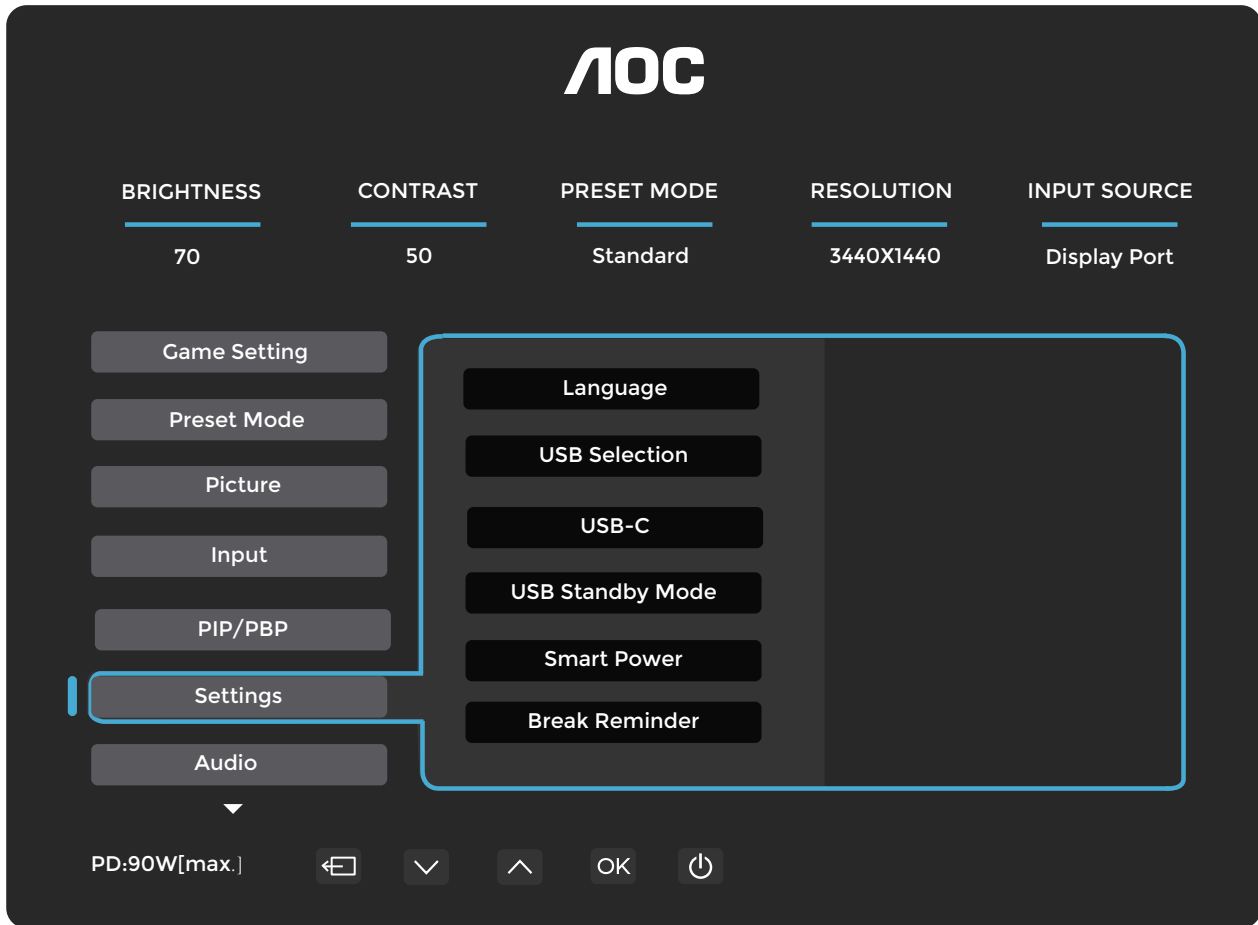

Idioma		Selecionar o idioma do OSD.
USB Selection (USB Seleção)	Auto (Automático) / USB C1 / USB C2	Selecionar o caminho para dados de USB Uplink
USB-C	High Data Speed (Alta velocid. dados)/ High Resolution (High-res.)	Se desejar conectar um dispositivo USB-C, ajuste a configuração USB para High-res. ou Alta velocid. dados.
USB Standby Mode ()	Desligado / Ligado	
Smart Power (Energia inteligente)	Desligado / Ligado	
Break Reminder (Lembrete de Folga)	Desligado / Ligado	Lembrete de pausa caso o usuário trabalhe continuamente por mais de 1 hora.
Temp. des. (h)	0-24	Selecionar tempo para desligamento DC.
DDC/CI	Não / Sim	Ativar/Desativar suporte DDC/CI.
Resolution Notice (Aviso resol.)	Desligado / Ligado	Mensagem de Resolução Ideal.
Reset (Restaurar)	Não / Sim	Redefinir o menu para o padrão.
	ENERGY STAR® ou Não	ENERGY STAR® disponível para modelos selecionados

Audio (Áud)

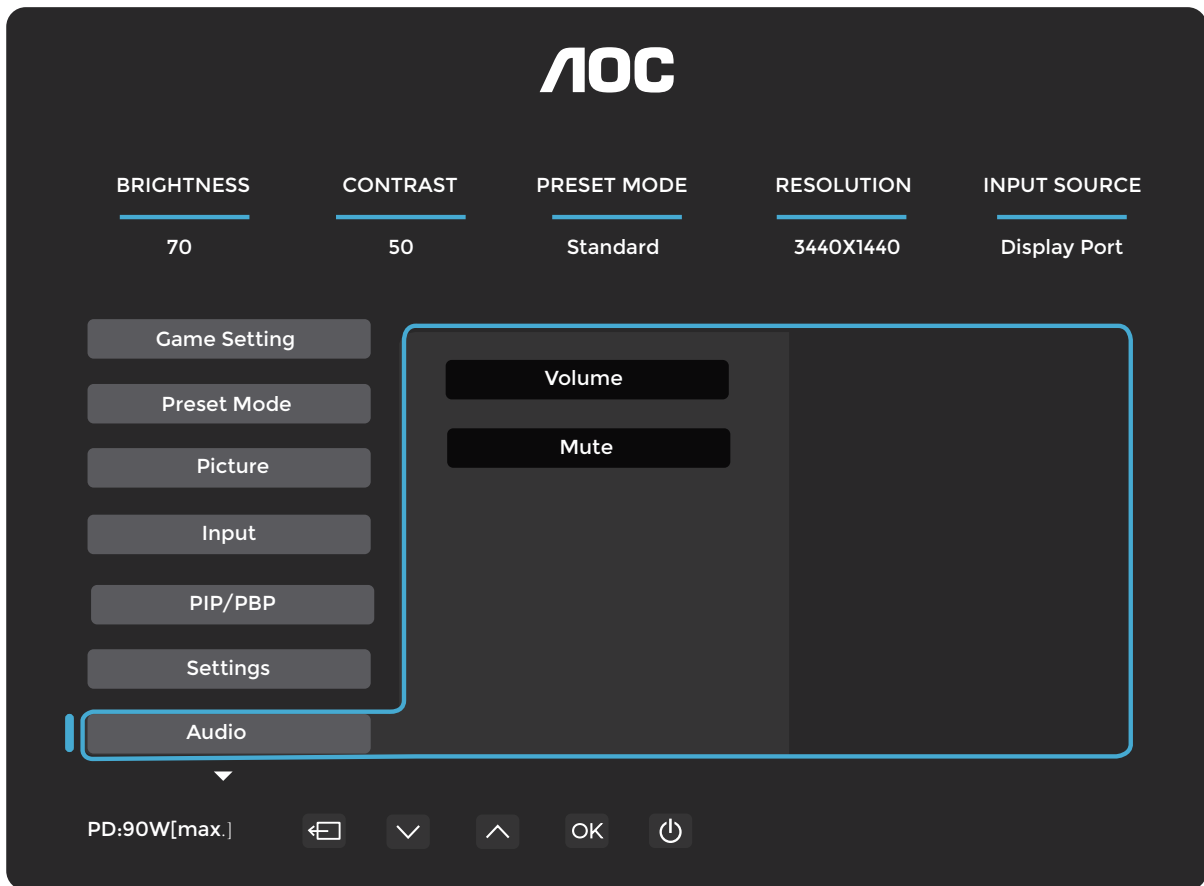

Volume	0-100	Ajuste de volume
Mute (Mudo)	Desligado / Ligado	Ative o Mute (Mudo) do volume.

OSD Setup (Config. Menu OSD)

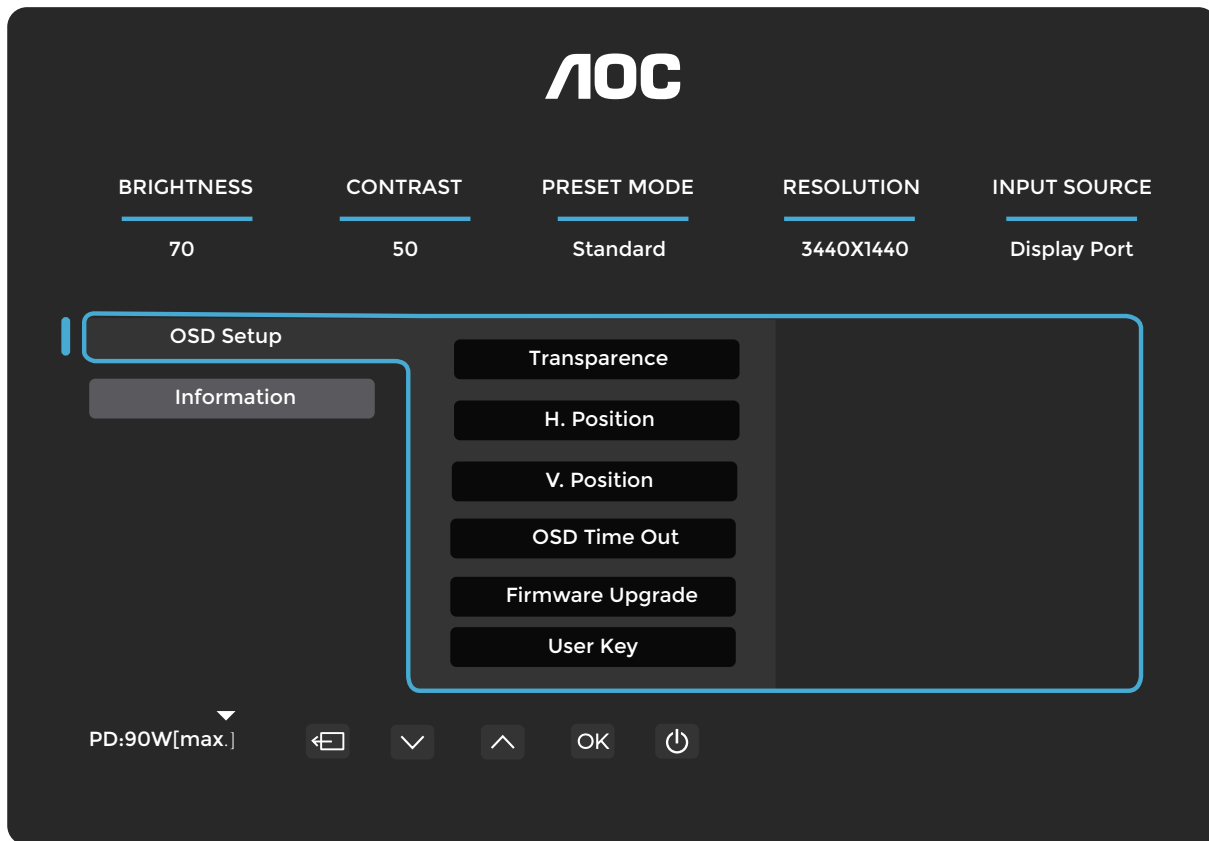

Transparence (Transpar.)	0-100	Ajustar a transparência do OSD.
Posição	0-100	Ajustar a posição horizontal do OSD.
Posição	0-100	Ajustar a posição vertical do OSD.
OSD Time Out ()	5-120	Ajuste o tempo limite do OSD.
Firmware Upgrade (Atualiz. firmw)	Não / Sim	Atualize o firmware via USB.
User Key (Tecla do Usuário)	Espaço de cor/ Modo predef./ Brilho/ Volume/ Idioma/ Gamma/ Color Temp. (Ajuste de Cor)	Menu de atalho definido pelo User (Usuário) "V".

Information (Informações)

AOC

BRIGHTNESS 70 CONTRAST 50 PRESET MODE Standard RESOLUTION 3440X1440 INPUT SOURCE Display Port

OSD Setup

Information

Input	HDMI2	SN	000000000
Resolution	3440x1440@60Hz	FW Version	V1.00
Brightness	70	Firmware Date	20250430
Gamma	2.2	Sync	Adaptive-Sync
HDR	SDR		
HBR2/HBR3	HBR		

PD:90W[max.] ⏪ ⏩ ⏴ ⏵ OK ⏻

Indicador LED

Status	LED Color (Cor de Led)
Modo Full Power	Branco
Modo Ativo-Desligado	Laranja

Solução de Problemas

Problema e Pergunta	Possíveis Soluções
LED de Energia Não Está Ligado	Certifique-se de que o botão de energia está LIGADO e que o cabo de alimentação está devidamente conectado a uma tomada aterrada e ao monitor.
Sem imagem na tela	<ul style="list-style-type: none"> ● O cabo de alimentação está conectado corretamente? Verifique a conexão do cabo de alimentação e da fonte de alimentação. ● O cabo de vídeo está conectado corretamente? (Conectado usando o cabo HDMI) Verifique a conexão do cabo HDMI. (Conectado usando o cabo DisplayPort) Verifique a conexão do cabo DisplayPort. * A entrada HDMI/DisplayPort pode não estar disponível em todos os modelos. ● Se a energia estiver ligada, reinicie o computador para visualizar a tela inicial (tela de login). Se a tela inicial (tela de login) aparecer, inicie o computador no modo aplicável (modo de segurança para Windows 7/8/10) e altere a frequência da placa de vídeo. (Consulte a seção Configurando a Resolução Ótima) Se a tela inicial (tela de login) não aparecer, entre em contato com o Centro de Serviço ou com seu revendedor. ● Você consegue ver "Entrada Não Suportada" na tela? Essa mensagem pode aparecer quando o sinal da placa de vídeo excede a resolução máxima e a frequência que o monitor pode suportar adequadamente. Ajuste a resolução e a frequência para os valores máximos compatíveis com o monitor. ● Certifique-se de que os drivers do monitor AOC estejam instalados.
A imagem está borrada e apresenta efeito fantasma	Ajuste os controles de contraste e brilho. Pressione a tecla de atalho (AUTO) para ajuste automático. Certifique-se de que não está utilizando cabo extensor ou caixa de comutação. Recomendamos conectar o monitor diretamente ao conector de saída da placa de vídeo na parte traseira.
A imagem pisca, oscila ou apresenta padrão ondulado	Afaste o máximo possível dispositivos elétricos que possam causar interferência do monitor. Utilize a taxa de atualização máxima que seu monitor suporta na resolução utilizada.
O monitor está preso no modo ativo de desligamento.	O interruptor de energia do computador deve estar na posição LIGADO. A placa de vídeo do computador deve estar firmemente encaixada em seu slot. Certifique-se de que o cabo de vídeo do monitor está corretamente conectado ao computador. Inspeccione o cabo de vídeo do monitor e verifique se nenhum pino está dobrado. Certifique-se de que seu computador está operacional pressionando a tecla CAPS LOCK no teclado enquanto observa o LED do CAPS LOCK. O LED deve acender ou apagar após pressionar a tecla CAPS LOCK.
Falta uma das cores primárias (VERMELHO, VERDE ou AZUL).	Inspeccione o cabo de vídeo do monitor e certifique-se de que nenhum pino está danificado. Certifique-se de que o cabo de vídeo do monitor está corretamente conectado ao computador.
A imagem na tela não está centralizada ou dimensionada corretamente.	Ajuste a posição horizontal (H-Position) e vertical (V-Position) ou pressione a tecla de atalho (AUTO).
A imagem apresenta defeitos de cor (o branco não parece branco).	Ajuste a cor RGB ou selecione a temperatura de cor desejada.
Distúrbios horizontais ou verticais na tela.	Utilize o modo de desligamento do Windows 7/8/10/11 para ajustar CLOCK e FOCUS. Pressione a tecla de atalho (AUTO) para ajuste automático.
Regulamentação e Serviço	Consulte as Informações de Regulamentação e Serviço contidas no manual em CD ou em www.aoc.com (para localizar o modelo adquirido em seu país e acessar as Informações de Regulamentação e Serviço na página de Suporte).

Especificação

Especificação Geral

Painel	Nome do modelo	CU34E4CW	
	Sistema de acionamento	LCD colorido TFT	
	Tamanho visível da imagem	86,4 cm na diagonal	
	Espaçamento de pixel	0,23175 mm (H) x 0,23175 mm (V)	
	Cor do display	1,07B	
Others (Outros)	Faixa de varredura horizontal	30 kHz ~ 190 kHz	
	Tamanho máximo da varredura horizontal	797,22 mm	
	Faixa de varredura vertical	48 Hz ~ 120 Hz	
	Tamanho da Varredura Vertical (Máximo)	333,72 mm	
	Resolução predefinida ideal	3440x1440@60Hz	
	Resolução máxima	3440x1440@100Hz (HDMI) 3440x1440@120Hz (DisplayPort/USB C)	
	Plug & Play	VESA DDC2B/CI	
	Fonte de Alimentação	100-240V~ 50/60Hz 2,5A	
	Consumo de energia	Típico (brilho e contraste padrão)	38W
		Máx. (Brilho = 100, Contraste = 100)	≤186W
		Modo de espera	≤0,5W
	Dissipação térmica	Operação normal	129,69 BTU/h (típ.)
		Suspensão (modo de espera)	<1,71 BTU/h
Modo Desligado		<1,02 BTU/h	
Modo Desligado (interruptor CA)		0 BTU/h	
USB C	USB-C	Plugue Conectável de Dupla Face	
	Ultra-Alta Velocidade	Transmissão de Dados e Vídeo	
	DisplayPort	Modo Alt DisplayPort Integrado	
	Fonte de Alimentação	USB PD Versão 3.0	
	Potência Máxima de Alimentação	Até 90 W ^[3] (5 V/3 A, 7 V/3 A, 9 V/3 A, 10 V/3 A, 12 V/3 A, 15 V/3 A, 20 V/4,5 A)	
Características Físicas	Tipo de Conector	HDMIx2, DisplayPort, RJ45, Saída para Fone de Ouvido USB C1: Vídeo, PD 90 W, USB C2: Upstream, USB-Ax4 (lado para carregamento rápido)	
	RJ45	Ethernet LAN (10M/100M/1000M)	
	Tipo de Cabo de Sinal	Destacável	
	Alto-falante integrado	5 W x 2	
Ambiental	Temperatura	Operacional	0°C~40°C
		Não Operacional	-25 °C ~ 55 °C
	Umidade	Operacional	10% ~ 85% (não-condensação)
		Não Operacional	5% ~ 93% (não-condensação)
	Altitude	Operacional	0m~5000m (0ft~16404ft)
		Não Operacional	0 m ~ 12192 m (0 pés ~ 40000 pés)



Nota:

[1]O número máximo de cores de exibição suportadas por este produto é 1,07 bilhão, e as condições de configuração são as seguintes (pode haver diferenças devido à limitação de saída de algumas placas gráficas).
 ("V": suporte; "\": sem suporte):

Versão (Ver.) do Sinal Formato de Cor Estado Bit de Cor	HDMI2.0		DisplayPort1.4		USBC@USB3.2		USBC@USB2.0	
	YCbCr420 YCbCr422	YCbCr444 RGB	YCbCr420 YCbCr422	YCbCr444 RGB	YCbCr420 YCbCr422	YCbCr444 RGB	YCbCr420 YCbCr422	YCbCr444 RGB
WQHD 120Hz 10bits	\	\	V	V	\	\	V	V
WQHD 120Hz 8bits	\	\	V	V	V	\	V	V
WQHD 100Hz 10bits	\	\	V	V	V	\	V	V
WQHD 100Hz 8bits	V	V	V	V	V	\	V	V
Resolução Baixa 10 bpc	V	V	V	V	V	V	V	V
Resolução Baixa 8 bpc	V	V	V	V	V	V	V	V

[2]: Para entrada de sinal DisplayPort1.4/HDMI2.0, a fim de alcançar resolução WQHD 120 Hz com 1,07 bilhão de cores ou superior, é necessária uma placa gráfica compatível com DSC. Consulte o fabricante da sua placa gráfica para verificar o suporte ao DSC.

[3]: A porta USB-C suporta uma potência de saída máxima de 90 W, conforme detalhado na tabela a seguir:

Smart Power (Desl.)	PD = 65 W 20 V/3,25 A	Completo
Smart Power (Lig.)	PD = 65 W 20 V/3,25 A	USB > 10W
Smart Power (Lig.)	PD=90W 20V/4,5A	USB≤10W

Interface USB-C multifuncional com potência de saída máxima de 90 W. A potência de saída pode variar conforme o cenário de uso, o ambiente ou o modelo do laptop ao qual estiver conectada. Os dados específicos estão sujeitos à situação real.

Política de Defeitos de Pixels dos Painéis de Monitores AOC

A AOC esforça-se por oferecer produtos da mais alta qualidade. Utilizamos alguns dos processos de fabricação mais avançados do setor e aplicamos rigoroso controle de qualidade. Contudo, defeitos de pixels ou subpixels nos painéis dos monitores utilizados às vezes são inevitáveis.

Nenhum fabricante pode garantir que todos os painéis estejam isentos de defeitos de pixels, mas a AOC garante que qualquer monitor com número inaceitável de defeitos será reparado ou substituído sob garantia. Este aviso explica os diferentes tipos de defeitos de pixels e define os níveis aceitáveis para cada tipo. Para se qualificar para reparo ou substituição sob garantia, o número de defeitos de pixels em um painel de monitor deve exceder esses níveis aceitáveis. Por exemplo, não mais do que 0,0004% dos subpixels de um monitor podem estar defeituosos.

Além disso, a AOC estabelece padrões de qualidade ainda mais rigorosos para determinados tipos ou combinações de defeitos de pixel que são mais perceptíveis do que outros. Esta política é válida mundialmente.

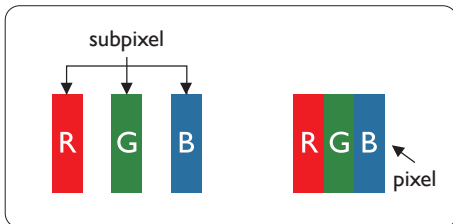

Pixels e Subpixels

Um pixel, ou elemento de imagem, é composto por três subpixels nas cores primárias vermelho, verde e azul. Muitos pixels juntos formam uma imagem. Quando todos os subpixels de um pixel estão acesos, os três subpixels coloridos aparecem juntos como um único pixel branco. Quando todos estão apagados, os três subpixels coloridos aparecem juntos como um único pixel preto. Outras combinações de subpixels acesos e apagados aparecem como pixels únicos de outras cores.

Tipos de Defeitos de Pixel

Defeitos de pixel e subpixel manifestam-se na tela de formas distintas. Existem duas categorias de defeitos de pixel e diversos tipos de defeitos de subpixel em cada categoria.

Defeitos de Ponto Luminoso

Defeitos de ponto luminoso aparecem como pixels ou subpixels que estão sempre acesos ou 'Lig.'. Ou seja, um ponto luminoso é um subpixel que se destaca na tela quando o monitor exibe um padrão escuro. Existem os seguintes tipos de defeitos de ponto luminoso.

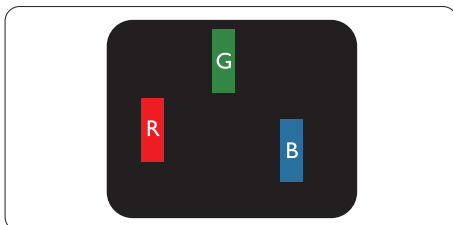

Um subpixel aceso vermelho, verde ou azul.

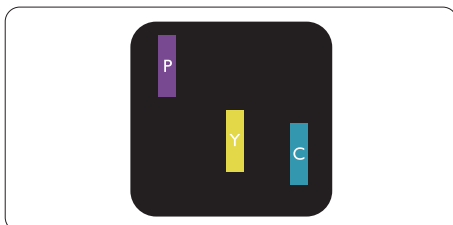

Dois subpixels adjacentes acesos:

- Vermelho + Azul = Roxo
- Vermelho + Verde = Amarelo
- Verde + Azul = Ciano (Azul Claro)

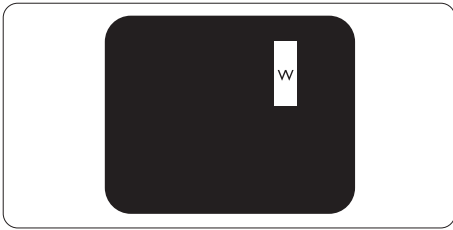

Três subpixels adjacentes acesos (um pixel branco).

Nota

Um ponto brilhante vermelho ou azul deve ser mais de 50 por cento mais brilhante que os pontos vizinhos, enquanto um ponto brilhante verde deve ser 30 por cento mais brilhante que os pontos vizinhos.

Defeitos de Ponto Preto

Defeitos de ponto preto aparecem como pixels ou subpixels que estão sempre escuros ou 'desligados'. Ou seja, um ponto escuro é um subpixel que se destaca na tela quando o monitor exibe um padrão claro. Estes são os tipos de defeitos de ponto preto.

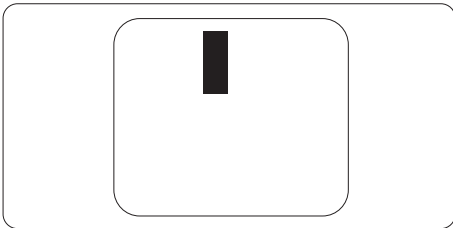

Proximidade de Defeitos de Pixel

Como defeitos de pixel e subpixel do mesmo tipo que estão próximos uns dos outros podem ser mais perceptíveis, a AOC também especifica tolerâncias para a proximidade de defeitos de pixel.

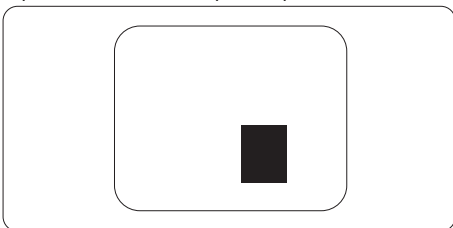

Tolerâncias para Defeitos de Pixel

Para ter direito a reparo ou substituição devido a defeitos de pixel durante o período de garantia, o painel de um monitor AOC deve apresentar defeitos de pixel ou subpixel que excedam as tolerâncias listadas no manual on-line.

DEFEITOS DE PONTO BRILHANTE	NÍVEL ACEITÁVEL
1 subpixel aceso	2
2 subpixels adjacentes acesos	1
3 subpixels adjacentes acesos (um pixel branco)	0
Distância entre dois defeitos de ponto brilhante*	$\geq 15\text{mm}$
Total de defeitos de ponto brilhante de todos os tipos	2
DEFEITOS DE PONTO ESCURO	NÍVEL ACEITÁVEL
1 subpixel escuro	5 ou menos
2 subpixels adjacentes escuros	2 ou menos
3 subpixels adjacentes escuros	≤ 1
Distância entre dois defeitos de ponto escuro*	$\geq 15\text{mm}$
Total de defeitos de ponto escuro de todos os tipos	5 ou menos
TOTAL DE DEFEITOS DE PONTO	NÍVEL ACEITÁVEL
Defeitos totais de pontos totalmente claros ou pretos de todos os tipos	5 ou menos

Nota

*: 1 ou 2 defeitos de subpixel adjacentes = 1 defeito de ponto.

Modos de Exibição Predefinidos

Padrão	RESOLUÇÃO (± 1 Hz)	FREQUÊNCIA HORIZONTAL (kHz)	FREQUÊNCIA VERTICAL (Hz)
VGA	640x480@60Hz	31.469	59.94
	640x480@67Hz	35	67
	640x480@72Hz	37.861	72.809
	640x480@75Hz	37.5	75
SVGA	800x600@56Hz	35.156	56.25
	800x600@60Hz	37.879	60.317
	800x600@72Hz	48.077	72.188
	800x600@75Hz	46.875	75
XGA	1024x768@60Hz	48.363	60.004
	1024x768@70Hz	56.476	70.069
	1024x768@75Hz	60.023	75.029
WXGA+	1440x900@60Hz	55.935	59.887
	832x624@75Hz	49.725	74.77
	1680x1050@60Hz	64.674	59.883
Full HD	1920x1080@60Hz	67.5	60
SXGA	1280x1024@60Hz	63.981	60.02
	1280x1024@75Hz	79.976	75.025
	1280x720@60Hz	44.772	59.855
	1280x960@60Hz	60	60
	2560x1080@60Hz	67.173	59.976
QHD	2560x1440@120Hz	176.4	120
WQHD	3440x1440@60Hz	88.861	60
	3440x1440@100Hz	149	100
	3440x1440@30Hz	44.43	30
	3440x1440@120Hz (DisplayPort/USB C)	176.4	120

Nota: De acordo com o padrão VESA, pode haver um certo erro (± 1 Hz) ao calcular a taxa de atualização (frequência do campo) de sistemas operacionais diferentes e cartões gráficos. Para melhorar a compatibilidade, a taxa nominal de atualização deste produto foi arredondada. Por favor, consulte o produto real.

Recomendações para prevenir a Síndrome da Visão Computacional (SVC)

(Aplicável somente ao modelo correspondente)

Os monitores AOC são projetados com a certificação TÜV Rheinland® EyeComfort 3.0 para prevenir a fadiga ocular causada pelo uso prolongado do computador. Esse avançado padrão de classificação com quatro estrelas garante redução da fadiga visual por meio de uma combinação de recursos de hardware e design que estão ativados por padrão em seu monitor.

Recursos para maior conforto visual:

- **Tela antirreflexo:** O revestimento fosco antirreflexo minimiza reflexos provenientes de fontes de iluminação ambiente, como janelas ou luminárias no teto, reduzindo distrações visuais e melhorando a clareza da tela.
- **Tecnologia sem cintilação:** Utiliza controle de retroiluminação por corrente contínua (CC) para manter níveis constantes de brilho, eliminando a cintilação da tela — uma causa comum de fadiga ocular.
- **Modo LowBlue:** Este monitor reduz a exposição à luz azul nociva de menos de 50 por cento para abaixo de 35 por cento, ajudando a proteger seus olhos sem comprometer a qualidade das cores. O recurso de Luz Azul Baixa é definido como configuração padrão de fábrica para atender à certificação de hardware de luz azul baixa da TÜV Rheinland.
- **Modo Leitura:** O Modo Leitura proporciona uma experiência de leitura semelhante ao papel, ideal para revisar documentos longos, artigos ou eBooks. Isso permite uma leitura mais natural e confortável, ajustando o contraste, o brilho e a temperatura de cor, reduzindo assim a fadiga ocular durante sessões prolongadas de leitura.

Para reduzir a fadiga ocular e aumentar a produtividade, siga estas melhores práticas ao configurar sua estação de trabalho:

- **Otimize a Ergonomia:** Posicione sua mesa e cadeira de modo que seus pés repousem firmemente no chão, seus olhos estejam aproximadamente a um comprimento de braço da tela e suas mãos possam repousar confortavelmente sobre o teclado e o mouse. Seu nível ocular deve estar de cinco a sete cm (duas a três polegadas) abaixo da borda superior do monitor. Caso use lentes bifocais ou progressivas, ajuste a altura do monitor para minimizar a inclinação da cabeça.
- **Mantenha uma distância saudável** de visualização: Mantenha uma distância de 50 a 70 centímetros (20 a 28 polegadas) entre seus olhos e a tela. A exposição prolongada à tela pode causar fadiga ocular e afetar a visão. Para reduzir a tensão, descanse os olhos por cinco a dez minutos após cada hora de uso da tela. Mudar regularmente o foco para objetos distantes também ajuda a relaxar os músculos oculares.
- **Ajuste as definições** de exibição: Escolha o modo de monitor mais adequado às suas tarefas ou ajuste manualmente o brilho e o contraste conforme seu nível de conforto.
- **Controle a iluminação:** Certifique-se de que sua tela esteja livre de ofuscamento ou reflexos causados por luzes superiores ou janelas. Combine a iluminação atrás do monitor com o brilho da tela, especialmente ao exibir fundos claros. Evite lâmpadas fluorescentes e superfícies altamente reflexivas.
- **Desenvolva hábitos saudáveis** de trabalho: Pisque frequentemente e adote boas práticas de cuidado com os olhos para ajudar a prevenir ressecamento e desconforto. Pausas mais curtas e frequentes são mais eficazes do que pausas menos frequentes e mais longas na manutenção do conforto visual ao longo do dia.
- **Pratique exercícios para os olhos** e o pescoço: Foque periodicamente em objetos distantes para reduzir a fadiga ocular. Feche os olhos e gire-os suavemente em círculos. Para aliviar a tensão, alongue o pescoço inclinando lentamente a cabeça para frente, para trás e de lado a lado.

Atribuições dos pinos



Cabo de Sinal de Exibição Colorida de 19 Pinos

Número do Pino	Nome do Sinal	Número do Pino	Nome do Sinal	Número do Pino	Nome do Sinal
1.	TMDS Data 2+	9.	TMDS Data 0-	17.	Terra DDC/CEC
2.	Blindagem dos Dados TMDS 2	10.	TMDS Clock +	18.	Energia +5V
3.	TMDS Data 2-	11.	Blindagem do Clock TMDS	19.	Detecção de Hot Plug
4.	Dados TMDS 1+	12.	TMDS Clock-		
5.	Blindagem dos Dados TMDS 1	13.	CEC		
6.	Dados TMDS 1-	14.	Reservado (N.C. no dispositivo)		
7.	Dados TMDS 0+	15.	SCL		
8.	Blindagem de Dados TMDS 0	16.	SDA		

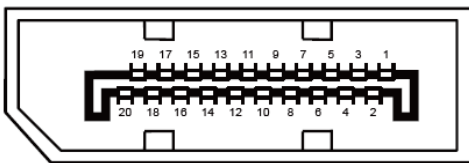

20-Pinos Cabo de Sinal de Exibição Colorida

Pino N°	Nome do Sinal	Pino N°	Nome do Sinal
1	ML_Lane 3 (n)	11	GND
2	GND	12	ML_Lane 0 (p)
3	ML_Lane 3 (p)	13	CONFIG1
4	ML_Lane 2 (n)	14	CONFIG2
5	GND	15	AUX_CH(p)
6	ML_Lane 2 (p)	16	GND
7	ML_Lane 1 (n)	17	AUX_CH(n)
8	GND	18	Detecção de Hot Plug
9	ML_Lane 1 (p)	19	Retorno DP_PWR
10	ML_Lane 0 (n)	20	DP_PWR

Plug and Play

Recurso Plug & Play DDC2B

Este monitor está equipado com capacidades VESA DDC2B conforme o PADRÃO VESA DDC. Isso permite que o monitor informe ao sistema host sua identidade e, dependendo do nível de DDC utilizado, comunique informações adicionais sobre suas capacidades de exibição.

O DDC2B é um canal de dados bidirecional baseado no protocolo I2C. O host pode solicitar informações EDID por meio do canal DDC2B.

