

РЪКОВОДСТВО ЗА УПОТРЕБА



CU34E4CV MONITOR

AOC.COM

©2026 AOC. All rights reserved

Version: A01

AOC

Безопасност.....	1
Национални конвенции	1
Захранване	2
Инсталиране	3
Почистване.....	4
Други.....	5
Настройка	6
Съдържание на кутията.....	6
Монтаж на стойка и основа	7
Регулиране на ъгъла на гледане.....	9
Свързване на монитора	10
Функция KVM.....	11
Монтиране на стена	13
Функция Adaptive-Sync	14
Настройване	15
Бързи клавиши.....	15
Настройка на OSD	16
Игрови настройки.....	17
Предварително зададени режими на дисплея.....	18
Изображение.....	19
Вход	21
PIP/PBP	22
Настройки	24
Изкл. / Вкл.	24
Аудио.....	25
Настройка на OSD	26
Information (Информация).....	27
LED индикатор	28
Отстраняване на неизправности	29
Спецификация.....	30
Обща спецификация	30
Политика на AOC относно дефекти в пикселите на мониторните панели.....	32
Предварително зададени режими на дисплея.....	34
Препоръки за предотвратяване на компютърен зрителен синдром (CVS).....	35
Назначения на пиновете	36
Plug and Play	37

Безопасност

Национални конвенции

Следващите подраздели описват националните конвенции, използвани в този документ.

Бележки, предпазни мерки и предупреждения

В целия този наръчник блокове от текст могат да бъдат придружени от икона и отпечатани с удебелен или курсивен шрифт. Тези блокове са бележки, предпазни мерки и предупреждения и се използват както следва:



БЕЛЕЖКА: Бележката указва важна информация, която ви помага да използвате по-ефективно вашата компютърна система.



ПРЕДПАЗНА МЕРА: Предпазната мярка указва потенциална повреда на хардуера или загуба на данни и ви информира как да избегнете проблема.



ПРЕДУПРЕЖДЕНИЕ: Предупреждението указва потенциална опасност за телесна повреда и ви информира как да избегнете проблема. Някои предупреждения могат да се появяват в алтернативни формати и да не са придружени от икона. В такива случаи специфичното представяне на предупреждението е предписано от регулаторния орган.

Захранване



Мониторът трябва да се използва само с вида захранване, посочен на етикета. Ако не сте сигурни в типа захранване във вашия дом, консултирайте се с вашия дилър или местната електроразпределителна компания.



Мониторът е оборудван с трижилен заземен щепсел — щепсел с трети (заземен) щифт. Този щепсел се поставя само в заземен електрически контакт като мярка за безопасност. Ако вашият контакт не поддържа трижилен щепсел, нека квалифициран електротехник инсталира подходящ контакт или използвайте адаптер за безопасно заземяване на уреда. Не обезвреждайте защитната функция на заземен щепсел.



Изключвайте устройството по време на гръмотевични бури или когато няма да се използва продължително време. Това ще предпази монитора от повреди, причинени от електрически пренапрежения.



Не претоварвайте разклонителни кутии и удължители. Претоварването може да доведе до пожар или електрически удар.





За да се осигури задоволителна работа, използвайте монитора само с компютри, сертифицирани от UL, които имат подходящо конфигурирани контакти, маркирани за 100–240 V AC, мин. 5 A.





Електрическият контакт трябва да бъде инсталиран близо до оборудването и да бъде лесно достъпен.

Инсталиране

 Не поставяйте монитора върху нестабилна количка, стойка, триножник, скоба или маса. Ако мониторът падне, може да нарани човек и да причини сериозни повреди на този продукт. Използвайте само количка, стойка, триножник, скоба или маса, препоръчани от производителя или продавани заедно с този продукт. Следвайте инструкциите на производителя при инсталиране на продукта и използвайте монтажни аксесоари, препоръчани от производителя. Комбинацията от продукт и количка трябва да се придвижва внимателно.

 Никога не вкарвайте предмети в процеп на корпуса на монитора. Това може да повреди електронните компоненти и да предизвика пожар или електрически удар. Никога не разливайте течности върху монитора.

 Не поставяйте предната част на продукта върху пода.

 Ако монтирате монитора на стена или рафт, използвайте монтажен комплект, одобрен от производителя, и следвайте инструкциите на комплекта.

 Оставете достатъчно пространство около монитора, както е показано по-долу. В противен случай въздушната циркулация може да бъде недостатъчна, което може да доведе до прегряване, пожар или повреда на монитора.

 За да избегнете потенциални повреди, например отлепване на панела от рамката, уверете се, че мониторът не се накланя надолу повече от -5 градуса. Ако се превиши максималният ъгъл на наклон надолу от -5 градуса, повредата на монитора няма да бъде покрита от гаранцията.

Вижте по-долу препоръчаните вентилационни зони около монитора при монтаж на стена или на стойка:

Монтиран със стойка

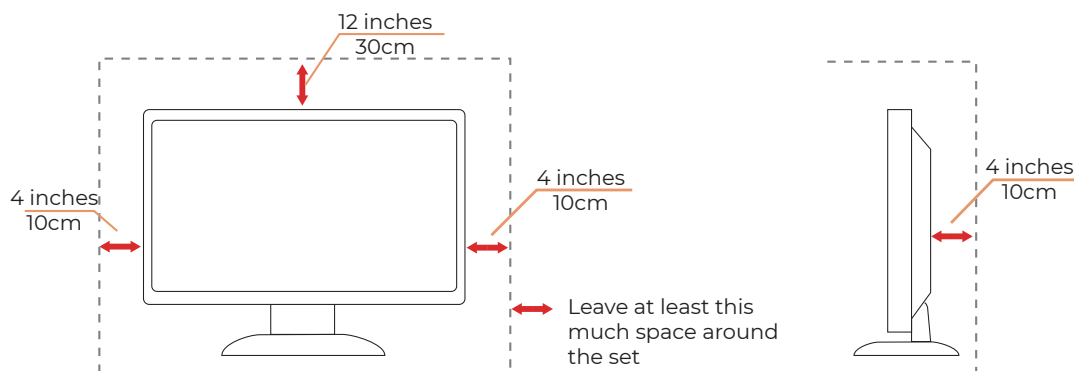

Почистване

 Почиствайте корпуса редовно с мека кърпа, навлажнена с вода.

 При почистване използвайте мека памучна или микрофибърна кърпа. Кърпата трябва да е влажна и почти суха; не допускайте проникване на течност в корпуса.



 Моля, изключете захранващия кабел преди почистване на продукта.

Други



Ако продуктът излъчва странна миризма, звук или дим, незабавно изключете захранващия щепсел и се свържете със сервизен център.



Уверете се, че вентилационните отвори не са блокирани от маса или завеса.



Не подлагайте LCD монитора на силни вибрации или удари по време на работа.



Не удряйте и не изпускайте монитора по време на работа или транспортиране.



Захранващите кабели трябва да са одобрени от гледна точка на безопасността. За Германия те трябва да бъдат тип H03VV-F, 3G, 0,75 mm² или по-добри. За други страни трябва да се използват съответните подходящи типове.



Прекомерното звуково налягане от слушалки и юззи може да причини загуба на слуха. Настройката на еквалайзера на максимално ниво увеличава изходното напрежение на слушалките и юззите и съответно повишава нивото на звуковото налягане.

Настройка

Съдържание на кутията



Monitor



Quick Start Guide

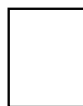

Warranty Card



Stand



Base



Power Cable



HDMI Cable



DisplayPort Cable



USB Cable



USB C-C Cable

* Не всички сигнални кабели се предоставят за всички държави и региони. Моля, консултирайте се с местния дилър или клон на AOC за потвърждение.

Монтаж на стойка и основа

Моля, инсталирайте или премахнете основата, следвайки стъпките, посочени по-долу.

Настройка:

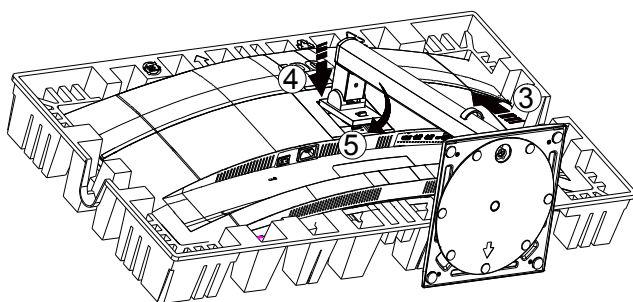
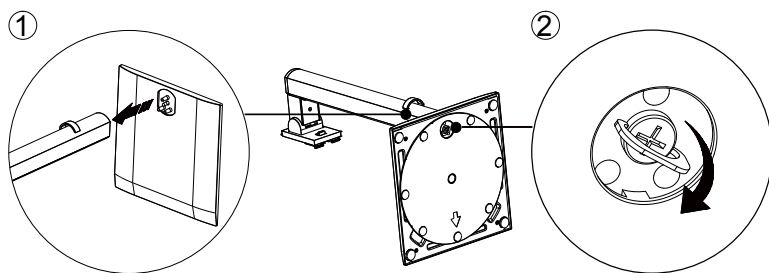

Премахване:

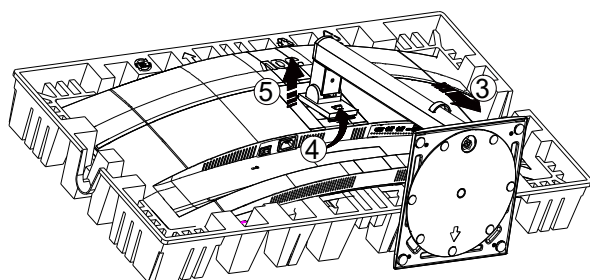
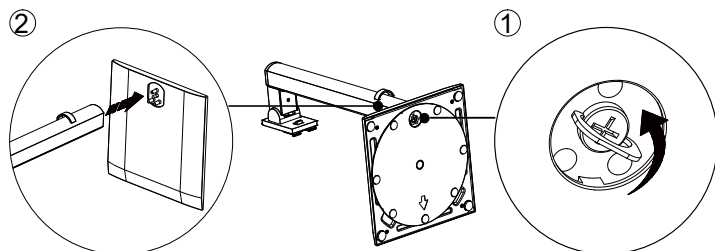

Спецификация за винта на основата: M6*19 mm (ефективна резба 5,5 mm)

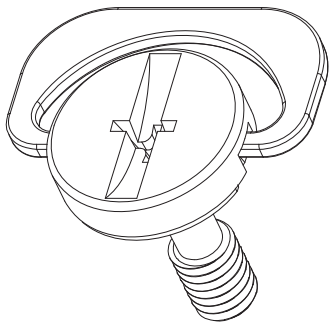

ЗАБЕЛЕЖКА: Дизайнът на дисплея може да се различава от показания на илюстрациите.

Регулиране на ъгъла на гледане

За постигане на оптимално визуално изживяване се препоръчва потребителят да се увери, че може да види цялото си лице на екрана, след което да регулира ъгъла на монитора според личните си предпочитания. Дръжте стойката, за да предотвратите падане на монитора при промяна на ъгъла. Можете да регулирате монитора по следния начин:

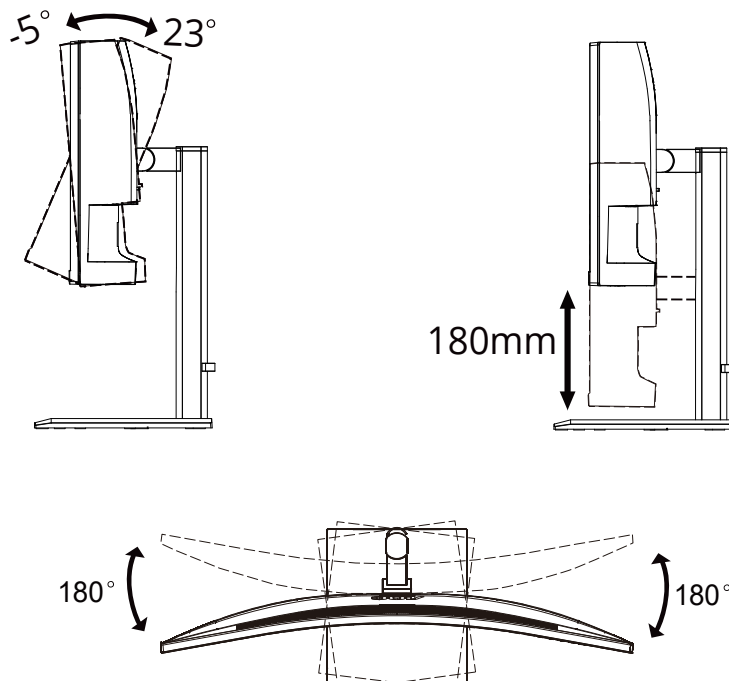

ЗАБЕЛЕЖКА:

Не докосвайте LCD екрана при промяна на ъгъла. Докосването на LCD екрана може да причини повреда.

⚠ ВНИМАНИЕ

- За да избегнете потенциални повреди на екрана, като отлепване на панела, уверете се, че мониторът не се накланя надолу повече от -5 градуса.
- Не натискайте екрана при регулиране на ъгъла на монитора. Хванете само рамката.

Свързване на монитора

Свързване на кабели отзад на монитора и компютъра:

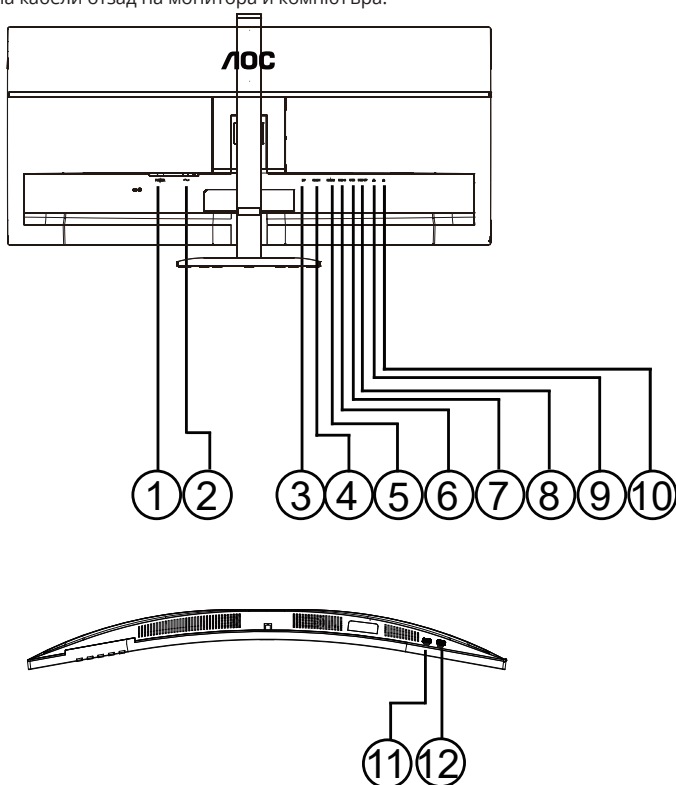

1. Превключвател за захранване
2. Захранване
3. DisplayPort
4. HDMI 1
5. HDMI 2
6. USB C
7. USB3.2 Gen1x2
8. USB Upstream
9. Вход RJ45
10. Слушалки
11. USB3.2 Gen1x1
12. USB3.2 Gen1 downstream+chargingx1

Свържете към PC

1. Свържете захранващия кабел здраво към задната част на дисплея.
2. Изключете компютъра и извадете захранващия му кабел.
3. Свържете кабела за видео сигнал към видео конектора на задната част на компютъра.
4. Включете захранващите кабели на компютъра и дисплея в близък електрически контакт.
5. Включете компютъра и дисплея.

Ако монитърът показва изображение, инсталацията е завършена. Ако не показва изображение, моля, вижте раздел „Отстраняване на неизправности“.

За защита на оборудването винаги изключвайте компютъра и LCD монитора преди свързване.

Функция KVM

Какво е KVM?

С функцията KVM можете да показвате два компютъра, два лаптопа или един компютър и един лаптоп на един монитор AOC и да управлявате двете устройства с един комплект клавиатура и мишка. Превключете управлението между вашите компютърни устройства, като изберете източника на входен сигнал от „Избор на вход“ в менюто OSD.

Как да използвате KVM?

Стъпка 1: Свържете едно устройство (компютър или лаптоп) към монитора чрез USB-C.

Стъпка 2: Свържете другото устройство към монитора чрез HDMI или DisplayPort. След това го свържете към монитора и чрез USB upstream.

Стъпка 3: Свържете периферните устройства (клавиатура и мишка) към монитора чрез USB порт.

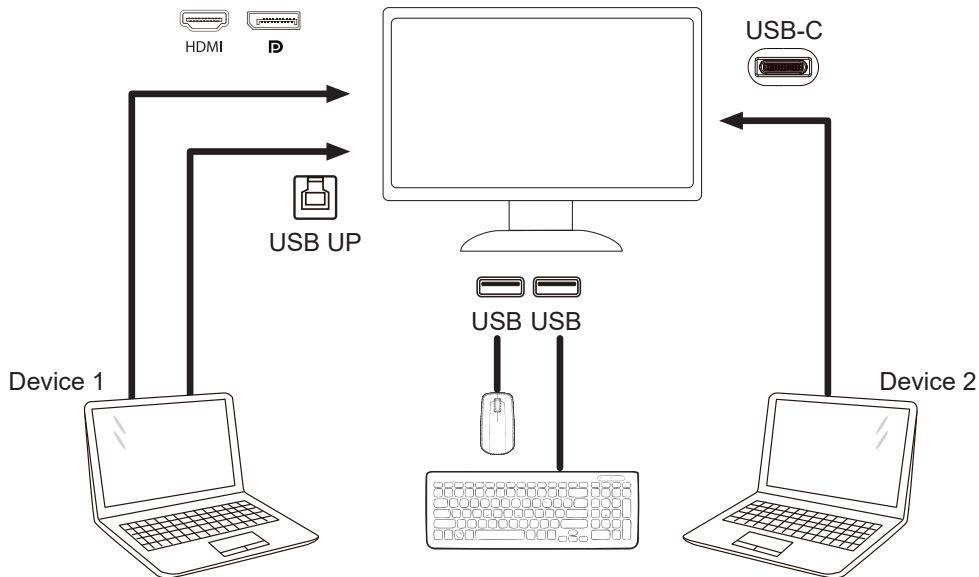

Note: Display design may differ from that illustrated

Стъпка 4: Влезте в Настройки. Отидете на страницата за настройка на OSD и изберете „Автоматично“, „USB-C“ или „USB UP“ от раздела за избор на USB.

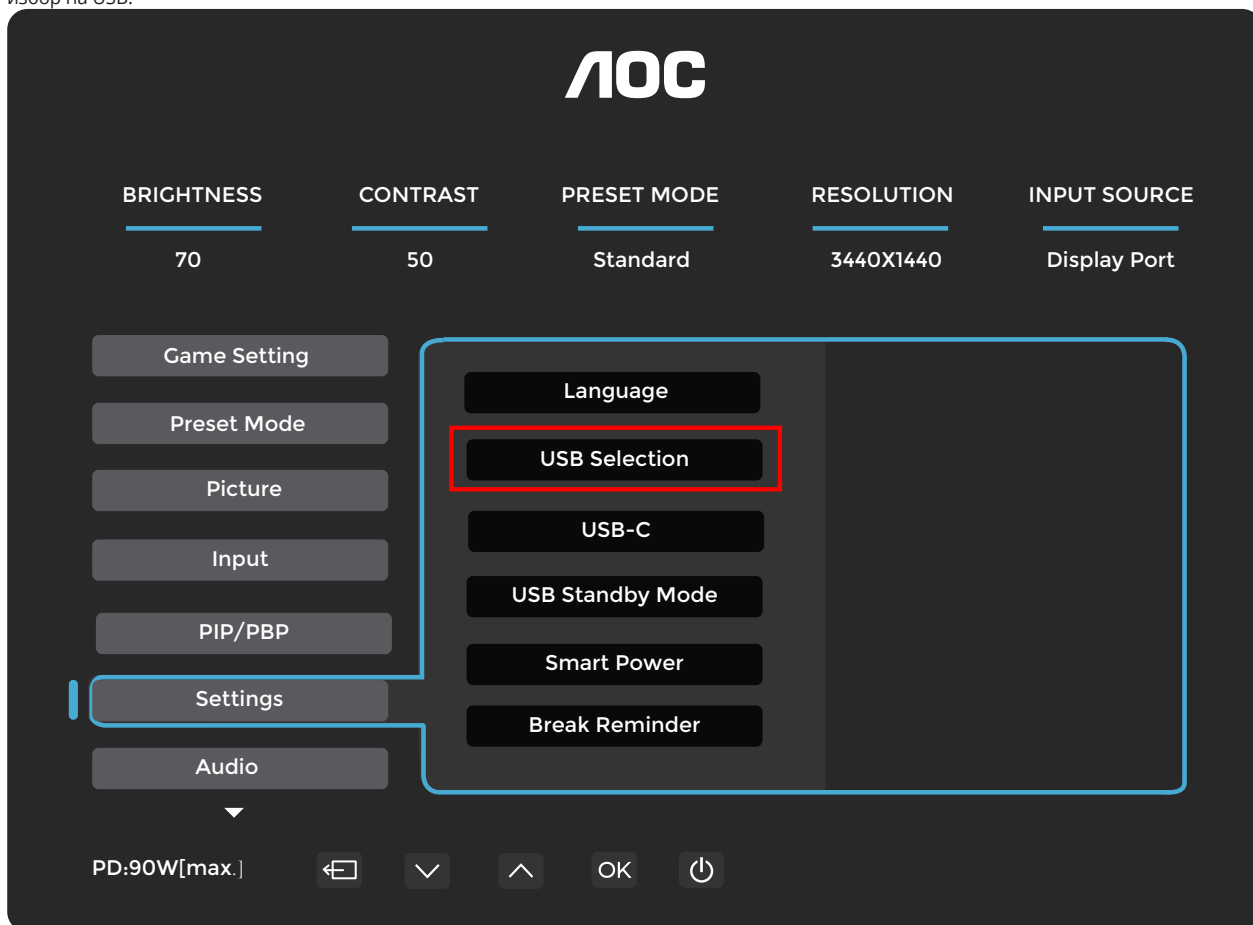

Избор на USB	Описание на функцията
Авто	Авто избира USB C или USB Up в зависимост от входния източник.
USB C	Осигурява функция на USB хъб чрез USB C кабел.
USB Up	Осигурява функция на USB хъб чрез USB Up кабел.

Монтиране на стена

Подготовка за инсталиране на допълнителен стенов монтажен рамо

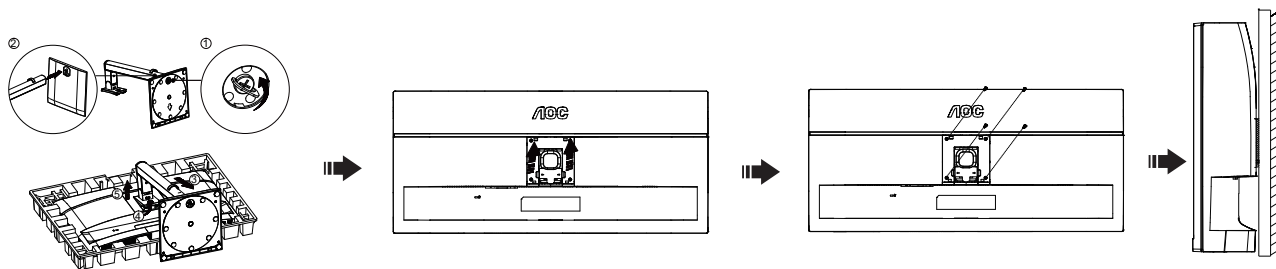

Този монитор може да бъде прикрепен към стенов монтажен рамо, закупено отделно. Изключете захранването преди тази процедура. Следвайте следните стъпки:

1. Премахнете основата.
2. Следвайте инструкциите на производителя за сглобяване на стенния монтажен рамо.
3. Поставете стенния монтажен рамо на гърба на монитора. Подравнете отворите на рамото с отворите на гърба на монитора.
4. Вкарайте четирите винта в отворите и ги затегнете.
5. Свържете отново кабелите. Консултирайте се с ръководството за потребителя, приложено към допълнителното стенов монтажен рамо, за инструкции за закрепване към стената.

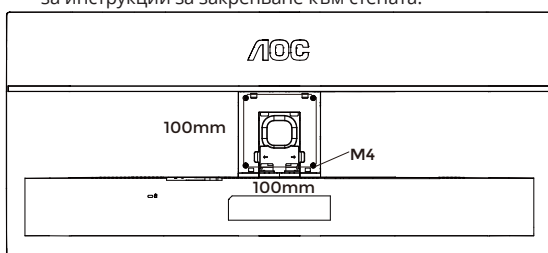

Спецификация на винтовете за стенния държач: M4 × (10 + X) mm (X = дебелина на скобата за стенов монтаж)

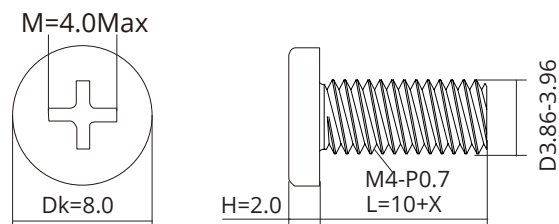

Забележка: Отворите за винтове за VESA монтаж не са налични за всички модели. Моля, проверете при търговеца или официалния отдел на AOC. Винаги се консултирайте с производителя за инсталиране на стенов монтаж.

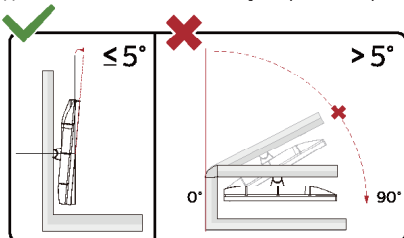

* Дизайнът на дисплея може да се различава от показания на илюстрациите.

⚠ ВНИМАНИЕ:

1. За да избегнете потенциални повреди на екрана, като отлепване на панела, уверете се, че мониторът не се накланя надолу повече от -5 градуса.
2. Не натискайте екрана при регулиране на ъгъла на монитора. Хванете само рамката.

Функция Adaptive-Sync

1. Функцията Adaptive-Sync работи с DisplayPort/HDMI/USB C
2. Съвместима графична карта: Препоръчителният списък е посочен по-долу и може да бъде проверен на www.AMD.com

Графична карта

- Radeon™ RX Vega серия
- Radeon™ RX 500 серия
- Radeon™ RX 400 серия
- Radeon™ R9/R7 300 серия (с изключение на R9 370/X, R7 370/X, R7 265)
- Radeon™ Pro Duo (2016)
- Radeon™ R9 Nano серия
- Radeon™ R9 Fury серия
- Radeon™ R9/R7 200 серия (с изключение на R9 270/X, R9 280/X)

Процесори

- AMD Ryzen™ 7 2700U
- AMD Ryzen™ 5 2500U
- AMD Ryzen™ 5 2400G
- AMD Ryzen™ 3 2300U
- AMD Ryzen™ 3 2200G
- AMD PRO A12-9800
- AMD PRO A12-9800E
- AMD PRO A10-9700
- AMD PRO A10-9700E
- AMD PRO A8-9600
- AMD PRO A6-9500
- AMD PRO A6-9500E
- AMD PRO A12-8870
- AMD PRO A12-8870E
- AMD PRO A10-8770
- AMD PRO A10-8770E
- AMD PRO A10-8750B
- AMD PRO A8-8650B
- AMD PRO A6-8570
- AMD PRO A6-8570E
- AMD PRO A4-8350B
- AMD A10-7890K
- AMD A10-7870K
- AMD A10-7850K
- AMD A10-7800
- AMD A10-7700K
- AMD A8-7670K
- AMD A8-7650K
- AMD A8-7600
- AMD A6-7400K

Настройване

Бързи клавиши

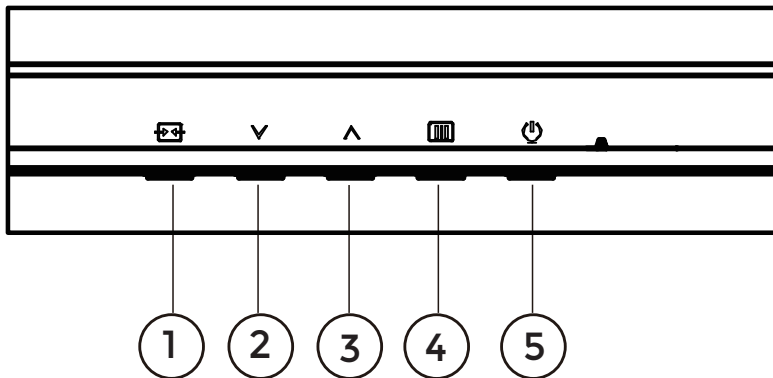

1	Източник/Изход
2	Потребителски клавиш (по подразбиране: цветово пространство)/∨
3	Избор на USB/∧
4	Меню/Вход
5	Захранване

Меню/Вход

Натиснете, за да се покаже OSD или да потвърдите избора.

Захранване

Натиснете бутона за включване, за да включите монитора.

Потребителски бутон (Игров режим)/∨

Персонализирайте тази функция на бързия клавиш в менюто на OSD: Цветово пространство, Предварително зададен режим, Яркост, Сила на звука, Език, Гама, Цветова температура. Фабричната настройка по подразбиране е Цветово пространство. Когато OSD не е активен, натиснете бутона „∨“, за да отворите функцията Цветово пространство, след което натиснете бутона „∨“ или „∧“, за да изберете Цветово пространство (Родно на панела, sRGB).

Избор на USB/∧

Когато OSD не е активен, натиснете бутона „∧“, за да отворите функцията за избор на USB, след това натиснете бутона „∨“ или „∧“, за да настроите Авто, USB C, USB нагоре.









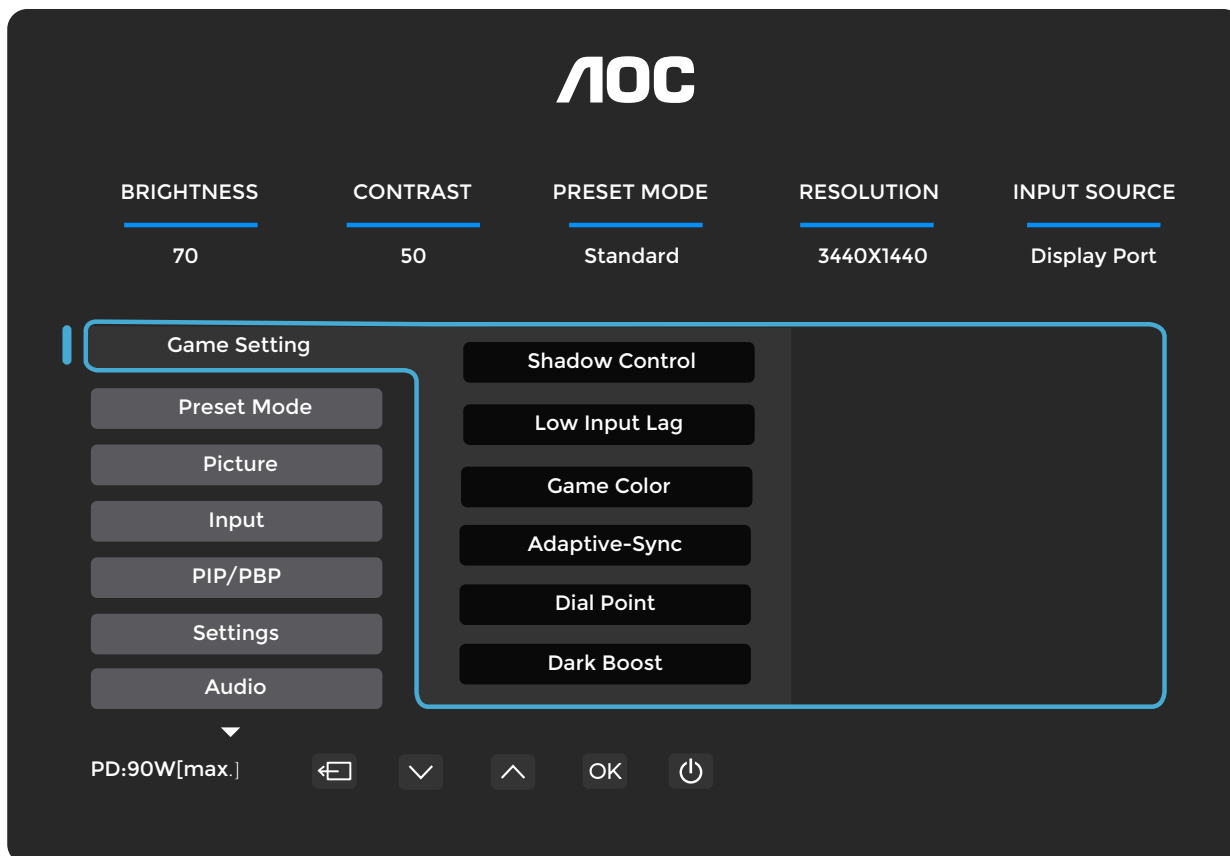





Източник/Изход

Когато OSD е затворено, натискането на бутона Източник/Изход активира функцията на бърз клавиш за източник. Когато менюто на OSD е активно, този бутон действа като клавиш за изход (за излизане от менюто на OSD).

Настройка на OSD

Основни и прости указания за управляващите бутони.



- 1). Натиснете бутона  MENU, за да активирате прозореца на OSD.
- 2). Натиснете  или , за да навигирате между функциите. След като желаната функция бъде маркирана, натиснете бутона  MENU/ OK, за да я активирате; натиснете  или , за да навигирате между функциите в подменюто. След като желаната функция в подменюто бъде маркирана, натиснете  MENU/ OK, за да я активирате.
- 3). Натиснете  или , за да промените настройките на избраната функция. Натиснете  / , за да излезете. Ако искате да настроите друга функция, повторете стъпки 2-3.
- 4). Функция за заключване на OSD: За да заключите OSD, натиснете и задръжте бутона  MENU, докато мониторът е изключен, и след това натиснете  бутона за захранване, за да включите монитора. За да отключите OSD, натиснете и задръжте бутона  MENU, докато мониторът е изключен, и след това натиснете  бутона за захранване, за да включите монитора.

Забележки:

Ако резолюцията на входния сигнал съответства на нативната резолюция или използва Adaptive-Sync, параметърът „Image Ratio“ е недостъпен.

Игрови настройки

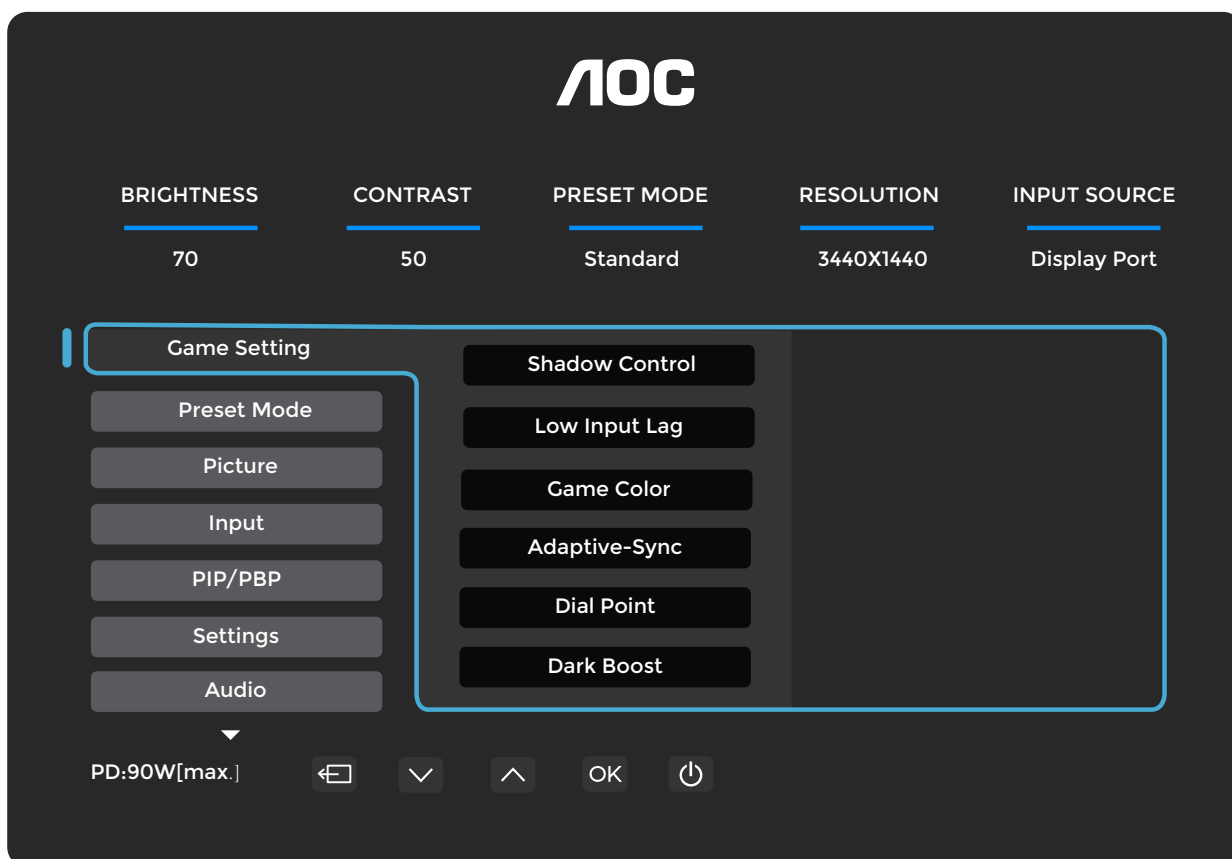

Shadow Control	0-20	Стандартната стойност на Shadow Control е 0; крайният потребител може да я регулира в диапазон от 0 до 20 за по-ясно изображение. Ако изображението е твърде тъмно и детайлите не се виждат ясно, регулирайте стойността от 0 до 20 за по-ясно изображение.
Ниско входно закъснение	Изключено / Включено	Изключете буфера на кадъра, за да намалите входното закъснение.
Игрален цвят	0 ~ 20	Игрален цвят предоставя 0–20 нива за регулиране на наситеността с цел постигане на по-добро изображение.
Adaptive-Sync	Изключено / Включено	Изключете или включете Adaptive-Sync. Напомняне при активиране на Adaptive-Sync: Когато функцията Adaptive-Sync е включена, в някои игрови среди може да се наблюдава примигване.
Точка на набеязване	Изключено / Включено / Динамично	Функцията „Точка на набеязване“ поставя индикатор за прицел в центъра на екрана, за да подпомага геймърите при игра на игри от тип „First Person Shooter“ (FPS) с точен и прецизен прицел.
Тъмно усилване	Изключено / Ниво 1 / Ниво 2 / Ниво 3	Подобрява детайлите на екрана в тъмните или светлите области чрез регулиране на яркостта в светлите участъци и осигурява, че те не са пренаситени.
MBR	0 ~ 20	MBR (Премахване на размазване при движение) предоставя 0–20 нива за регулиране с цел намаляване на размазването при движение. Забележка: 1. Функцията MBR може да се регулира, когато Adaptive-Sync е изключен и честотата на опресняване е ≥ 75 Hz. 2. Яркостта на екрана намалява с увеличаване на стойността за регулиране.
MBR синхронизация	Изключено / Включено	Деактивирани или активирани на MBR синхронизация (Премахване на размазване при движение).
Overdrive	Изключено / Слабо / Средно / Силно / Усилване	Регулира времето за отговор на монитора. Забележки: Задаването на OverDrive на „Силно“ може да предизвика размазване на изображението. Регулирайте или деактивирайте OverDrive според личните си предпочитания за гледане. „Усилване“ е налично само когато Adaptive-Sync е деактивиран и честотата на опресняване е 75 Hz или по-висока. Активирането на „Усилване“ намалява яркостта на екрана.

Забележка:

При използване на режимите „Четене“, „HDR ефект – Картина“, „HDR ефект – Филм“, „HDR ефект – Игра“, „Еднородност“, „FPS“, „RTS“ и „Състезателни симулатори“ функциите „Усилване на тъмнината“, „Контрол на сенките“ и „Игрален цвят“ се деактивират. Когато HDR е активиран, „Усилване на тъмнината“, „Контрол на сенките“ и „Игрален цвят“ не могат да бъдат регулирани.

Предварително зададени режими на дисплея

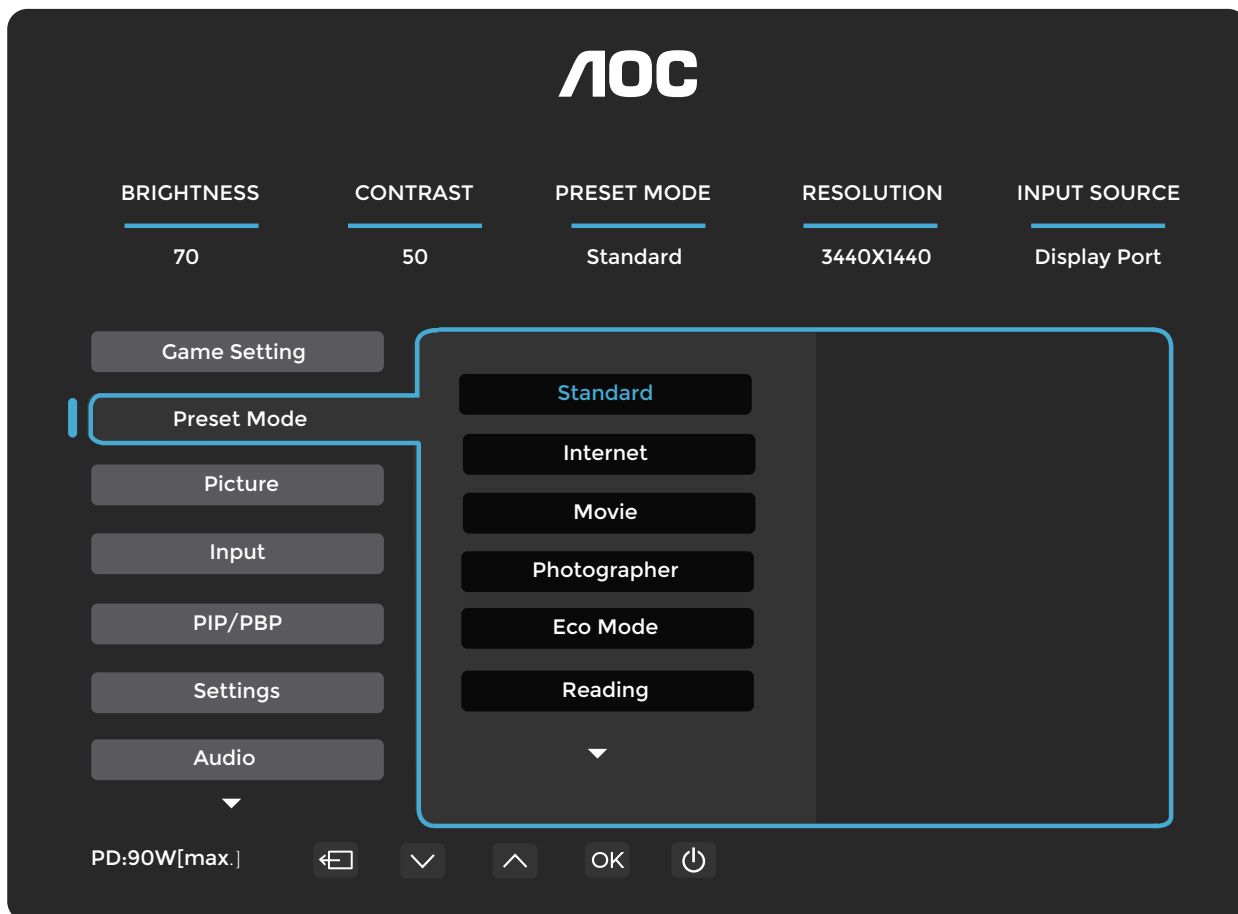

СТАНДАРТ		Подобрява четимостта при подходящи уеб и мобилни игри.
Интернет		Интернет режим.
Филм		Филмов режим.
Фотограф		Фотограф Режим.
Еко режим		Еко режим
Четене		Режим за четене.
HDR ефект - Изображение		Настройте HDR ефекта според вашите изисквания за употреба.
HDR ефект - Филм		
HDR ефект - Игра		
Спорт		Спортен режим.
Равномерност		Равномерността на режима
FPS		За игра на FPS (игри от първо лице стрелци). Подобрява нивото на черното в тъмни теми.
RTS		За игра на RTS (стратегии в реално време). Подобрява качеството на изображението.
Състезателни		За игра на състезателни игри. Обезпечава най-бързото време за отклик и висока наситеност на цветовете.
Нулиране на цветовете	Не / Да	Нулиране на цветовете към стандартните настройки.

Изображение

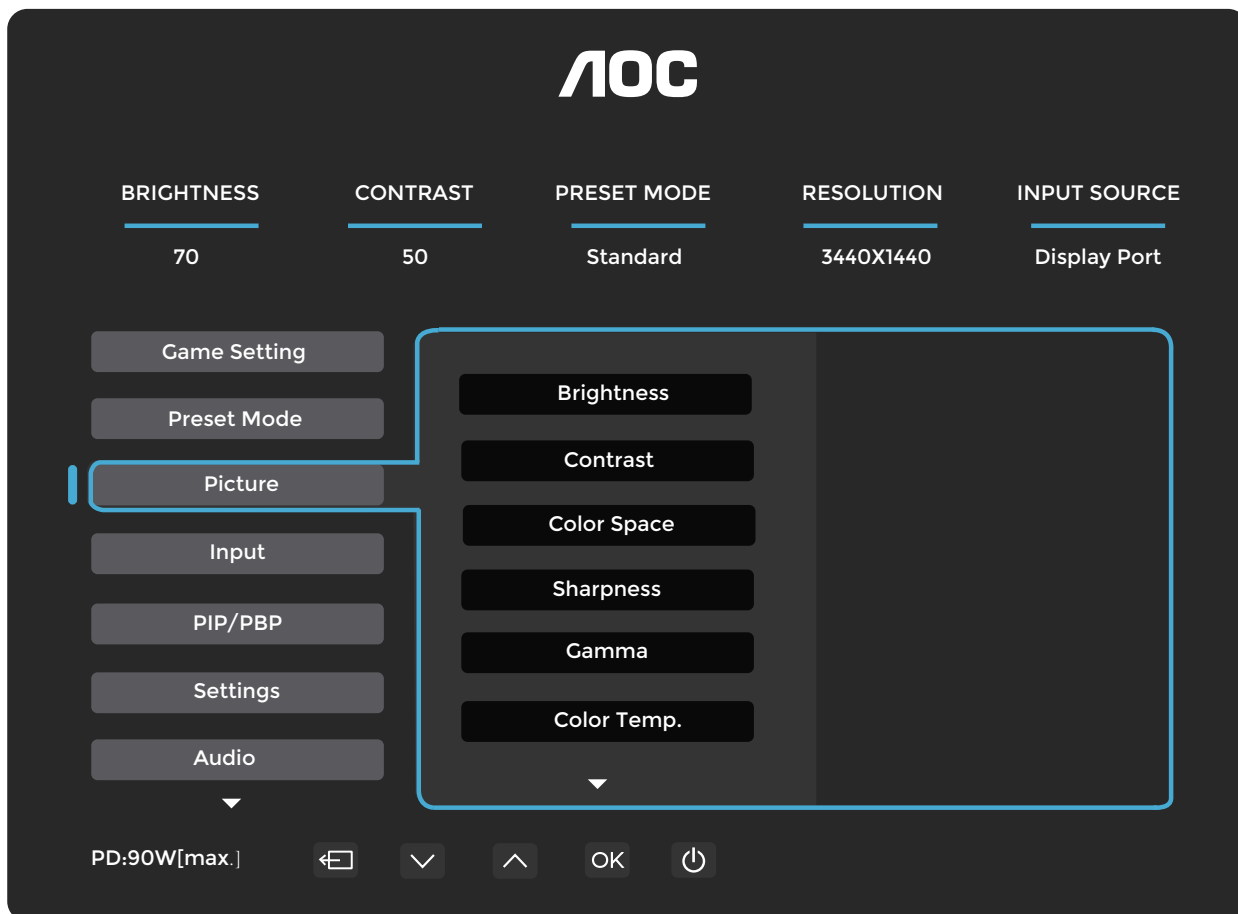

Brightness (Яркост)	0-100	Настройка на подсветката.
Контраст	0-100	Контраст от цифровия регистър.
Цветово пространство	Оригинално на панела	Панел със стандартно цветово пространство.
	sRGB	Цветово пространство sRGB.
Sharpness (Острота)	0-100	Sharpness (Острота) Настройка.
Гама	1,8 / 2,0 / 2,2 / 2,4 / 2,6	Настройка на гама.
Цветна температура	Native/5000K/ 6500K/7500K/ 8200K/9300K/ 11500K/Потребителски дефинирано	Възстановяване на цветна температура от EEPROM.
Червен	0-100	Усилване на червения от цифров регистър.
Зелен	0-100	Усилване на зеления от цифров регистър.
Синьо	0-100	Усилване на синьото от цифровия регистър.
DCR	Изключено / Включено	Деактивиране на динамичното съотношение на контраста.
Clear Vision	Изключено / Слабо / Средно / Силно	Регулиране на Clear Vision
Съотношение на изображението	Пълно / Аспект / 1:1	Изберете съотношение на изображението за дисплея.

Забележка:

- 1). Когато „Режим за четене“, „HDR ефект – Изображение“, „HDR ефект – Филм“, „HDR ефект – Игра“, „Еднородност“, „FPS“, „RTS“ или „Състезателни състезания“ са активирани в „Предварително зададен режим“, параметрите „Контраст“, „Цветово пространство“ и „Гама“ не могат да бъдат регулирани.
- 2). Когато „HDR“ е зададено на DisplayHDR, параметрите „Яркост“, „Контраст“, „Цветово пространство“, „Гама“, „Цветова температура“, „Clear Vision“ и „DCR“ не могат да бъдат регулирани.
- 3). Когато „HDR“ е зададено на „HDR изображение“, „HDR филм“ или „HDR игра“, параметрите „Цветово пространство“, „Гама“, „Цветова температура“ и „DCR“ не могат да бъдат регулирани.

Вход

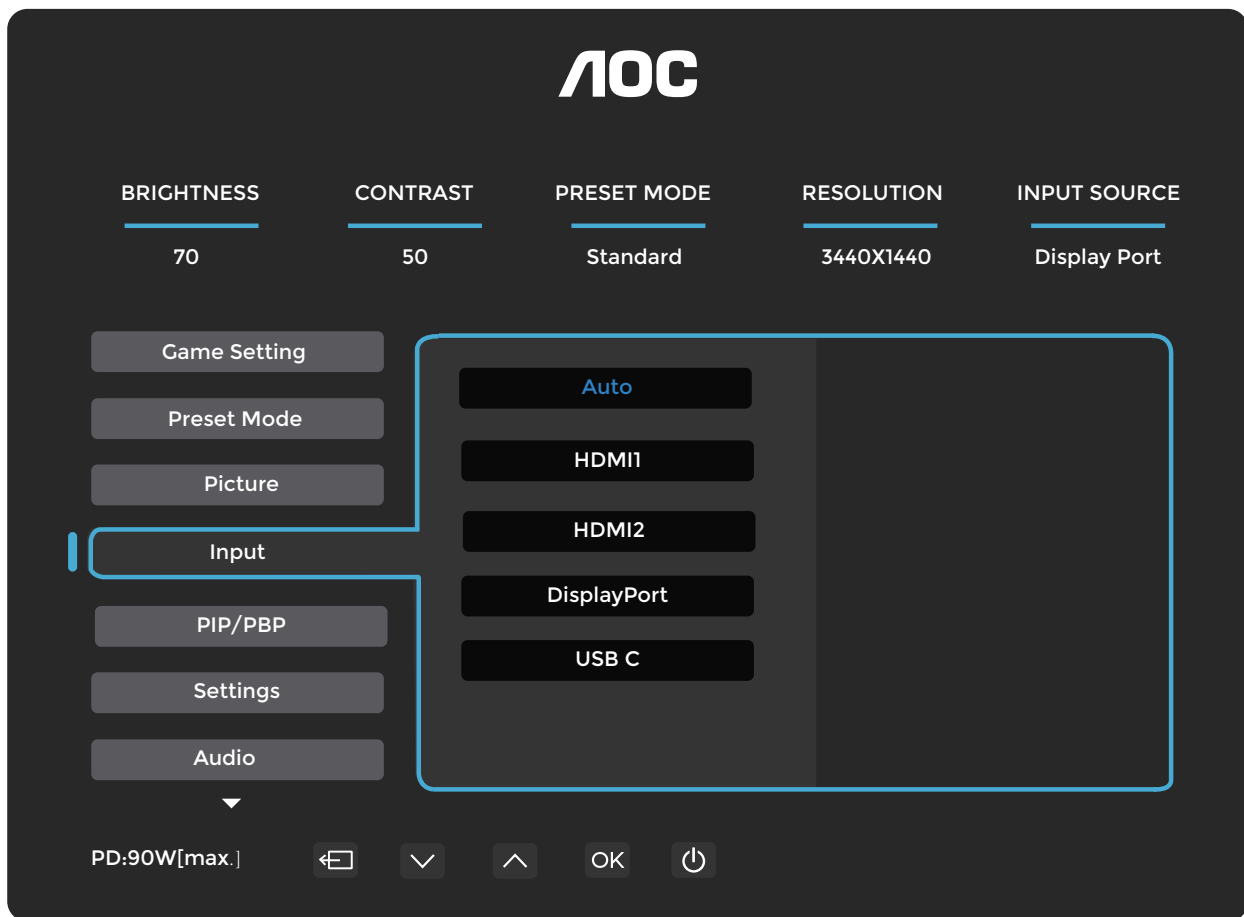

Автоматично		Автоматично избиране на източник на входен сигнал.
HDMI1		Изберете HDMI1 като източник на входен сигнал.
HDMI2		Изберете HDMI2 като източник на входен сигнал.
DisplayPort		Изберете DisplayPort като източник на входен сигнал.
USB C		Изберете USB C като източник на входен сигнал.

PIP/PBP

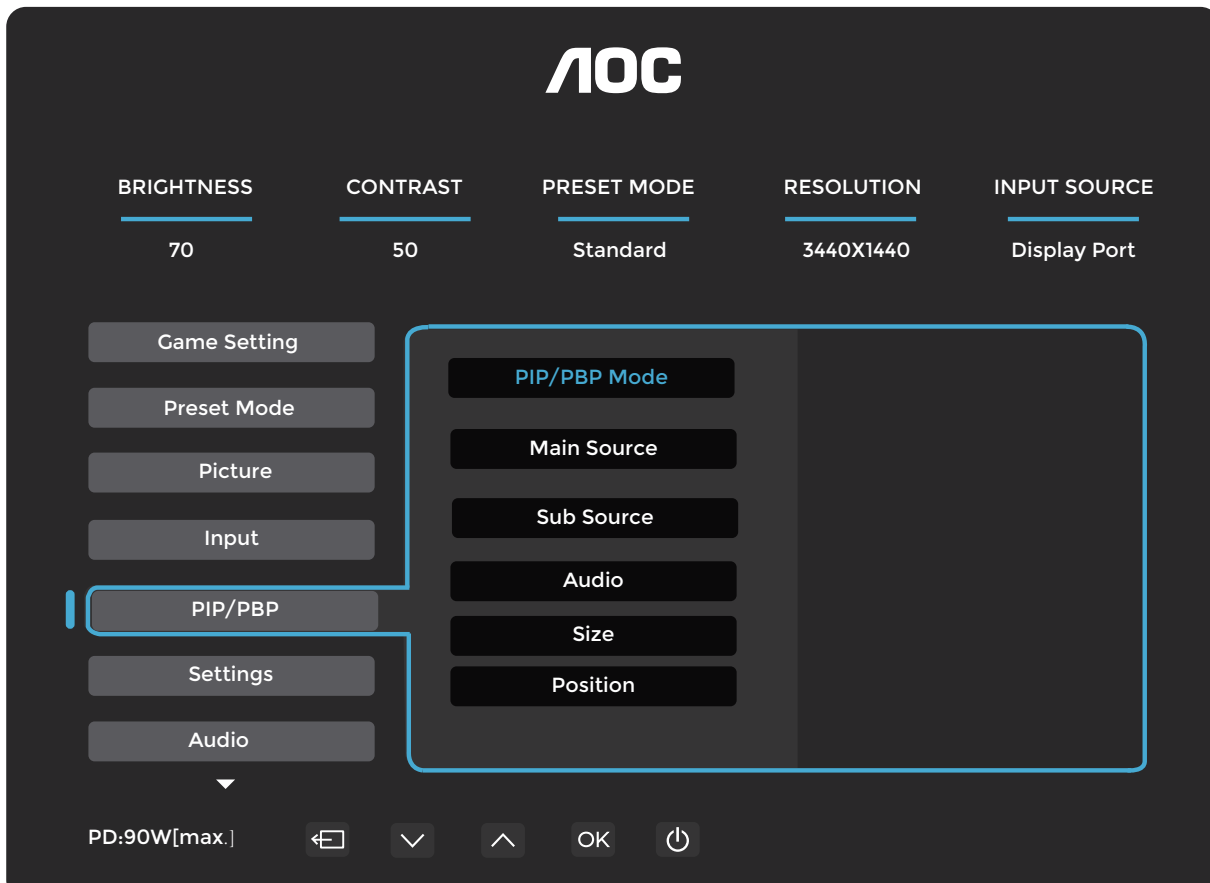

Режим PIP/PBP	Изключено / PIP / PBP	Деактивирайте или активирайте PIP или PBP.
Основен източник		Изберете основен източник на екрана.
Допълнителен източник		Изберете източник на допълнителния екран.
Аудио	Основен източник	Деактивирайте или активирайте аудио настройките.
	Допълнителен източник	
Размер	Малък / Среден / Голям	Изберете размер на екрана.
Позиция	Дясно горе	Настройте местоположението на екрана.
	Дясно надолу	
	Ляво горе	
	Ляво надолу	
Размяна	Вкл.: Размяна	Извършете размяна на източника на екрана.
	Изкл.: без действие	

Бележка:

1) Когато „HDR“ в раздел „Яркост“ е зададено в състояние, различно от „Изкл.“, всички елементи под „PIP/PBP“ не могат да бъдат регулирани.

2) Когато PBP/PIP е активиран, съвместимостта на входните източници за основния и вторичния екран е както следва:

PBP	Основен източник			
	HDMI1	HDMI2	USB C	DisplayPort

Допълнителен източник	HDMI1	V	V	V	V
	HDMI2	V	V	V	V
	USB C	V	V	V	V
	DisplayPort	V	V	V	V

PIP		Основен източник			
		HDMI1	HDMI2	USB C	DisplayPort
Допълнителен източник	HDMI1	V	V	V	V
	HDMI2	V	V	V	V
	USB C	V	V	V	V
	DisplayPort	V	V	V	V

*: Когато PIP е активиран, ако HDMI и DisplayPort се използват едновременно като източници за основния и допълнителния екран, другият DisplayPort порт поддържа максимално WQHD 60 Hz 8 бит (RGB или YCbCr 444 формат или 420 формат).

Настройки

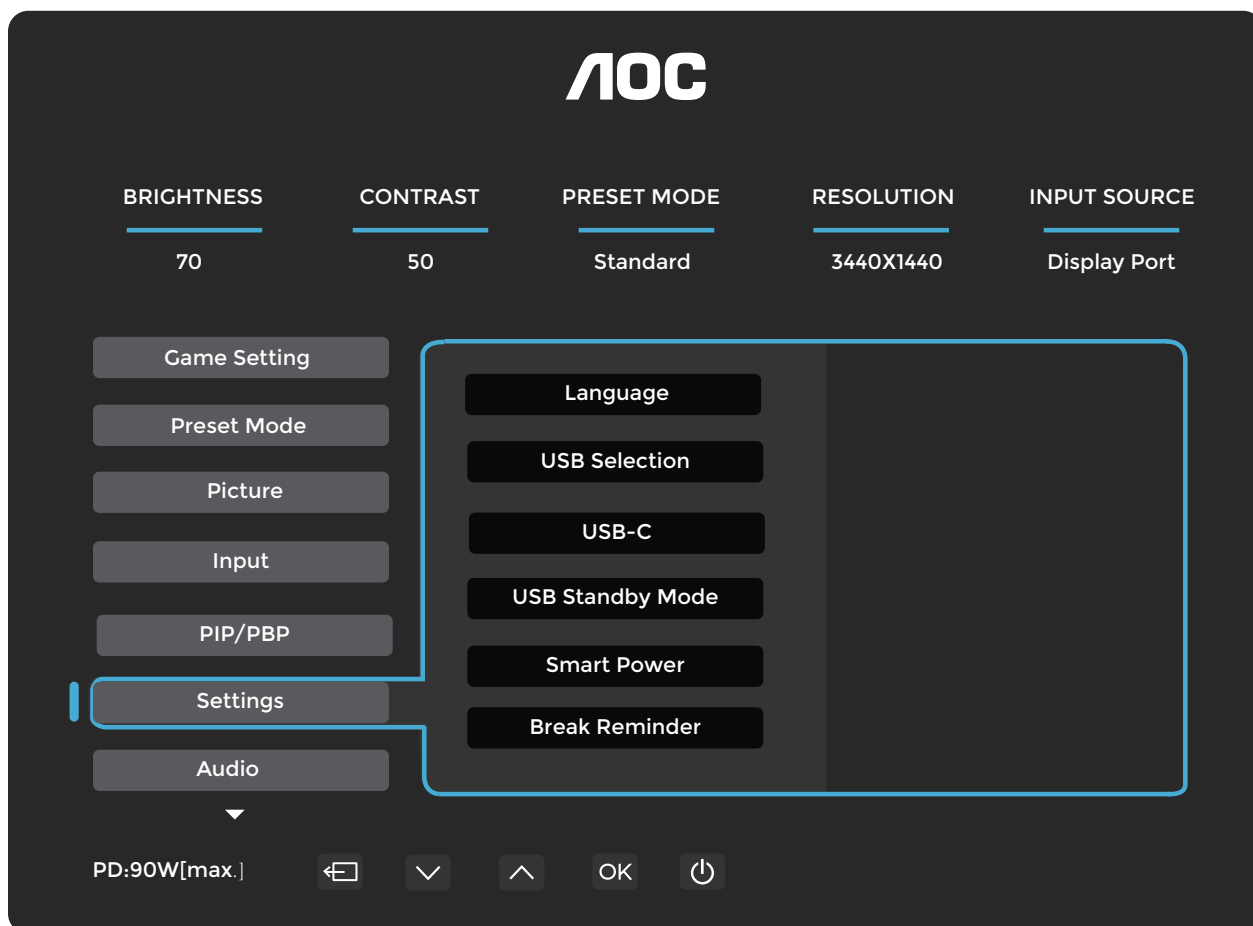

Език		Изберете език на OSD.
Избор на USB	Автоматично / USB-C / USB Up	Изберете пътя за USB Uplink данни
USB-C	Висока скорост на данните/ Висока резолюция	Ако желаете да свържете устройство с USB-C, моля, задайте USB настройката на „Висока резолюция“ или „Висока скорост на данните“.
Режим на готовност за USB	Изключено / Включено	
Smart Power	Изключено / Включено	
Напомняне за почивка	Изкл. / Вкл.	Напомняне за почивка, ако потребителят работи непрекъснато повече от 1 час.
Таймер за изключване (ч)	0-24	Изберете време за изключване на DC.
DDC/CI	Не / Да	Включване/изключване на поддръжка DDC/CI.
Известие за резолюция	Изключено / Включено	Съобщение за оптимална резолюция
Reset (Нулиране)	Не / Да	Възстановяване на менюто до фабрични настройки
	ENERGY STAR® или Не	ENERGY STAR® наличен за избрани модели

Аудио

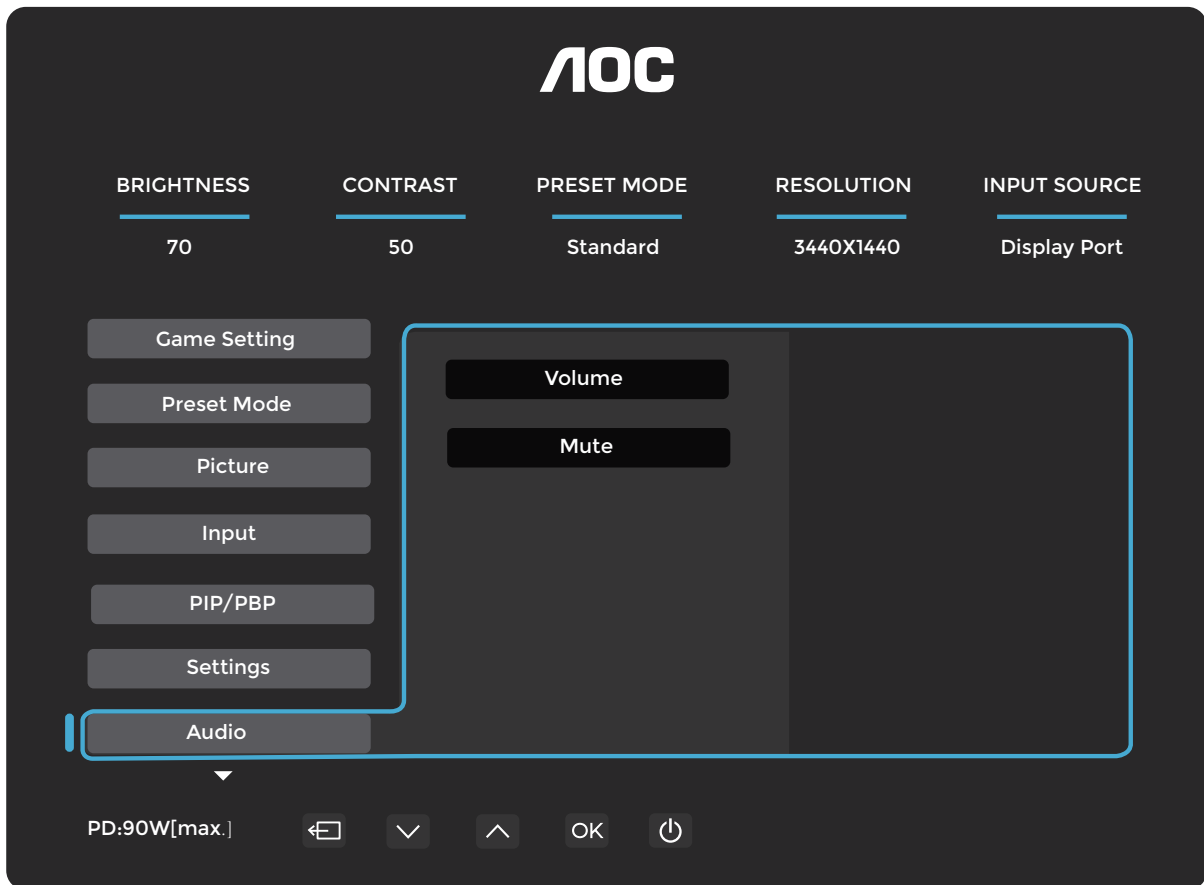

Сила на звука	0-100	Регулиране на силата на звука
Без звук	И з к л ю ч е н о / Включено	Заглушете звука.

Настройка на OSD

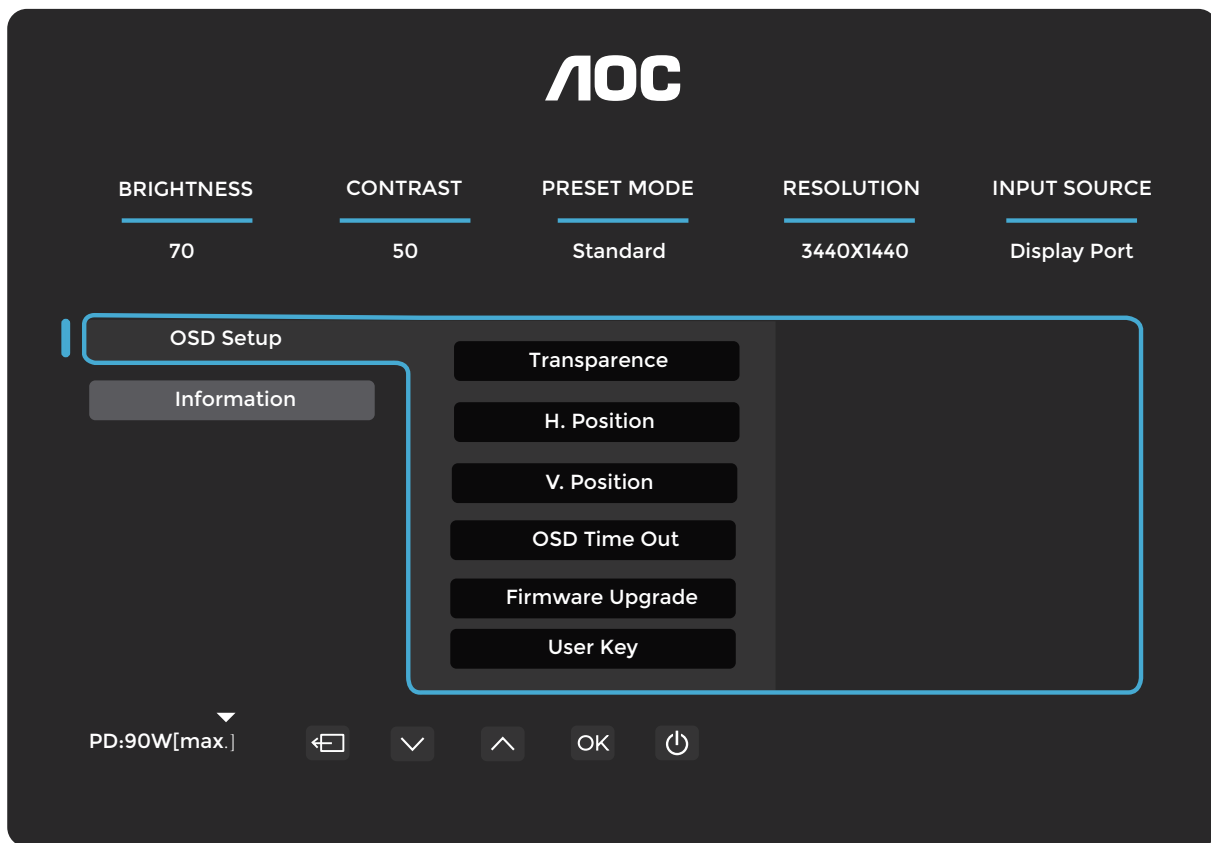

Прозрачност	0-100	Настройка на прозрачността на OSD.
Позиция	0-100	Настройка на хоризонталната позиция на OSD.
Позиция	0-100	Настройка на вертикалната позиция на OSD.
Време за изчакване	5-120	Настройка на времето за изчакване на OSD.
Актуализация на фирмуера	Не / Да	Актуализирайте FW чрез USB.
Потребителски клавиш	Цветово пространство/ Предварително зададени режими / Brightness (Яркост) / Сила на звука/ Език/ Гама/ Цветна температура	Потребителски зададено „V”меню с клавишни комбинации.

Information (Информация)

AOC

BRIGHTNESS 70 CONTRAST 50 PRESET MODE Standard RESOLUTION 3440X1440 INPUT SOURCE Display Port

OSD Setup

Information

Input	HDMI2	SN	00000000
Resolution	3440x1440@60Hz	FW Version	V1.00
Brightness	70	Firmware Date	20250430
Gamma	2.2	Sync	Adaptive-Sync
HDR	SDR		
HBR2/HBR3	HBR		

PD:90W[max.] ⏪ ⏩ ⏴ ⏵ OK ⏻

LED индикатор

Статус	Цвят на LED
Режим на пълна мощност	Бяло
Режим на пасивно изключване	Оранжев

Отстраняване на неизправности

Проблем и въпрос	Възможни решения
LED индикаторът за захранване не свети	Уверете се, че бутонът за захранване е в положение „ВКЛ.“ и че захранващият кабел е правилно свързан към заземена електрическа контактна гнездо и към монитора.
Няма изображение на екрана	<ul style="list-style-type: none"> ● Свързан ли е захранващият кабел правилно? Проверете връзката на захранващия кабел и захранването. ● Свързан ли е видео кабелът правилно? (Свързан чрез HDMI кабел) Проверете връзката на HDMI кабела. (Свързан чрез DisplayPort кабел) Проверете връзката на DisplayPort кабела. * Входовете HDMI/DisplayPort не са налични при всички модели. ● Ако захранването е включено, рестартирайте компютъра, за да видите началния екран (екрана за вход). Ако се появи началният екран (екранът за вход), стартирайте компютъра в съответния режим (безопасен режим за Windows 7/8/10) и след това променете честотата на видеокартата. (Вижте „Настройка на оптималната резолюция“) Ако началният екран (екранът за вход) не се появи, свържете се със сервизния център или вашия дилър. ● Виждате ли „Входът не се поддържа“ на екрана? Това съобщение се появява, когато сигналът от видеокартата надвишава максималната резолюция и честота, които мониторът може да обработи правилно. Настройте максималната резолюция и честота, които мониторът може да обработи правилно. ● Уверете се, че драйверите за монитор AOC са инсталирани.
Изображението е размазано и има проблем с призрачни сенки.	Настройте контролите за Контраст и Яркост. Натиснете бърз клавиш (AUTO) за автоматична настройка. Уверете се, че не използвате удължителен кабел или превключвател. Препоръчваме да свържете монитора директно към изходния конектор на видеокартата отзад.
Изображението подскача, примигва или се появява вълнообразен модел.	Преместете електрическите устройства, които могат да причинят електрически смущения, възможно най-далеч от монитора. Използвайте максималната честота на опресняване, която мониторът поддържа при използваната резолюция.
Мониторът е блокиран в активен режим на изключване.	Ключът за захранване на компютъра трябва да е в позиция ВКЛЮЧЕНО. Видеокартата на компютъра трябва да е здраво поставена в слота си. Уверете се, че видео кабелът на монитора е правилно свързан към компютъра. Проверете видео кабела на монитора и се уверете, че няма огънати щифтове. Уверете се, че компютърът ви е в работно състояние, като натиснете клавиша CAPS LOCK на клавиатурата и наблюдавате светлинния индикатор CAPS LOCK. Индикаторът трябва да се включи или изключи след натискане на клавиша.
Липсва един от основните цветове (ЧЕРВЕН, ЗЕЛЕН или СИН)	Проверете видео кабела на монитора и се уверете, че няма повредени щифтове. Уверете се, че видео кабелът на монитора е правилно свързан към компютъра.
Изображението на екрана не е центрирано или е с неправилен размер.	Регулирайте H-Position и V-Position или натиснете бърз клавиш (AUTO).
Изображението има цветови дефекти (бялото не изглежда бяло).	Регулирайте RGB цветовете или изберете желаната цветова температура.
Хоризонтални или вертикални смущения на екрана.	Използвайте режима за изключване на Windows 7/8/10/11, за да регулирате CLOCK и FOCUS. Натиснете бърз клавиш (AUTO) за автоматична настройка.
Регулации и обслужване	Моля, вижте информацията за Регулации и обслужване, която се намира в ръководството на CD или на www.aoc.com , за да намерите модела, който сте закупили във вашата страна, и да получите информация за Регулации и обслужване в секцията Поддръжка.

Спецификация

Обща спецификация

Панел	Име на модела	CU34E4CV		
	Система за управление	TFT цветен LCD		
	Видим размер на изображението	86,4 см диагонал		
	Пикселно разстояние	0,23175 мм (Ш) × 0,23175 мм (В)		
	Цвят на дисплея	1.07B[1]		
Други	Диапазон на хоризонтално сканиране	30 kHz ~ 190 kHz		
	Максимален размер на хоризонтално сканиране	797,22 мм		
	Диапазон на вертикално сканиране	48~120Hz		
	Вертикален размер на сканиране (максимален)	333,72 мм		
	Оптимално предварително зададено разрешение	3440x1440@60Hz		
	Максимална резолюция	3440x1440@100Hz(HDMI) 3440x1440@120Hz (DisplayPort/USB C)		
	Plug & Play	VESA DDC2B/CI		
	Източник на захранване	100-240V~ 50/60Hz 2.5A		
	Консумация на енергия	Типична (стандартни яркост и контраст)	37W	
		Макс. (яркост = 100, контраст = 100)	≤179W	
		Режим на готовност	≤0.5W	
	Разсейване на топлина	Нормална работа	126,28 BTU/ч (тип.)	
		Сън (режим на готовност)	<1,71 BTU/ч	
Режим „Изключено“		<1,02 BTU/ч		
Режим „Изключено“ (превключвател на променлив ток)		0 BTU/ч		
USB C	USB-C	Двустранно свързваем щепсел		
	Ултрависокоскоростен	Предаване на данни и видео		
	DisplayPort	Вграден DisplayPort Alt Mode		
	Захранващо устройство	USB PD версия 3.0		
	Максимална мощност на захранването	До 90 W[3] 5 V/3 A, 7 V/3 A, 9 V/3 A, 10 V/3 A, 12 V/3 A, 15 V/3 A, 20 V/4,5 A		
Физически характеристики	Тип на конектора	HDMIx2/DisplayPort/USB C/RJ45/USBx4/USB UP/Изход за слушалки		
	RJ45	Ethernet LAN (10M/100M/1000M)		
	Тип на сигналния кабел	Свалящ се		
	Вграден говорител	5Wx2		
Околна среда	Температура	Работна	0°C~40°C	
		Неработна	-25°C~55°C	
	Влажност	Работна	10%~85% (non-Condensing)	
		Неработна	5%~93% (non-Condensing)	
	Надморска височина	Работна	0 м~5000 м (0 фт~16404 фт)	
		Неработна	0 м~12192 м (0 фт~40000 фт)	

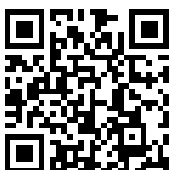

Забележка:

[1] Максималният брой цветове за дисплей, поддържани от този продукт, е 1,07 милиарда, а условията за настройка са следните (могат да настъпят разлики поради ограниченията на изхода на някои графични карти).

(„V“: поддържа се, „\“: не се поддържа):

Версия на сигнала Цветови формат Статус Цветова дълбочина	HDMI2.0		DisplayPort1.4		USBC@USB3.2		USBC@USB2.0	
	YCbCr420 YCbCr422	YCbCr444 RGB	YCbCr420 YCbCr422	YCbCr444 RGB	YCbCr420 YCbCr422	YCbCr444 RGB	YCbCr420 YCbCr422	YCbCr444 RGB
WQHD 120 Hz 10 бита	\	\	V	V	\	\	V	V
WQHD 120 Hz 8 бита	\	\	V	V	V	\	V	V
WQHD 100 Hz 10 бита	\	\	V	V	V	\	V	V
WQHD 100 Hz 8 бита	V	V	V	V	V	\	V	V
Ниска резолюция 10 бита на компонент	V	V	V	V	V	V	V	V
Ниска резолюция 8 бита на компонент	V	V	V	V	V	V	V	V

[2]: При входен сигнал DisplayPort 1.4/HDMI 2.0, за постигане на резолюция WQHD 120 Hz с 1,07 милиарда цвята и повече, се изисква графична карта с поддръжка на DSC. Консултирайте се с производителя на графичната карта относно наличието на поддръжка на DSC.

[3]: USB-C портът поддържа максимална изходна мощност от 90 W, както е посочено в следната таблица:

Изключване с интелигентно управление на захранването	PD = 65 W 20 V/3,25 A	ПЪЛЕН
Включване с интелигентно управление на захранването	PD = 65 W 20 V/3,25 A	USB > 10W
Включване с интелигентно управление на захранването	PD=90W 20V/4,5A	USB≤10W

Многофункционален USB-C интерфейс с максимална изходна мощност от 90 W. Изходната мощност може да варира в зависимост от сценария на употреба, околната среда или при свързване към различни модели лаптопи. Конкретните данни зависят от действителното състояние.

Политика на АОС относно дефекти в пикселите на мониторните панели

АОС се стреми да предлага продукти с най-високо качество. Използваме някои от най-напредналите производствени процеси в индустрията и прилагаме строг контрол на качеството. Въпреки това дефекти в пиксели или субпиксели на мониторните панели понякога са неизбежни.

Нито един производител не може да гарантира, че всички панели ще бъдат свободни от дефекти в пикселите, но АОС гарантира, че всеки монитор с неприемливо количество дефекти ще бъде ремонтиран или заменен по гаранция. Това известие обяснява различните видове дефекти в пикселите и определя приемливите нива на дефекти за всеки тип. За да има право на ремонт или замяна по гаранция, броят на дефектните пиксели в мониторния панел трябва да надвишава тези приемливи нива. Например, не повече от 0,0004% от субпикселите на монитора могат да бъдат дефектни.

Освен това, АОС установява още по-високи стандарти за качество за определени видове или комбинации от пикселни дефекти, които са по-забележими от други. Тази политика е валидна по целия свят.

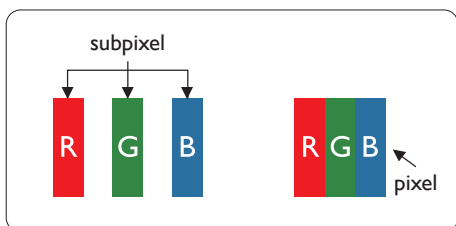

Пиксели и субпиксели

Пикселът, или елементът на изображението, се състои от три субпиксела в основните цветове — червено, зелено и синьо. Множество пиксели заедно формират изображение. Когато всички субпиксели на един пиксел са включени, трите оцветени субпиксела заедно изглеждат като един бял пиксел. Когато всички са изключени, те заедно изглеждат като един черен пиксел. Други комбинации от включени и изключени субпиксели се възприемат като отделни пиксели с други цветове.

Видове пикселни дефекти

Пикселните и субпикселните дефекти се проявяват на екрана по различни начини. Съществуват две категории пикселни дефекти и няколко вида субпикселни дефекти във всяка категория.

Дефекти от тип „светла точка“

Дефектите от тип „светла точка“ се проявяват като пиксели или субпиксели, които са постоянно включени или „активни“. С други думи, светлата точка е субпиксел, който се откроява на екрана, когато мониторът показва тъмно изображение. Съществуват следните видове дефекти от тип „светла точка“.

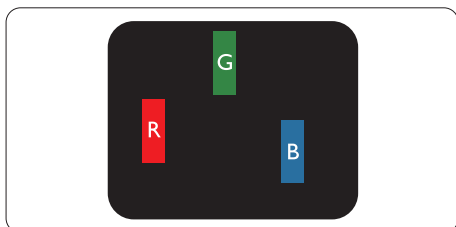

Един светещ червен, зелен или син подпиксел.

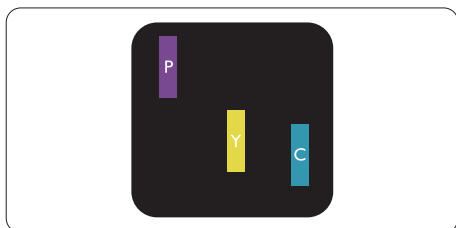

Два съседни светещи подпиксела:

- Червено + Синьо = Виолетово
- Червено + Зелено = Жълто
- Зелено + Синьо = Циан (светлосиньо)

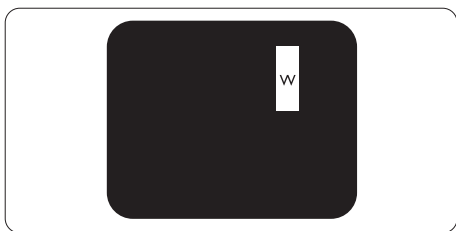

Три съседни светещи подпиксела (един бял пиксел).
Забележка

Червената или синята ярка точка трябва да е с повече от 50 процента по-ярка от съседните точки, докато зелената ярка точка трябва да е с 30 процента по-ярка от съседните точки.

Дефекти в черни точки

Дефектите в черни точки се проявяват като пиксели или подпиксели, които винаги са тъмни или „изключени“. С други думи, тъмната точка е подпиксел, който се отличава на екрана, когато мониторът показва светъл модел. Ето видовете дефекти в черни точки.

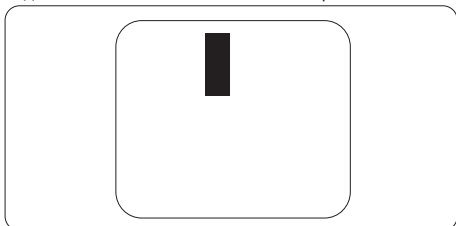

Близост на дефекти в пиксели

Тъй като дефекти в пиксели и подпиксели от един и същи тип, разположени близо един до друг, могат да са по-забележими, АОС определя и допустими отклонения за близостта на дефектите в пиксели.

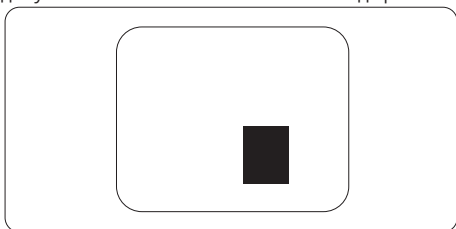

Допустими отклонения при дефекти в пиксели

За да има право на ремонт или замяна поради дефекти в пиксели по време на гаранционния период, панелът на монитора АОС трябва да има дефекти в пиксели или подпиксели, надхвърлящи допустимите отклонения, посочени в уеб ръководството.

ДЕФЕКТИ ОТ СВЕТЛИ ТОЧКИ	ПРИЕМИМО НИВО
1 светещ субпиксел	2
2 съседни светещи субпиксела	1
3 съседни светещи субпиксела (един бял пиксел)	0
Разстояние между два дефекта от светли точки*	$\geq 15\text{mm}$
Общ брой дефекти от светли точки от всички видове	2
ДЕФЕКТИ ОТ ТЪМНИ ТОЧКИ	ПРИЕМИМО НИВО
1 тъмен субпиксел	5 или по-малко
2 съседни тъмни субпиксела	2 или по-малко
3 съседни тъмни субпиксела	≤ 1
Разстояние между два дефекта от тъмни точки*	$\geq 15\text{mm}$
Общ брой дефекти от тъмни точки от всички видове	5 или по-малко
ОБЩ БРОЙ ТОЧКОВИ ДЕФЕКТИ	ПРИЕМИМО НИВО
Общ брой дефекти от всички видове — видими ярки или черни точки	5 или по-малко

Забележка

*: 1 или 2 съседни дефектни субпиксела = 1 дефектна точка.

Предварително зададени режими на дисплея

Стандартен	РЕЗОЛУЦИЯ (± 1 Hz)	ХОРИЗОНТАЛНА ЧЕСТОТА (kHz)	ВЕРТИКАЛНА ЧЕСТОТА (Hz)
VGA	640x480@60Hz	31.469	59.94
	640x480@67Hz	35	67
	640x480@72Hz	37.861	72.809
	640x480@75Hz	37.5	75
SVGA	800x600@56Hz	35.156	56.25
	800x600@60Hz	37.879	60.317
	800x600@72Hz	48.077	72.188
	800x600@75Hz	46.875	75
XGA	1024x768@60Hz	48.363	60.004
	1024x768@70Hz	56.476	70.069
	1024x768@75Hz	60.023	75.029
WXGA+	1440x900@60Hz	55.935	59.887
	832x624@75Hz	49.725	74.77
	1680x1050@60Hz	64.674	59.883
Full HD	1920x1080@60Hz	67.5	60
SXGA	1280x1024@60Hz	63.981	60.02
	1280x1024@75Hz	79.976	75.025
	1280x720@60Hz	44.772	59.855
	1280x960@60Hz	60	60
	2560x1080@60Hz	67.173	59.976
QHD	2560x1440@120Hz	176.4	120
WQHD	3440x1440@60Hz	88.861	60
	3440x1440@100Hz	149	100
	3440x1440@30Hz	44.43	30
	3440x1440@75Hz	111.9	75
	3440x1440@120Hz (DisplayPort/USB C)	176.4	120

Забележка: Според стандарта VESA може да има определена грешка (± 1 Hz) при изчисляване на честотата на опресняване (честота на полето) от различни операционни системи и графични карти. С цел подобряване на съвместимостта, номиналната честота на опресняване на този продукт е закръглена. Моля, обърнете внимание на действителния продукт.

Препоръки за предотвратяване на компютърен зрителен синдром (CVS)

(Приложимо само за съответния модел)

Мониторите на AOC са проектирани с TÜV Rheinland® EyeComfort 3.0, за да се предотврати умората на очите, причинена от продължителна работа с компютър. Този напреднал четиризвезден стандарт гарантира намалена зрителна умора чрез комбинация от хардуерни и дизайнерски характеристики, които са активирани по подразбиране на Вашия монитор.

Функции за комфорт на очите:

- **Екран срещу отблясъци:** Матовото покритие срещу отблясъци минимизира отраженията от околните източници на осветление, като прозорци или таванни лампи, намалява зрителните разсейвания и подобрява яснотата на екрана.
- **Технология без примигване:** Използва управление на подсветката с постоянен ток (DC), за да поддържа постоянни нива на яркост и по този начин елиминира примигването на екрана — честа причина за умора на очите.
- **Режим LowBlue:** Този монитор намалява вредното въздействие на синьото лъчение от под 50 процента до под 35 процента, като по този начин помага за защита на очите без компромис в цветовата точност. Функцията за намалено синьо лъчение е зададена като фабрична настройка по подразбиране, за да отговаря на изискванията за хардуерна сертификация за намалено синьо лъчение на TÜV Rheinland.
- **Режим за четене:** Режимът за четене осигурява преживяване при четене, подобно на хартия, което е най-подходящо за преглеждане на дълги документи, статии или електронни книги. Това позволява по-естествено и комфортно четене чрез регулиране на контраста, яркостта и цветовата температура, като по този начин се намалява напрежението в очите при продължителни сесии на четене.

За да намалите умората на очите и да повишите продуктивността, следвайте тези добри практики при организирането на работното си място:

- **Оптимизирайте ергономиката:** Поставете бюрото и стола така, че краката ви да почиват плътно върху пода, очите ви да са на разстояние приблизително една ръка от екрана, а ръцете ви — да могат да почиват удобно върху клавиатурата и мишката. Нивото на очите ви трябва да е с 5 до 7 см (2 до 3 инча) под горния ръб на монитора. Ако носите двойни или прогресивни очила, регулирайте височината на монитора, за да минимизирате накланянето на главата.
- **Поддържайте здравословно разстояние за гледане:** Поддържайте разстояние от **50 до 70 сантиметра (20 до 28 инча)** между очите си и екрана. Продължителното излагане на екран може да предизвика умора на очите и да окаже неблагоприятно въздействие върху зрението. За да намалите напрежението, **почивайте си очите пет до десет минути** след всеки час работа с екрана. Редовната промяна на фокуса към отдалечени обекти също помага за отпускане на мускулите на очите.
- **Настройте параметрите на дисплея:** Изберете най-подходящия режим на монитора за вашите задачи или ръчно регулирайте яркостта и контраста според личното си усещане за комфорт.
- **Управлявайте осветлението:** Осигурете, че екранът ви е свободен от блясък или отражения, причинени от осветлението отгоре или прозорците. Съгласувайте осветлението зад монитора с яркостта на екрана, особено когато се показват светли фонове. Избягвайте флуоресцентното осветление и силно отразяващите повърхности.
- **Изграждайте здравословни работни навици:** Често мигайте и прилагайте добри практики за грижа на очите, за да предотвратите сухота и дискомфорт. Честите кратки почивки са по-ефективни от рядките дълги такива за поддържане на визуален комфорт през целия ден.
- **Извършвайте упражнения за очите и врата:** Периодично фокусирайте поглед върху отдалечени обекти, за да намалите умората на очите. Затворете очи и леко завъртете очните ябълки в кръг. За освобождаване на напрежение изпълнете врата си, като бавно накланяте главата напред, назад и от едната към другата страна.

Назначения на пиновете



19-пинов кабел за цветен дисплей

№ на пин	Име на сигнала	№ на пин	Име на сигнала	№ на пин	Име на сигнала
1.	TMDS Data 2+	9.	TMDS Data 0-	17.	DDC/CEC заземяване
2.	Щит за TMDS Данни 2	10.	TMDS Clock +	18.	+5V захранване
3.	TMDS Data 2-	11.	Щит за TMDS часовников сигнал	19.	Hot Plug Detect
4.	TMDS Данни 1+	12.	TMDS Часовников сигнал-		
5.	Щит за TMDS Данни 1	13.	CEC		
6.	TMDS Данни 1-	14.	Запазено (N.C. на устройството)		
7.	TMDS Данни 0+	15.	SCL		
8.	Щит за TMDS Данни 0	16.	SDA		

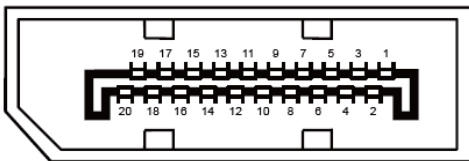

20-пинов кабел за цветен дисплей

Пин №	Име на сигнала	Пин №	Име на сигнала
1	ML_Lane 3 (n)	11	GND
2	GND	12	ML_Lane 0 (p)
3	ML_Lane 3 (p)	13	CONFIG1
4	ML_Lane 2 (n)	14	CONFIG2
5	GND	15	AUX_CH(p)
6	ML_Lane 2 (p)	16	GND
7	ML_Lane 1 (n)	17	AUX_CH(n)
8	GND	18	Hot Plug Detect
9	ML_Lane 1 (p)	19	Връщане DP_PWR
10	ML_Lane 0 (n)	20	DP_PWR

Plug and Play

Функция Plug & Play DDC2B

Този монитор е оборудван с възможности VESA DDC2B съгласно стандарта VESA DDC. Той позволява на монитора да информира хост системата за своята идентичност и, в зависимост от използваното ниво на DDC, да предава допълнителна информация за своите дисплейни възможности.

DDC2B е двупосочен канал за данни, базиран на протокола I2C. Хостът може да поиска информация EDID през канала DDC2B.

