

# PANDUAN PENGGUNA



## CU34E4CV MONITOR

AOC.COM

©2026 AOC. All rights reserved

Version: A01

**AOC**

Keselamatan	
Konvensi Nasional	
Daya .....	2
Instalasi .....	3
Pembersihan	
Lainnya .....	5
Penyiapan .....	6
Isi dalam Kotak .....	6
Pemasangan Stand dan Basis .....	7
Mengatur Sudut Pandang .....	9
Menghubungkan Monitor .....	10
Fungsi KVM .....	11
Pemasangan Dinding .....	13
Fungsi Adaptive-Sync .....	14
Penyesuaian .....	15
Hotkeys .....	15
Pengaturan OSD .....	16
Pengaturan Game .....	17
Mode Preset .....	19
Picture (Gambar) .....	20
Input .....	22
PIP/PBP .....	23
Pengaturan .....	25
Mati / Aktif .....	25
Audio .....	26
Pengaturan OSD	
Informasi .....	28
Indikator LED .....	29
Pemecahan Masalah .....	30
Spesifikasi .....	31
Spesifikasi Umum .....	31
Kebijakan Defek Piksel Panel Monitor AOC .....	33
Mode Tampilan Preset .....	35
Rekomendasi untuk Mencegah Sindrom Penglihatan Komputer (CVS) .....	36
Penugasan Pin .....	37
Plug and Play .....	38

# Keselamatan

## Konvensi Nasional

Subbagian berikut menjelaskan Konvensi Nasional yang digunakan dalam dokumen ini.

### Catatan, Peringatan, dan Peringatan Keras

Sepanjang panduan ini, blok teks mungkin disertai ikon dan dicetak dengan huruf tebal atau miring. Blok-blok ini adalah catatan, peringatan, dan peringatan keras, dan digunakan sebagai berikut:



**CATATAN:** CATATAN menunjukkan informasi penting yang membantu Anda memanfaatkan sistem komputer Anda dengan lebih baik.





**PERINGATAN:** PERINGATAN menunjukkan potensi kerusakan perangkat keras atau kehilangan data dan memberi tahu Anda cara menghindari masalah tersebut.





**PERINGATAN KERAS:** PERINGATAN KERAS menunjukkan potensi bahaya cedera tubuh dan memberi tahu Anda cara menghindari masalah tersebut. Beberapa peringatan keras mungkin muncul dalam format alternatif dan mungkin tidak disertai ikon. Dalam kasus demikian, penyajian khusus peringatan keras tersebut diwajibkan oleh otoritas pengatur.

## Kuat

 Monitor harus dioperasikan hanya dengan jenis sumber daya yang tertera pada label. Jika Anda tidak yakin mengenai jenis daya yang disuplai ke rumah Anda, konsultasikan dengan dealer atau perusahaan listrik setempat.

 Monitor ini dilengkapi dengan colokan berkaki tiga yang memiliki pin ketiga (grounding). Colokan ini hanya dapat dipasang pada stopkontak ber-ground sebagai fitur keselamatan. Jika stopkontak Anda tidak mendukung colokan berkabel tiga, mintalah teknisi listrik memasang stopkontak yang sesuai, atau gunakan adaptor untuk meng-ground perangkat secara aman. Jangan mengabaikan fungsi keselamatan colokan ber-ground tersebut.

 Cabut perangkat selama badai petir atau ketika tidak akan digunakan dalam jangka waktu lama. Tindakan ini akan melindungi monitor dari kerusakan akibat lonjakan tegangan listrik.

 Jangan membebani power strip dan kabel ekstensi secara berlebihan. Pembebanan berlebih dapat menyebabkan kebakaran atau sengatan listrik.

 Untuk menjamin pengoperasian yang optimal, gunakan monitor hanya dengan komputer yang terdaftar UL dan memiliki soket yang dikonfigurasi sesuai dengan spesifikasi 100–240 V AC, Min. 5 A.

 Stopkontak dinding harus dipasang di dekat perangkat dan mudah dijangkau.

# Instalasi

**!** Jangan letakkan monitor pada troli, dudukan, tripod, braket, atau meja yang tidak stabil. Jika monitor jatuh, dapat melukai seseorang dan menyebabkan kerusakan serius pada produk ini. Gunakan hanya troli, dudukan, tripod, braket, atau meja yang direkomendasikan oleh pabrikan atau yang dijual bersama produk ini. Ikuti petunjuk pabrikan saat melakukan instalasi produk dan gunakan aksesori pemasangan yang direkomendasikan oleh pabrikan. Kombinasi produk dan troli harus dipindahkan dengan hati-hati.

**!** Jangan pernah memasukkan benda apa pun ke dalam slot pada kabinet monitor. Hal ini dapat merusak komponen sirkuit sehingga menyebabkan kebakaran atau sengatan listrik. Jangan pernah menumpahkan cairan ke monitor.

**!** Jangan letakkan bagian depan produk di lantai.

**!** Jika Anda memasang monitor pada dinding atau rak, gunakan kit pemasangan yang disetujui oleh pabrikan dan ikuti petunjuk yang tercantum dalam kit tersebut.

**!** Berikan ruang di sekitar monitor seperti yang ditunjukkan di bawah ini. Jika tidak, sirkulasi udara menjadi tidak memadai sehingga overheating dapat menyebabkan kebakaran atau kerusakan pada monitor.

**!** Untuk menghindari kerusakan potensial, misalnya pengelupasan panel dari bezel, pastikan monitor tidak miring ke bawah lebih dari -5 derajat. Jika sudut kemiringan ke bawah maksimum -5 derajat terlampaui, kerusakan pada monitor tidak akan ditanggung oleh garansi.

Lihat di bawah area ventilasi yang direkomendasikan di sekitar monitor saat monitor dipasang di dinding atau pada dudukan:

## Dipasang dengan dudukan

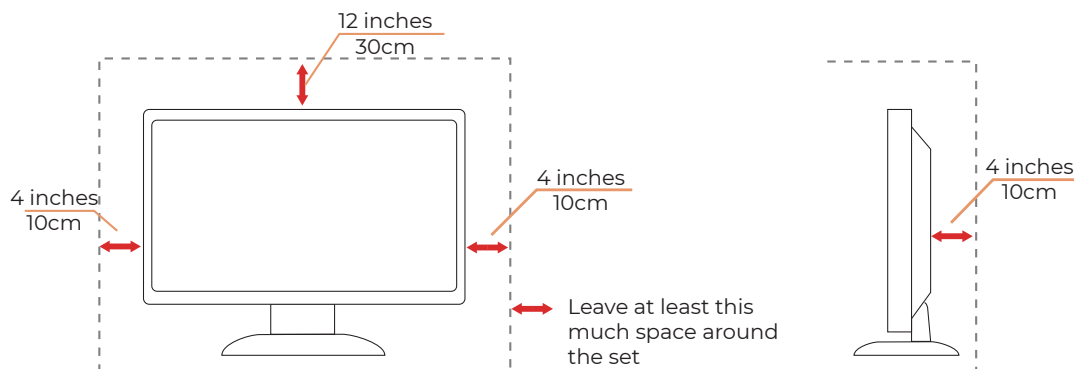

# Pembersihan

! Bersihkan kabinet secara rutin dengan kain lembut yang dibasahi air.

! Saat membersihkan, gunakan kain katun lembut atau microfiber. Kain harus lembap dan hampir kering; jangan biarkan cairan masuk ke dalam casing.





! Harap cabut kabel daya sebelum membersihkan produk.

## Lainnya

 Jika produk mengeluarkan bau, suara, atau asap yang tidak biasa, segera cabut steker daya dan hubungi Pusat Layanan.

 Pastikan bukaan ventilasi tidak terhalang oleh meja atau tirai.

 Jangan gunakan monitor LCD dalam kondisi getaran berat atau benturan tinggi selama operasi.

 Jangan menjatuhkan atau memukul monitor selama operasi atau pengangkutan.

 Kabel daya harus telah mendapatkan persetujuan keselamatan. Untuk Jerman, kabel tersebut harus bertipe H03VV-F, 3G, 0,75 mm<sup>2</sup> atau lebih baik. Untuk negara lain, gunakan jenis kabel yang sesuai.

 Tekanan suara berlebihan dari earphone dan headphone dapat menyebabkan gangguan pendengaran. Pengaturan equalizer pada posisi maksimum meningkatkan tegangan keluaran earphone dan headphone, sehingga meningkatkan tingkat tekanan suara.

# Instalasi

## Isi dalam Kotak

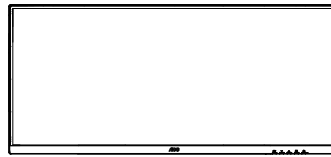

Monitor



Quick Start Guide

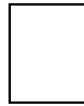

Warranty Card



Stand



Base



Power Cable



HDMI Cable



DisplayPort Cable



USB Cable



USB C-C Cable

\* Tidak semua kabel sinyal disediakan untuk semua negara dan wilayah. Harap konfirmasi dengan dealer lokal atau kantor cabang AOC.

# Pemasangan Stand & Basis

Pasang atau lepas basis sesuai langkah-langkah berikut.

**Pemasangan:**

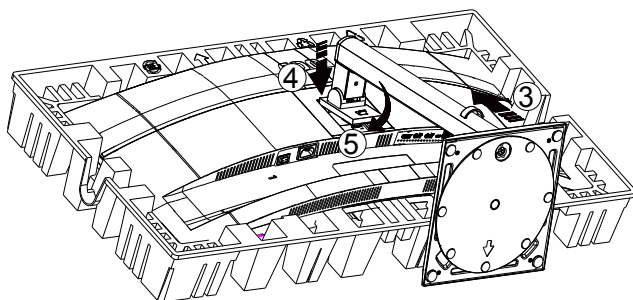
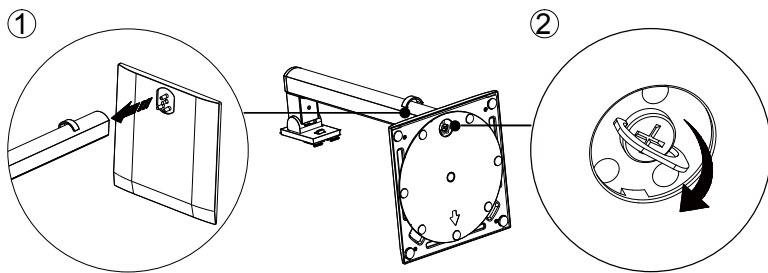

**Lepaskan:**

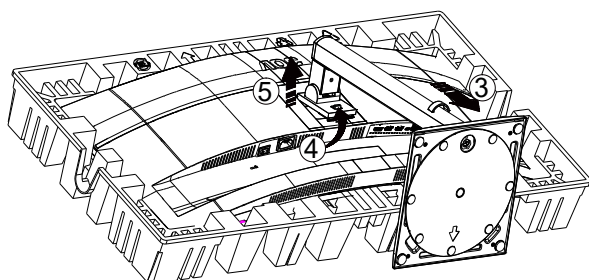
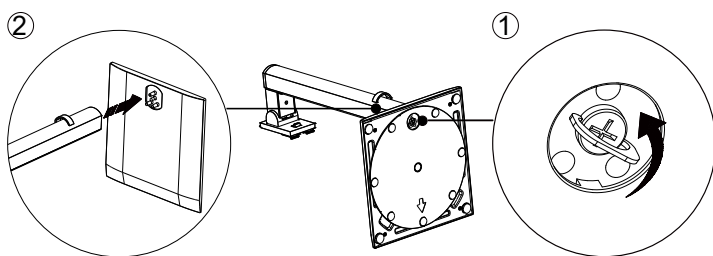

Spesifikasi sekrup dasar: M6 × 19 mm (ulir efektif 5,5 mm)

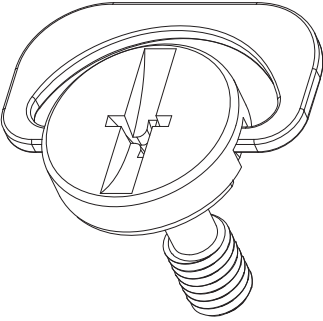

 **CATATAN:** Desain tampilan dapat berbeda dari yang digambarkan.

## Penyesuaian Sudut Pandang

Untuk pengalaman menonton terbaik, pastikan Anda dapat melihat seluruh wajah Anda pada layar, lalu atur sudut monitor sesuai preferensi pribadi.

Pegang stand agar monitor tidak terjatuh saat mengubah sudut monitor.

Anda dapat mengatur monitor sebagai berikut:

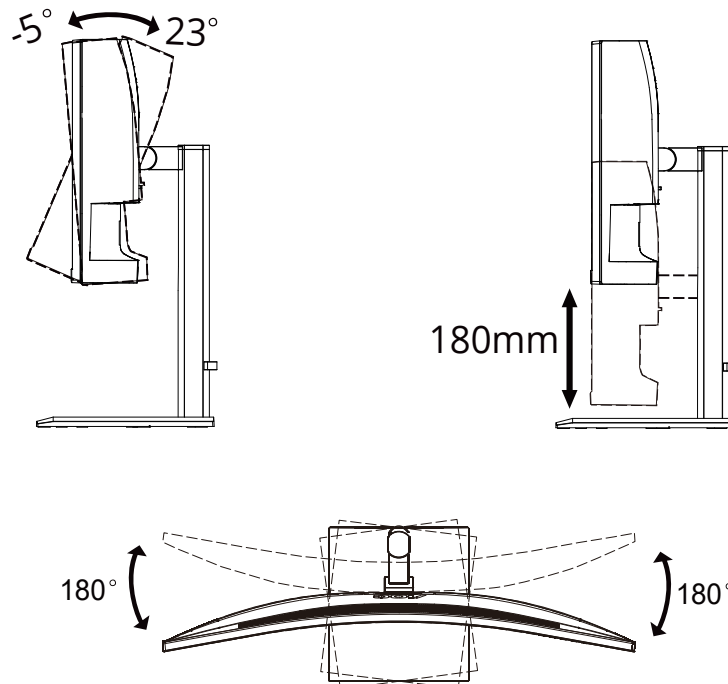

### CATATAN:

Jangan menyentuh layar LCD saat mengubah sudut. Menyentuh layar LCD dapat menyebabkan kerusakan.

### Peringatan

- Untuk menghindari potensi kerusakan layar, seperti pengelupasan panel, pastikan monitor tidak miring ke bawah lebih dari -5 derajat.
- Jangan menekan layar saat mengatur sudut monitor. Pegang hanya bezel.

# Menghubungkan Monitor

Koneksi Kabel di Belakang Monitor dan Komputer:

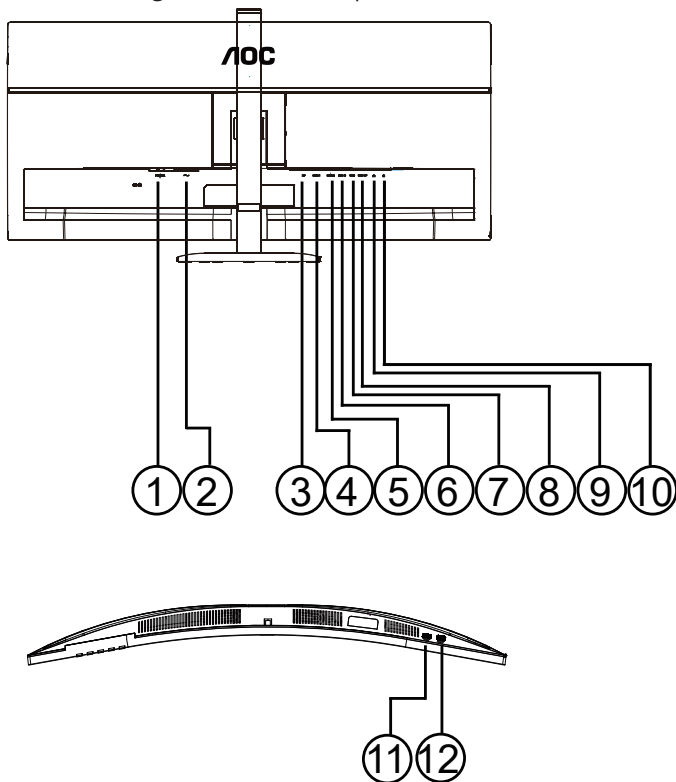

1. Sakelar Daya
2. Kuat
3. DisplayPort
4. HDMI 1
5. HDMI 2
6. USB-C
7. USB3.2 Gen1x2
8. USB Upstream
9. Input RJ45
10. Earphone
11. USB3.2 Gen1x1
12. USB3.2 Gen1 downstream + pengisian cepat x1

## Sambungkan ke PC

1. Sambungkan kabel daya ke bagian belakang layar dengan kuat.
2. Matikan komputer Anda dan cabut kabel dayanya.
3. Sambungkan kabel sinyal tampilan ke konektor video di bagian belakang komputer Anda.
4. Colokkan kabel daya komputer dan layar Anda ke stopkontak terdekat.
5. Nyalakan komputer dan layar Anda.

Jika monitor menampilkan gambar, instalasi telah selesai. Jika tidak menampilkan gambar, silakan lihat bagian Pemecahan Masalah.

Untuk melindungi perangkat, selalu matikan PC dan monitor LCD sebelum menyambungkan.

# Fungsi KVM

## Apa itu KVM?

Dengan fungsi KVM, Anda dapat menampilkan dua PC, dua notebook, atau satu PC dan satu notebook pada satu monitor AOC serta mengendalikan kedua perangkat tersebut menggunakan satu set keyboard dan mouse. Alihkan kendali antara perangkat PC atau notebook dengan memilih sumber sinyal masukan pada menu 'Input Select' di Pengaturan OSD.

## Cara menggunakan KVM

Langkah 1: Sambungkan satu perangkat (PC atau notebook) ke monitor melalui USB-C.

Langkah 2: Sambungkan perangkat lainnya ke monitor melalui HDMI atau DisplayPort, lalu sambungkan juga perangkat tersebut ke monitor menggunakan kabel USB upstream.

Langkah 3: Sambungkan perangkat periferal Anda (keyboard dan mouse) ke monitor melalui port USB.

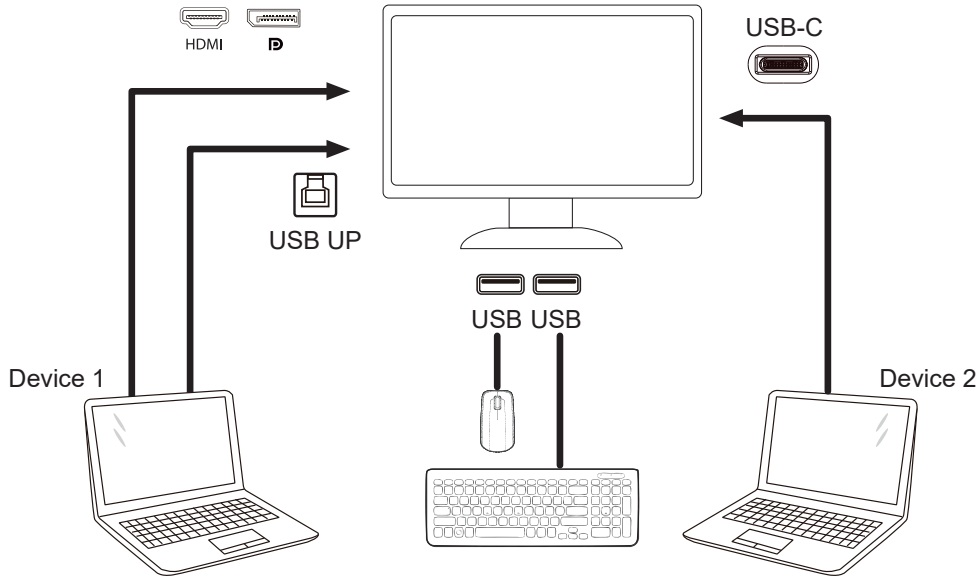

Note: Display design may differ from that illustrated

Langkah 4: Masuk ke Pengaturan, buka halaman Pengaturan OSD, lalu pilih 'Auto', 'USB-C', atau 'USB UP' pada tab Pemilihan USB.

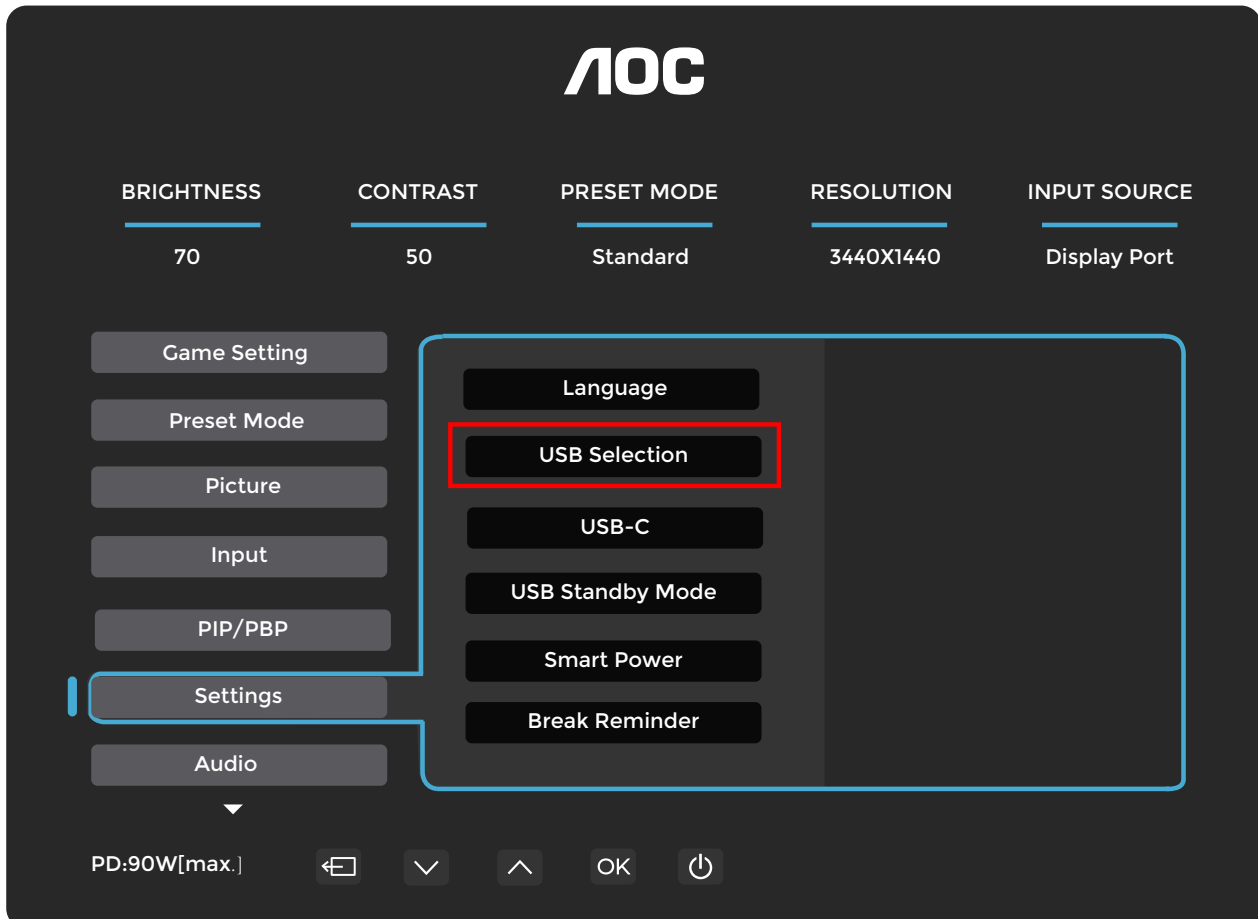

Pemilihan USB	Deskripsi Fungsi
Otomatis	Otomatis memilih USB C atau USB Up tergantung pada sumber input.
USB C	Menyediakan fungsi USB Hub melalui kabel USB C.
USB Up	Menyediakan fungsi USB Hub melalui kabel USB Up.

# Pemasangan Dinding

Persiapan Pemasangan Lengan Pemasangan Dinding Opsional

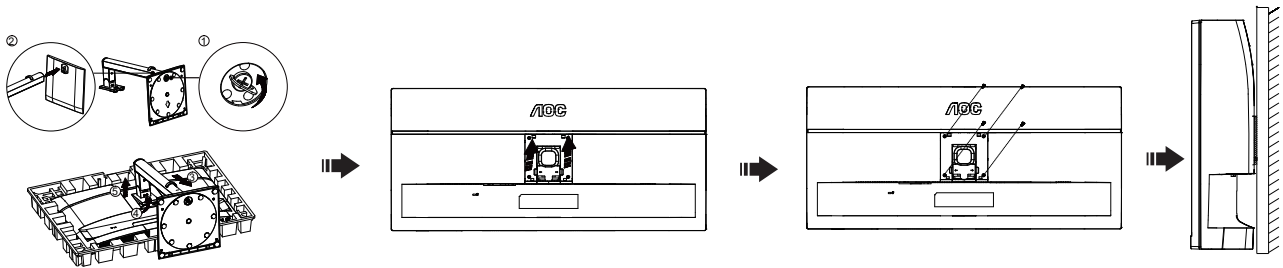

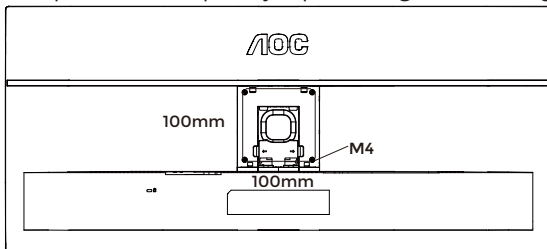

Monitor ini dapat dipasang pada lengan pemasangan dinding yang dibeli secara terpisah. Putuskan sambungan daya sebelum melakukan prosedur ini. Ikuti langkah-langkah berikut:

1. Lepaskan alas.
2. Ikuti petunjuk pabrik untuk merakit lengan pemasangan dinding.
3. Pasang lengan pemasangan dinding pada bagian belakang monitor. Sesuaikan lubang pada lengan dengan lubang di bagian belakang monitor.
4. Masukkan keempat sekrup ke dalam lubang dan kencangkan.
5. Sambungkan kembali kabel-kabel. Rujuk pada manual pengguna yang disertakan dengan lengan pemasangan dinding opsional untuk petunjuk pemasangan ke dinding.

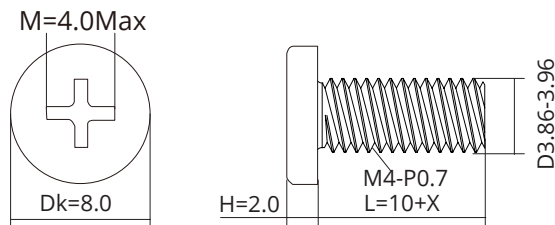

Spesifikasi sekrup pengait dinding: M4\*(10+X) mm, (X = ketebalan braket pemasangan dinding)



 Catatan: Lubang sekrup pemasangan VESA tidak tersedia untuk semua model. Harap periksa dengan dealer atau departemen resmi AOC. Selalu hubungi pabrik untuk pemasangan pada dinding.

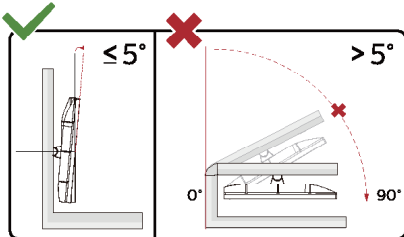

\* Desain tampilan dapat berbeda dari yang digambarkan.

## PERINGATAN:

1. Untuk menghindari potensi kerusakan layar, seperti pengelupasan panel, pastikan monitor tidak miring ke bawah lebih dari -5 derajat.
2. Jangan menekan layar saat mengatur sudut monitor. Pegang hanya bezel.

# Fungsi Adaptive-Sync

1. Fungsi Adaptive-Sync bekerja dengan DisplayPort, HDMI, dan USB-C.
2. Kartu Grafis yang Kompatibel: Daftar rekomendasi adalah sebagai berikut, dan juga dapat diperiksa dengan [mengunjungi www.AMD.com](http://www.AMD.com)

## Kartu Grafis

- Seri Radeon™ RX Vega
- Seri Radeon™ RX 500
- Seri Radeon™ RX 400
- Seri Radeon™ R9/R7 300 (kecuali R9 370/X, R7 370/X, dan R7 265 )
- Radeon™ Pro Duo (2016)
- Seri Radeon™ R9 Nano
- Seri Radeon™ R9 Fury
- Seri Radeon™ R9/R7 200 (kecuali R9 270/X dan R9 280/X )

## Prosesor

- AMD Ryzen™ 7 2700U
- AMD Ryzen™ 5 2500U
- AMD Ryzen™ 5 2400G
- AMD Ryzen™ 3 2300U
- AMD Ryzen™ 3 2200G
- AMD PRO A12-9800
- AMD PRO A12-9800E
- AMD PRO A10-9700
- AMD PRO A10-9700E
- AMD PRO A8-9600
- AMD PRO A6-9500
- AMD PRO A6-9500E
- AMD PRO A12-8870
- AMD PRO A12-8870E
- AMD PRO A10-8770
- AMD PRO A10-8770E
- AMD PRO A10-8750B
- AMD PRO A8-8650B
- AMD PRO A6-8570
- AMD PRO A6-8570E
- AMD PRO A4-8350B
- AMD A10-7890K
- AMD A10-7870K
- AMD A10-7850K
- AMD A10-7800
- AMD A10-7700K
- AMD A8-7670K
- AMD A8-7650K
- AMD A8-7600
- AMD A6-7400K

# Penyesuaian

## Hotkeys

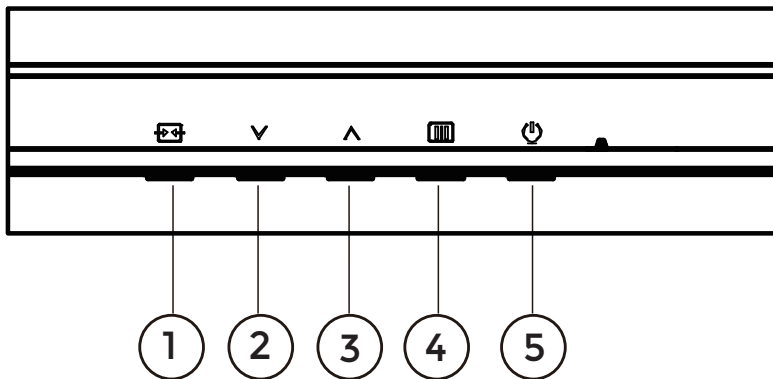

1	Sumber/Keluar
2	Tombol Pengguna (Default: Ruang Warna)/√
3	Pemilihan USB/∧
4	Menu/Masuk
5	Kuat

### Menu/Masuk

Saat OSD tidak aktif, tekan untuk menampilkan OSD atau mengonfirmasi pilihan.

### Kuat

Tekan tombol Daya untuk menyalakan monitor.

### Tombol Pengguna (Mode Permainan)/√

Kustomisasi fungsi tombol pintas ini di menu OSD: Ruang Warna, Mode Preset, Kecerahan, Volume, Bahasa, Gamma, Suhu Warna. Pengaturan pabrik bawaan adalah Ruang Warna.

Saat tidak ada OSD, tekan tombol "√" untuk membuka fungsi Ruang Warna, lalu tekan tombol "√" atau "∧" untuk memilih Ruang Warna (Panel Native, sRGB).

### Pemilihan USB/∧

Saat OSD tidak aktif, tekan tombol "∧" untuk membuka fungsi Pemilihan USB, lalu tekan "√" atau "∧" untuk menyesuaikan Otomatis, USB C, USB naik.









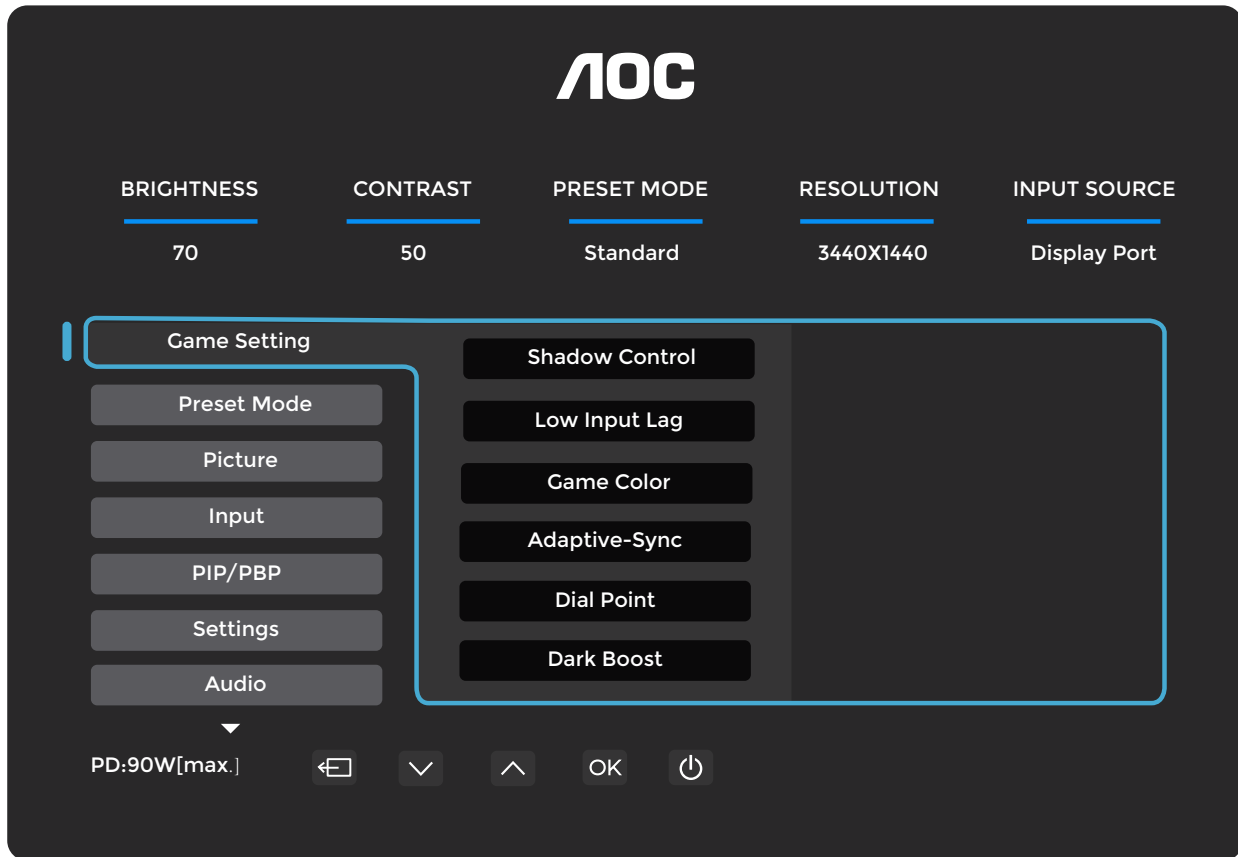





### Sumber/Keluar

Saat OSD tertutup, menekan tombol Sumber/Keluar akan mengaktifkan fungsi tombol pintas Sumber. Saat menu OSD aktif, tombol ini berfungsi sebagai tombol keluar (untuk keluar dari menu OSD).

# Pengaturan OSD

Petunjuk dasar dan sederhana mengenai tombol kendali.



- 1). Tekan  tombol **MENU** untuk mengaktifkan jendela OSD.
- 2). Tekan  atau  untuk menavigasi fungsi-fungsi. Setelah fungsi yang diinginkan disorot, tekan  tombol **MENU /OK** untuk mengaktifkannya. Tekan  atau  untuk menavigasi fungsi-fungsi sub-menu. Setelah fungsi sub-menu yang diinginkan disorot, tekan  tombol **MENU /OK** untuk mengaktifkannya.
- 3). Tekan  atau  untuk mengubah pengaturan fungsi yang dipilih. Tekan  /  untuk keluar. Jika Anda ingin menyesuaikan fungsi lainnya, ulangi langkah 2-3.
- 4). Fungsi Kunci OSD: Untuk mengunci OSD, tekan dan tahan tombol  MENU saat monitor dalam keadaan mati, lalu tekan  tombol daya untuk menyalakan monitor. Untuk membuka kunci OSD—tekan dan tahan tombol  MENU saat monitor dalam keadaan mati, lalu tekan  tombol daya untuk menyalakan monitor.

## Catatan:

Jika resolusi sinyal masukan merupakan resolusi native atau Adaptive-Sync, maka item "Image Ratio" tidak berlaku.

## Pengaturan Game

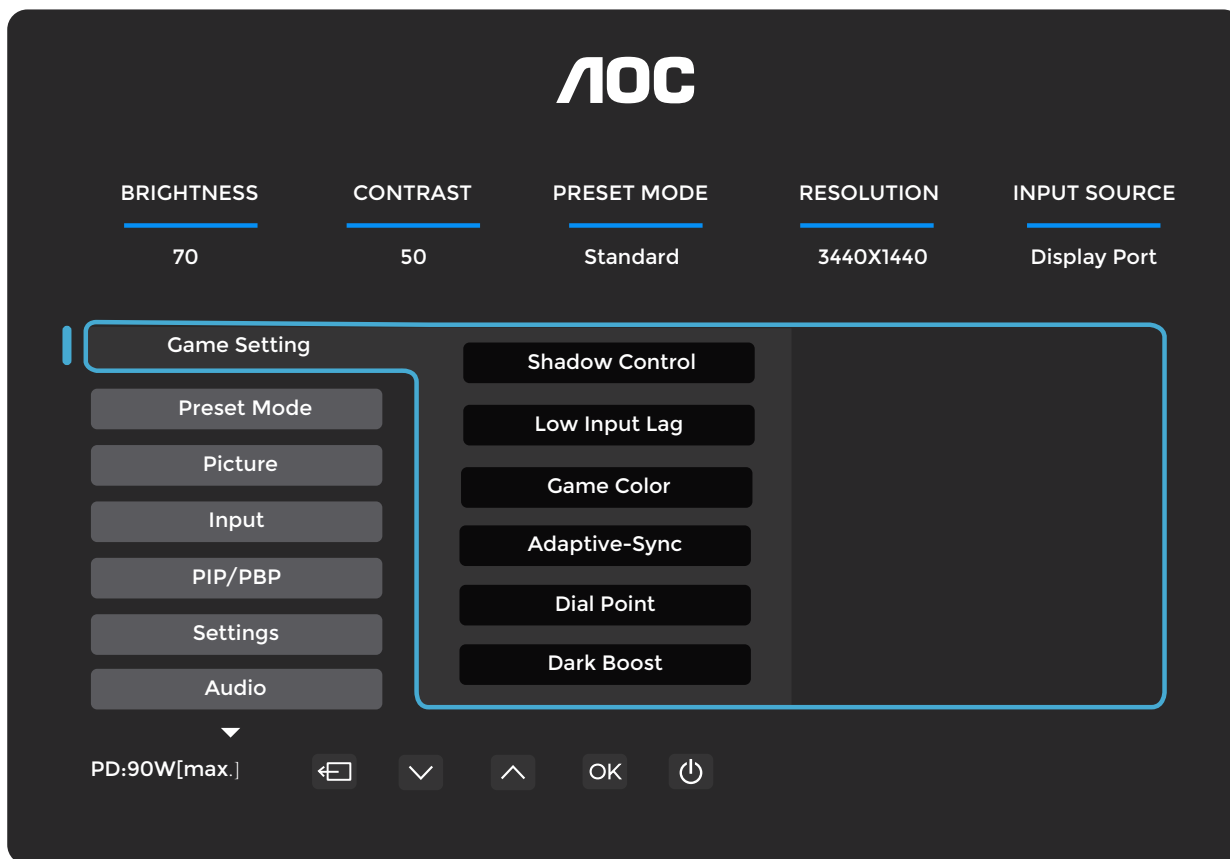

Kontrol Bayangan	0-20	Kontrol Bayangan default adalah 0, kemudian pengguna dapat mengatur dari 0 hingga 20 untuk meningkatkan kontras agar gambar lebih jelas. Jika gambar terlalu gelap sehingga detail tidak terlihat jelas, atur nilai dari 0 hingga 20 untuk mendapatkan gambar yang jelas.
Input lag rendah	Mati / Aktif	Matikan frame buffer untuk mengurangi input lag.
Warna Game	0 ~ 20	Warna Game menyediakan pengaturan saturasi dari 0 hingga 20 untuk menghasilkan gambar yang lebih baik.
Adaptive-Sync	Mati / Aktif	Nonaktifkan atau aktifkan Adaptive-Sync. Peringat Penggunaan Adaptive-Sync: Saat fitur Adaptive-Sync diaktifkan, mungkin terjadi kedipan dalam beberapa lingkungan game.
Dial Point	Mati / Aktif / Dinamis	Fungsi "Dial Point" menempatkan indikator bidik di tengah layar untuk membantu pemain dalam memainkan game First Person Shooter (FPS) dengan bidikan yang akurat dan presisi.
Dark Boost	Mati / Level 1 / Level 2 / Level 3	Tingkatkan detail layar pada area gelap atau terang untuk menyesuaikan kecerahan di area terang dan memastikan tidak terjadi oversaturasi.
MBR	0 ~ 20	MBR (pengurangan blur gerakan) menyediakan pengaturan dari 0 hingga 20 tingkat untuk mengurangi blur gerakan. Catatan: 1. Fungsi MBR dapat disesuaikan saat Adaptive-Sync dimatikan dan refresh rate $\geq 75$ Hz. 2. Kecerahan layar akan berkurang seiring dengan peningkatan nilai pengaturan.
Sinkronisasi MBR	Mati / Aktif	Nonaktifkan atau aktifkan Sinkronisasi MBR (Motion Blur Removal).
Overdrive	Mati / Lemah / Sedang / Kuat / Boost	Menyesuaikan waktu respons monitor. Catatan: Mengatur OverDrive ke posisi Kuat dapat menyebabkan gambar menjadi buram. Sesuaikan atau nonaktifkan OverDrive sesuai preferensi pribadi Anda. Boost hanya tersedia ketika Adaptive-Sync dinonaktifkan dan refresh rate $\geq 75$ Hz. Mengaktifkan Boost akan mengurangi kecerahan layar.

**Catatan:**

Saat menggunakan mode Reading, HDR Effect – Picture, HDR Effect – Movie, HDR Effect – Game, Uniformity, FPS, RTS, dan Racing, fitur Dark Boost, Kontrol Bayangan, dan Warna Game akan dinonaktifkan.  
Ketika HDR diaktifkan, Dark Boost, Kontrol Bayangan, dan Warna Game tidak dapat disesuaikan.

## Mode Preset

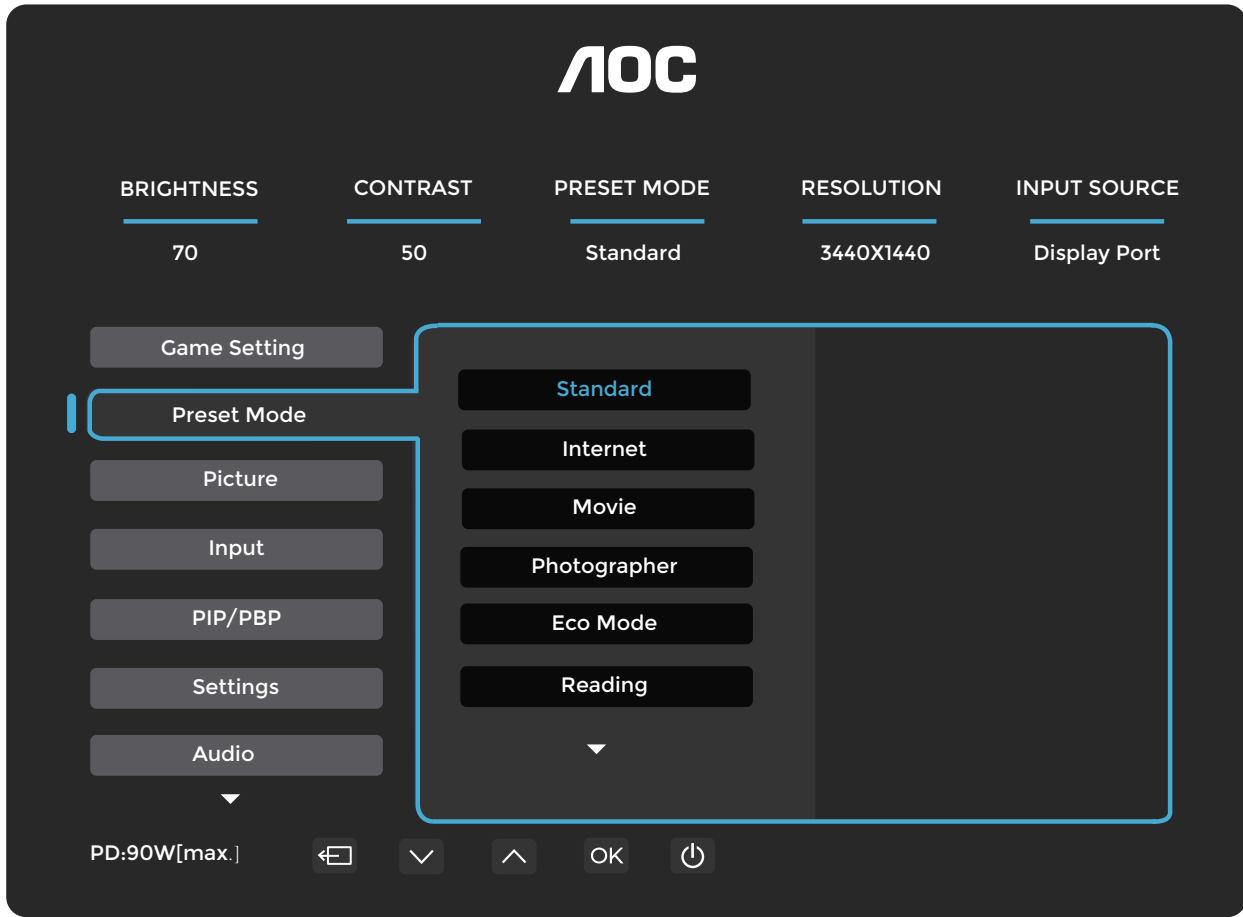

Standar		Tingkatkan keterbacaan untuk permainan web dan seluler yang sesuai.
Internet		Mode Internet.
Film		Mode Film.
Fotografer		Fotografer Mode.
Mode Eco		Mode Eco
Membaca		Mode Membaca.
Efek HDR - Gambar		Atur efek HDR sesuai kebutuhan penggunaan Anda.
Efek HDR - Film		
Efek HDR - Game		
Olahraga		Mode Olahraga.
Keseragaman		Keseragaman Mode
FPS		Untuk memainkan permainan FPS (First Person Shooters). Meningkatkan detail level hitam pada tema gelap.
RTS		Untuk memainkan permainan RTS (Real Time Strategy). Meningkatkan kualitas gambar.
Balapan		Untuk memainkan permainan Balapan. Memberikan waktu respons tercepat dan saturasi warna tinggi.
Reset Warna	Tidak / Ya	Kembalikan warna ke pengaturan default.

## Picture (Gambar)

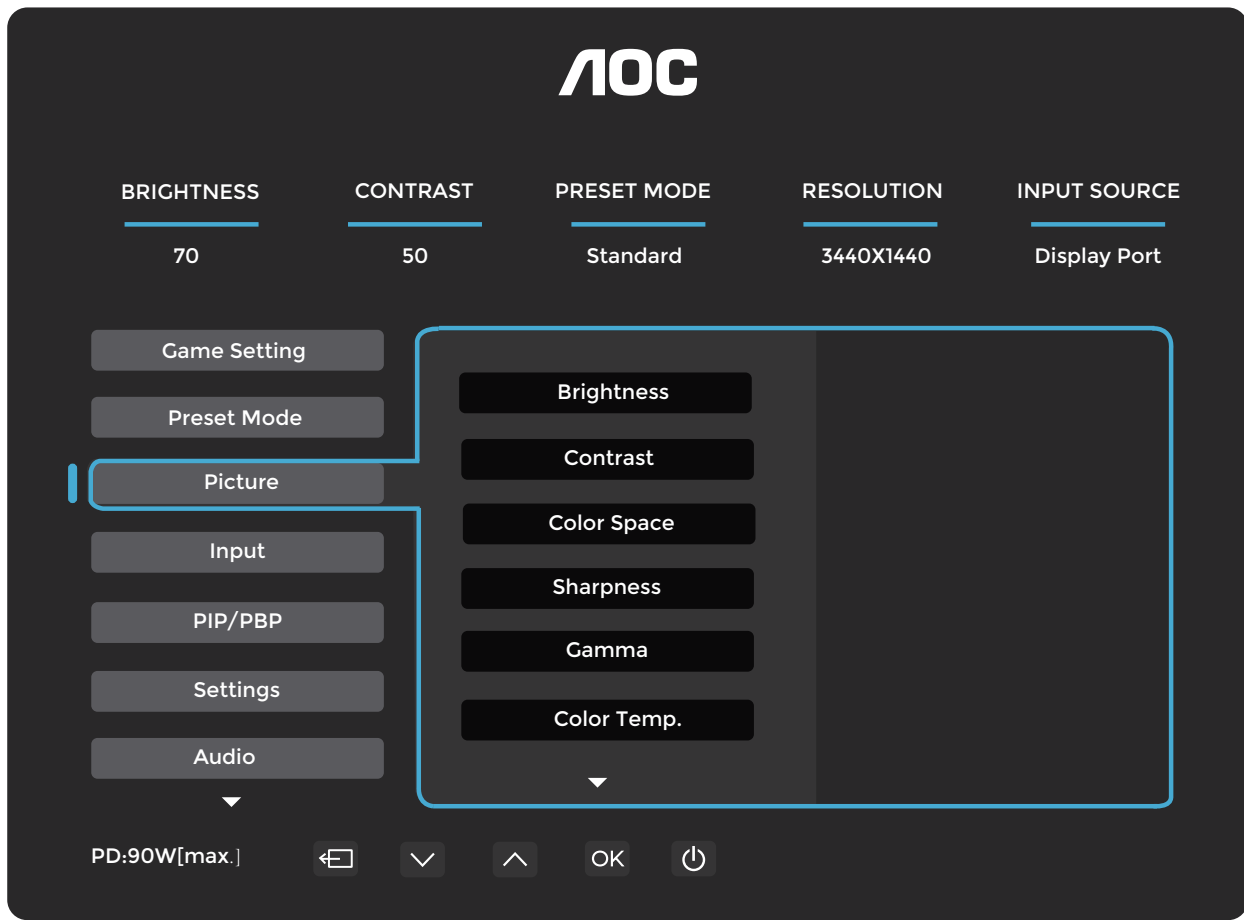

Brightness (Kecerahan)	0-100	Penyesuaian Backlight.
Contrast (Kontras)	0-100	Kontras dari digital register.
Ruang Warna	Panel Native	Panel ruang warna standar.
	sRGB	Ruang warna sRGB.
Sharpness (Ketajaman)	0-100	Sharpness (Ketajaman) Penyesuaian.
Gamma	1,8 / 2,0 / 2,2 / 2,4 / 2,6	Sesuaikan Gamma.
Temperatur Warna	Native/5000K/ 6500K/7500K/ 8200K/9300K/ 11500K/User Define	Panggil Ulang Temperatur Warna dari EEPROM.
Merah	0-100	Penguatan Merah dari Digital-register.
Hijau	0-100	Penguatan Hijau dari Digital-register.
Biru	0-100	Penguatan biru dari Digital-register.
DCR	Mati / Aktif	Nonaktifkan rasio kontras dinamis.
Clear Vision	Mati/Lemah/Sedang/ Kuat	Atur Clear Vision
Rasio Gambar	Penuh/Aspek/1:1	Pilih rasio gambar untuk tampilan.

**Catatan:**

- 1). Saat mode "Reading", "HDR Effect - Picture", "HDR Effect - Movie", "HDR Effect - Game", "Uniformity", "FPS", "RTS", atau "Racing" dalam "Preset Mode" diaktifkan, pengaturan "Contrast", "Color Space", dan "Gamma" tidak dapat disesuaikan.
- 2). Saat "HDR" disetel ke DisplayHDR, pengaturan "Brightness", "Contrast", "Color Space", "Gamma", "Color Temp.", "Clear Vision", dan "DCR" tidak dapat disesuaikan.
- 3). Saat "HDR" disetel ke "HDR Picture", "HDR Movie", atau "HDR Game", pengaturan "Color Space", "Gamma", "Color Temp.", dan "DCR" tidak dapat disesuaikan.

## Input

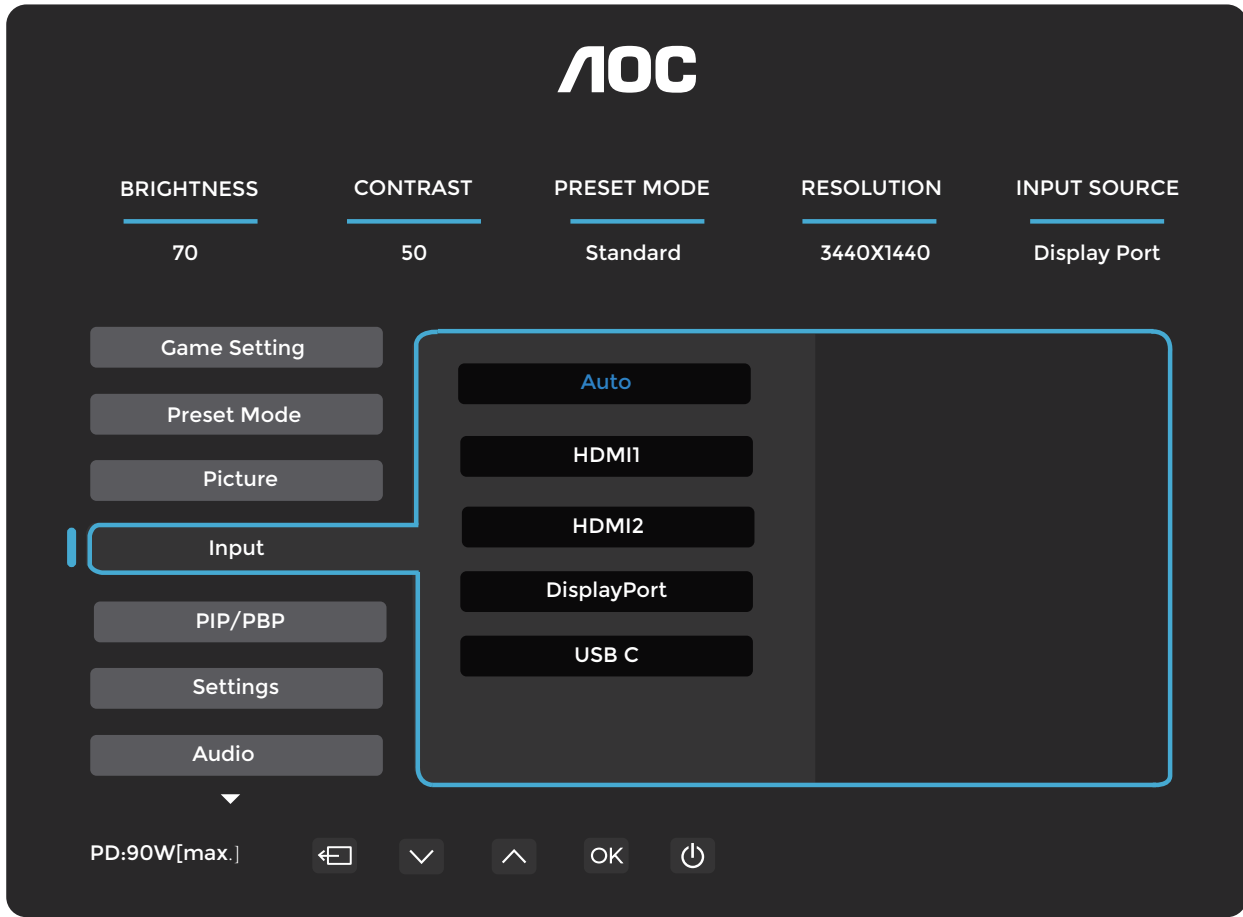

Otomatis		Pilih sumber sinyal input secara otomatis.
HDMI1		Pilih HDMI1 sebagai sumber sinyal input.
HDMI2		Pilih HDMI2 sebagai sumber sinyal input.
DisplayPort		Pilih DisplayPort sebagai sumber sinyal input.
USB-C		Pilih USB C sebagai sumber sinyal input.

## PIP/PBP

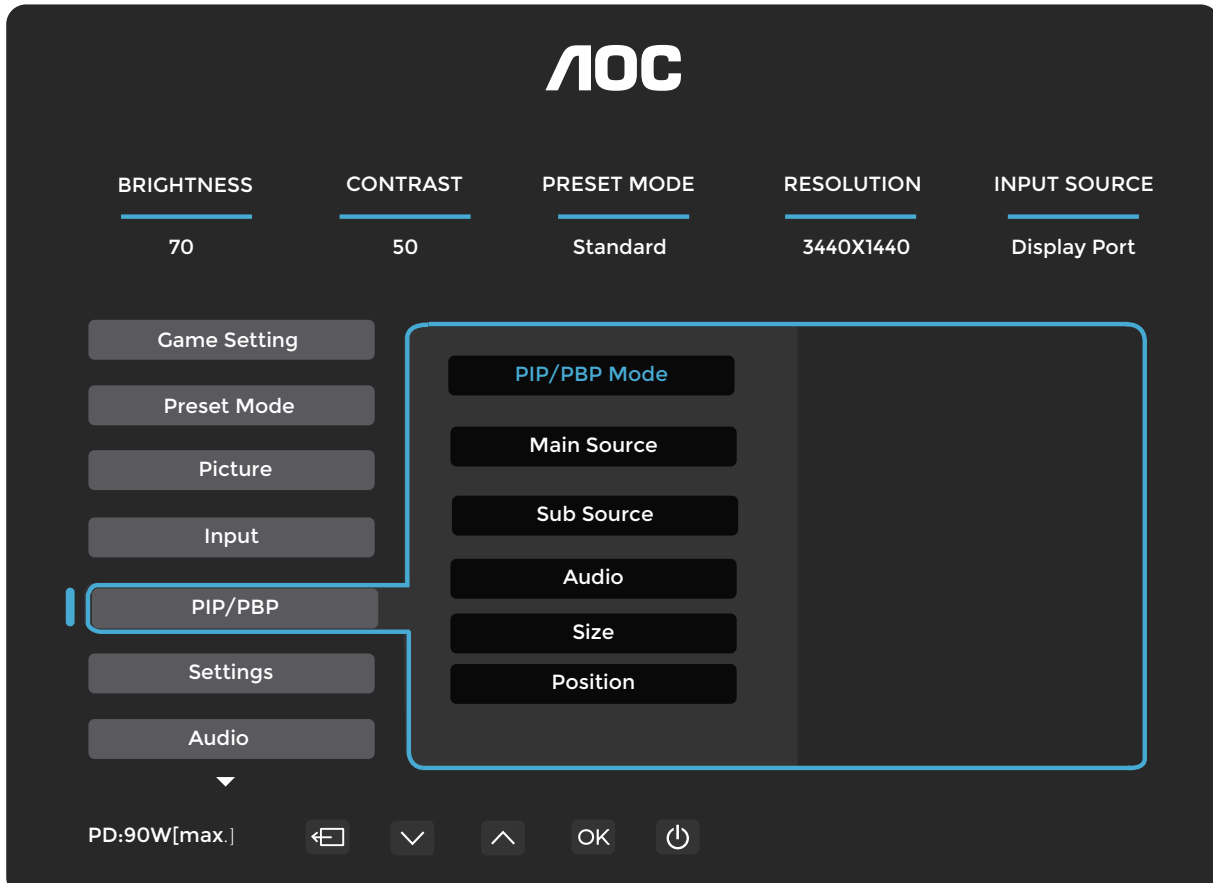

Mode PIP/PBP	Mati / PIP / PBP	Nonaktifkan atau aktifkan PIP atau PBP.
Sumber utama		Pilih sumber layar utama.
Sumber Sub		Pilih sumber layar sub.
Audio	Sumber utama	Nonaktifkan atau aktifkan pengaturan audio.
	Sumber Sub	
Ukuran	Kecil / Sedang / Besar	Pilih ukuran layar.
Posisi	Kanan-Atas	Atur posisi layar.
	Kanan-Bawah	
	Kiri-Atas	
	Kiri-Bawah	
Tukar	On: Tukar	Tukar sumber layar.
	Off: tidak ada tindakan	

### Catatan:

1) Ketika "HDR" pada "Kecerahan" diatur ke status selain Off (Mati), semua item di bawah "PIP/PBP" tidak dapat disesuaikan.

2) Ketika PBP/PIP diaktifkan, kompatibilitas sumber input layar utama dan layar sekunder adalah sebagai berikut:

PBP		Sumber Utama			
		HDMI1	HDMI2	USB-C	DisplayPort
Sumber sub	HDMI1	V	V	V	V
	HDMI2	V	V	V	V
	USB-C	V	V	V	V
	DisplayPort	V	V	V	V

PIP		Sumber Utama			
		HDMI1	HDMI2	USB-C	DisplayPort
Sumber sub	HDMI1	V	V	V	V
	HDMI2	V	V	V	V
	USB-C	V	V	V	V
	DisplayPort	V	V	V	V

\*: Saat PIP diaktifkan, jika HDMI dan DisplayPort digunakan secara bersamaan sebagai sumber layar utama dan sumber layar sub, port DisplayPort lainnya mendukung resolusi maksimum WQHD 60 Hz 8 bit (format RGB atau YCbCr 444 atau format 420).

## Pengaturan

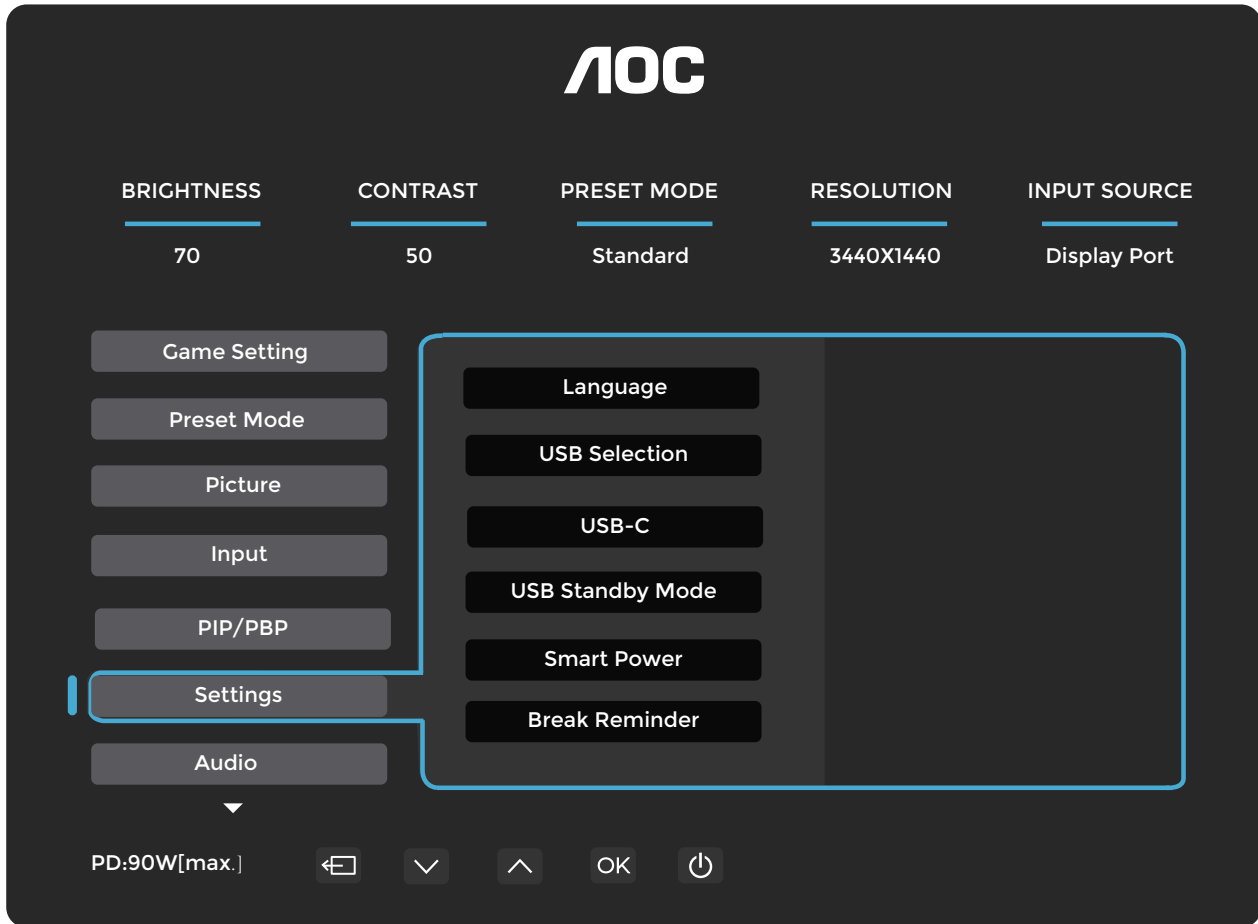

Bahasa		Pilih bahasa OSD.
Pemilihan USB	Auto / USB-C / USB Up	Pilih jalur untuk data Uplink USB
USB-C	Kecepatan Data Tinggi/ Resolusi Tinggi	Jika Anda ingin menghubungkan perangkat USB-C, atur pengaturan USB ke Resolusi Tinggi atau Kecepatan Data Tinggi.
Mode Siaga USB	Mati / Aktif	
Smart Power	Mati / Aktif	
Pengingat Istirahat	Mati / Aktif	Pengingat Istirahat jika pengguna bekerja terus-menerus lebih dari 1 jam.
Timer Mati (jam)	0-24	Pilih waktu mati DC.
DDC/CI	Tidak / Ya	Aktifkan/Nonaktifkan Dukungan DDC/CI.
Pemberitahuan Resolusi	Mati / Aktif	Petunjuk resolusi optimal.
Reset	Tidak / Ya	Setel ulang menu ke pengaturan default.
	ENERGY STAR® atau Tidak	ENERGY STAR® tersedia untuk model tertentu

## Audio

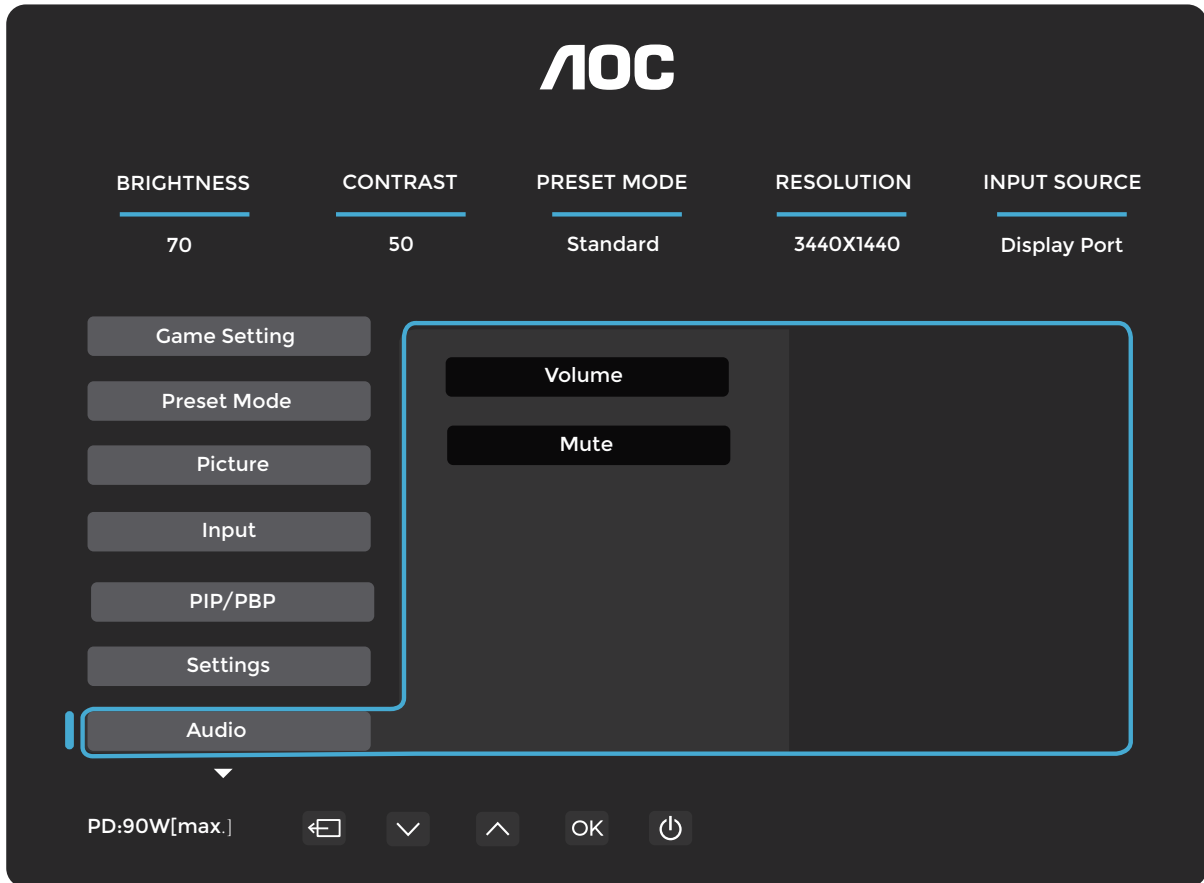

Volume	0-100	Penyesuaian Volume
Bisikan	Mati / Aktif	Matikan volume.

## Pengaturan OSD

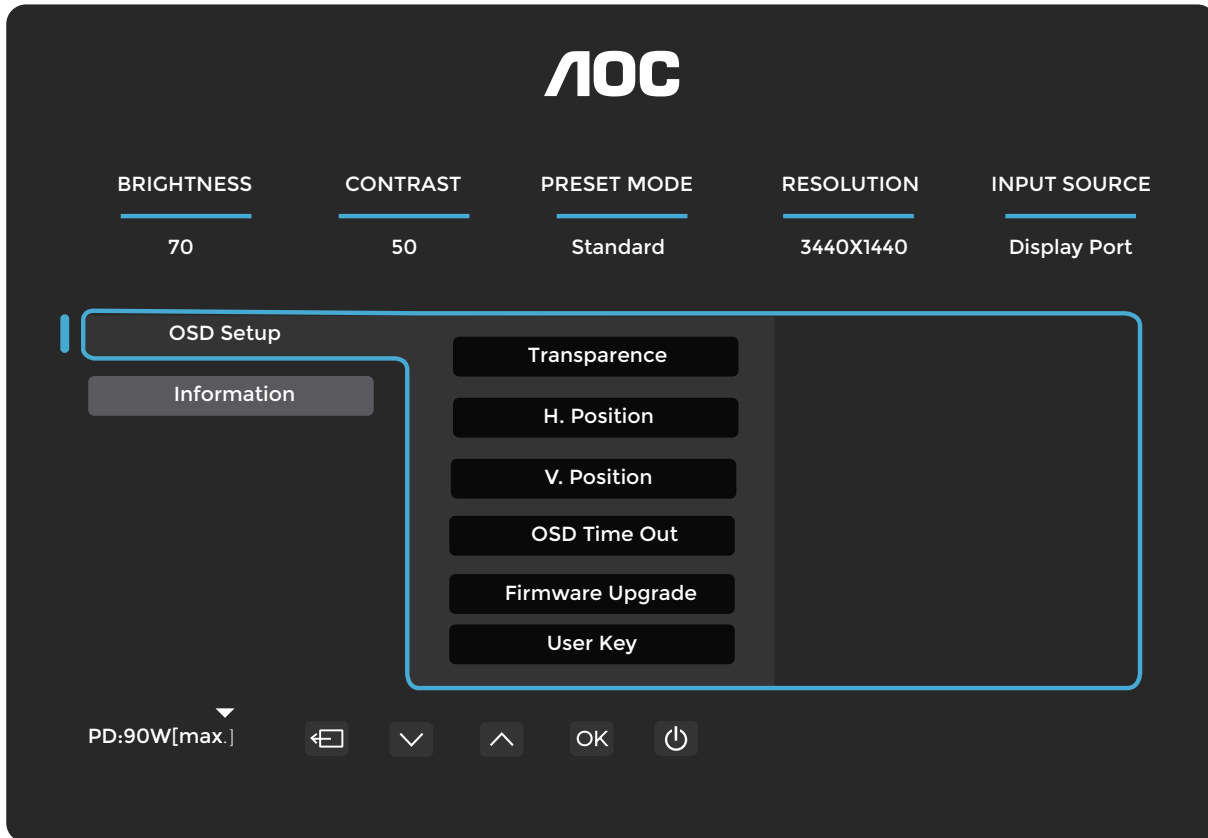

Transparansi	0-100	Sesuaikan transparansi OSD.
Posisi H.	0-100	Sesuaikan posisi horizontal OSD.
Posisi	0-100	Sesuaikan posisi vertikal OSD.
Timeout	5-120	Sesuaikan waktu timeout OSD.
Pemutakhiran Firmware	Tidak / Ya	Lakukan pemutakhiran firmware melalui USB.
Tombol Pengguna	Ruang Warna/ Mode Preset/ Brightness (Kecerahan)/ Volume/ Bahasa/ Gamma/ Temperatur Warna	Pengaturan pengguna "V" menu pintasan tombol.

## Information (Informasi)

The image shows the AOC OSD (On-Screen Display) menu in the 'Information' section. At the top, the AOC logo is centered. Below it, five main menu items are displayed: BRIGHTNESS (70), CONTRAST (50), PRESET MODE (Standard), RESOLUTION (3440X1440), and INPUT SOURCE (Display Port). A blue box highlights the 'Information' menu item, which is expanded to show a list of system parameters. At the bottom, there are navigation icons and a power button.

**AOC**

BRIGHTNESS 70    CONTRAST 50    PRESET MODE Standard    RESOLUTION 3440X1440    INPUT SOURCE Display Port

OSD Setup

Information

Input	HDMI2	SN	000000000
Resolution	3440x1440@60Hz	FW Version	V1.00
Brightness	70	Firmware Date	20250430
Gamma	2.2	Sync	Adaptive-Sync
HDR	SDR		
HBR2/HBR3	HBR		

PD:90W[max.]    ⏪    ⏩    ⏴    ⏵    OK    ⏻

## Indikator LED

Status	Warna LED
Mode Daya Penuh	Putih
Mode Nonaktif Aktif	Oranye

# Pemecahan Masalah

Masalah & Pertanyaan	Solusi yang Mungkin
<b>LED Daya Tidak Menyala</b>	Pastikan tombol daya dalam posisi ON dan kabel daya terhubung dengan benar ke stopkontak yang memiliki grounding serta ke monitor.
<b>Tidak ada gambar pada layar</b>	<ul style="list-style-type: none"> <li>● Apakah kabel daya terhubung dengan benar? Periksa sambungan kabel daya dan catu daya.</li> <li>● Apakah kabel video terhubung dengan benar? (Terhubung menggunakan kabel HDMI) Periksa sambungan kabel HDMI. (Terhubung menggunakan kabel DisplayPort) Periksa sambungan kabel DisplayPort. * Input HDMI/DisplayPort tidak tersedia pada setiap model.</li> <li>● Jika daya menyala, nyalakan ulang komputer untuk melihat layar awal (layar login). Jika layar awal (layar login) muncul, nyalakan komputer dalam mode yang sesuai (mode aman untuk Windows 7/8/10), lalu ubah frekuensi kartu video. (Merujuk pada Pengaturan Resolusi Optimal) Jika layar awal (layar login) tidak muncul, hubungi Pusat Layanan atau dealer Anda.</li> <li>● Bisakah Anda melihat "Input Tidak Didukung" di layar? Pesan ini muncul ketika sinyal dari kartu video melebihi resolusi maksimum dan frekuensi yang dapat ditangani monitor dengan baik. Sesuaikan resolusi maksimum dan frekuensi agar sesuai dengan kemampuan monitor.</li> <li>● Pastikan Driver Monitor AOC telah terpasang.</li> </ul>
<b>Gambar Buram &amp; Mengalami Masalah Bayangan Silau (Ghosting)</b>	Atur kontrol kontras dan kecerahan. Tekan tombol pintas (AUTO) untuk penyesuaian otomatis. Pastikan Anda tidak menggunakan kabel ekstensi atau kotak saklar. Disarankan untuk menghubungkan monitor langsung ke konektor output kartu video di bagian belakang.
<b>Gambar Melompat, Berkedip, atau Muncul Pola Gelombang pada Gambar</b>	Pindahkan perangkat listrik yang dapat menyebabkan gangguan elektromagnetik sejauh mungkin dari monitor. Gunakan frekuensi penyegaran maksimum yang didukung monitor pada resolusi yang digunakan.
<b>Monitor terjebak dalam Mode Mati Aktif (Active Off-Mode).</b>	Saklar Daya Komputer harus dalam posisi ON. Kartu Video Komputer harus terpasang dengan kencang pada slotnya. Pastikan kabel video monitor terhubung dengan benar ke komputer. Periksa kabel video monitor dan pastikan tidak ada pin yang bengkok. Pastikan komputer Anda berfungsi dengan menekan tombol CAPS LOCK pada keyboard sambil mengamati LED CAPS LOCK. LED tersebut harus menyala atau mati setelah tombol CAPS LOCK ditekan.
<b>Salah satu warna primer (MERAH, HIJAU, atau BIRU) tidak muncul</b>	Periksa kabel video monitor dan pastikan tidak ada pin yang rusak. Pastikan kabel video monitor terhubung dengan benar ke komputer.
<b>Gambar layar tidak terpusat atau ukuran tidak tepat</b>	Sesuaikan Posisi-H dan Posisi-V atau tekan tombol pintas (AUTO).
<b>Gambar memiliki cacat warna (putih tidak tampak putih)</b>	Sesuaikan warna RGB atau pilih suhu warna yang diinginkan.
<b>Gangguan horizontal atau vertikal pada layar</b>	Gunakan mode shutdown Windows 7/8/10/11 untuk menyesuaikan CLOCK dan FOCUS. Tekan tombol pintas (AUTO) untuk penyesuaian otomatis.
<b>Regulasi &amp; Layanan</b>	Silakan merujuk pada Informasi Regulasi & Layanan yang terdapat dalam manual CD atau di <a href="http://www.aoc.com">www.aoc.com</a> (untuk menemukan model yang Anda beli di negara Anda dan untuk menemukan Informasi Regulasi & Layanan di halaman Dukungan).

# Spesifikasi

## Spesifikasi Umum

Panel	Nama Model	CU34E4CV		
	Sistem penggerak	TFT LCD Warna		
	Ukuran Gambar yang Dapat Dilihat	86,4 cm diagonal		
	Pitch piksel	0,23175 mm (H) x 0,23175 mm (V)		
	Warna Tampilan	1,07B[1]		
Lainnya	Rentang pemindaian horizontal	30k~190kHz		
	Ukuran Pemindaian Horizontal (Maksimum)	797,22 mm		
	Rentang Pemindaian Vertikal	48~120Hz		
	Ukuran Pemindaian Vertikal (Maksimum)	333,72 mm		
	Resolusi Preset Optimal	3440x1440@60Hz		
	Resolusi Maksimum	3440x1440@100Hz(HDMI) 3440x1440@120Hz (DisplayPort/USB-C)		
	Plug & Play	VESA DDC2B/CI		
	Sumber Daya Listrik	100-240V~ 50/60Hz 2,5A		
	Konsumsi Daya	Tipikal (Kecerahan dan Kontras Default)	37W	
		Maks. (Kecerahan = 100, Kontras = 100)	≤179W	
		Mode Siaga	≤0,5W	
	Disipasi Panas	Pengoperasian Normal	126,28 BTU/jam (tip.)	
		Tidur (Mode Siaga)	<1,71 BTU/jam	
Mode Mati		<1,02 BTU/jam		
Mode Mati (Sakelar AC)		0 BTU/jam		
USB-C	USB-C	Steker Dapat Disambungkan Dua Sisi		
	Ultra-Highspeed	Transmisi Data dan Video		
	DisplayPort	Mode Alt DisplayPort Bawaan		
	Catu Daya	Versi USB PD 3.0		
	Catu Daya Maksimum	Hingga 90 <sup>W</sup> [3] (5 V/3 A, 7 V/3 A, 9 V/3 A, 10 V/3 A, 12 V/3 A, 15 V/3 A, 20 V/4,5 A)		
Karakteristik Fisik	Jenis Konektor	HDMIx2/DisplayPort/USB C/RJ45/USBx4/USB UP/Keluaran Jack Earphone		
	RJ45	LAN Ethernet (10M/100M/1000M)		
	Jenis Kabel Sinyal	Dapat Dilepas		
	Speaker Internal	5Wx2		
Lingkungan	Suhu	Pengoperasian	0°C~40°C	
		Tidak Beroperasi	-25°C~55°C	
	Kelembapan	Pengoperasian	10%~85% (non-Condensing)	
		Tidak Beroperasi	5%~93% (non-Condensing)	
	Ketinggian	Pengoperasian	0m~5000m (0ft~16404ft)	
		Tidak Beroperasi	0m~12192m (0ft~40000ft)	



Catatan:

[1] Jumlah maksimum warna tampilan yang didukung oleh produk ini adalah 1,07 miliar, dan kondisi pengaturannya adalah sebagai berikut (mungkin terdapat perbedaan akibat keterbatasan keluaran beberapa kartu grafis).  
 ("V": didukung, "\": tidak didukung):

Versi Sinyal Format Warna Status Bit Warna	HDMI2.0		DisplayPort1.4		USBC@USB3.2		USBC@USB2.0	
	YCbCr420 YCbCr422	YCbCr444 RGB	YCbCr420 YCbCr422	YCbCr444 RGB	YCbCr420 YCbCr422	YCbCr444 RGB	YCbCr420 YCbCr422	YCbCr444 RGB
WQHD 120 Hz 10 bit	\	\	V	V	\	\	V	V
WQHD 120 Hz 8 bit	\	\	V	V	V	\	V	V
WQHD 100 Hz 10 bit	\	\	V	V	V	\	V	V
WQHD 100 Hz 8 bit	V	V	V	V	V	\	V	V
Resolusi Rendah 10 bpc	V	V	V	V	V	V	V	V
Resolusi Rendah 8 bpc	V	V	V	V	V	V	V	V

[2]: Untuk input sinyal DisplayPort 1.4/HDMI 2.0 guna mencapai resolusi WQHD 120 Hz dengan 1,07 miliar warna atau lebih, diperlukan kartu grafis yang mendukung DSC. Periksa dukungan DSC pada produsen kartu grafis Anda.

[3]: Port USB-C mendukung daya keluaran maksimum 90 W, sebagaimana dijelaskan dalam tabel berikut:

Smart Power Off	PD = 65 W 20 V/3,25 A	FULL
Smart Power On	PD = 65 W 20 V/3,25 A	USB > 10W
Smart Power On	PD=90W 20V/4,5A	USB ≤ 10W

Antarmuka USB-C multifungsi dengan daya keluaran maksimum 90 W. Daya keluaran dapat bervariasi tergantung pada skenario penggunaan, lingkungan, atau saat dihubungkan ke model laptop yang berbeda. Data spesifik bergantung pada kondisi aktual.

# Kebijakan AOC mengenai Cacat Piksel Panel Monitor

AOC berkomitmen menyediakan produk berkualitas tertinggi. Kami menggunakan beberapa proses manufaktur paling canggih di industri dan menerapkan kontrol kualitas yang ketat. Namun demikian, cacat piksel atau subpiksel pada panel monitor terkadang tidak dapat dihindari.

Tidak ada produsen yang dapat menjamin bahwa semua panel bebas dari cacat piksel, tetapi AOC menjamin bahwa monitor apa pun dengan jumlah cacat yang tidak dapat diterima akan diperbaiki atau diganti berdasarkan garansi. Pemberitahuan ini menjelaskan berbagai jenis cacat piksel dan menetapkan tingkat cacat yang dapat diterima untuk masing-masing jenis. Agar memenuhi syarat perbaikan atau penggantian berdasarkan garansi, jumlah cacat piksel pada panel monitor harus melebihi batas yang ditentukan. Sebagai contoh, tidak lebih dari 0,0004% subpiksel pada monitor boleh mengalami cacat.

Selain itu, AOC menetapkan standar kualitas yang lebih tinggi untuk jenis atau kombinasi tertentu cacat piksel yang lebih mencolok dibandingkan yang lain. Kebijakan ini berlaku secara global.

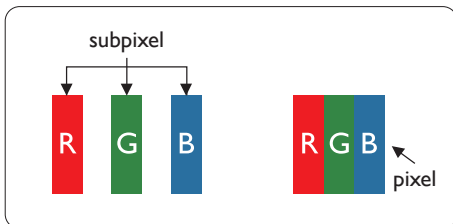

## Piksel dan Subpiksel

Piksel, atau elemen gambar, terdiri atas tiga subpiksel dalam warna primer merah, hijau, dan biru. Banyak piksel bersama-sama membentuk sebuah gambar. Ketika semua subpiksel pada suatu piksel menyala, ketiga subpiksel berwarna tersebut tampak sebagai satu piksel putih. Ketika semuanya gelap, ketiganya tampak sebagai satu piksel hitam. Kombinasi lain antara subpiksel yang menyala dan gelap menghasilkan piksel tunggal dengan warna-warna lainnya.

## Jenis Cacat Piksel

Cacat piksel dan subpiksel muncul di layar dengan cara yang berbeda. Terdapat dua kategori cacat piksel dan beberapa jenis cacat subpiksel dalam masing-masing kategori tersebut.

### Cacat Titik Terang

Cacat titik terang muncul sebagai piksel atau subpiksel yang selalu menyala atau 'aktif'. Artinya, titik terang adalah subpiksel yang mencolok pada layar saat monitor menampilkan pola gelap. Berikut adalah jenis-jenis cacat titik terang.

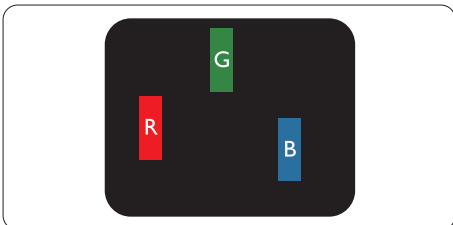

Satu subpiksel merah, hijau, atau biru yang menyala.

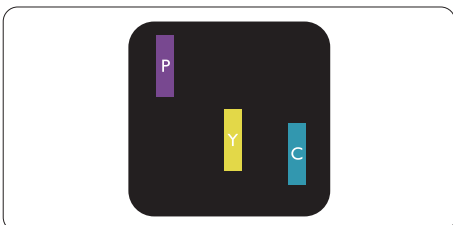

Dua subpiksel berdekatan yang menyala:

- Merah + Biru = Ungu
- Merah + Hijau = Kuning
- Hijau + Biru = Cyan (Biru Muda)

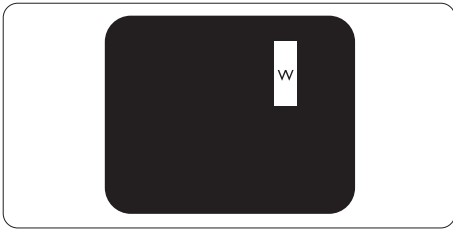

Tiga subpiksel berdekatan yang menyala (satu piksel putih).

Catatan

Titik terang merah atau biru harus lebih dari 50 persen lebih terang daripada titik-titik di sekitarnya, sedangkan titik terang hijau harus 30 persen lebih terang daripada titik-titik di sekitarnya.

#### Cacat Titik Hitam

Cacat titik hitam muncul sebagai piksel atau subpiksel yang selalu gelap atau 'mati'. Artinya, titik gelap adalah subpiksel yang mencolok pada layar ketika monitor menampilkan pola terang. Berikut ini adalah jenis-jenis cacat titik hitam.

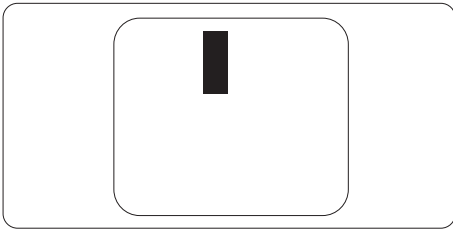

#### Kedekatan Cacat Piksel

Karena cacat piksel dan subpiksel dengan jenis yang sama yang berdekatan satu sama lain dapat lebih mencolok, AOC juga menetapkan toleransi untuk kedekatan cacat piksel.

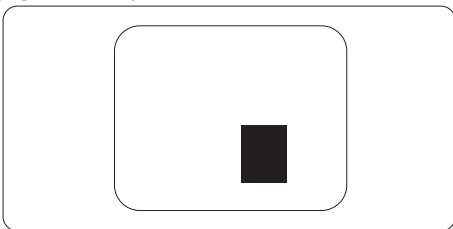

#### Toleransi Cacat Piksel

Agar memenuhi syarat untuk perbaikan atau penggantian akibat cacat piksel selama masa garansi, panel monitor AOC harus memiliki cacat piksel atau subpiksel yang melebihi toleransi yang tercantum dalam manual web.

CACAT TITIK TERANG	TINGKAT YANG DAPAT DITERIMA
1 subpiksel menyala	2
2 subpiksel menyala berdekatan	1
3 subpiksel menyala berdekatan (satu piksel putih)	0
Jarak antara dua cacat titik terang*	$\geq 15\text{mm}$
Total semua jenis cacat titik terang	2
CACAT TITIK GELAP	TINGKAT YANG DAPAT DITERIMA
1 subpiksel gelap	5 atau kurang
2 subpiksel gelap berdekatan	2 atau kurang
3 subpiksel gelap berdekatan	$\leq 1$
Jarak antara dua cacat titik gelap*	$\geq 15\text{mm}$
Total semua jenis cacat titik gelap	5 atau kurang
TOTAL CACAT TITIK	TINGKAT YANG DAPAT DITERIMA
Total cacat titik terang atau titik hitam dari semua jenis	5 atau kurang

Catatan

\*: 1 atau 2 cacat subpiksel berdekatan = 1 cacat titik.

## Mode Tampilan Preset

Standar	RESOLUSI ( $\pm 1$ Hz)	FREKUENSI HORIZONTAL (kHz)	FREKUENSI VERTIKAL (Hz)
VGA	640x480@60Hz	31.469	59.94
	640x480@67Hz	35	67
	640x480@72Hz	37.861	72.809
	640x480@75Hz	37.5	75
SVGA	800x600@56Hz	35.156	56.25
	800x600@60Hz	37.879	60.317
	800x600@72Hz	48.077	72.188
	800x600@75Hz	46.875	75
XGA	1024x768@60Hz	48.363	60.004
	1024x768@70Hz	56.476	70.069
	1024x768@75Hz	60.023	75.029
WXGA+	1440x900@60Hz	55.935	59.887
	832x624@75Hz	49.725	74.77
	1680x1050@60Hz	64.674	59.883
Full HD	1920x1080@60Hz	67.5	60
SXGA	1280x1024@60Hz	63.981	60.02
	1280x1024@75Hz	79.976	75.025
	1280x720@60Hz	44.772	59.855
	1280x960@60Hz	60	60
	2560x1080@60Hz	67.173	59.976
QHD	2560x1440@120Hz	176.4	120
WQHD	3440x1440@60Hz	88.861	60
	3440x1440@100Hz	149	100
	3440x1440@30Hz	44.43	30
	3440x1440@75Hz	111.9	75
	3440x1440@120Hz (DisplayPort/USB C)	176.4	120

Catatan: Sesuai dengan standar VESA, mungkin terdapat kesalahan tertentu ( $\pm 1$ Hz) dalam perhitungan refresh rate (frekuensi bidang) pada berbagai sistem operasi dan kartu grafis. Untuk meningkatkan kompatibilitas, refresh rate nominal produk ini telah dibulatkan. Harap merujuk pada produk yang sebenarnya.

# Rekomendasi untuk mencegah Sindrom Penglihatan Komputer (CVS)

(Hanya berlaku untuk model yang sesuai)

Monitor AOC dirancang dengan sertifikasi TÜV Rheinland® EyeComfort 3.0 untuk mencegah ketegangan mata akibat penggunaan komputer dalam waktu lama. Standar peringkat empat bintang tingkat lanjut ini menjamin pengurangan kelelahan visual melalui kombinasi fitur perangkat keras dan desain yang telah diaktifkan secara default pada monitor Anda.

## Fitur ramah mata:

- **Layar anti-silau:** Lapisan matte anti-silau meminimalkan pantulan dari sumber pencahayaan sekitar, seperti jendela atau lampu langit-langit, sehingga mengurangi gangguan visual dan meningkatkan kejernihan layar.
- **Teknologi Bebas Kedip:** Menggunakan pengaturan lampu latar arus searah (DC) untuk mempertahankan tingkat kecerahan yang konsisten guna menghilangkan kedipan layar—sumber umum kelelahan mata.
- **Mode LowBlue:** Monitor ini mengurangi paparan cahaya biru berbahaya dari kurang dari 50 persen menjadi di bawah 35 persen, membantu melindungi mata Anda tanpa mengorbankan kualitas warna. Fitur cahaya biru rendah telah ditetapkan sebagai pengaturan pabrik bawaan untuk memenuhi sertifikasi perangkat keras cahaya biru rendah dari TÜV Rheinland.
- **Mode Membaca:** Mode Membaca memberikan pengalaman membaca seperti kertas yang paling cocok untuk meninjau dokumen panjang, artikel, atau buku elektronik (eBook). Fitur ini memungkinkan pengalaman membaca yang lebih alami dan nyaman dengan menyesuaikan kontras, kecerahan, dan suhu warna, sehingga mengurangi ketegangan mata selama sesi membaca yang lama.

Untuk mengurangi kelelahan mata dan meningkatkan produktivitas, ikuti praktik terbaik berikut saat menata stasiun kerja Anda:

- **Optimalkan Ergonomi:** Atur posisi meja dan kursi sehingga kaki Anda bertumpu rata di lantai, mata berjarak sekitar satu rentang lengan dari layar, dan tangan dapat bertumpu dengan nyaman pada papan ketik dan tetikus. Ketinggian mata harus lima hingga tujuh cm (dua hingga tiga inci) di bawah tepi atas monitor. Jika Anda menggunakan kacamata bifokal atau lensa progresif, sesuaikan ketinggian monitor untuk meminimalkan kemiringan kepala.
- **Pertahankan Jarak Pandang yang Sehat:** Jaga jarak **50 hingga 70 sentimeter (20 hingga 28 inci)** antara mata Anda dan layar. Paparan layar dalam waktu lama dapat menyebabkan kelelahan mata dan berdampak pada penglihatan. Untuk mengurangi ketegangan, **istirahatkan mata Anda selama lima hingga sepuluh menit** setelah setiap jam penggunaan layar. Mengalihkan fokus secara berkala ke objek yang jauh juga dapat membantu merilekskan otot mata Anda.
- **Sesuaikan Pengaturan Tampilan:** Pilih mode monitor yang paling sesuai untuk tugas Anda, atau atur kecerahan dan kontras secara manual sesuai kenyamanan Anda.
- **Kelola Pencahayaan:** Pastikan layar Anda bebas dari silau atau pantulan yang disebabkan oleh lampu langit-langit atau jendela. Sesuaikan tingkat pencahayaan di belakang monitor dengan kecerahan layar, terutama saat menampilkan latar belakang terang. Hindari lampu neon dan permukaan yang sangat memantulkan cahaya.
- **Bangun Kebiasaan Kerja yang Sehat:** Berkediplah sesering mungkin dan terapkan praktik perawatan mata yang baik untuk membantu mencegah kekeringan dan ketidaknyamanan. Istirahat singkat yang sering lebih efektif daripada istirahat panjang yang jarang dalam menjaga kenyamanan penglihatan sepanjang hari.
- **Lakukan Latihan Mata dan Leher:** Sesekali fokuskan pandangan pada objek yang jauh untuk mengurangi ketegangan mata. Pejamkan mata, lalu putar dengan lembut dalam gerakan melingkar. Untuk melepaskan ketegangan, regangkan leher dengan perlahan dengan memiringkan kepala ke depan, ke belakang, dan ke samping.

# Penugasan Pin



Kabel Sinyal Tampilan Warna 19-Pin

Nomor Pin	Nama Sinyal	Nomor Pin	Nama Sinyal	Nomor Pin	Nama Sinyal
1.	TMDS Data 2+	9.	TMDS Data 0-	17.	Ground DDC/CEC
2.	Pelindung TMDS Data 2	10.	TMDS Clock +	18.	Daya +5V
3.	TMDS Data 2-	11.	Pelindung TMDS Clock	19.	Deteksi Hot Plug
4.	Data TMDS 1+	12.	TMDS Clock-		
5.	Pelindung TMDS Data 1	13.	CEC		
6.	Data TMDS 1-	14.	Dicadangkan (N.C. pada perangkat)		
7.	Data TMDS 0+	15.	SCL		
8.	Perisai Data TMDS 0	16.	SDA		

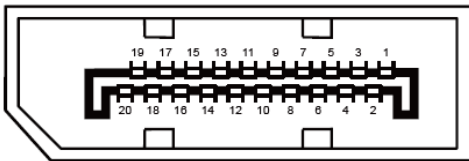

20-Pin Kabel Sinyal Tampilan Warna

Pin No.	Nama Sinyal	Pin No.	Nama Sinyal
1	ML_Lane 3 (n)	11	GND
2	GND	12	ML_Lane 0 (p)
3	ML_Lane 3 (p)	13	KONFIG1
4	ML_Lane 2 (n)	14	CONFIG2
5	GND	15	AUX_CH(p)
6	ML_Lane 2 (p)	16	GND
7	ML_Lane 1 (n)	17	AUX_CH(n)
8	GND	18	Deteksi Hot Plug
9	ML_Lane 1 (p)	19	Return DP_PWR
10	ML_Lane 0 (n)	20	DP_PWR

# Plug and Play

## Fitur Plug & Play DDC2B

Monitor ini dilengkapi dengan kemampuan VESA DDC2B sesuai dengan STANDAR VESA DDC. Fitur ini memungkinkan monitor untuk menginformasikan identitasnya kepada sistem host dan, tergantung pada tingkat DDC yang digunakan, mengkomunikasikan informasi tambahan mengenai kemampuan tampilan.

DDC2B adalah saluran data dua arah yang berbasis pada protokol I2C. Host dapat meminta informasi EDID melalui saluran DDC2B.

