

# MANUALE UTENTE



## CU34E4CV MONITOR

AOC.COM

©2026 AOC. All rights reserved

Version: A01

**AOC**

Sicurezza .....	1
Convenzioni Nazionali .....	1
Alimentazione.....	2
Installazione.....	3
Pulizia .....	4
Altro .....	5
Installazione.....	6
Contenuto della confezione.....	6
Installazione del Supporto e della Base .....	7
Regolazione dell'angolo di visione .....	9
Collegamento del Monitor .....	10
Funzione KVM.....	11
Montaggio a parete .....	13
Funzione Adaptive-Sync .....	14
Regolazione .....	15
Tasti di scelta rapida.....	15
Impostazioni OSD .....	16
Game Setting (Impost. gioco).....	17
Preset Mode (Mod. preimp.).....	19
Picture (Imm.) .....	20
Input.....	22
PIP/PBP .....	23
Settings (Impostazioni) .....	25
Disattivato / Attivato .....	25
Audio.....	26
OSD Setup (Imp. OSD) .....	27
Information (Info.).....	28
Indicatore LED .....	29
Risoluzione dei problemi .....	30
Specifiche.....	31
Specifiche generali.....	31
Politica AOC sui difetti dei pixel dei pannelli monitor .....	33
Modalità di visualizzazione preimpostate.....	35
Raccomandazioni per prevenire la sindrome da visione al computer (CVS).....	36
Assegnazione Pin .....	37
Plug and Play .....	38

# Sicurezza

## Convenzioni Nazionali

Le sottosezioni seguenti descrivono le convenzioni nazionali utilizzate in questo documento.

### Note, Precauzioni e Avvertenze

In tutto questo manuale, blocchi di testo possono essere accompagnati da un'icona e stampati in carattere grassetto o corsivo. Questi blocchi rappresentano note, avvertenze e precauzioni, e sono utilizzati come segue:



**NOTA:** Una NOTA indica informazioni importanti che aiutano a utilizzare al meglio il sistema informatico.





**PRECAUZIONE:** Una PRECAUZIONE indica un possibile danno all'hardware o una perdita di dati e spiega come evitare il problema.





**AVVERTENZA:** Un'AVVERTENZA indica un potenziale rischio di lesioni personali e spiega come evitare il problema. Alcune avvertenze possono apparire in formati alternativi e potrebbero non essere accompagnate da un'icona. In tali casi, la presentazione specifica dell'avvertenza è imposta dall'autorità regolatoria.

# Alimentazione

 Il monitor deve essere utilizzato esclusivamente con il tipo di alimentazione indicato sull'etichetta. Se non si è certi del tipo di alimentazione fornita nell'abitazione, consultare il rivenditore o la compagnia elettrica locale.

 Il monitor è dotato di una spina con tre poli e messa a terra, ovvero una spina con un terzo pin (di messa a terra). Tale spina si inserisce esclusivamente in una presa di corrente con messa a terra, quale misura di sicurezza. Se la presa non è compatibile con la spina a tre fili, far installare da un elettricista la presa corretta oppure utilizzare un adattatore per mettere in sicurezza l'apparecchio mediante messa a terra. Non compromettere la funzione di sicurezza della spina con messa a terra.

 Scollegare l'unità durante i temporali o quando non verrà utilizzata per periodi prolungati. Ciò proteggerà il monitor da eventuali danni causati da sovratensioni.

 Non sovraccaricare ciabatte elettriche e prolunghe. Il sovraccarico può provocare incendi o scosse elettriche.

 Per garantire un funzionamento corretto, utilizzare il monitor esclusivamente con computer certificati UL dotati di prese opportunamente configurate e contrassegnate con valori compresi tra 100-240 V CA, minimo 5 A.

 La presa a muro deve essere installata in prossimità dell'apparecchiatura ed essere facilmente accessibile.

# Installazione

**!** Non posizionare il monitor su carrelli, supporti, treppiedi, staffe o tavoli instabili. Se il monitor cade, può ferire una persona e causare gravi danni a questo prodotto. Utilizzare esclusivamente un carrello, supporto, treppiede, staffa o tavolo raccomandati dal produttore o forniti con questo prodotto. Seguire le istruzioni del produttore durante l'installazione del prodotto e utilizzare gli accessori di montaggio raccomandati dal produttore. La combinazione prodotto e carrello deve essere spostata con la massima attenzione.

**!** Non inserire mai alcun oggetto nelle fessure del cabinet del monitor. Ciò potrebbe danneggiare i componenti del circuito, causando incendi o scosse elettriche. Non versare mai liquidi sul monitor.

**!** Non posizionare la parte frontale del prodotto direttamente sul pavimento.

**!** Se si monta il monitor su una parete o su una mensola, utilizzare un kit di montaggio approvato dal produttore e seguire scrupolosamente le istruzioni del kit.

**!** Lasciare uno spazio adeguato intorno al monitor come illustrato di seguito. In caso contrario, la circolazione dell'aria potrebbe risultare insufficiente e il surriscaldamento potrebbe provocare incendi o danni al monitor.

**!** Per evitare potenziali danni, ad esempio la delaminazione del pannello dalla cornice, assicurarsi che il monitor non si inclini verso il basso oltre i -5 gradi. Se viene superato l'angolo massimo di inclinazione verso il basso di -5 gradi, il danno al monitor non sarà coperto dalla garanzia.

Di seguito sono riportate le aree di ventilazione consigliate intorno al monitor quando questo è installato a parete o sul supporto:

## Installato con supporto

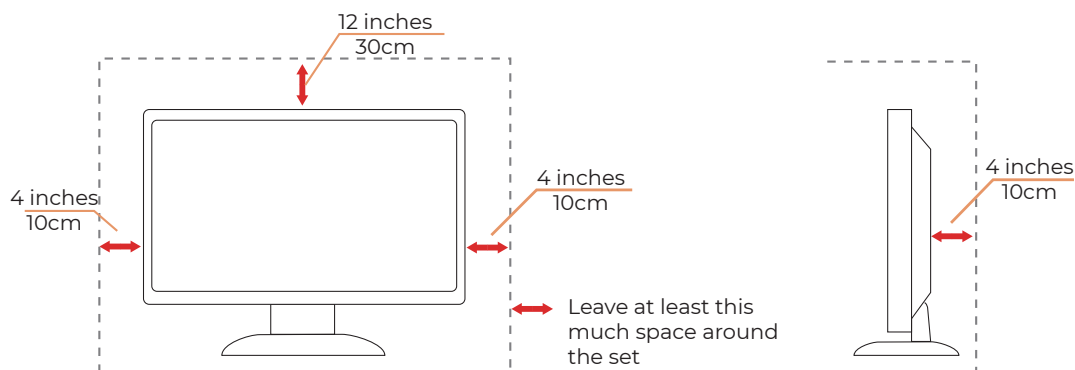

# Pulizia

 Pulire regolarmente l'involucro con un panno morbido leggermente inumidito con acqua.

 Durante la pulizia, utilizzare un panno morbido di cotone o in microfibra. Il panno deve essere umido ma quasi asciutto; evitare che liquidi penetrino nel case.





 Scollegare il cavo di alimentazione prima di pulire il prodotto.

## Altro

 Se il prodotto emette odori anomali, rumori insoliti o fumo, scollegare IMMEDIATAMENTE la spina di alimentazione e contattare un Centro Assistenza.

 Assicurarsi che le aperture di ventilazione non siano ostruite da mobili o tende.

 Non sottoporre il monitor LCD a vibrazioni intense o urti durante il funzionamento.

 Non urtare né far cadere il monitor durante il funzionamento o il trasporto.

 I cavi di alimentazione devono essere approvati per la sicurezza. Per la Germania, devono essere del tipo H03VV-F, 3G, 0,75 mm<sup>2</sup> o superiore. Per gli altri paesi, utilizzare i tipi idonei conformemente alle normative vigenti.

 Una pressione acustica eccessiva proveniente da auricolari e cuffie può causare perdita dell'udito. La regolazione dell'equalizzatore al massimo aumenta la tensione di uscita degli auricolari e delle cuffie e, di conseguenza, il livello di pressione sonora.

# Installazione

## Contenuto della confezione



Monitor



Quick Start Guide



Warranty Card



Stand



Base



Power Cable



HDMI Cable



DisplayPort Cable



USB Cable



USB C-C Cable

\* Non tutti i cavi di segnale sono forniti per tutti i paesi e le regioni. Verificare con il rivenditore locale o con l'ufficio AOC per conferma.

# Installazione del Supporto e della Base

Si prega di installare o rimuovere la base seguendo i passaggi indicati di seguito.

**Installazione:**

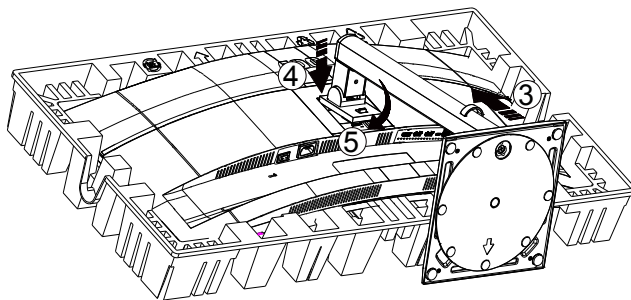
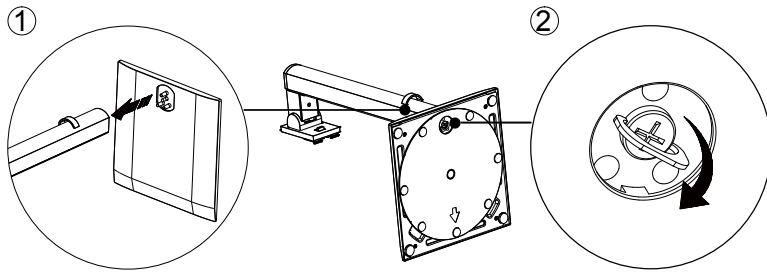

**Rimozione:**

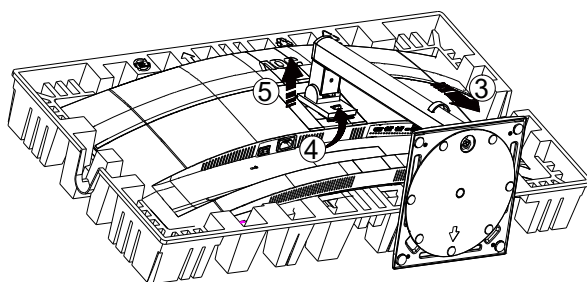
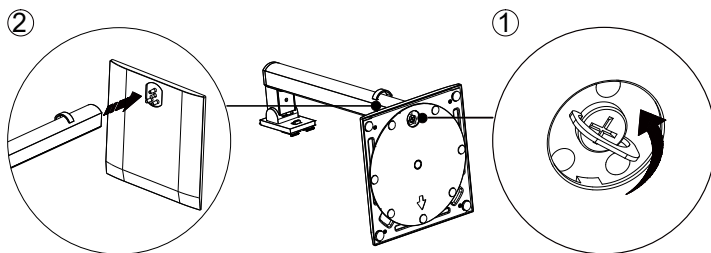

Specifiche per la vite della base: M6×19 mm (filetto utile 5,5 mm)

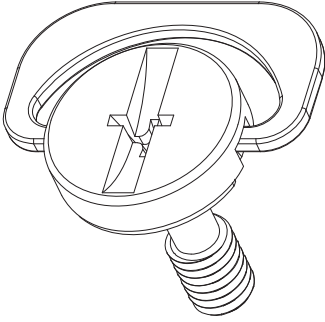

 **NOTA:** Il design del display può differire da quello illustrato.

## Regolazione dell'angolo di visione

Per ottenere la migliore esperienza visiva, assicurarsi di poter vedere l'intero volto sullo schermo e regolare quindi l'angolo del monitor in base alle proprie preferenze.

Tenere il supporto per evitare che il monitor si ribalti durante la regolazione dell'angolo.

È possibile regolare il monitor come segue:

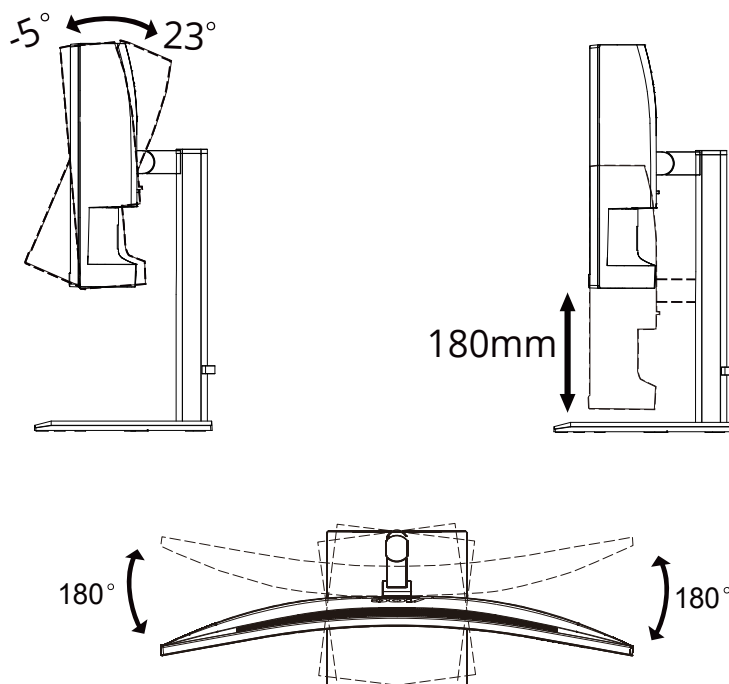

### **NOTA:**

Non toccare lo schermo LCD durante la regolazione dell'angolo. Toccare lo schermo LCD potrebbe causare danni.

### **Attenzione**

- Per evitare potenziali danni allo schermo, come la delaminazione del pannello, assicurarsi che il monitor non si inclini verso il basso oltre i  $-5$  gradi.
- Non premere sullo schermo durante la regolazione dell'angolo del monitor. Agire solo sulla cornice.

# Collegamento del Monitor

Collegamenti dei cavi sul retro del monitor e del computer:

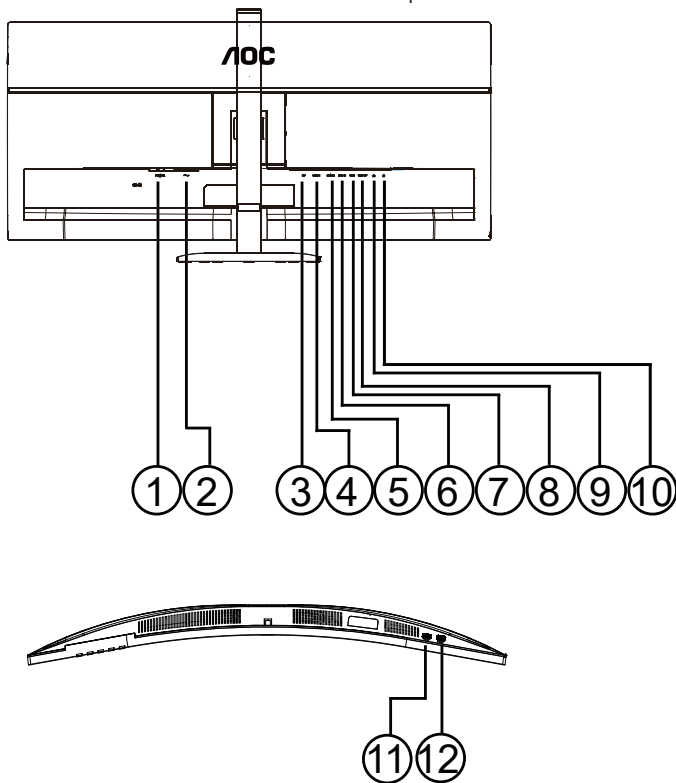

1. Interruttore di alimentazione
2. Alimentazione
3. DisplayPort
4. HDMI 1
5. HDMI 2
6. USB C
7. USB3.2 Gen1x2
8. USB Upstream
9. Ingresso RJ45
10. Cuffie
11. USB3.2 Gen1x1
12. USB3.2 Gen1 downstream + ricarica x1

## Collegare al PC

1. Collegare saldamente il cavo di alimentazione sul retro del display.
2. Spegner il computer e scollegare il cavo di alimentazione.
3. Collegare il cavo del segnale video al connettore video sul retro del computer.
4. Inserire il cavo di alimentazione del computer e del display in una presa di corrente vicina.
5. Accendere il computer e il display.

Se il monitor visualizza un'immagine, l'installazione è completata. Se non visualizza un'immagine, consultare la sezione Risoluzione dei problemi.

Per proteggere l'apparecchiatura, spegnere sempre il PC e il monitor LCD prima di effettuare collegamenti.

# Funzione KVM

## Cos'è KVM?

Con la funzione KVM è possibile visualizzare due PC, due notebook o un PC e un notebook su un unico monitor AOC e controllare i due dispositivi con una sola tastiera e un solo mouse. Passare il controllo da un dispositivo all'altro selezionando la sorgente del segnale di ingresso tramite "Input Select (Selez. Input)" nel menu OSD.

## Come utilizzare il KVM?

Passo 1: Collegare un dispositivo (PC o notebook) al monitor tramite USB-C.

Passo 2: Collegare l'altro dispositivo al monitor tramite HDMI o DisplayPort. Collegare inoltre tale dispositivo al monitor mediante la porta USB upstream.

Passo 3: Collegare le periferiche (tastiera e mouse) al monitor tramite porta USB.

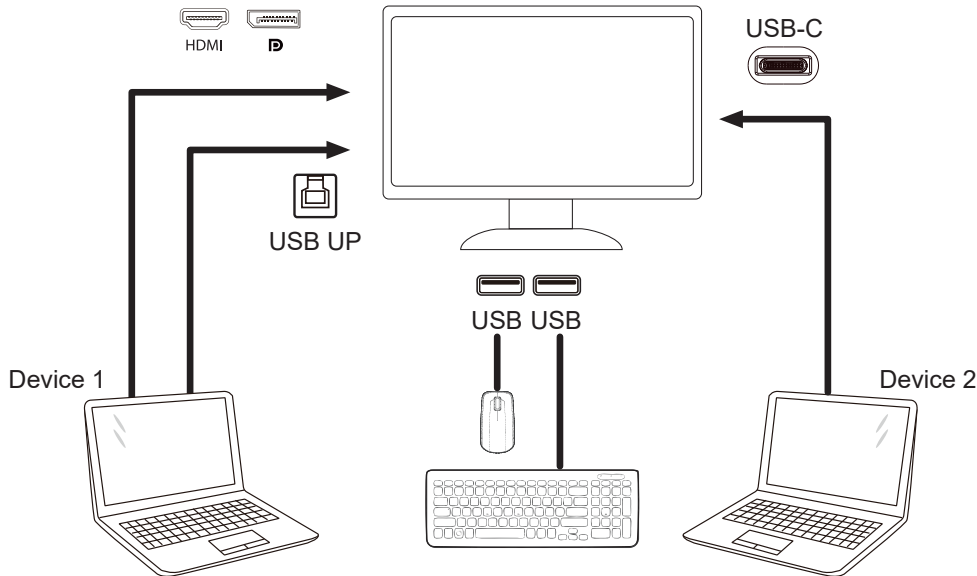

Note: Display design may differ from that illustrated

Passo 4: Accedere a Impostazioni. Andare alla pagina Imp. OSD e selezionare "Auto", "USB C" o "USB su" nella scheda USB selezione.

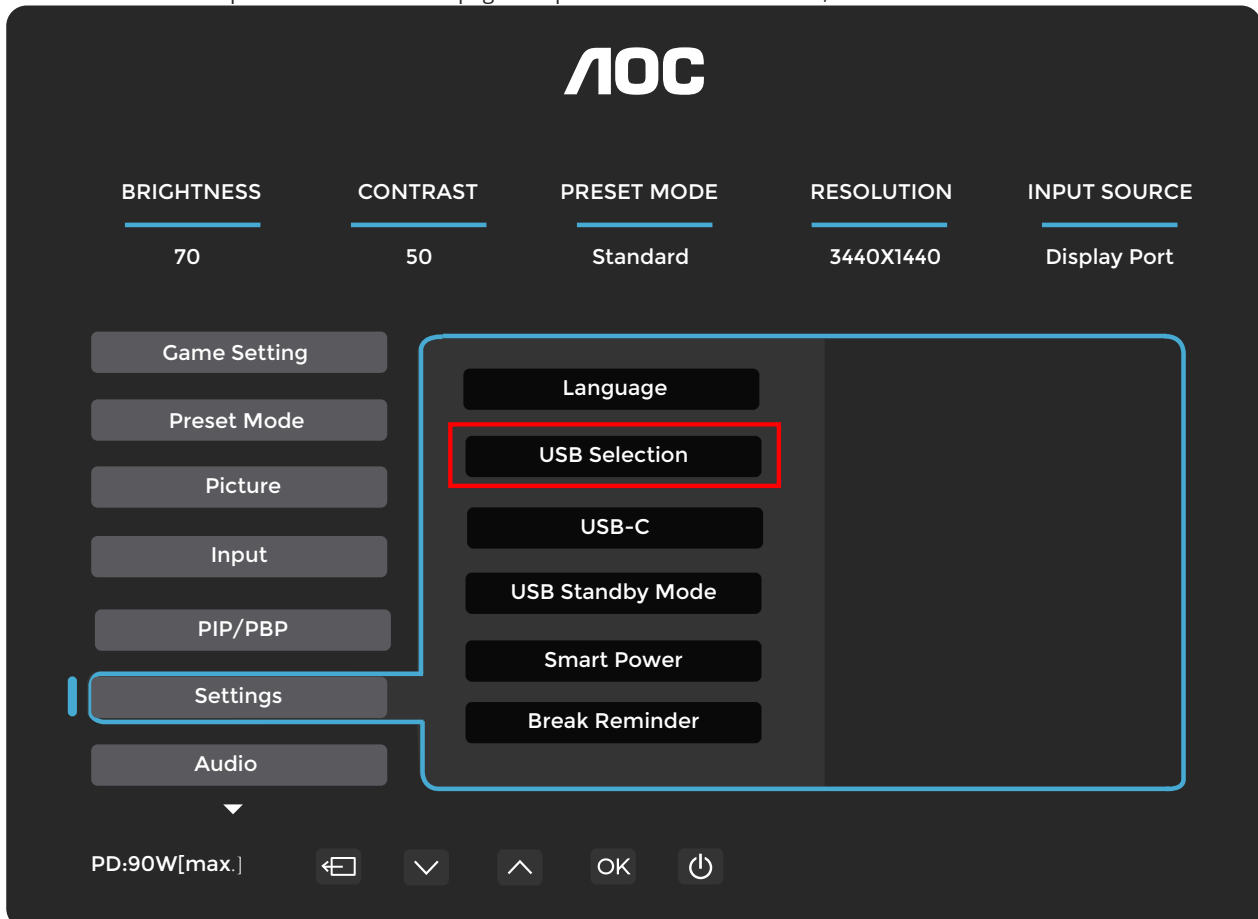

Auto (Auto.)	Auto seleziona USB C o USB su in base alla sorgente di ingresso.
USB C	Fornisce la funzione di hub USB tramite cavo USB C.
USB up (USB su)	Fornisce la funzione di hub USB tramite il cavo USB su.

# Montaggio a parete

Preparazione all'installazione di un braccio opzionale per montaggio a parete.

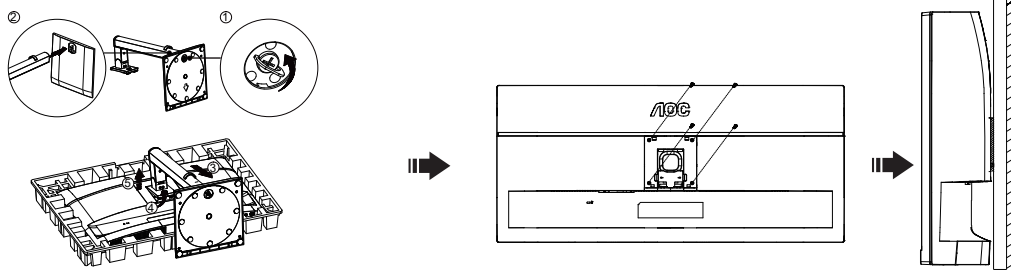

Questo monitor può essere fissato a un braccio per montaggio a parete acquistato separatamente. Scollegare l'alimentazione prima di questa procedura. Seguire i seguenti passaggi:

1. Rimuovere la base.
2. Seguire le istruzioni del produttore per assemblare il braccio per montaggio a parete.
3. Posizionare il braccio per montaggio a parete sul retro del Monitor. Allineare i fori del braccio con quelli sul retro del Monitor.
4. Inserire le 4 viti nei fori e serrare.
5. Ricollegare i cavi. Fare riferimento al manuale utente fornito con il braccio per montaggio a parete opzionale per le istruzioni sul fissaggio a parete.

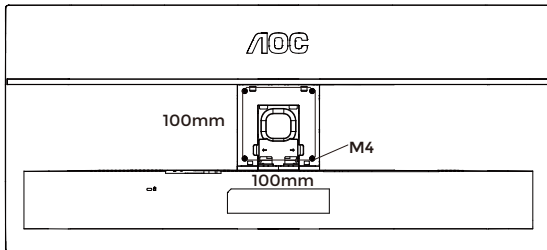

Specifiche delle viti per gancio da parete:  $M4*(10+X)$  mm, (X = spessore della staffa per montaggio a parete)

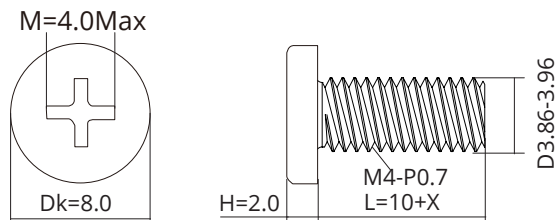

Nota: i fori per le viti di montaggio VESA non sono disponibili su tutti i modelli; si prega di verificare con il rivenditore o il reparto ufficiale AOC. Contattare sempre il produttore per l'installazione a parete.

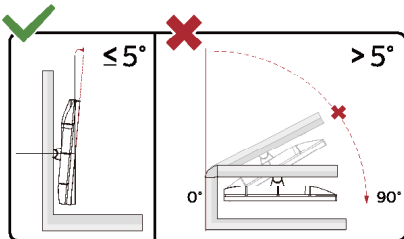

\* Il design del display può differire da quello illustrato.

## ⚠ AVVERTENZA:

1. Per evitare potenziali danni allo schermo, come la delaminazione del pannello, assicurarsi che il monitor non si inclini verso il basso oltre i -5 gradi.
2. Non premere sullo schermo durante la regolazione dell'angolo del monitor. Agire solo sulla cornice.

# Funzione Adaptive-Sync

1. La funzione Adaptive-Sync funziona con DisplayPort/HDMI/USB-C
2. Scheda grafica compatibile: l'elenco consigliato è il seguente; è inoltre possibile verificarlo visitando [www.AMD.com](http://www.AMD.com)

## Schede grafiche

- Serie Radeon™ RX Vega
- Serie Radeon™ RX 500
- Serie Radeon™ RX 400
- Serie Radeon™ R9/R7 300 (eccetto R9 370/X, R7 370/X, R7 265 )
- Radeon™ Pro Duo (2016)
- Serie Radeon™ R9 Nano
- Serie Radeon™ R9 Fury
- Serie Radeon™ R9/R7 200 (eccetto R9 270/X, R9 280/X )

## Processori

- AMD Ryzen™ 7 2700U
- AMD Ryzen™ 5 2500U
- AMD Ryzen™ 5 2400G
- AMD Ryzen™ 3 2300U
- AMD Ryzen™ 3 2200G
- AMD PRO A12-9800
- AMD PRO A12-9800E
- AMD PRO A10-9700
- AMD PRO A10-9700E
- AMD PRO A8-9600
- AMD PRO A6-9500
- AMD PRO A6-9500E
- AMD PRO A12-8870
- AMD PRO A12-8870E
- AMD PRO A10-8770
- AMD PRO A10-8770E
- AMD PRO A10-8750B
- AMD PRO A8-8650B
- AMD PRO A6-8570
- AMD PRO A6-8570E
- AMD PRO A4-8350B
- AMD A10-7890K
- AMD A10-7870K
- AMD A10-7850K
- AMD A10-7800
- AMD A10-7700K
- AMD A8-7670K
- AMD A8-7650K
- AMD A8-7600
- AMD A6-7400K

# Regolazione

## Tasti di scelta rapida

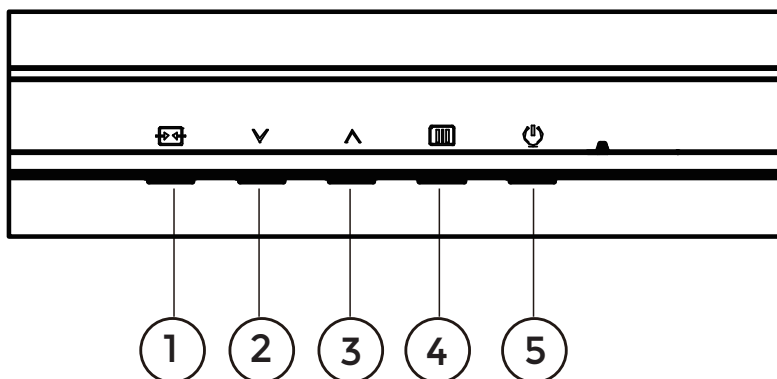

1	Origine/Esci
2	Tasto di utente (predefinito: Spazio Colore)/∨
3	USB selezione/∧
4	MENU/Invio
5	Alimentazione

### **MENU/Invio**

Premere per visualizzare l'OSD o confermare la selezione.

### **Alimentazione**

Premere il pulsante di accensione per accendere il monitor.

### **Tasto di utente (Game Mode (Gioco))/∨**

Personalizzare questa funzione tasto rapido nel menu OSD: Spazio Colore, Mod. preimp., Luminos., Volume, Lingua, Gamma, Colore. L'impostazione predefinita di fabbrica è Spazio Colore.

Quando non è visualizzato l'OSD, premere il tasto "∨" per aprire la funzione Spazio Colore, quindi premere il tasto "∨" o "∧" per selezionare lo Spazio Colore (Panel Native, sRGB).

### **USB selezione/∧**

Quando l'OSD non è visualizzato, premere il tasto "∧" per attivare la funzione USB selezione, quindi premere "∨" o "∧" per regolare il Auto, USB C, USB su.





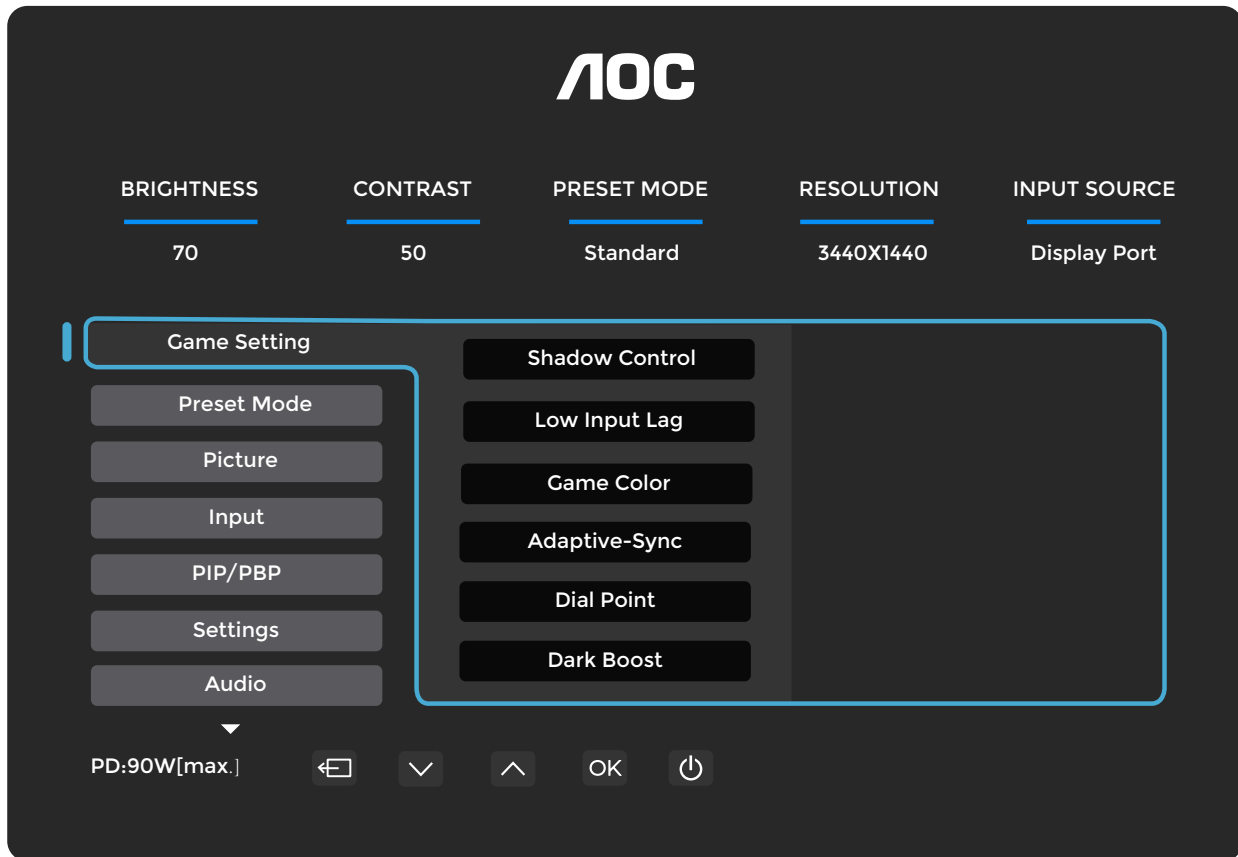

### **Origine/Esci**

Quando l'OSD è chiuso, premere il pulsante Sorgente/Esci attiva la funzione tasto rapido Sorgente. Quando il menu OSD è attivo, questo pulsante funge da tasto di uscita (per uscire dal menu OSD).

# Impostazioni OSD

Istruzioni di base e semplici sui tasti di controllo.



- 1). Premere il  **tasto MENU** per attivare la finestra OSD.
- 2). Premere  $\downarrow$  o  $\uparrow$  per spostarsi tra le funzioni. Una volta evidenziata la funzione desiderata, premere il  **tasto MENU / OK** per attivarla; premere  $\downarrow$  o  $\uparrow$  per spostarsi tra le funzioni del sottomenu. Una volta evidenziata la funzione del sottomenu desiderata, premere il  **tasto MENU / OK** per attivarla.
- 3). Premere  $\downarrow$  o  $\uparrow$  per modificare le impostazioni della funzione selezionata. Premere  $\left[ \rightarrow \right]$  /  $\left[ \leftarrow \right]$  per uscire. Per regolare un'altra funzione, ripetere i passaggi 2-3.
- 4). Funzione di blocco OSD: Per bloccare l'OSD, tenere premuto il pulsante  MENU mentre il monitor è disattivato, quindi premere il pulsante  di accensione per attivarlo. Per sbloccare l'OSD, tenere premuto il pulsante  MENU mentre il monitor è disattivato, quindi premere il pulsante  di accensione per attivarlo.

## Note:

Se la risoluzione del segnale in ingresso corrisponde alla risoluzione nativa o utilizza Adaptive-Sync, l'elemento "Image Ratio (Rapp. Immag.)" non è valido.

## Game Setting (Impost. gioco)

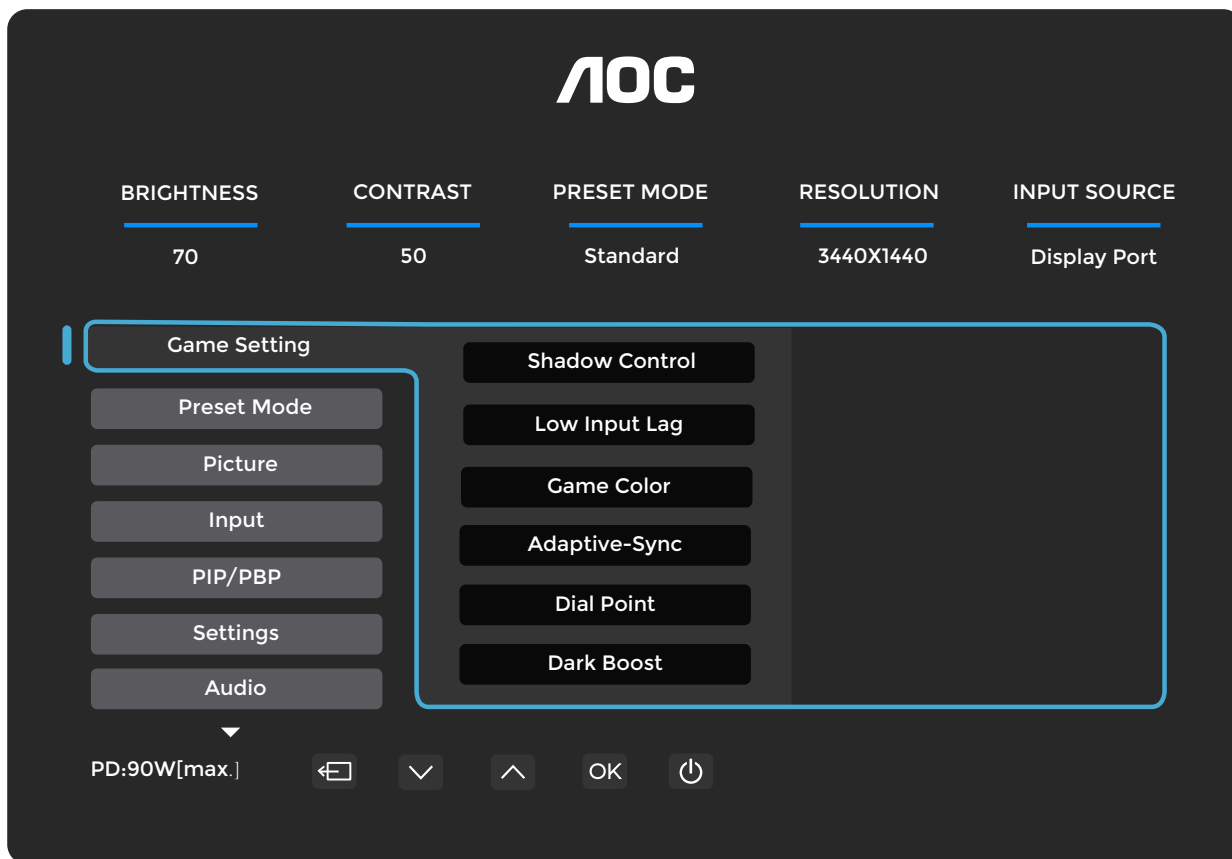

Shadow Control (Ctrl ombre)	0-20	Il valore predefinito del Controllo Ombre è 0; l'utente finale può regolarlo da 0 a 20 per aumentare il contrasto e ottenere un'immagine più nitida. Se l'immagine è troppo scura per visualizzare chiaramente i dettagli, regolare il valore da 0 a 20 per migliorare la nitidezza.
Basso input lag	Disattivato / Attivato	Disattivare il frame buffer per ridurre l'input lag.
Game Color (Colore gioco)	0 ~ 20	Il Colore gioco offre una regolazione della saturazione da 0 a 20 livelli per ottenere un'immagine migliore.
Adaptive-Sync	Disattivato / Attivato	Disabilitare o abilitare Adaptive-Sync. Promemoria per l'uso di Adaptive-Sync: quando la funzione Adaptive-Sync è attivata, potrebbe verificarsi un effetto lampeggiante in alcuni ambienti Game (Giochi).
Dial Point (Quadrante)	Off (Disat.) / On (Attivo) / Dynamic (Dinamico)	La funzione "Punto di mira" posiziona un indicatore di mira al centro dello schermo per assistere i giocatori nei giochi soprattutto in prima persona (FPS), garantendo una mira accurata e precisa.
Dark Boost (Aumento scuro)	Off (Disat.) / Livello1 / Livello2 / Livello3	Migliora i dettagli dello schermo nelle aree scure o luminose per regolare la luminosità nell'area luminosa e garantire che non risulti sovrasaturata.
MBR	0 ~ 20	MBR (Riduzione del motion blur) offre una regolazione da 0 a 20 livelli per ridurre la sfocatura del movimento. Note: 1. La funzione MBR può essere regolata quando Adaptive-Sync è disattivato e la frequenza di aggiornamento è $\geq 75$ Hz. 2. La luminosità dello schermo diminuisce all'aumentare del valore di regolazione.
MBR Sync	Disattivato / Attivato	Disabilitare o abilitare la sincronizzazione MBR (Motion Blur Remove).
Overdrive	Spento / Debole / Medio / Forte / Boost	Regola il tempo di risposta del monitor. Note: L'impostazione di OverDrive su Forte può causare sfocature nell'immagine. Regolare o disabilitare OverDrive in base alle proprie preferenze visive. Boost è disponibile soltanto quando Adaptive-Sync è disabilitato e la frequenza di aggiornamento è pari o superiore a 75 Hz. L'attivazione di Boost riduce la luminosità dello schermo.

**Note:**

Quando si utilizzano le modalità Lettura, Effetto HDR – Immagine, Effetto HDR – Film, Effetto HDR – Gioco, Uniformity, FPS, RTS e Corsa, Aumento scuro, Controllo ombre e Colore gioco vengono disabilitati.  
Quando HDR è attivato, Aumento scuro, Controllo ombre e Colore gioco non possono essere regolati.

## Preset Mode (Mod. preimp.)

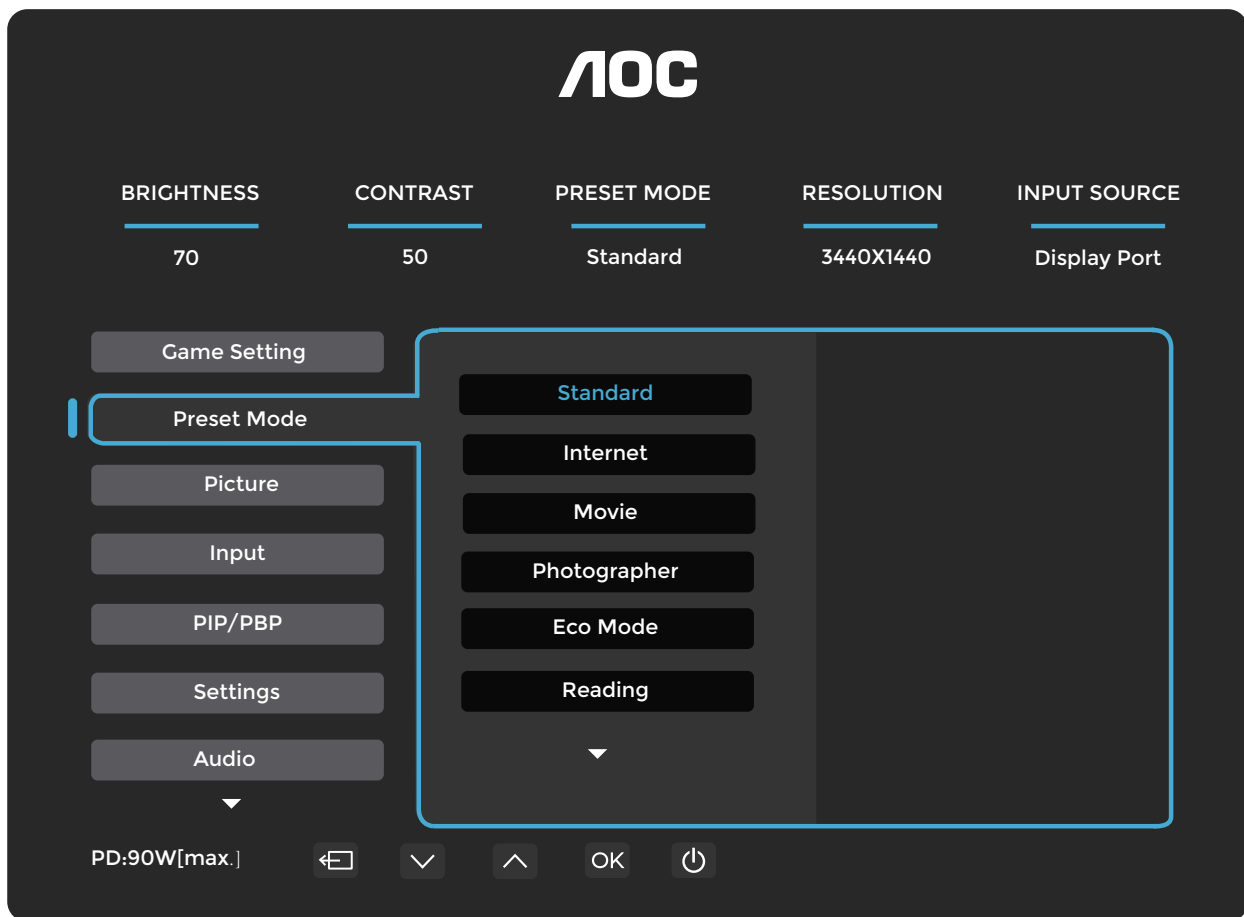

Standard		Migliorare la leggibilità per i giochi web e mobile adeguati.
Internet		Modalità Internet.
Movie (Film)		Modalità Movie (Film).
Photographer (Fotografo)		Photographer (Fotografo)Modalità.
Eco Mode (Eco.)		Eco Mode (Eco.)
Reading (Lettura)		Modalità lettura.
HDR Effect - Picture (Effetto HDR-Imm.)		Impostare l'effetto HDR in base alle esigenze di utilizzo.
HDR Effect - Movie (Effetto HDR-Film.)		
HDR Effect - Game (Effetto HDR-Gioco)		
Sports (Sport)		Modalità sport.
Uniformity		Modalità uniformità
FPS		Per giocare a giochi FPS (First Person Shooters). Migliora il livello del nero nei temi scuri.
RTS		Per giocare a RTS (Real Time Strategy). Migliora la qualità dell'immagine.
Racing (Corsa)		Per giocare a Racing, offre il tempo di risposta Fastest (Max. velocità) e un'elevata Saturation (Saturazione).
Reset Color (Ripristina colore)	No / Sì	Ripristinare il colore alle impostazioni predefinite.

## Picture (Imm.)

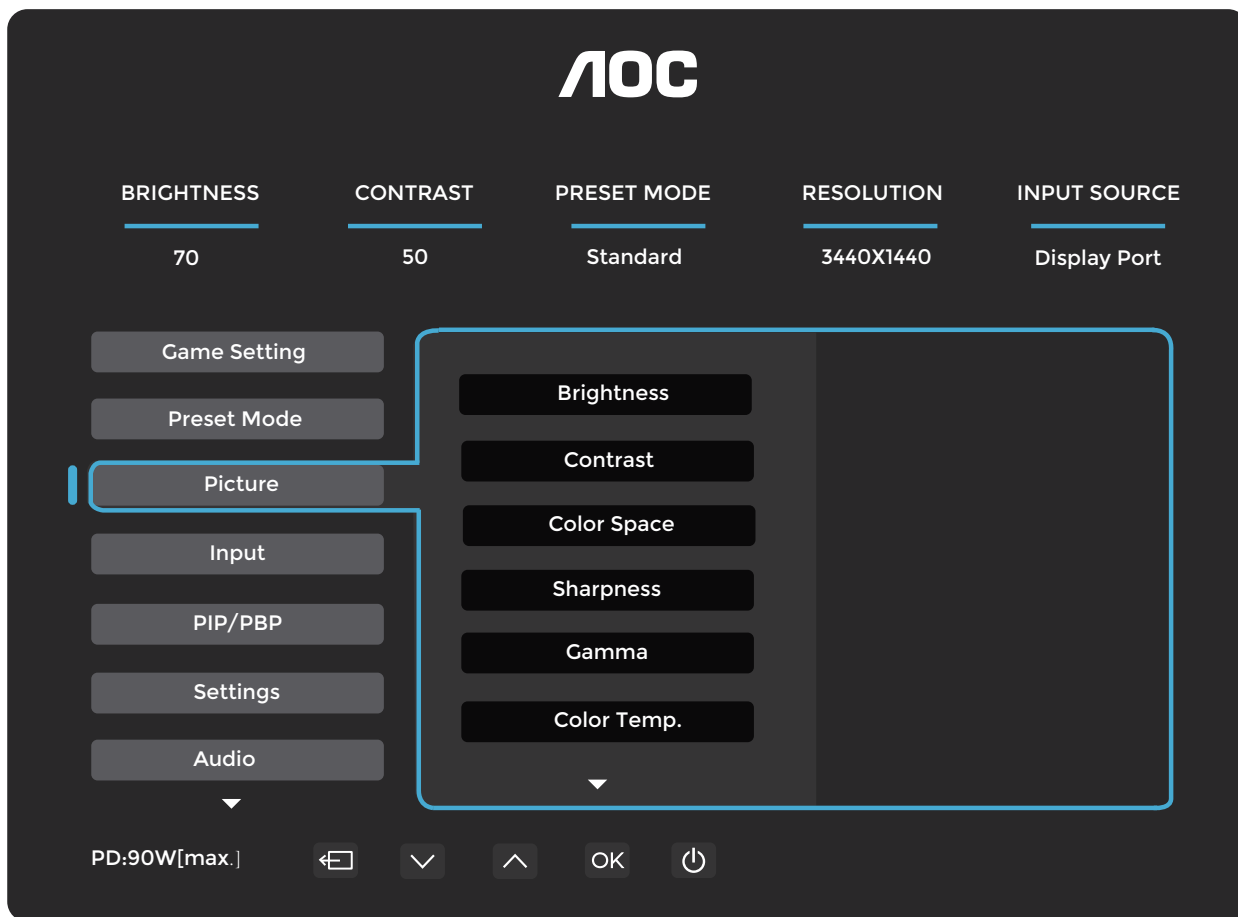

Luminosità	0-100	Regolazione della retroilluminazione.
Contrasto	0-100	Contrasto dal registro digitale.
Color Space (Spazio Colore)	Panel Native	Pannello con Color Space (Spazio Colore) Standard.
	sRGB	Spazio Colore sRGB.
Sharpness (Nitid.)	0-100	Nitidezza Regolazione.
Gamma	1,8 / 2,0 / 2,2 / 2,4 / 2,6	Regola Gamma.
Color Temp. (Colore)	Nativo/5000K/ 6500K/7500K/ 8200K/9300K/ 11500K/Def.dall'utente	Ripristinare la temperatura colore dalla EEPROM.
Red (Rosso)	0-100	Guadagno rosso dal Registro digitale.
Green (Verde)	0-100	Guadagno verde dal Registro digitale.
Blue (Blu)	0-100	Guadagno blu dal Registro digitale.
DCR	Disattivato / Attivato	Disattivare / Disattivare il rapporto di contrasto Dynamic (Dinamico).
Clear Vision	Spento/Debole/Medio/ Strong (Forte)	Regola la Clear Vision
Image Ratio (Rapp. Immag.)	Full (Intero)/Aspect (Proporzioni)/1:1	Selezionare il rapporto immagine per la visualizzazione.

**Note:**

- 1) Quando "Reading (Lettura)", "HDR Effect - Picture (Imm.)", "HDR Effect - Movie (Film)", "HDR Effect - Game (Giochi)", "Uniformity", "FPS", "RTS" o "Racing (Corsa)" sono attivati in "Preset Mode (Mod. preimp.)", non è possibile regolare "Contrast (Contr.)", "Color Space (Spazio Colore)" e "Gamma".
- 2) Quando "HDR" è impostato su DisplayHDR, non è possibile regolare "Brightness (Luminos.)", "Contrast (Contr.)", "Color Space (Spazio Colore)", "Gamma", "Color Temp. (Colore)", "Clear Vision" e "DCR".
- 3) Quando "HDR" è impostato su "HDR Picture (Imm. HDR)", "HDR Movie (Film HDR)" o "HDR Game (Gioco HDR)", non è possibile regolare "Color Space (Spazio Colore)", "Gamma", "Color Temp. (Colore)" e "DCR".

## Input

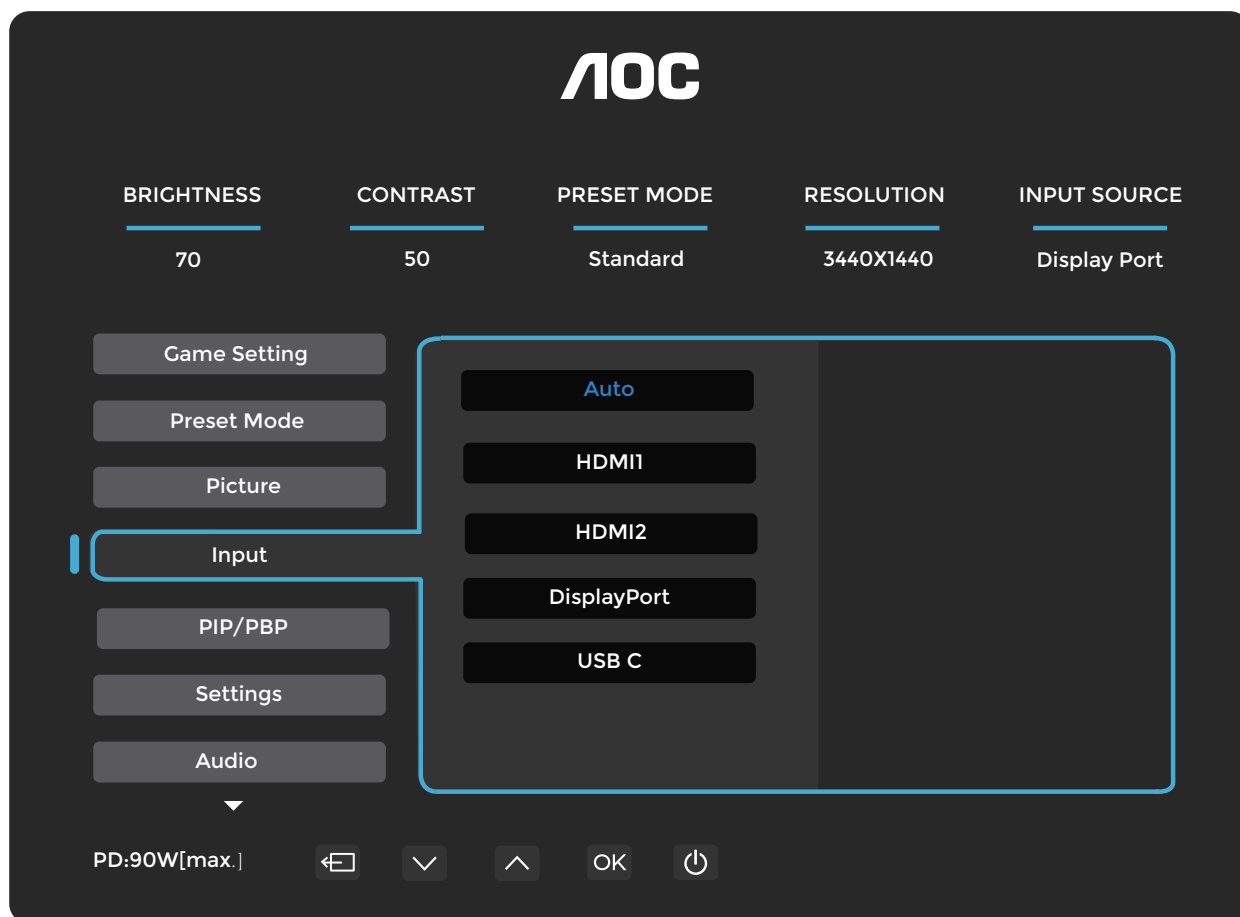

Auto (Auto.)		Selezionare automaticamente la sorgente del segnale di ingresso.
HDMI1		Selezionare HDMI1 come origine del segnale di ingresso.
HDMI2		Selezionare HDMI2 come sorgente del segnale di ingresso.
DisplayPort		Selezionare DisplayPort come sorgente del segnale di ingresso.
USB C		Selezionare USB C come sorgente del segnale di ingresso.

## PIP/PBP

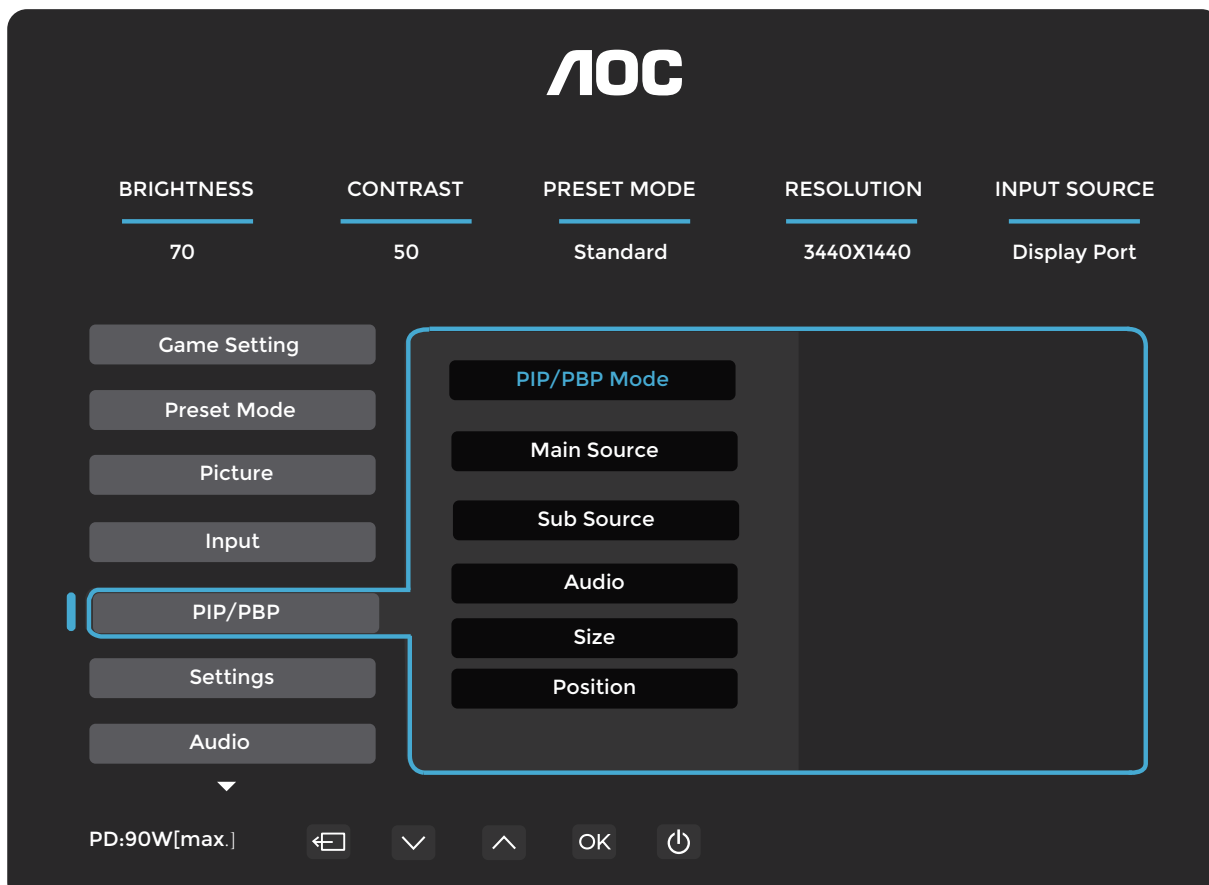

PIP/PBP Mode (Mod. PIP/PBP)	Off / PIP / PBP	Disabilitare o abilitare PIP o PBP.
Main Source (Orig. princ.)		Selezionare la sorgente principale dello schermo.
Sub Source (Orig. sec.)		Selezionare la sorgente dello schermo secondario.
Audio	Main Source (Orig. princ.)	Disabilitare o abilitare Audio Setup (Setup Audio).
	Sub Source (Orig. sec.)	
Size (Dimensioni)	Piccolo / Medio / Grande	Selezionare la dimensione dello schermo.
Position (Posizione)	Right-Up (Dx-Su)	Impostare la posizione dello schermo.
	Right-Down (Dx-Giù)	
	Left-Up (Sx-Su)	
	Left-Down (Sx-Giù)	
Swap (Cambia)	On (Attivo): Swap (Cambia)	Swap (Cambia) la sorgente dello schermo.
	Off (Disat.): nessuna azione	

Nota:

1) Quando "HDR" sotto "Luminosità" è impostato su uno stato diverso da Off (Disattivato), tutti gli elementi sotto "PIP/PBP" non sono regolabili.

2) Quando PBP/PIP è abilitato, la compatibilità delle sorgenti di ingresso dello schermo principale e secondario è la seguente:

PBP		Sorgente principale			
		HDMI1	HDMI2	USB C	DisplayPort
Sub Source (Orig. sec.)	HDMI1	V	V	V	V
	HDMI2	V	V	V	V
	USB C	V	V	V	V
	DisplayPort	V	V	V	V

PIP		Sorgente principale			
		HDMI1	HDMI2	USB C	DisplayPort
Sub Source (Orig. sec.)	HDMI1	V	V	V	V
	HDMI2	V	V	V	V
	USB C	V	V	V	V
	DisplayPort	V	V	V	V

\*: Quando PIP è abilitato, se HDMI e DisplayPort vengono impostati contemporaneamente come sorgente dello schermo principale e sorgente dello schermo secondario, l'altra porta DisplayPort supporta fino a WQHD 60 Hz a 8 bit (formato RGB, YCbCr 444 o 420).

## Settings (Impostazioni)

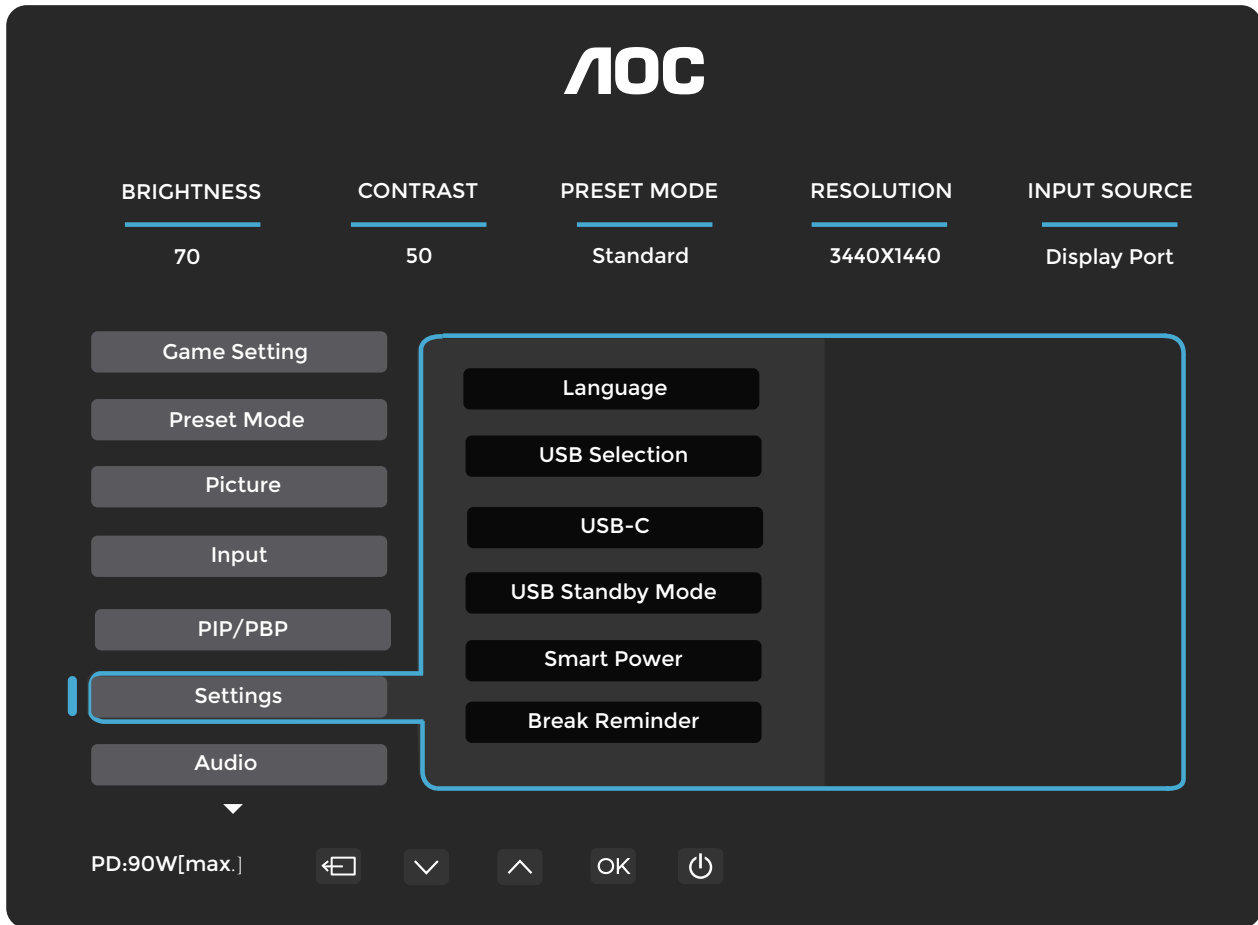

Lingua		Seleziona la lingua OSD.
USB Selection (USB selezione)	Auto / USB-C / USB su	Seleziona il percorso per i dati USB Uplink
USB-C	High Data Speed (Alta vel. dati)/ High Resolution (Alta risol.)	Se si desidera collegare un dispositivo USB-C, regolare l'impostazione USB su Alta risol. o Alta vel dati.
USB Standby Mode ()	Disattivato / Attivato	
Smart Power (Alim. smart)	Disattivato / Attivato	
Break Reminder (Promemoria pausa)	Disattivato / Attivato	Promemoria pausa se l'utente lavora continuamente per più di 1 ora.
Timer sp. (h)	0-24	Seleziona tempo spegnimento DC.
DDC/CI	No / Sì	Attiva/Disattiva supporto DDC/CI.
Resolution Notice (Avviso risol.)	Disattivato / Attivato	Avviso di risoluzione ottimale.
Reset (Ripristino)	No / Sì	Ripristina il menu ai valori predefiniti.
	ENERGY STAR® o No	ENERGY STAR® disponibile per modelli selezionati

## Audio

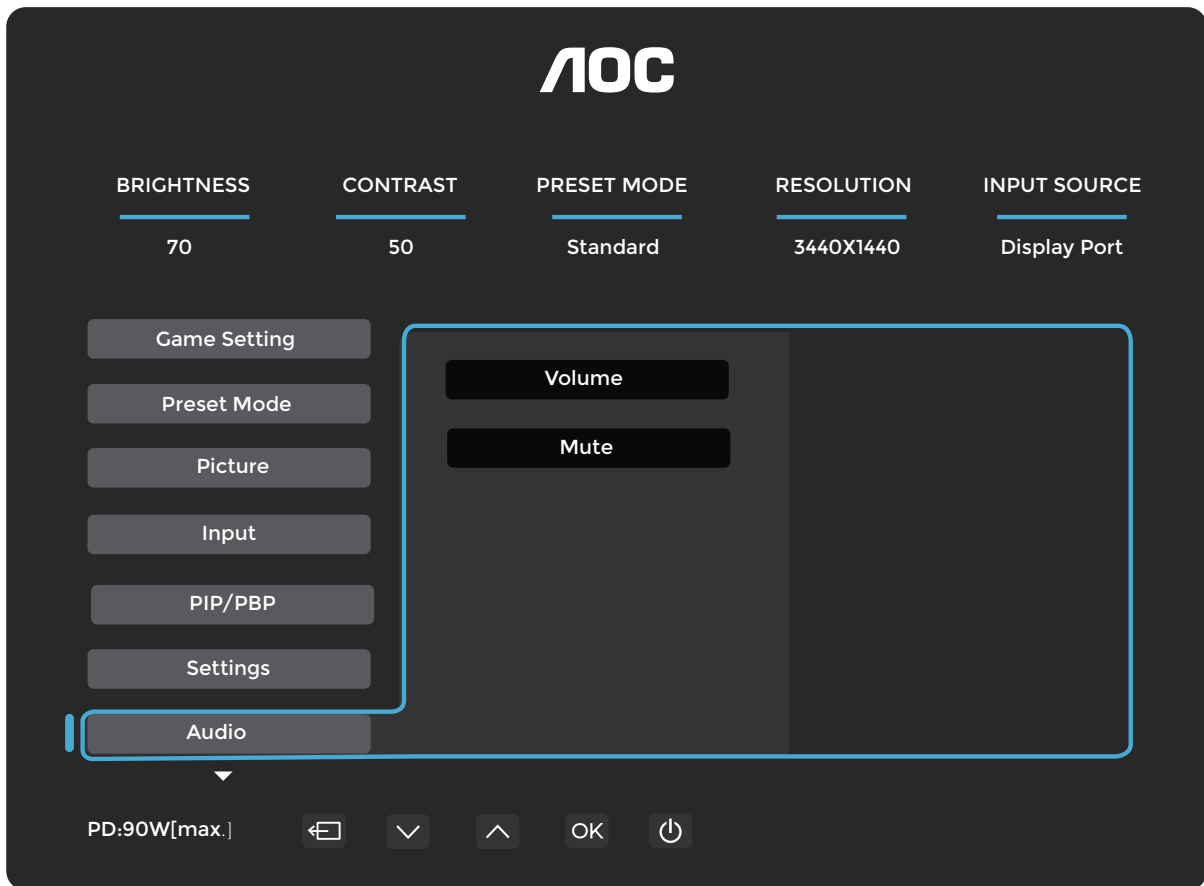

Volume	0-100	Regolazione del volume
M u t e (Silenziamento)	Disattivato / Attivato	Disattivare l'audio (Mute).

## OSD Setup (Imp. OSD)

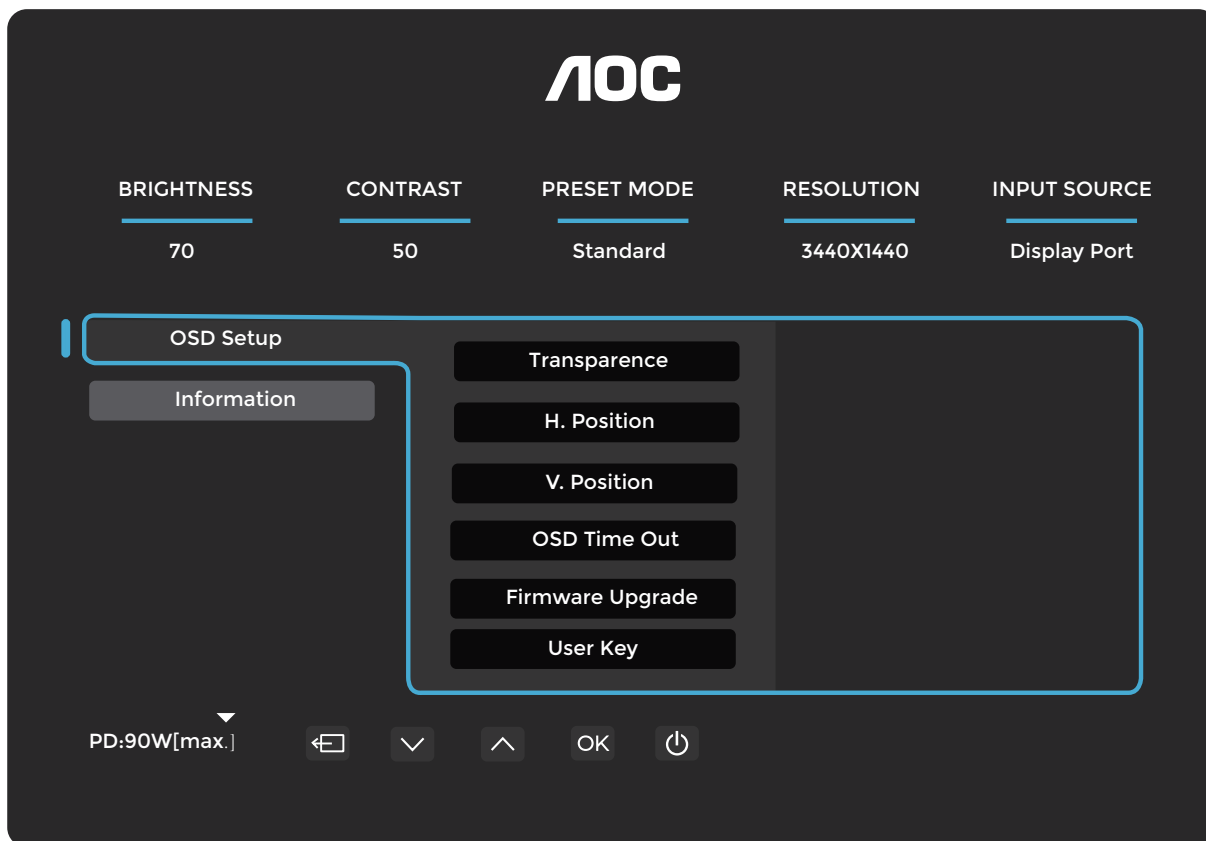

Transparence (Trasp.)	0-100	Regolare la trasparenza dell'OSD.
Posizione	0-100	Regolare la posizione orizzontale dell'OSD.
Posizione	0-100	Regolare la posizione verticale dell'OSD.
Timeout	5-120	Regolare il timeout OSD.
Firmware Upgrade (Aggiornamento FW)	No / Sì	Aggiornare il firmware tramite USB.
User Key (Tasto di utente)	Color Space (Spazio Colore)/ Preset Mode (Mod. preimp.)/ Luminosità/ Volume/ Lingua/ Gamma/ Color Temp. (Colore)	Menu di scelta rapida impostato dall'Utente con il tasto "V".

## Information (Info.)

The image shows the AOC OSD (On-Screen Display) menu in the 'Information' section. At the top, the AOC logo is centered. Below it, five main menu items are displayed: BRIGHTNESS (70), CONTRAST (50), PRESET MODE (Standard), RESOLUTION (3440X1440), and INPUT SOURCE (Display Port). A blue box highlights the 'Information' menu item on the left and the corresponding information panel on the right. The information panel is divided into two columns. The left column lists: Input (HDMI2), Resolution (3440x1440@60Hz), Brightness (70), Gamma (2.2), HDR (SDR), and HBR2/HBR3 (HBR). The right column lists: SN (000000000), FW Version (V1.00), Firmware Date (20250430), and Sync (Adaptive-Sync). At the bottom left, the power status 'PD:90W[max.]' is shown. At the bottom center, there are navigation icons: a left arrow, a down arrow, an up arrow, 'OK', and a power icon.

**AOC**

BRIGHTNESS 70    CONTRAST 50    PRESET MODE Standard    RESOLUTION 3440X1440    INPUT SOURCE Display Port

OSD Setup

Information

Input	HDMI2	SN	000000000
Resolution	3440x1440@60Hz	FW Version	V1.00
Brightness	70	Firmware Date	20250430
Gamma	2.2	Sync	Adaptive-Sync
HDR	SDR		
HBR2/HBR3	HBR		

PD:90W[max.]    ⏪    ⏩    ⏴    ⏵    OK    ⏻

## Indicatore LED

<b>Stato</b>	<b>LED Color (Colore LED)</b>
Modalità a piena potenza	Bianco
Modalità attivo-spento	Arancione

# Risoluzione dei problemi

Problema e domanda	Soluzioni Possibili
<b>LED di alimentazione non acceso</b>	Assicurarsi che il pulsante di accensione sia attivato e che il cavo di alimentazione sia correttamente collegato a una presa di corrente con messa a terra e al Monitor.
<b>Nessuna immagine sullo schermo</b>	<ul style="list-style-type: none"> <li>● Il cavo di alimentazione è collegato correttamente? Verificare il collegamento del cavo di alimentazione e l'alimentazione elettrica.</li> <li>● Il cavo video è collegato correttamente? (Collegato tramite cavo HDMI) Verificare il collegamento del cavo HDMI. (Collegato tramite cavo DisplayPort) Verificare il collegamento del cavo DisplayPort. * L'ingresso HDMI/DisplayPort non è disponibile su tutti i modelli.</li> <li>● Se l'alimentazione è attiva, riavviare il computer per visualizzare la schermata iniziale (la schermata di accesso). Se appare la schermata iniziale (la schermata di accesso), avviare il computer in modalità appropriata (modalità provvisoria per Windows 7/8/10) e quindi modificare la frequenza della scheda video. (Consultare la sezione Impostazione della Risoluzione Ottimale). Se la schermata iniziale (la schermata di accesso) non appare, contattare il Centro Assistenza o il rivenditore.</li> <li>● Puoi vedere "Ingresso non supportato" sullo schermo? Questo messaggio appare quando il segnale proveniente dalla scheda video supera la risoluzione massima e la frequenza che il monitor può gestire correttamente. Regolare la risoluzione e la frequenza massime compatibili con il monitor.</li> <li>● Verificare che i driver del monitor AOC siano installati.</li> </ul>
<b>Immagine sfocata con effetto fantasma</b>	Regola i controlli di Contrasto e Luminosità. Premi il tasto rapido (AUTO) per la regolazione automatica. Assicurati di non utilizzare cavi di prolunga o switch box. Si consiglia di collegare il monitor direttamente al connettore di uscita della scheda video sul retro.
<b>L'immagine rimbalza, sfarfalla o presenta un motivo ondulato</b>	Allontana il più possibile dal monitor i dispositivi elettrici che possono causare interferenze. Utilizza la frequenza di aggiornamento massima supportata dal monitor alla risoluzione in uso.
<b>Il monitor è bloccato in modalità Active Off</b>	L'interruttore di alimentazione del computer deve essere in posizione ON. La scheda video del computer deve essere inserita saldamente nel suo slot. Assicurarsi che il cavo video del Monitor sia correttamente collegato al computer. Ispezionare il cavo video del Monitor e verificare che nessun pin sia piegato. Verificare che il computer sia operativo premendo il tasto CAPS LOCK sulla tastiera mentre si osserva il LED CAPS LOCK. Il LED dovrebbe accendersi o spegnersi dopo aver premuto il tasto CAPS LOCK.
<b>Mancanza di uno dei colori primari (ROSSO, VERDE o BLU).</b>	Ispezionare il cavo video del monitor e verificare che nessun pin sia danneggiato. Assicurarsi che il cavo video del Monitor sia correttamente collegato al computer.
<b>L'immagine sullo schermo non è centrata o dimensionata correttamente.</b>	Regolare la Posizione Orizzontale (H-Position) e la Posizione Verticale (V-Position) oppure premere il tasto rapido (AUTO).
<b>L'immagine presenta difetti di colore (il bianco non appare bianco).</b>	Regolare il colore RGB o selezionare la temperatura colore desiderata.
<b>Disturbi orizzontali o verticali sullo schermo.</b>	Utilizzare la modalità di spegnimento di Windows 7/8/10/11 per regolare CLOCK e FOCUS. Premi il tasto rapido (AUTO) per la regolazione automatica.
<b>Normative e assistenza</b>	Si prega di consultare le Informazioni su Normative e Assistenza presenti nel manuale su CD o su <a href="http://www.aoc.com">www.aoc.com</a> per trovare il modello acquistato nel proprio paese e le relative Informazioni su Normative e Assistenza nella pagina Supporto.

# Specifiche

## Specifiche generali

Pannello	Nome del modello	CU34E4CV		
	Sistema di pilotaggio	LCD TFT a colori		
	Dimensione dell'immagine visualizzabile	86,4 cm diagonale		
	Pixel pitch	0,23175 mm (H) x 0,23175 mm (V)		
	Colore del display	1,07 <sup>miliardi</sup> [1]		
Others (Altri)	Intervallo di scansione orizzontale	30k~190kHz		
	Dimensione massima della scansione orizzontale	797,22 mm		
	Intervallo di scansione verticale	48~120Hz		
	Dimensione scansione verticale (massima)	333,72 mm		
	Risoluzione preimpostata ottimale	3440x1440@60Hz		
	Risoluzione massima	3440x1440@100Hz(HDMI) 3440x1440@120Hz (DisplayPort/USB-C)		
	Plug & Play	VESA DDC2B/CI		
	Fonte di alimentazione	100-240V~ 50/60Hz 2,5A		
	Consumo energetico	Tipico (luminosità e contrasto predefiniti)	37W	
		Massimo (luminosità = 100, contrasto = 100)	≤179W	
		Modalità standby	≤0,5 W	
	Dissipazione termica	Funzionamento normale	126,28 BTU/ora (tip.)	
		Sleep (modalità standby)	<1,71 BTU/ora	
Modalità Off (Disat.)		<1,02 BTU/ora		
Modalità Off (Disat.) (interruttore CA)		0 BTU/ora		
USB C	USB-C	Spina collegabile su entrambi i lati		
	Ultra-alta velocità	Trasmissione dati e video		
	DisplayPort	Modalità DisplayPort Alt integrata		
	Alimentazione	USB PD Versione 3.0		
	Alimentazione massima	Fino a 90 <sup>W</sup> [3] (5 V/3 A, 7 V/3 A, 9 V/3 A, 10 V/3 A, 12 V/3 A, 15 V/3 A, 20 V/4,5 A)		
Caratteristiche fisiche	Tipo di connettore	HDMIx2/DisplayPort/USB C/RJ45/USBx4/USB UP/Uscita cuffie		
	RJ45	LAN Ethernet (10 M/100 M/1000 M)		
	Tipo di cavo segnale	Smontabile		
	Altoparlante integrato	5Wx2		
Ambientali	Temperatura	Operativa	0°C~40°C	
		Non operativa	-25°C~55°C	
	Umidità	Operativa	10%~85% (non-condensing)	
		Non operativa	5%~93% (non-condensing)	
	Altitudine	Operativa	0m~5000m (0ft~16404ft)	
		Non operativa	0m~12192m (0ft~40000ft)	



Note:

[1] Il numero massimo di colori visualizzabili supportati da questo prodotto è 1,07 miliardi e le condizioni di impostazione sono le seguenti (possono esserci differenze dovute al limite di uscita di alcune schede grafiche).

("V": supportato, "\": non supportato):

Versione segnale Formato colore Stato Bit colore	HDMI2.0		DisplayPort1.4		USBC@USB3.2		USBC@USB2.0	
	YCbCr420 YCbCr422	YCbCr444 RGB	YCbCr420 YCbCr422	YCbCr444 RGB	YCbCr420 YCbCr422	YCbCr444 RGB	YCbCr420 YCbCr422	YCbCr444 RGB
WQHD 120 Hz 10 bit	\	\	V	V	\	\	V	V
WQHD 120 Hz 8 bit	\	\	V	V	V	\	V	V
WQHD 100 Hz 10 bit	\	\	V	V	V	\	V	V
WQHD 100 Hz 8 bit	V	V	V	V	V	\	V	V
Risoluzione bassa 10 bpc	V	V	V	V	V	V	V	V
Risoluzione bassa 8 bpc	V	V	V	V	V	V	V	V

[2]: Per l'ingresso del segnale DisplayPort1.4/HDMI2.0, al fine di ottenere una risoluzione WQHD 120 Hz con 1,07 miliardi di colori o superiore, è richiesta una scheda grafica compatibile con DSC. Verificare il supporto DSC presso il produttore della scheda grafica.

[3]: La porta USB-C supporta una potenza in uscita massima di 90 W, come indicato nella tabella seguente:

Smart Power (Disat.)	PD = 65 W 20 V/3,25 A	Full (Intero)
Smart Power (Attivo)	PD = 65 W 20 V/3,25 A	USB > 10W
Smart Power (Attivo)	PD = 90 W 20 V/4,5 A	USB ≤ 10W

Interfaccia USB-C multifunzionale con una potenza di uscita massima di 90 W. La potenza di uscita può variare in base allo scenario d'uso, all'ambiente o al modello di laptop collegato. I dati specifici sono soggetti alla situazione effettiva.

# Politica AOC sui difetti dei pixel dei pannelli monitor

AOC si impegna a fornire prodotti della massima qualità. Utilizza alcuni dei processi produttivi più avanzati del settore e applica rigorosi controlli di qualità. Tuttavia, i difetti di pixel o sub-pixel sui pannelli dei monitor talvolta risultano inevitabili.

Nessun produttore può garantire che tutti i pannelli siano privi di difetti di pixel, ma AOC garantisce che qualsiasi monitor con un numero inaccettabile di difetti verrà riparato o sostituito in garanzia. Il presente avviso illustra i diversi tipi di difetti di pixel e definisce i livelli accettabili per ciascun tipo. Per poter beneficiare della riparazione o sostituzione in garanzia, il numero di pixel difettosi su un pannello monitor deve superare tali livelli accettabili. Ad esempio, non più dello 0,0004% dei sub-pixel di un monitor può essere difettoso.

Inoltre, AOC stabilisce standard qualitativi ancora più elevati per determinati tipi o combinazioni di difetti di pixel che risultano più evidenti rispetto ad altri. Tale politica è valida in tutto il mondo.

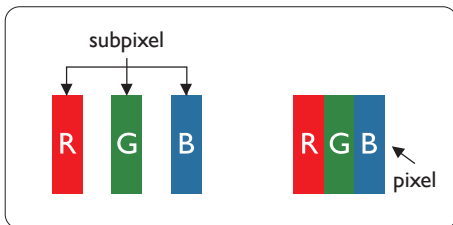

## Pixel e subpixel

Un pixel, o picture element, è composto da tre subpixel nei colori primari rosso, verde e blu. Molti pixel insieme formano un'immagine. Quando tutti i subpixel di un pixel sono accesi, i tre subpixel colorati appaiono insieme come un singolo pixel bianco. Quando sono tutti spenti, i tre subpixel colorati appaiono insieme come un singolo pixel nero. Altre combinazioni di subpixel accesi e spenti appaiono come singoli pixel di altri colori.

## Tipi di difetti dei pixel

I difetti dei pixel e dei subpixel si manifestano sullo schermo in modi diversi. Esistono due categorie di difetti dei pixel e diversi tipi di difetti dei subpixel all'interno di ciascuna categoria.

### Difetti a punto luminoso

I difetti a punto luminoso si presentano come pixel o subpixel sempre accesi o 'On (Attivo)'. In altre parole, un punto luminoso è un subpixel che risulta visibile sullo schermo quando il monitor visualizza un Pattern (Pattern) scuro. Di seguito sono riportati i tipi di difetti a punto luminoso.

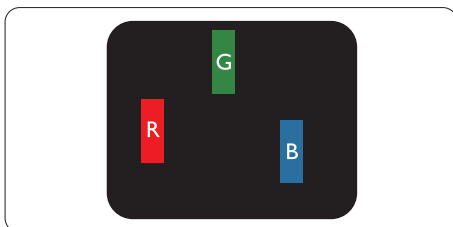

Un sub-pixel acceso rosso, verde o blu.

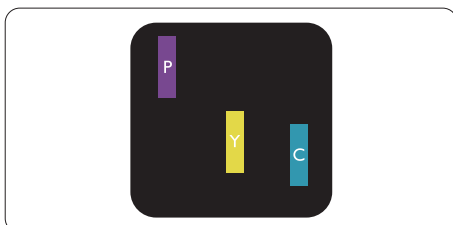

Due sub-pixel adiacenti accesi:

- Rosso + Blu = Porpora
- Rosso + Verde = Giallo
- Verde + Blu = Ciano (Blu chiaro)

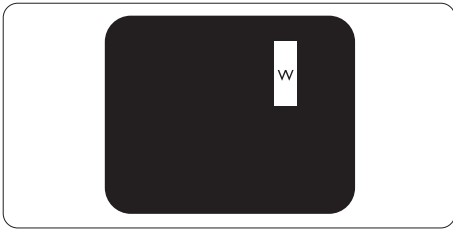

Tre sub-pixel adiacenti accesi (un pixel bianco).

Note

Un punto luminoso rosso o blu deve essere più del 50 per cento più luminoso dei punti circostanti, mentre un punto luminoso verde deve essere il 30 per cento più luminoso dei punti circostanti.

#### Difetti da punto nero

I difetti da punto nero si manifestano come pixel o sub-pixel sempre scuri o 'disattivati'. In altre parole, un punto scuro è un sub-pixel che risulta visibile sullo schermo quando il monitor visualizza un pattern chiaro. Di seguito sono riportati i tipi di difetti da punto nero.

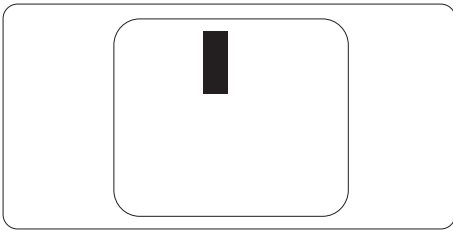

#### Prossimità dei difetti di pixel

Poiché i difetti di pixel e sub-pixel dello stesso tipo situati in prossimità l'uno dell'altro possono risultare più evidenti, AOC specifica altresì le tolleranze relative alla prossimità dei difetti di pixel.

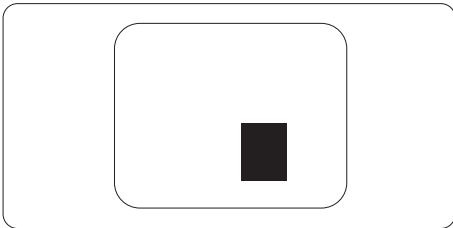

#### Tolleranze per i difetti di pixel

Per poter richiedere la riparazione o la sostituzione a causa di difetti di pixel durante il periodo di garanzia, il pannello del monitor AOC deve presentare difetti di pixel o sub-pixel che superano le tolleranze indicate nel manuale online.

DIFETTI DA PUNTO LUMINOSO	LIVELLO ACCETTABILE
1 sottopixel acceso	2
2 sottopixel adiacenti accesi	1
3 sottopixel adiacenti accesi (un pixel bianco)	0
Distanza tra due difetti da punto luminoso*	$\geq 15\text{mm}$
Totale dei difetti da punto luminoso di tutti i tipi	2
DIFETTI DA PUNTO SCURO	LIVELLO ACCETTABILE
1 sottopixel spento	5 o meno
2 sottopixel adiacenti spenti	2 o meno
3 sottopixel adiacenti spenti	$\leq 1$
Distanza tra due difetti da punto scuro*	$\geq 15\text{mm}$
Totale dei difetti da punto scuro di tutti i tipi	5 o meno
TOTALE DIFETTI DA PUNTO	LIVELLO ACCETTABILE
Difetti totali di punti luminosi o neri di tutti i tipi	5 o meno

Note

\*: 1 o 2 difetti di subpixel adiacenti = 1 difetto di punto.

## Modalità di visualizzazione preimpostate

STANDARD	RISOLUZIONE (±1 Hz)	FREQUENZA ORIZZONTALE (kHz)	FREQUENZA VERTICALE (Hz)
VGA	640x480@60Hz	31.469	59.94
	640x480@67Hz	35	67
	640x480@72Hz	37.861	72.809
	640x480@75Hz	37.5	75
SVGA	800x600@56Hz	35.156	56.25
	800x600@60Hz	37.879	60.317
	800x600@72Hz	48.077	72.188
	800x600@75Hz	46.875	75
XGA	1024x768@60Hz	48.363	60.004
	1024x768@70Hz	56.476	70.069
	1024x768@75Hz	60.023	75.029
WXGA+	1440x900@60Hz	55.935	59.887
	832x624@75Hz	49.725	74.77
	1680x1050@60Hz	64.674	59.883
Full HD	1920x1080@60Hz	67.5	60
SXGA	1280x1024@60Hz	63.981	60.02
	1280x1024@75Hz	79.976	75.025
	1280x720@60Hz	44.772	59.855
	1280x960@60Hz	60	60
	2560x1080@60Hz	67.173	59.976
QHD	2560x1440@120Hz	176.4	120
WQHD	3440x1440@60Hz	88.861	60
	3440x1440@100Hz	149	100
	3440x1440@30Hz	44.43	30
	3440x1440@75Hz	111.9	75
	3440x1440@120Hz (DisplayPort/USB C)	176.4	120

Nota: secondo lo standard VESA, può verificarsi un margine di errore (+/-1Hz) nel calcolo della frequenza di aggiornamento (frequenza di campo) tra diversi sistemi operativi e schede grafiche. Per migliorare la compatibilità, la frequenza di aggiornamento nominale di questo prodotto è stata arrotondata. Si prega di fare riferimento al prodotto effettivo.

# Raccomandazioni per prevenire la sindrome da visione al computer (CVS)

(Applicabile solo al modello interessato)

I monitor AOC sono progettati con la certificazione TÜV Rheinland® EyeComfort 3.0 per prevenire l'affaticamento visivo causato da un uso prolungato del computer. Questo avanzato standard a quattro stelle garantisce una riduzione dell'affaticamento visivo grazie a una combinazione di funzionalità hardware e di design attivate per impostazione predefinita sul monitor.

## Funzionalità per una visione confortevole:

- **Schermo antiriflesso:** Il rivestimento opaco antiriflesso riduce al minimo i riflessi provenienti da fonti di illuminazione ambientale, come finestre o lampade a soffitto, diminuendo le distrazioni visive e migliorando la nitidezza dello schermo.
- **Tecnologia senza sfarfallio:** Utilizza il controllo della retroilluminazione a corrente continua (DC) per mantenere livelli di luminosità costanti al fine di eliminare lo sfarfallio dello schermo — una causa comune di affaticamento visivo.
- **Modalità LowBlue:** Questo monitor riduce l'esposizione alla luce blu nociva da meno del 50 per cento a meno del 35 per cento, contribuendo a proteggere gli occhi senza compromettere la qualità cromatica. La funzione Luce blu tenue è impostata come impostazione predefinita in fabbrica per conformarsi alla certificazione hardware TÜV Rheinland per luce blu tenue.
- **Modalità lettura:** La modalità lettura offre un'esperienza di lettura simile alla carta, ideale per la revisione di documenti lunghi, articoli o eBook. Consente un'esperienza di lettura più naturale e confortevole regolando contrasto, luminosità e temperatura del colore, riducendo così l'affaticamento visivo durante sessioni prolungate di lettura.

Per ridurre l'affaticamento visivo e migliorare la produttività, seguire le seguenti buone pratiche durante la configurazione della postazione di lavoro:

- **Ottimizzare l'ergonomia:** Posizionare scrivania e sedia in modo che i piedi poggino completamente a terra, gli occhi si trovino a circa un braccio di distanza dallo schermo e le mani possano appoggiarsi comodamente su tastiera e mouse. Il livello degli occhi deve trovarsi da cinque a sette cm (due-tre pollici) al di sotto del bordo superiore del monitor. Se si utilizzano lenti bifocali o progressive, regolare l'altezza del monitor per ridurre al minimo l'inclinazione della testa.
- **Mantenere una distanza visiva salutare:** Mantenere una distanza compresa tra **50 e 70 centimetri (20-28 pollici)** tra gli occhi e lo schermo. L'esposizione prolungata allo schermo può causare affaticamento visivo e compromettere la vista. Per ridurre l'affaticamento, **riposare gli occhi per cinque-dieci minuti** dopo ogni ora di utilizzo dello schermo. Cambiare regolarmente il punto di messa a fuoco su oggetti lontani aiuta inoltre a rilassare i muscoli oculari.
- **Regolare le impostazioni del display:** Selezionare la modalità monitor più adatta alle proprie attività oppure regolare manualmente luminosità e contrasto secondo il proprio comfort.
- **Gestire l'illuminazione:** Assicurarsi che lo schermo sia privo di riflessi o abbagliamenti causati da luci soffuse o finestre. Adattare l'illuminazione situata dietro al monitor alla luminosità dello schermo, in particolare quando si visualizzano sfondi chiari. Evitare lampade fluorescenti e superfici altamente riflettenti.
- **Instaurare abitudini lavorative salutari:** Battere frequentemente le palpebre e adottare buone pratiche di cura degli occhi per prevenire secchezza e disagio. Pause frequenti e brevi risultano più efficaci di pause meno frequenti ma più lunghe nel mantenere il comfort visivo durante tutta la giornata.
- **Eeguire esercizi per occhi e collo:** Focalizzare periodicamente lo sguardo su oggetti lontani per ridurre l'affaticamento visivo. Chiudere gli occhi e ruotarli dolcemente in cerchio. Per alleviare la tensione, allungare il collo inclinando lentamente la testa in avanti, indietro e lateralmente.

## Assegnazione Pin



Cavo Segnale Display a Colori a 19 Pin

Numero pin	Nome segnale	Numero pin	Nome segnale	Numero pin	Nome segnale
1.	TMDS Data 2+	9.	TMDS Data 0-	17.	Massa DDC/CEC
2.	Schermatura TMDS Data 2	10.	TMDS Clock +	18.	+5V Alimentazione
3.	TMDS Data 2-	11.	TMDS Clock Shield	19.	Rilevamento Hot Plug
4.	Dati TMDS 1+	12.	TMDS CLOCK-		
5.	Schermatura Dati TMDS 1	13.	CEC		
6.	Dati TMDS 1-	14.	Riservato (N.C. sul dispositivo)		
7.	Dati TMDS 0+	15.	SCL		
8.	Schermatura Dati TMDS 0	16.	SDA		

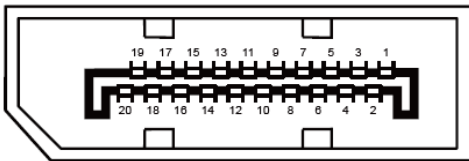

20-Pin Cavo Segnale Display a Colori

Piedino N°	Nome segnale	Piedino N°	Nome segnale
1	ML_Lane 3 (n)	11	GND
2	GND	12	ML_Lane 0 (p)
3	ML_Lane 3 (p)	13	CONFIG1
4	ML_Lane 2 (n)	14	CONFIG2
5	GND	15	AUX_CH(p)
6	ML_Lane 2 (p)	16	GND
7	ML_Lane 1 (n)	17	AUX_CH(n)
8	GND	18	Rilevamento Hot Plug
9	ML_Lane 1 (p)	19	Ritorno DP_PWR
10	ML_Lane 0 (n)	20	DP_PWR

# Plug and Play

## Funzione Plug & Play DDC2B

Questo Monitor è dotato di funzionalità VESA DDC2B conformi allo STANDARD VESA DDC. Consente al Monitor di informare il sistema host della propria identità e, a seconda del livello di DDC utilizzato, di comunicare informazioni aggiuntive sulle sue capacità di visualizzazione.

Il DDC2B è un canale dati bidirezionale basato sul protocollo I2C. L'host può richiedere informazioni EDID tramite il canale DDC2B.

