

INSTRUKCJA OBSŁUGI



CU34E4CV MONITOR

AOC.COM

©2026 AOC. All rights reserved

Version: A01

AOC

Bezpieczeństwo.....	1
Krajowe konwencje.....	1
Zasilanie	2
Instalacja	3
Czyszczenie	4
Inne.....	5
Instalacja	6
Zawartość opakowania.....	6
Montaż stojaka i podstawy	7
Regulacja kąta widzenia	9
Podłączanie monitora.....	10
Funkcja KVM	11
Montaż ścienny	13
Funkcja Adaptive-Sync.....	14
Dostosowywanie.....	15
Skróty klawiszowe	15
Ustawienia OSD.....	16
Game Setting (Ust. gry).....	17
Preset Mode (Tr. ust. wst.)	19
Picture (Obraz).....	20
Input (Wejście)	22
PIP/PBP	23
Settings (Ustawienia)	25
Wyłącz / Włącz	25
Audio.....	26
OSD Setup (Ustaw. OSD)	27
Information (Informacje).....	28
Wskaźnik LED.....	29
Rozwiązywanie problemów	30
Specyfikacja	31
Specyfikacja ogólna.....	31
Polityka AOC dotycząca defektów pikseli panelu monitora.....	33
Wstępnie ustawione tryby wyświetlania	35
Zalecenia dotyczące zapobiegania zespołowi objawów związanych z pracą przy komputerze (CVS).....	36
Przypisania pinów	37
Plug and Play	38

Bezpieczeństwo

Krajowe konwencje

Poniższe podrozdziały opisują krajowe konwencje stosowane w niniejszym dokumencie.

Uwagi, środki ostrożności i ostrzeżenia

W całym przewodniku bloki tekstu mogą być opatrzone ikoną i drukowane pogrubioną czcionką lub kursywą. Te bloki to uwagi, środki ostrożności i ostrzeżenia, które stosuje się w następujący sposób:



UWAGA: UWAGA wskazuje ważne informacje, które pomagają lepiej korzystać z systemu komputerowego.





OSTRZEŻENIE: OSTRZEŻENIE wskazuje potencjalne zagrożenie uszkodzeniem sprzętu lub utratą danych oraz informuje, jak uniknąć problemu.



OSTRZEŻENIE: OSTRZEŻENIE wskazuje potencjalne zagrożenie dla zdrowia i informuje, jak uniknąć problemu. Niektóre ostrzeżenia mogą występować w innych formatach i mogą nie być opatrzone ikoną. W takich przypadkach specyficzna forma prezentacji ostrzeżenia jest wymagana przez organy regulacyjne.

Zasilanie

 Monitor powinien być zasilany wyłącznie z rodzaju źródła zasilania wskazanego na etykiecie. Jeśli nie masz pewności co do rodzaju zasilania w swoim domu, skonsultuj się ze sprzedawcą lub lokalnym zakładem energetycznym.

 Monitor jest wyposażony w trójbolcową wtyczkę uziemiającą, posiadającą trzeci (uziemiający) bolec. Ta wtyczka pasuje wyłącznie do uziemionego gniazdka zasilającego jako środek bezpieczeństwa. Jeśli gniazdko nie jest przystosowane do trójprzewodowej wtyczki, należy zlecić elektrykowi instalację odpowiedniego gniazdka lub użyć adaptera zapewniającego bezpieczne uziemienie urządzenia. Nie naruszaj funkcji bezpieczeństwa wtyczki uziemiającej.

 Odłącz urządzenie podczas burzy z piorunami lub gdy nie będzie używane przez dłuższy czas. Zapobiegnie to uszkodzeniu monitora spowodowanemu przepięciami.

 Nie przeciążaj listew zasilających ani przedłużaczy. Przeciążenie może spowodować pożar lub porażenie prądem elektrycznym.

 Aby zapewnić prawidłowe działanie, używaj monitora wyłącznie z komputerami posiadającymi certyfikat UL oraz odpowiednio skonfigurowanymi gniazdami oznaczonymi napięciem 100–240 V AC, min. 5 A.

 Gniazdko ścienne powinno być zainstalowane w pobliżu urządzenia i być łatwo dostępne.

Instalacja

 Nie umieszczaj monitora na niestabilnym wózku, stojaku, statywie, uchwycie ani stole. Jeśli monitor upadnie, może zranić osobę i spowodować poważne uszkodzenia tego produktu. Używaj wyłącznie wózka, stojaka, statywu, uchwytu lub stołu zalecanego przez producenta lub sprzedawanego wraz z tym produktem. Postępuj zgodnie z instrukcjami producenta podczas instalacji produktu i stosuj akcesoria montażowe zalecane przez producenta. Produkt wraz z wózkiem należy przenosić ostrożnie.

 Nigdy nie wkładaj żadnych przedmiotów do szczeliny w obudowie monitora. Może to uszkodzić elementy obwodu, powodując pożar lub porażenie prądem elektrycznym. Nigdy nie rozlewaj płynów na monitor.

 Nie kładź produktu przodem na podłodze.

 Jeśli montujesz monitor na ścianie lub półce, użyj zestawu montażowego zatwierzonego przez producenta i postępuj zgodnie z instrukcjami dołączonymi do zestawu.

 Zachowaj przestrzeń wokół monitora, jak pokazano poniżej. W przeciwnym razie cyrkulacja powietrza może być niewystarczająca, co grozi przegrzaniem, pożarem lub uszkodzeniem monitora.

 Aby uniknąć potencjalnych uszkodzeń, na przykład odklejania panelu od ramki, upewnij się, że monitor nie jest pochylony w dół o więcej niż -5 stopni. Przekroczenie maksymalnego kąta pochylenia w dół wynoszącego -5 stopni spowoduje, że uszkodzenia monitora nie będą objęte gwarancją.

Poniżej przedstawiono zalecane obszary wentylacyjne wokół monitora, gdy jest on zamontowany na ścianie lub na podstawie:

Zamontowany z podstawą

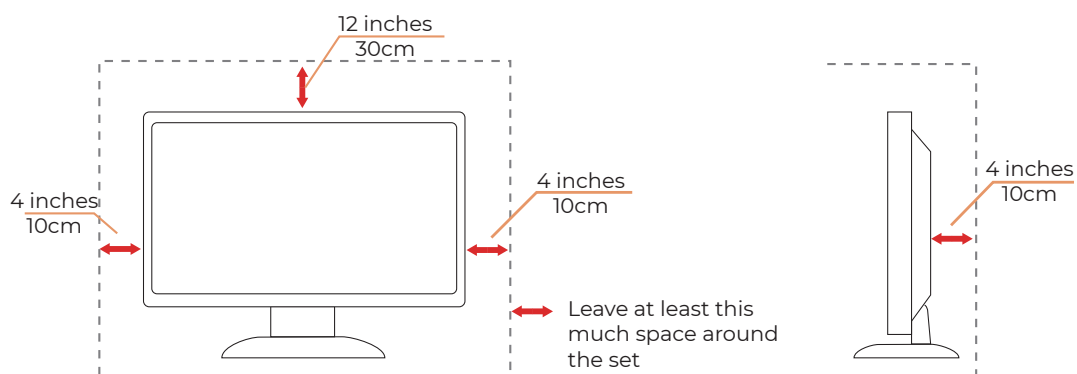

Czyszczenie

! Regularnie czyść obudowę wilgotną, miękką ściereczką.

! Podczas czyszczenia używaj miękkiej bawełnianej lub mikrofibrowej ściereczki. Ściereczka powinna być wilgotna i prawie sucha; nie dopuszczaj przedostania się płynu do wnętrza obudowy.

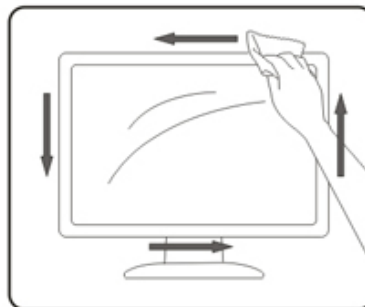
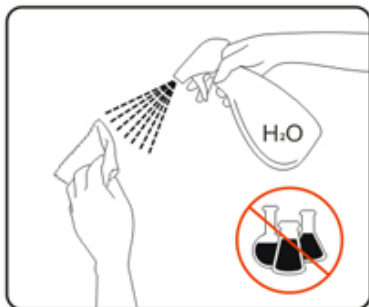



! Przed czyszczeniem odłącz przewód zasilający od produktu.

Inne

 Jeśli produkt wydziela dziwny zapach, wydaje nietypowy dźwięk lub emituje dym, NATYCHMIAST odłącz wtyczkę zasilania i skontaktuj się z Centrum Serwisowym.

 Upewnij się, że otwory wentylacyjne nie są zasłonięte przez stół ani zasłonę.

 Nie narażaj monitora LCD na silne wibracje ani uderzenia podczas pracy.

 Nie uderzaj ani nie upuszczaj monitora podczas pracy lub transportu.

 Przewody zasilające muszą posiadać zatwierdzenie bezpieczeństwa. W Niemczech muszą być typu H03VV-F, 3G, 0,75 mm² lub lepsze. W innych krajach należy stosować odpowiednie typy przewodów.

 Zbyt wysokie ciśnienie akustyczne generowane przez słuchawki może prowadzić do trwałego uszkodzenia słuchu. Ustawienie ekwalizera na maksimum zwiększa napięcie wyjściowe słuchawek, a tym samym poziom ciśnienia akustycznego.

Instalacja

Zawartość opakowania



Monitor



Quick Start Guide

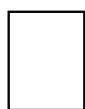

Warranty Card



Stand



Base



Power Cable



HDMI Cable



DisplayPort Cable



USB Cable



USB C-C Cable

* Nie wszystkie kable sygnałowe będą dostarczane we wszystkich krajach i regionach. Proszę skontaktować się z lokalnym dealerem lub oddziałem AOC w celu potwierdzenia.

Montaż stojaka i podstawy

Proszę zamontować lub usunąć podstawę, postępując zgodnie z poniższymi krokami.

Instalacja:

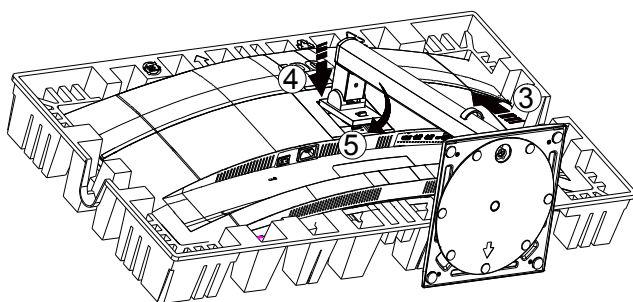
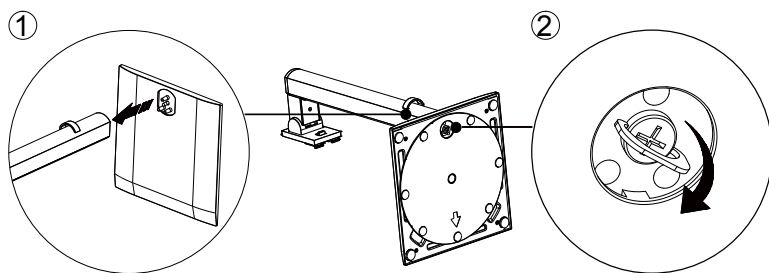

Usunąć:

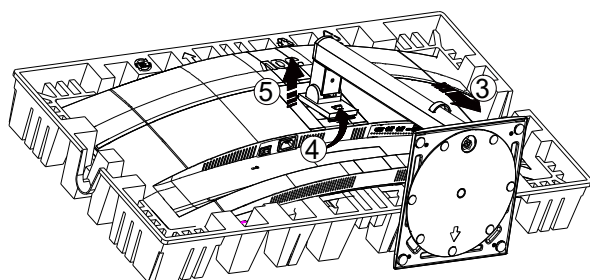
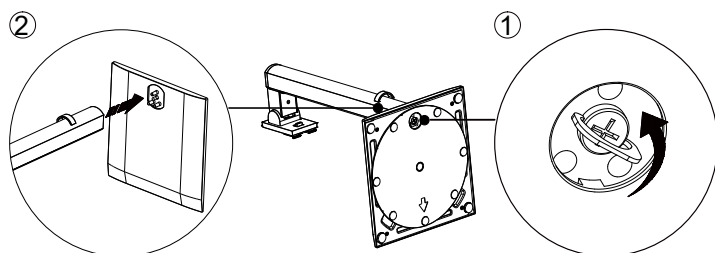

Specyfikacja śruby podstawy: M6×19 mm (skuteczny gwint 5,5 mm)

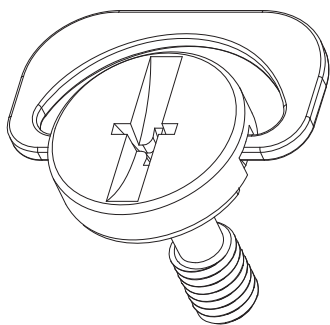

UWAGA: Projekt wyświetlacza może różnić się od przedstawionego na ilustracjach.

Regulacja kąta widzenia

W celu uzyskania najlepszego komfortu oglądania zaleca się, aby użytkownik upewnił się, że widzi całą swoją twarz na ekranie, a następnie dostosował kąt nachylenia monitora zgodnie ze swoimi preferencjami.

Trzymaj stojak, aby monitor się nie przewrócił podczas zmiany kąta nachylenia.

Możesz regulować monitor w następujący sposób:

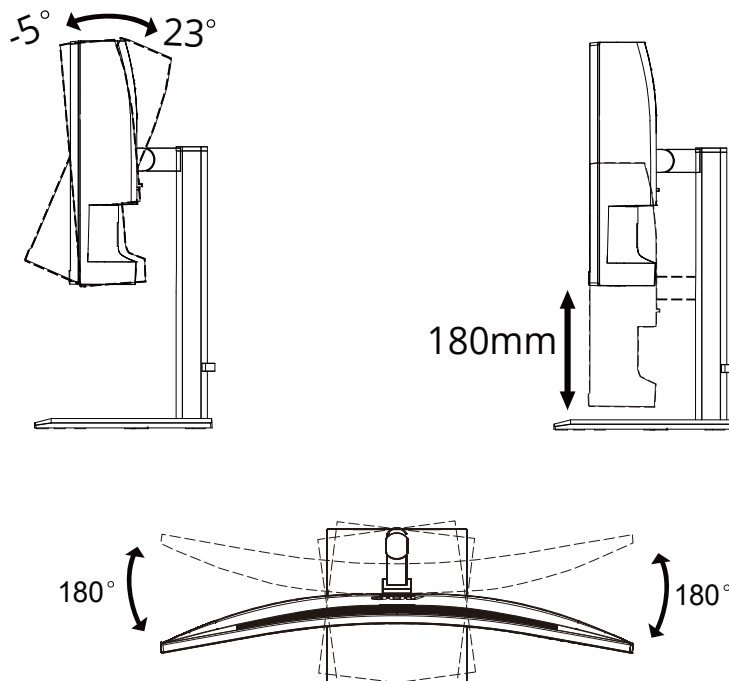

UWAGA:

Nie dotykaj ekranu LCD podczas zmiany kąta nachylenia. Dotykanie ekranu LCD może spowodować uszkodzenie.

Ostrzeżenie

- Aby uniknąć potencjalnych uszkodzeń ekranu, takich jak odklejanie panelu, upewnij się, że monitor nie jest pochylony w dół bardziej niż o -5 stopni.
- Nie naciskaj ekranu podczas regulacji kąta monitora. Chwyć wyłącznie ramkę.

Podłączanie monitora

Połączenia kablowe z tyłu monitora i komputera:

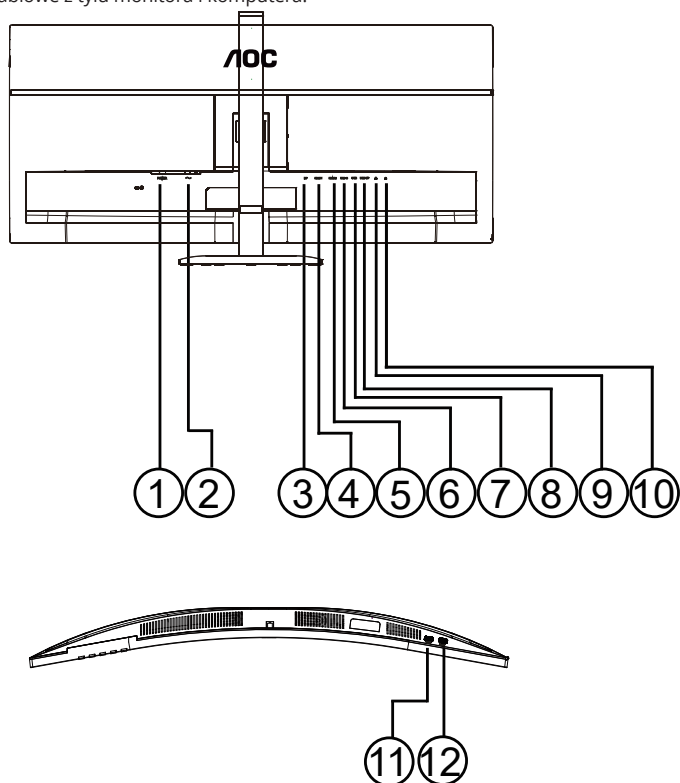

1. Przełącznik zasilania
2. Zasilanie
3. DisplayPort
4. HDMI 1
5. HDMI 2
6. USB C
7. USB3.2 Gen1x2
8. USB Upstream
9. Wejście RJ45
10. Gniazdo słuchawkowe
11. USB3.2 Gen1x1
12. USB3.2 Gen1 downstream + ładowanie x1

Podłącz do komputera

1. Podłącz przewód zasilający do tyłu monitora mocno i pewnie.
2. Wyłącz komputer i odłącz jego przewód zasilający.
3. Podłącz kabel sygnałowy wyświetlacza do złącza wideo z tyłu komputera.
4. Podłącz przewód zasilający komputera i monitora do pobliskiego gniazdzka.
5. Włącz komputer i monitor.

Jeśli monitor wyświetla obraz, instalacja została pomyślnie zakończona. Jeśli obraz się nie pojawia, należy zapoznać się z instrukcją „Rozwiązywanie problemów”.

Aby chronić sprzęt, zawsze wyłączaj komputer i monitor LCD przed podłączeniem.

Funkcja KVM

Czym jest funkcja KVM?

Dzięki funkcji KVM można wyświetlać obraz z dwóch komputerów PC, dwóch notebooków lub jednego komputera PC i jednego notebooka na jednym monitorze AOC oraz sterować tymi dwoma urządzeniami za pomocą jednego zestawu klawiatury i myszy. Przełącz sterowanie między urządzeniami PC lub notebook, wybierając źródło sygnału wejściowego w opcji „Input Select (Wybór Wejścia)” menu OSD.

Jak korzystać z funkcji KVM?

Krok 1: Podłącz jedno urządzenie (PC lub notebook) do monitora za pomocą interfejsu USB-C.

Krok 2: Podłącz drugie urządzenie do monitora za pomocą interfejsu HDMI lub DisplayPort. Następnie podłącz to urządzenie do monitora również za pomocą kabla USB upstream.

Krok 3: Podłącz urządzenia peryferyjne (klawiaturę i mysz) do monitora przez port USB.

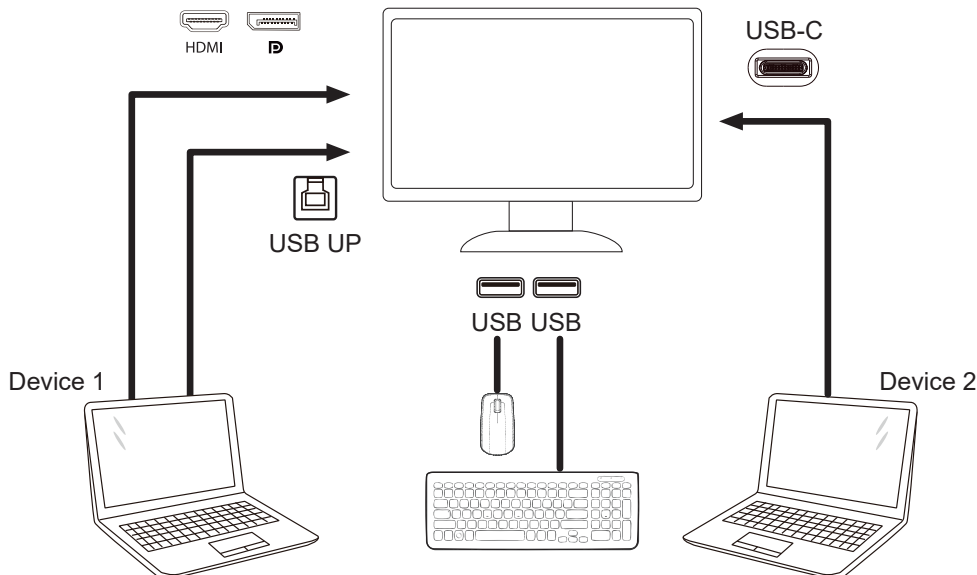

Note: Display design may differ from that illustrated

Krok 4: Wejdź w menu Ustawienia. Przejdź do strony Ustaw. OSD i na karcie USB Zaznaczenie wybierz opcję „Auto”, „USB C” lub „USB up”.

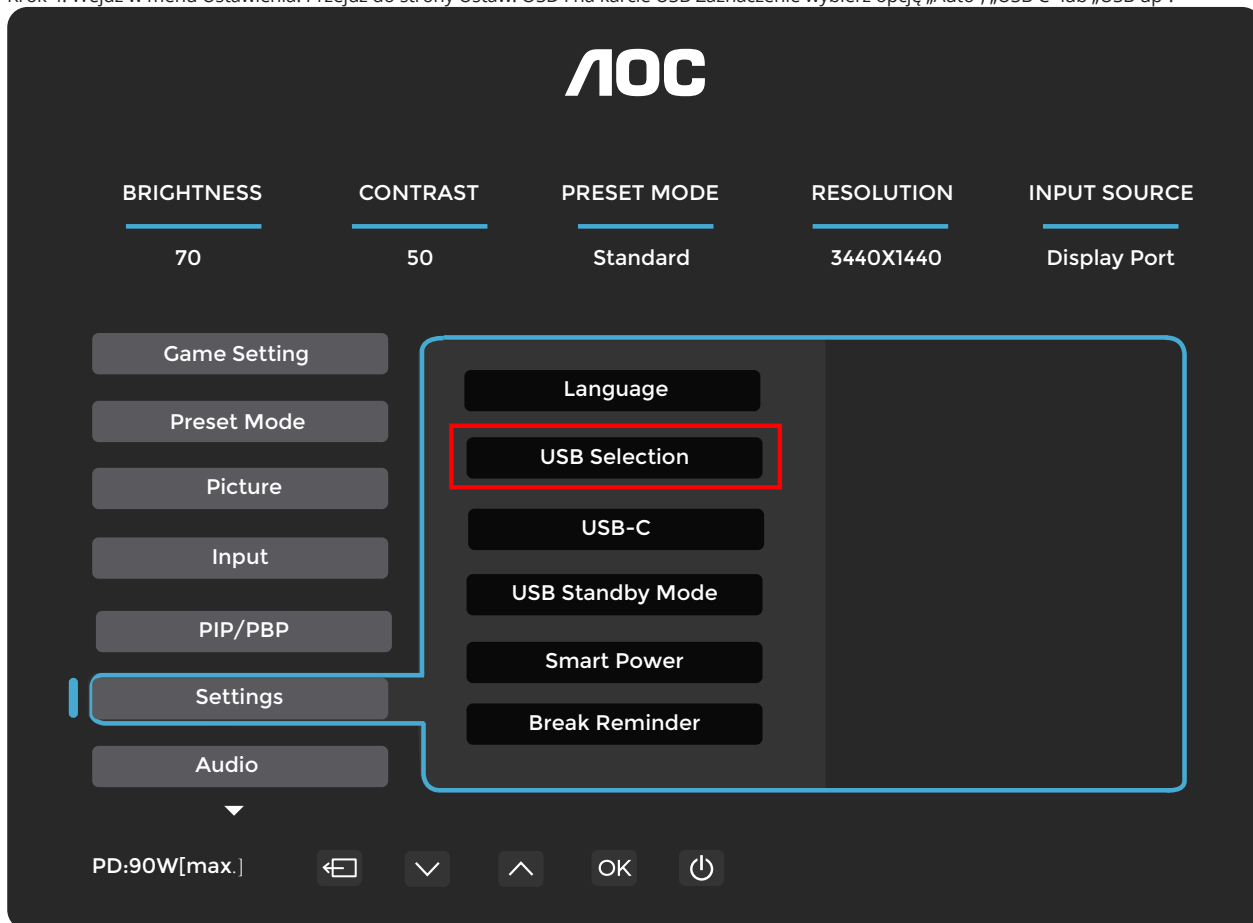

USB Selection (USB Zaznaczenie)	Opis funkcji
Auto (Autom.)	Tryb Auto (Autom.) wybiera połączenie USB C lub USB w górę w zależności od źródła wejściowego.
USB C	Udostępnia funkcję koncentratora USB przez kabel USB C.
USB up (USB w górę)	Udostępnia funkcję koncentratora USB przez kabel USB w górę.

Montaż ścienny

Przygotowanie do instalacji opcjonalnego uchwyty ściennego

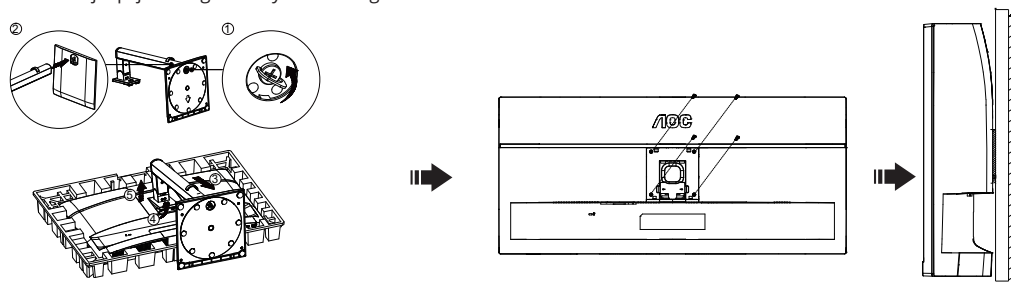

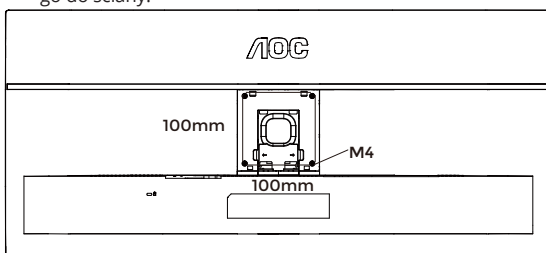

Ten monitor można przymocować do uchwyty ściennego, który należy zakupić osobno. Przed wykonaniem tej czynności odłącz zasilanie. Wykonaj następujące kroki:

1. Usuń podstawę.
2. Postępuj zgodnie z instrukcjami producenta dotyczącymi montażu uchwyty ściennego.
3. Umieść uchwyty ścienny na tylnej części monitora. Wyrównaj otwory uchwyty z otworami z tyłu monitora.
4. Wprowadź cztery śruby do otworów i dokręć je.
5. Ponownie podłącz kable. Zapoznaj się z instrukcją obsługi dołączonej do opcjonalnego uchwyty ściennego, aby dowiedzieć się, jak przymocować go do ściany.

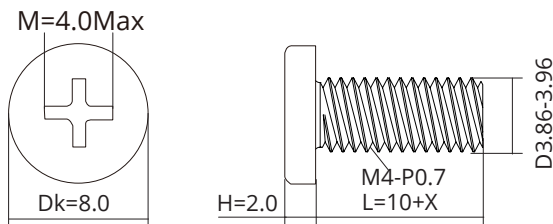

Specyfikacja śrub do wieszaka ściennego: M4 × (10 + X) mm (X – grubość uchwyty ściennego)



 Uwaga: otwory montażowe VESA nie są dostępne we wszystkich modelach. Prosimy o kontakt z dealerem lub oficjalnym działem AOC. Zawsze skontaktuj się z producentem w celu instalacji na ścianie.

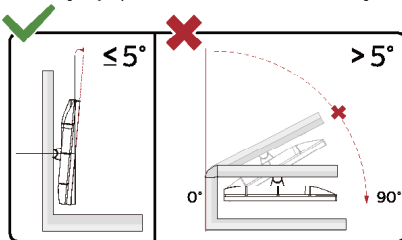

* Projekt wyświetlacza może różnić się od przedstawionego na ilustracjach.

OSTRZEŻENIE:

1. Aby uniknąć potencjalnych uszkodzeń ekranu, takich jak odklejenie panelu, upewnij się, że monitor nie jest pochylony w dół bardziej niż o -5 stopni.
2. Nie naciskaj ekranu podczas regulacji kąta monitora. Chwyć wyłącznie ramkę.

Funkcja Adaptive-Sync

1. Funkcja Adaptive-Sync działa z interfejsami DisplayPort/HDMI/USB-C
2. Kompatybilna karta graficzna: zalecana lista znajduje się poniżej; można ją również sprawdzić, [odwiedzając www.AMD.com](http://www.AMD.com)

Karty graficzne

- Seria Radeon™ RX Vega
- Seria Radeon™ RX 500
- Seria Radeon™ RX 400
- Seria Radeon™ R9/R7 300 (z wyjątkiem R9 370/X, R7 370/X, R7 265)
- Radeon™ Pro Duo (2016)
- Seria Radeon™ R9 Nano
- Seria Radeon™ R9 Fury
- Seria Radeon™ R9/R7 200 (z wyjątkiem R9 270/X, R9 280/X)

Procesory

- AMD Ryzen™ 7 2700U
- AMD Ryzen™ 5 2500U
- AMD Ryzen™ 5 2400G
- AMD Ryzen™ 3 2300U
- AMD Ryzen™ 3 2200G
- AMD PRO A12-9800
- AMD PRO A12-9800E
- AMD PRO A10-9700
- AMD PRO A10-9700E
- AMD PRO A8-9600
- AMD PRO A6-9500
- AMD PRO A6-9500E
- AMD PRO A12-8870
- AMD PRO A12-8870E
- AMD PRO A10-8770
- AMD PRO A10-8770E
- AMD PRO A10-8750B
- AMD PRO A8-8650B
- AMD PRO A6-8570
- AMD PRO A6-8570E
- AMD PRO A4-8350B
- AMD A10-7890K
- AMD A10-7870K
- AMD A10-7850K
- AMD A10-7800
- AMD A10-7700K
- AMD A8-7670K
- AMD A8-7650K
- AMD A8-7600
- AMD A6-7400K

Dostosowywanie

Skróty klawiszowe

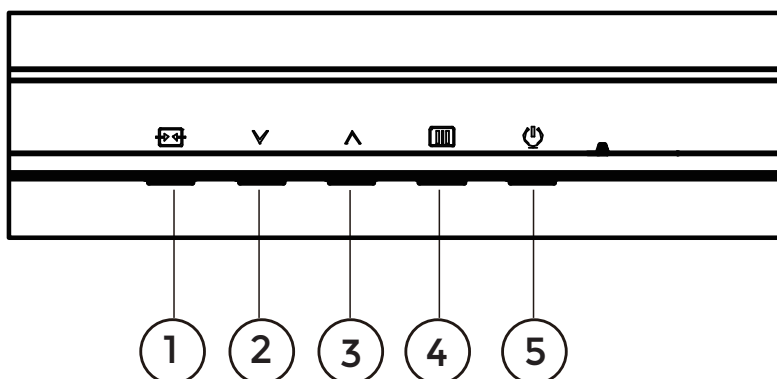

1	Source (Źródło)/Exit (Zakończ)
2	User Key (Klucz użytkownika) (domyślnie: Color Space (Przestrzeń koloru))/∨
3	USB Selection (USB Zaznaczenie)/∧
4	Menu (MENU)/Enter (Wprow.)
5	Zasilanie

Menu (MENU)/Enter (Wprow.)

Naciśnij, aby wyświetlić OSD lub potwierdzić wybór.

Zasilanie

Naciśnij przycisk zasilania, aby włączyć monitor.

Klucz użytkownika (Game Mode (Tryb gry))/∨

Dostosuj funkcję tego klawisza skrótu w menu OSD: Przestrzeń koloru, Tr. ust. wst., Jasność, Głośność, Język, Gamma, Temp. Barwowa. Ustawienie fabryczne to Przestrzeń koloru.

Gdy OSD nie jest wyświetlane, naciśnij klawisz „∨”, aby otworzyć funkcję Przestrzeń koloru, a następnie naciśnij klawisz „∨” lub „∧”, aby wybrać Przestrzeń koloru (Panel Native, sRGB).

USB Zaznaczenie/∧

Gdy OSD nie jest wyświetlane, naciśnij przycisk „∧”, aby otworzyć funkcję USB Zaznaczenie, następnie naciśnij „∨” lub „∧”, aby dostosować. Auto, USB C, USB w górę.

Source (Źródło)/Exit (Zakończ)









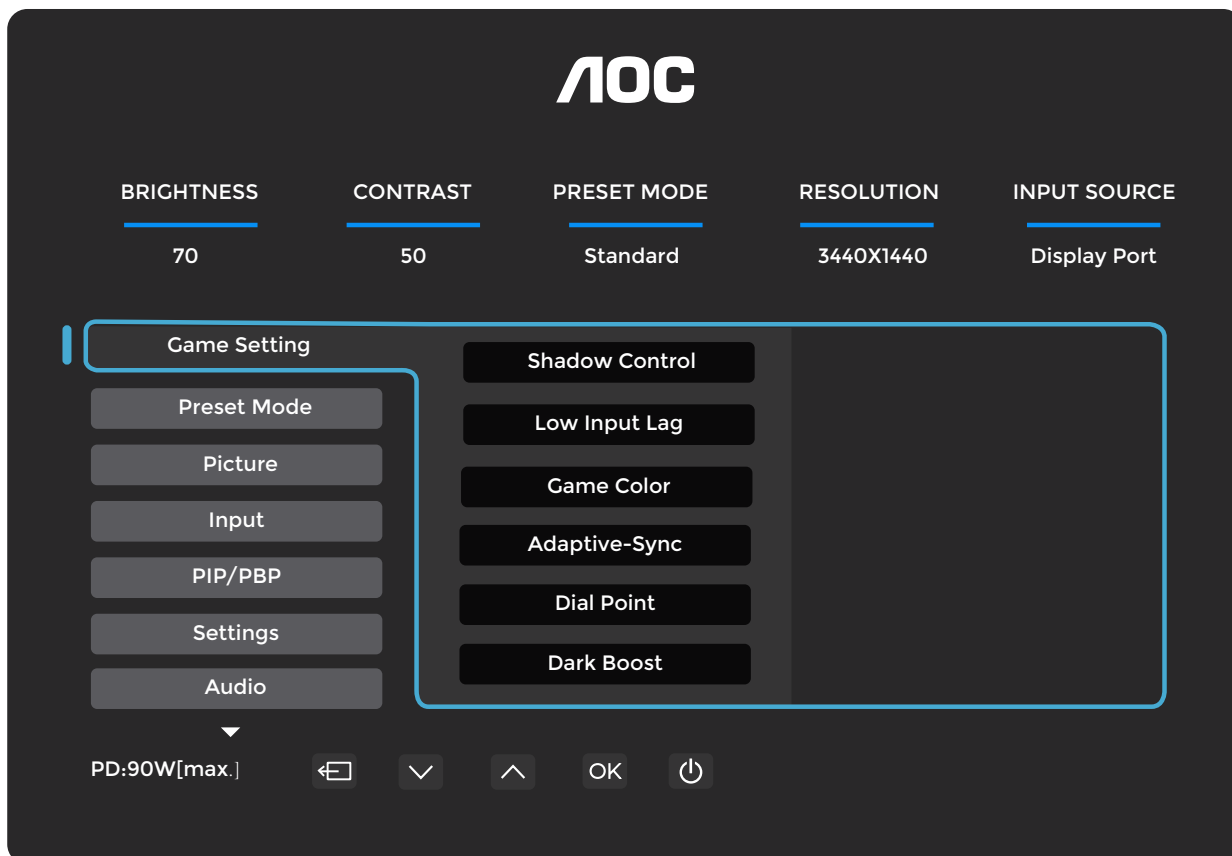





Gdy OSD jest zamknięte, naciśnięcie przycisku Źródło/Zakończ uruchamia funkcję skrótu źródła.

Gdy menu OSD jest aktywne, ten przycisk pełni funkcję klawisza wyjścia (służy do opuszczenia menu OSD).

Ustawienia OSD

Podstawowa i prosta instrukcja dotycząca klawiszy sterujących.



- 1). Naciśnij  przycisk MENU, aby aktywować okno OSD.
- 2). Naciśnij  lub , aby poruszać się po funkcjach. Gdy żądana funkcja zostanie podświetlona, naciśnij  przycisk MENU /OK, aby ją aktywować; naciśnij  lub , aby poruszać się po funkcjach podmenu. Gdy żądana funkcja podmenu zostanie podświetlona, naciśnij  przycisk MENU / OK, aby ją aktywować.
- 3). Naciśnij  lub , aby zmienić ustawienia wybranej funkcji. Naciśnij  / , aby zakończyć. Jeśli chcesz dostosować inną funkcję, powtórz kroki 2-3.
- 4). Funkcja blokady OSD: Aby zablokować OSD, naciśnij i przytrzymaj przycisk  MENU, gdy monitor jest wyłączony, a następnie naciśnij  przycisk zasilania, aby włączyć monitor. Aby odblokować OSD, naciśnij i przytrzymaj przycisk  MENU, gdy monitor jest wyłączony, a następnie naciśnij  przycisk zasilania, aby włączyć monitor.

Uwagi:

Jeśli rozdzielczość sygnału wejściowego odpowiada rozdzielczości natywnej lub wykorzystuje technologię Adaptive-Sync, element „Współcz. Obrazu” jest nieaktywny.

Game Setting (Ust. gry)

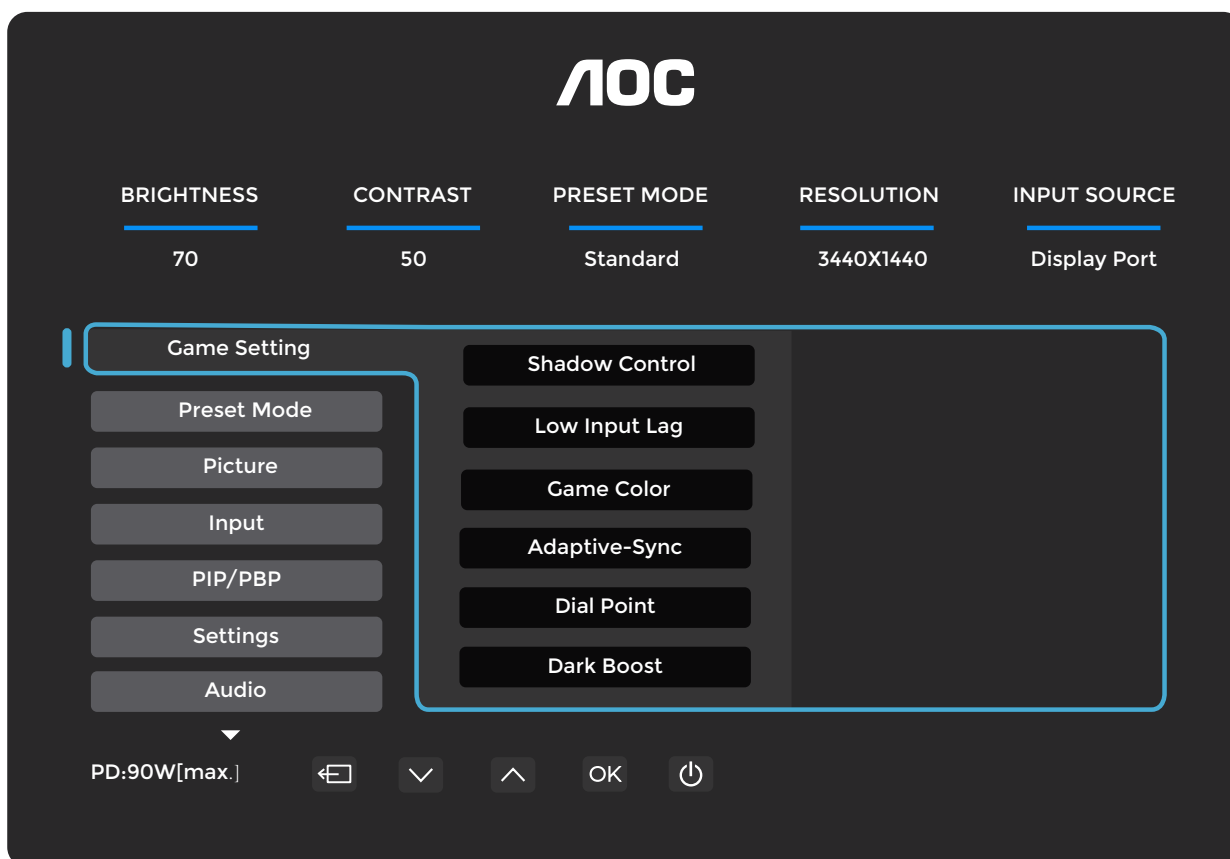

Shadow Control (Cienie)	0-20	Domyślna wartość funkcji Cienie wynosi 0; użytkownik może ją regulować w zakresie od 0 do 20 w celu zwiększenia kontrastu i uzyskania wyraźniejszego obrazu. Jeśli obraz jest zbyt ciemny, aby wyraźnie zobaczyć szczegóły, należy regulować wartość w zakresie od 0 do 20 w celu uzyskania wyraźniejszego obrazu.
Nis. opóź. wej.	Wyłącz / Włącz	Wyłącz bufor ramki, aby zmniejszyć opóźnienie wejścia.
Game Color (Kolor gry)	0 ~ 20	Funkcja Kolor gry umożliwia regulację nasycenia w zakresie od 0 do 20, co pozwala uzyskać lepszy obraz.
Adaptive-Sync	Wyłącz / Włącz	Wyłącz lub włącz Adaptive-Sync. Przypomnienie dotyczące działania funkcji Adaptive-Sync: Po włączeniu funkcji Adaptive-Sync w niektórych grach (Game) mogą występować migające obrazy.
Dial Point (Punkt tarczy)	Wyłączony / Włączony / Dynamiczny	Funkcja „Punkt tarczy” umieszcza wskaźnik celowania na środku ekranu, aby pomóc graczom w precyzyjnym celowaniu podczas gry w strzelanki z perspektywy pierwszej osoby (FPS).
Dark Boost (Wzm. ciemnych)	Wył. / Poziom 1 / Poziom 2 / Poziom 3	Wzmacnia szczegóły ekranu w ciemnych lub jasnych obszarach, aby dostosować jasność w jasnych partiach i zapobiec przesyleniu.
MBR	0 ~ 20	MBR (redukcja rozmycia ruchu) oferuje regulację w zakresie od 0 do 20 w celu zmniejszenia rozmycia ruchu. Uwaga: 1. Funkcję MBR można regulować, gdy Adaptive-Sync jest wyłączony, a częstotliwość odświeżania wynosi co najmniej 75 Hz. 2. Jasność ekranu zmniejsza się wraz ze wzrostem wartości regulacji.
MBR Sync	Wyłącz / Włącz	Wyłącz lub włącz synchronizację MBR (Motion Blur Remove).
Overdrive (Przyspieszenie)	Wyłączony / Słaby / Średni / Silny / Wzmocnienie	Reguluje czas reakcji monitora. Uwagi: Ustawienie funkcji Overdrive na wartość „Silny” może powodować rozmycie obrazu. Dostosuj lub wyłącz funkcję Overdrive zgodnie z własnymi preferencjami oglądania. Funkcja Boost jest dostępna wyłącznie wtedy, gdy funkcja Adaptive-Sync jest wyłączona, a częstotliwość odświeżania wynosi 75 Hz lub więcej. Włączenie funkcji Boost spowoduje zmniejszenie jasności ekranu.

Uwaga:

Podczas korzystania z trybów: Czytanie, Efekt HDR – Obraz, Efekt HDR – Film, Efekt HDR – Gra, Uniformity, FPS, RTS oraz Wyścigi funkcje Dark Boost, Shadow Control i Game Color zostaną wyłączone.
Gdy funkcja HDR jest włączona, nie można regulować funkcji Dark Boost, Shadow Control ani Game Color.

Preset Mode (Tr. ust. wst.)

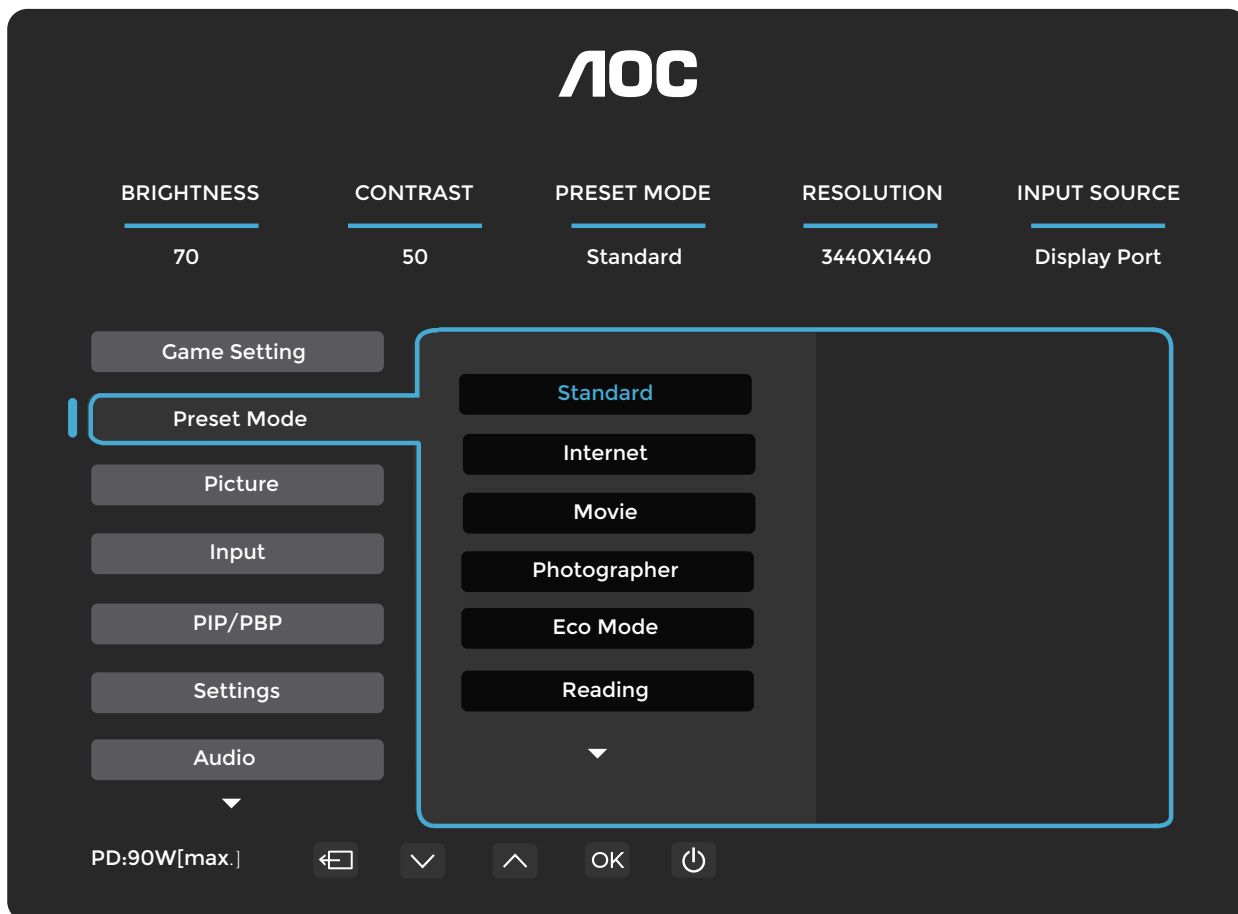

Standard		Zwiększ czytelność dla odpowiednich gier internetowych i mobilnych.
Internet		Tryb Internet.
Movie (Film)		Tryb Movie (Film).
Photographer (Fotograf)		Photographer (Fotograf)Tryb
Eco Mode (Ekonom.)		Eco Mode (Ekonom.)
Reading (Czytanie)		Tryb czytania
HDR Effect - Picture (Efekt HDR - Obraz)		Ustaw profil HDR zgodnie z wymaganiami użytkownika.
HDR Effect - Movie (Efekt HDR - Film)		
HDR Effect - Game (Efekt HDR - Gra)		
Sports (Sport)		Tryb Sports (Sport)
Uniformity		Tryb jednorodności
FPS		Do grania w gry FPS (First Person Shooters). Poprawia poziom czerni w ciemnym motywie.
RTS		Do grania w gry RTS (Real Time Strategy). Poprawia jakość obrazu.
Racing (Wyścigi)		Do gier wyścigowych zapewnia najszybszy czas reakcji i wysokie nasycenie kolorów.
Reset Color (Zerowanie koloru)	Nie / Tak	Przywróć domyślne ustawienia koloru.

Picture (Obraz)

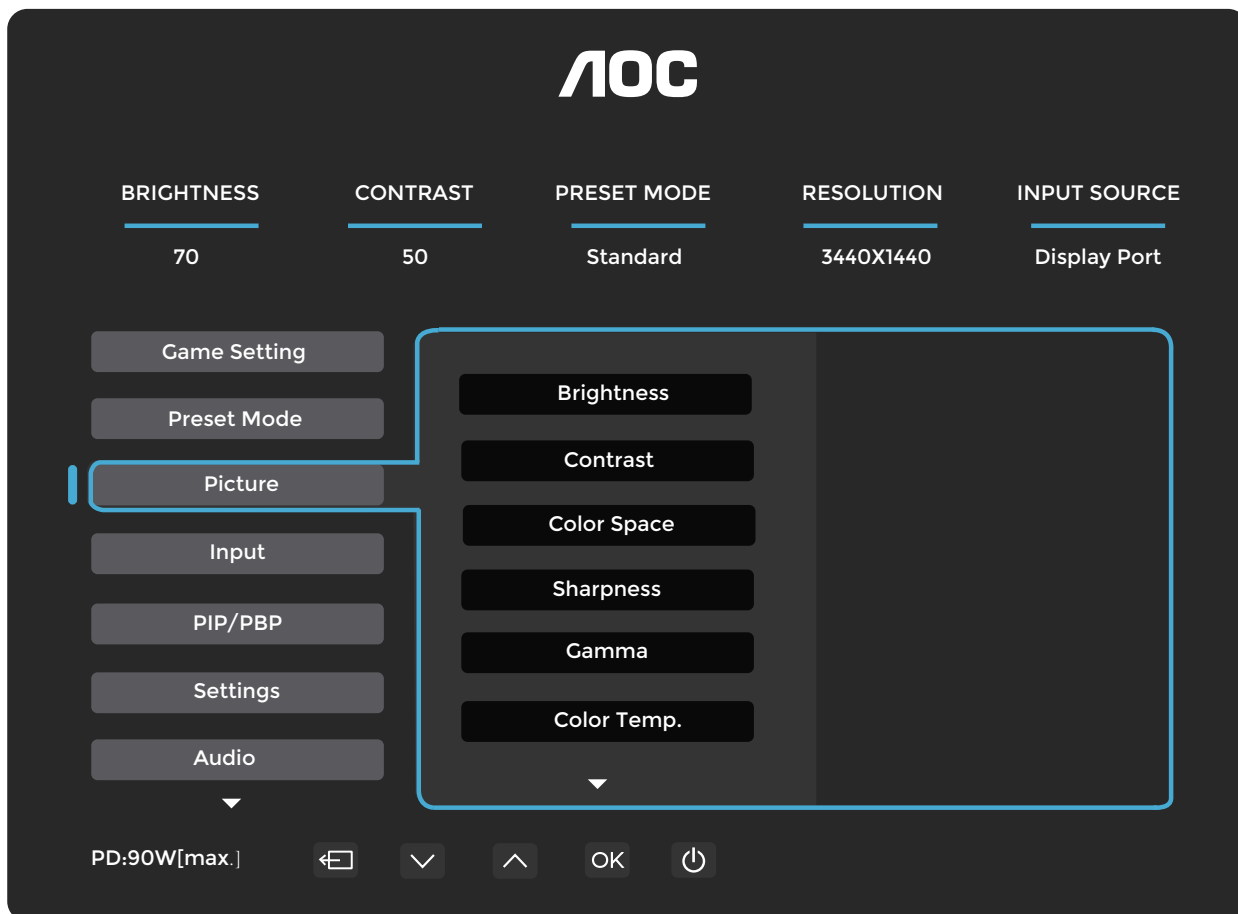

Jasność	0-100	Regulacja podświetlenia.
Kontrast	0-100	Kontrast z rejestru cyfrowego.
Color Space (Przestrzeń koloru)	Panel Native	Panel o standardowej przestrzeni kolorów.
	sRGB	Przestrzeń koloru sRGB.
Sharpness (Ostr.)	0-100	Ostrość Dostosowanie.
Gamma	1,8 / 2,0 / 2,2 / 2,4 / 2,6	Dostosuj Gamma.
Color Temp. (Temp. Barwowa)	Natywny/5000K/ 6500K/7500K/ 8200K/9300K/ 11500K/Def. użytkown.	Przywróć temp. barwową z pamięci EEPROM.
Red (Czerwony)	0-100	Wzmocnienie czerwieni z rejestru cyfrowego.
Green (Zielony)	0-100	Wzmocnienie kanału Green (Zielony) z rejestru cyfrowego.
Blue (Niebieski)	0-100	Wzmocnienie Blue (Niebieski) z rejestru cyfrowego.
DCR	Wyłącz / Włącz	Wyłącz/Włącz dynamiczny współczynnik kontrastu.
Clear Vision	Wyłączony/Słaby/Średni/ Strong (Silny)	Dostosuj funkcję Clear Vision
Image Ratio (Współcz. Obrazu)	Pełny/Proporcje/1:1	Wybierz proporcje obrazu do wyświetlania.

Uwaga:

- 1) Gdy w trybie „Tr. ust. wst.” jest włączona funkcja „Czytanie / Efekt HDR – Obraz / Efekt HDR – Film / Efekt HDR – Gra / Uniformity / FPS / RTS / Wyścigi”, ustawienia „Kontrast”, „Przestrzeń koloru” i „Gamma” nie mogą być regulowane.
- 2) Gdy „HDR” jest ustawione na DisplayHDR, ustawienia „Jasność”, „Kontrast”, „Przestrzeń koloru”, „Gamma”, „Temp. Barwowa”, „Clear Vision” oraz „DCR” nie mogą być regulowane.
- 3) Gdy „HDR” jest ustawione na HDR Obraz / Film / Gra, ustawienia „Przestrzeń koloru”, „Gamma”, „Temp. Barwowa” oraz „DCR” nie mogą być regulowane.

Input (Wejście)

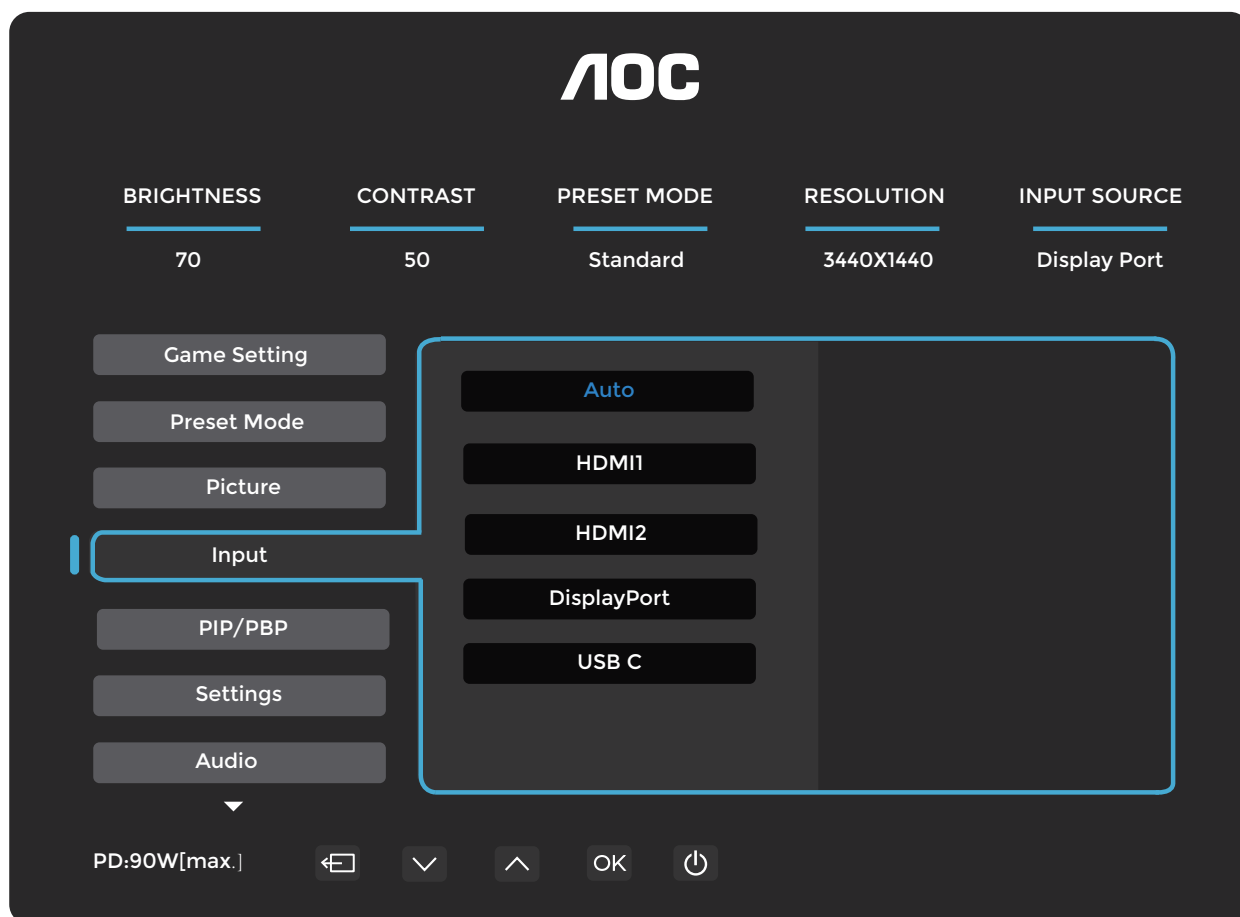

Auto (Autom.)		Wybierz źródło sygnału wejściowego w trybie Auto (Autom.).
HDMI1		Wybierz HDMI1 jako źródło sygnału wejściowego.
HDMI2		Wybierz HDMI2 jako źródło sygnału wejściowego.
DisplayPort		Wybierz port DisplayPort jako źródło sygnału wejściowego.
USB C		Wybierz port USB C jako źródło sygnału wejściowego.

PIP/PBP

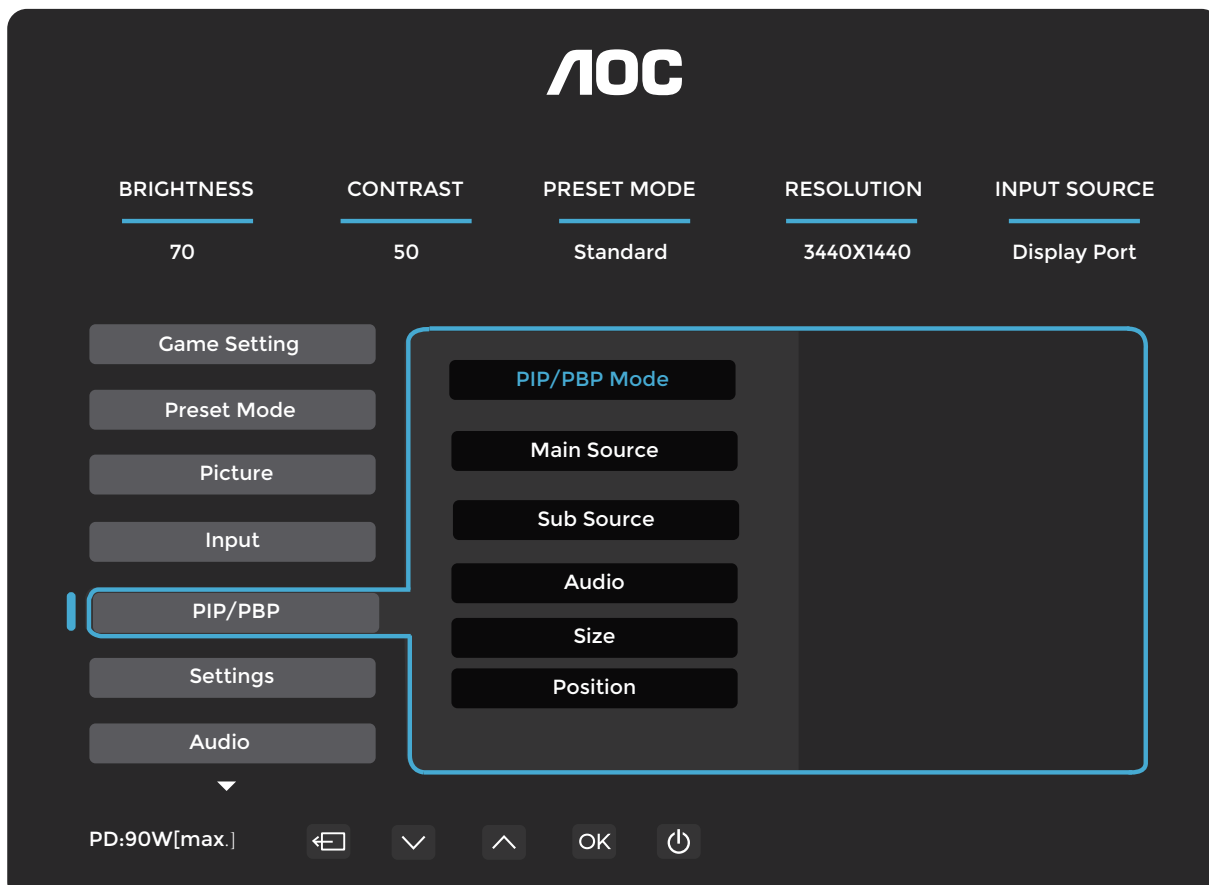

PIP/PBP Mode (Tryb PIP/PBP)	Wyłącz / PIP / PBP	Wyłącz lub włącz PIP lub PBP.
Main Source (Źródło główne)		Wybierz źródło głównego ekranu.
Sub Source (Źródło podrzęd.)		Wybierz źródło podrzędnego ekranu.
Audio	Main Source (Źródło główne)	Wyłącz lub włącz Audio Setup (Konfig. audio).
	Sub Source (Źródło podrzęd.)	
Size (Wielk.)	Mały / Średni / Duży	Wybierz rozmiar ekranu.
Position (Poz.)	Prawy-górny	Ustaw położenie ekranu.
	Prawy-dolny	
	Lewy-górny	
	Lewy-dolny	
Swap (Zam.)	Wł.: Zamiana	Zamień źródło sygnału ekranu.
	Wył.: brak działania	

Uwaga:

1) Gdy „HDR” w sekcji „Jasność” jest ustawione na stan inny niż „Wyłączone”, wszystkie opcje w „PIP/PBP” są niedostępne do regulacji.

2) Po włączeniu funkcji PBP/PIP kompatybilność źródła sygnału wejściowego ekranu głównego i ekranu pomocniczego przedstawia się następująco:

PBP		Główne źródło			
		HDMI1	HDMI2	USB C	DisplayPort
Źródło podrzędne	HDMI1	V	V	V	V
	HDMI2	V	V	V	V
	USB C	V	V	V	V
	DisplayPort	V	V	V	V

PIP		Główne źródło			
		HDMI1	HDMI2	USB C	DisplayPort
Źródło podrzędne	HDMI1	V	V	V	V
	HDMI2	V	V	V	V
	USB C	V	V	V	V
	DisplayPort	V	V	V	V

*: Po włączeniu funkcji PIP, jeżeli sygnały HDMI i DisplayPort są jednocześnie używane jako źródła dla ekranu głównego i podrzędnego, pozostały port DisplayPort obsługuje maksymalnie rozdzielczość WQHD 60 Hz, 8 bitów (format RGB lub YCbCr 444 oraz format 420).

Settings (Ustawienia)

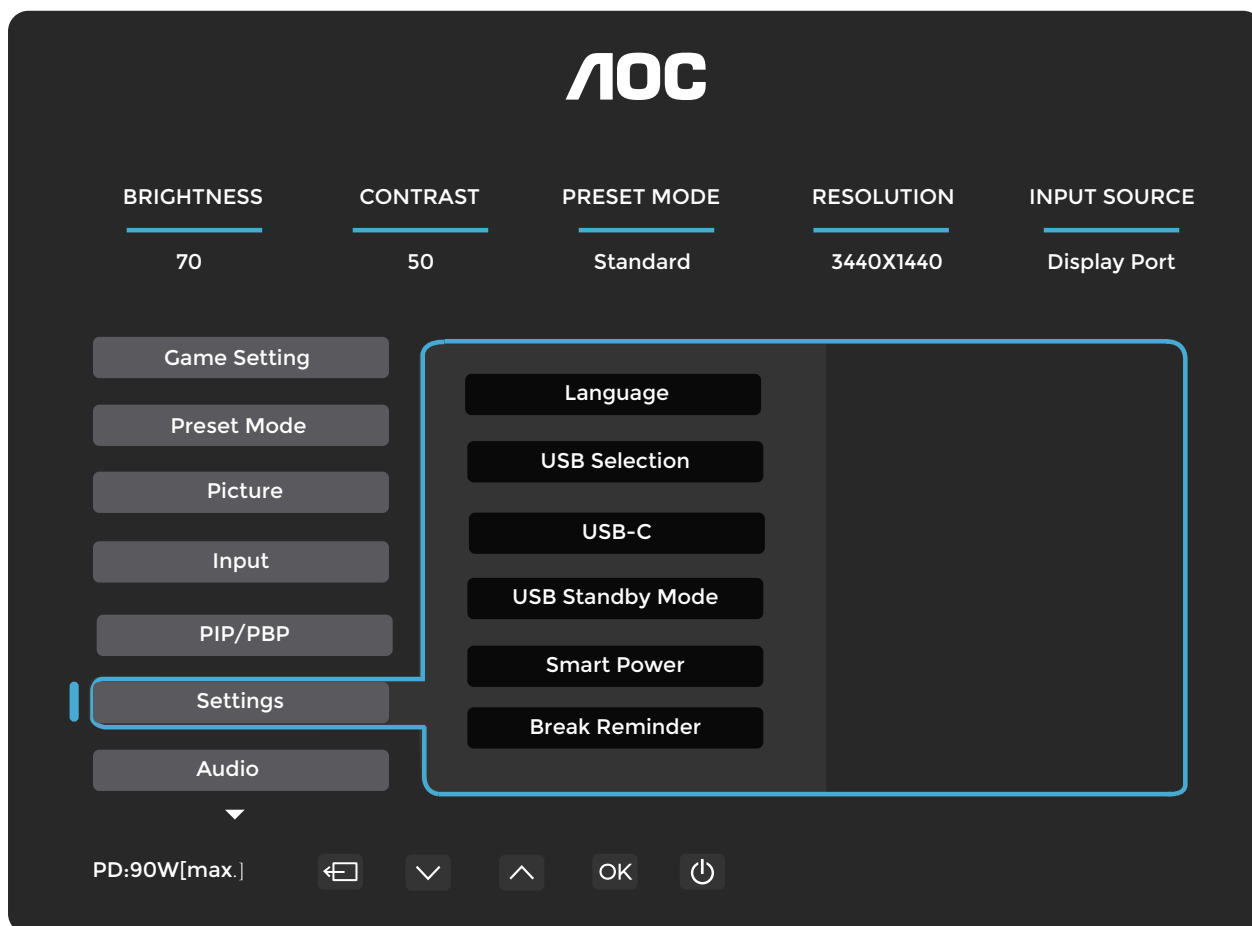

Język		Wybierz język OSD.
USB Selection (USB Zaznaczenie)	Auto (Autom.) / USB C / USB up (USB w górę)	Wybierz ścieżkę dla danych łącza wstępnego USB
USB-C	High Data Speed (Wys. sz. dan.) / High Resolution (Wys. rozdziel)	W przypadku podłączania urządzenia USB-C należy ustawić tryb USB na Wys. rozdziel lub Wys. sz. dan.
USB Standby Mode ()	Wyłącz / Włącz	
Smart Power (Intel. zasil.)	Wyłącz / Włącz	
Break Reminder (Przerwa)	Wyłącz / Włącz	Przypomnienie o przerwie, jeśli użytkownik pracuje nieprzerwanie dłużej niż 1 godzinę.
Timer wył. (h)	0-24	Wybierz czas wyłączenia zasilania DC.
DDC/CI	Nie / Tak	Włącz/Wyłącz obsługę DDC/CI.
Resolution Notice (Uwaga o rozd.)	Wyłącz / Włącz	Komunikat dotyczący optymalnej rozdzielczości.
Reset	Nie / Tak	Przywróć menu do ustawień domyślnych.
	ENERGY STAR® lub Nie	ENERGY STAR® dostępny w wybranych modelach

Audio

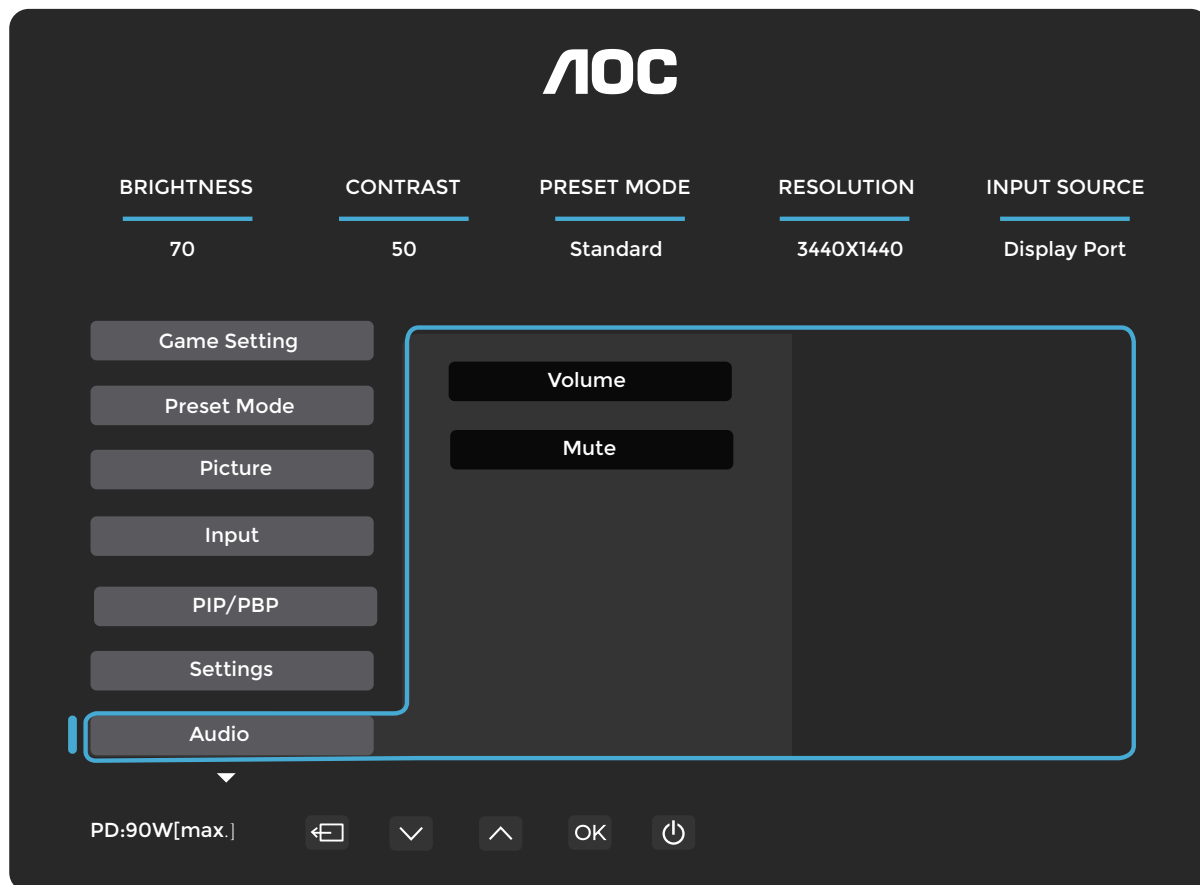

Volume (Głośność)	0-100	Dostosowanie głośności.
Mute (Wycisz.)	Wyłącz / Włącz	Włącz funkcję Mute (Wycisz.).

OSD Setup (Ustaw. OSD)

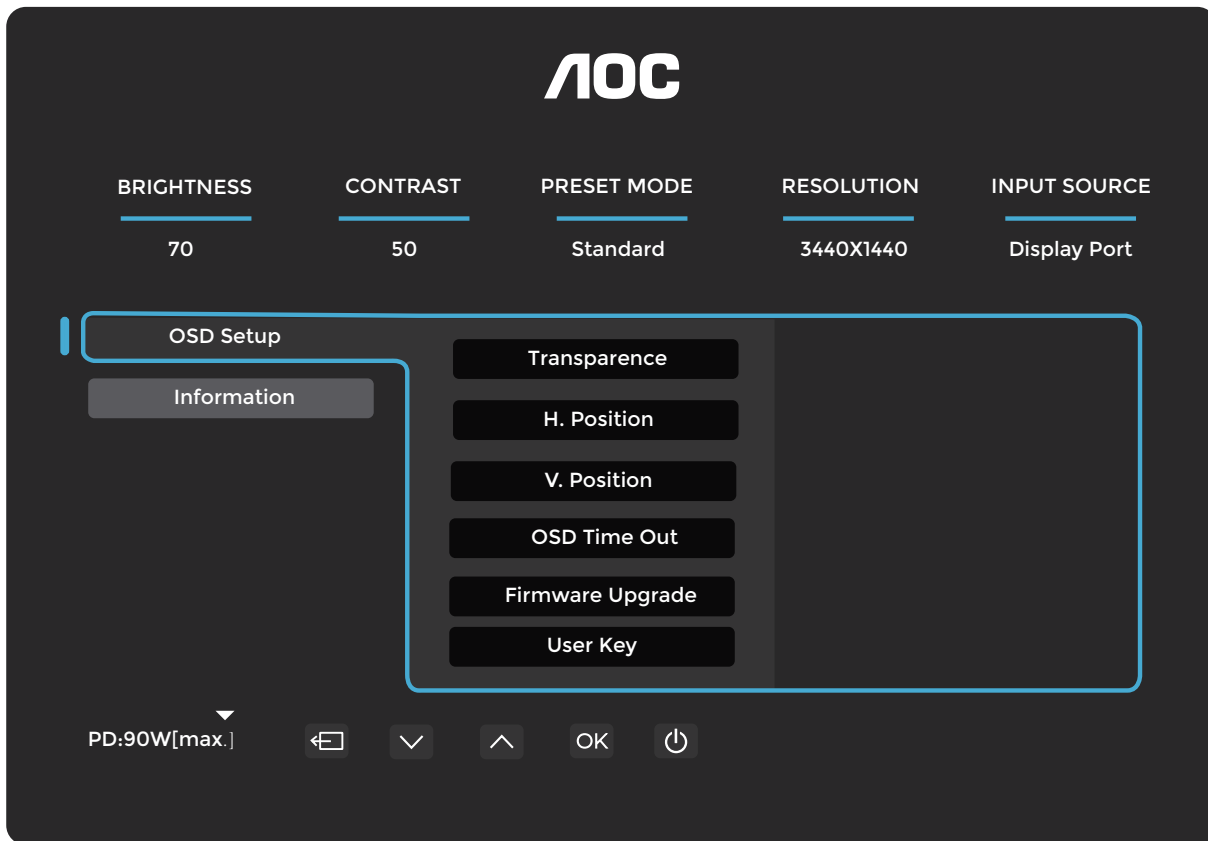

Transparence (Przezr.)	0-100	Dostosuj przezroczystość OSD.
Pozycja	0-100	Dostosuj poziomą pozycję OSD.
Pozycja	0-100	Dostosuj pionową pozycję OSD.
Limit czasu	5-120	Dostosuj czas wyświetlania OSD.
Firmware Upgrade (Akt. firmware)	Nie / Tak	Zaktualizuj firmware za pomocą USB.
User Key (Klucz użytkownika)	Color Space (Przestrzeń koloru)/ Preset Mode (Tr. ust. wst.)/ Jasność/ Volume (Głośność)/ Language (Język)/ Gamma/ Color Temp. (Temp. Barwowa)	User (Użytk.) set, "V"key shortcut menu.

Information (Informacje)

AOC

BRIGHTNESS 70 CONTRAST 50 PRESET MODE Standard RESOLUTION 3440X1440 INPUT SOURCE Display Port

OSD Setup

Information

Input	HDMI2	SN	000000000
Resolution	3440x1440@60Hz	FW Version	V1.00
Brightness	70	Firmware Date	20250430
Gamma	2.2	Sync	Adaptive-Sync
HDR	SDR		
HBR2/HBR3	HBR		

PD:90W[max.] ⏪ ⏩ ⏴ ⏵ OK ⏻

Wskaźnik LED

Status	LED Color (Kolor LED)
Tryb pełnej mocy	Biały
Tryb aktywnego wyłączenia	Pomarańczowy

Rozwiązywanie problemów

Problem i pytanie	Możliwe rozwiązania
Diody LED zasilania nie świecą	Upewnij się, że przycisk zasilania jest włączony, a przewód zasilający jest prawidłowo podłączony do uziemionego gniazdka oraz do monitora.
Brak obrazu na ekranie	<ul style="list-style-type: none"> ● Czy przewód zasilający jest prawidłowo podłączony? Sprawdź połączenie przewodu zasilającego oraz zasilanie. ● Czy kabel wideo jest prawidłowo podłączony? (Podłączono za pomocą kabla HDMI) Sprawdź połączenie kabla HDMI. (Podłączono za pomocą kabla DisplayPort) Sprawdź połączenie kabla DisplayPort. * Wejścia HDMI/DisplayPort nie są dostępne we wszystkich modelach. ● Jeśli zasilanie jest włączone, zrestartuj komputer, aby wyświetlić ekran początkowy (ekran logowania). Jeśli pojawi się ekran początkowy (ekran logowania), uruchom komputer w odpowiednim trybie (tryb awaryjny systemu Windows 7/8/10), a następnie zmień częstotliwość odświeżania karty graficznej. (Zobacz: Ustawienie optymalnej rozdzielczości.) Jeśli ekran początkowy (ekran logowania) nie pojawi się, skontaktuj się z Centrum Serwisowym lub swoim dealerem. ● Czy na ekranie widzisz komunikat „Wejście nieobsługiwane”? Komunikat ten pojawia się, gdy sygnał z karty graficznej przekracza maksymalną rozdzielczość i częstotliwość, które monitor jest w stanie prawidłowo obsłużyć. Dostosuj rozdzielczość i częstotliwość do maksymalnych wartości obsługiwanych przez monitor. ● Upewnij się, że zainstalowano sterowniki monitora AOC.
Obraz jest rozmyty i występuje efekt cienia (ghosting).	Dostosuj ustawienia kontrastu i jasności. Naciśnij klawisz skrótu (AUTO), aby automatycznie dostosować obraz. Upewnij się, że nie używasz kabla przedłużającego ani przełącznika. Zalecamy podłączenie monitora bezpośrednio do wyjścia karty graficznej z tyłu komputera.
Obraz podskakuje, migocze lub pojawia się w nim wzór wodnej fali.	Przesuń urządzenia elektryczne, które mogą powodować zakłócenia, jak najdalej od monitora. Używaj maksymalnej częstotliwości odświeżania, jaką monitor obsługuje przy używanej rozdzielczości.
Monitor utknął w trybie aktywnego wyłączenia.	Przełącznik zasilania komputera powinien być w pozycji WŁĄCZONE. Karta graficzna powinna być prawidłowo osadzona w swoim gnieździe. Upewnij się, że kabel wideo monitora jest prawidłowo podłączony do komputera. Sprawdź kabel wideo monitora i upewnij się, że żaden pin nie jest wygięty. Upewnij się, że komputer działa, naciskając klawisz CAPS LOCK na klawiaturze i obserwując diodę LED CAPS LOCK. Dioda powinna się włączyć lub wyłączyć po naciśnięciu klawisza CAPS LOCK.
Brak jednego z podstawowych kolorów (CZERWONY, ZIELONY lub NIEBIESKI).	Sprawdź kabel wideo monitora i upewnij się, że żaden pin nie jest uszkodzony. Upewnij się, że kabel wideo monitora jest prawidłowo podłączony do komputera.
Obraz na ekranie nie jest wyśrodkowany lub ma nieprawidłowy rozmiar.	Dostosuj pozycję poziomą (H-Position) i pionową (V-Position) lub naciśnij klawisz skrótu (AUTO).
Obraz ma defekty kolorów (biały nie wygląda na biały).	Dostosuj kolory RGB lub wybierz żądaną temperaturę barwową.
Zakłócenia poziome lub pionowe na ekranie.	Użyj trybu wyłączania systemu Windows 7/8/10/11, aby dostosować CLOCK i FOCUS. Naciśnij klawisz skrótu (AUTO), aby automatycznie dostosować obraz.
Regulacje i serwis	Proszę zapoznać się z informacjami o regulacjach i serwisie, które znajdują się w instrukcji na płycie CD lub na stronie www.aoc.com (aby znaleźć model zakupiony w swoim kraju oraz informacje o regulacjach i serwisie na stronie pomocy technicznej).

Specyfikacja

Specyfikacja ogólna

Panel	Nazwa modelu	CU34E4CV		
	System sterowania	TFT kolorowy LCD		
	Widoczny rozmiar obrazu	86,4 cm przekątna		
	Rozstaw pikseli	0,23175 mm (H) x 0,23175 mm (V)		
	Kolor wyświetlacza	1.07B[1]		
Others (informacje)	Zakres poziomego skanowania	30k~190kHz		
	Maksymalny rozmiar poziomego skanowania	797,22 mm		
	Zakres pionowego skanowania	48~120Hz		
	Maksymalny rozmiar pionowego skanowania	333,72 mm		
	Optymalna rozdzielczość wstępnie ustawiona	3440x1440@60Hz		
	Maksymalna rozdzielczość	3440x1440@100Hz(HDMI) 3440x1440@120Hz (DisplayPort/USB C)		
	Plug & Play	VESA DDC2B/CI		
	Źródło zasilania	100-240 V~ 50/60 Hz 2,5 A		
	Pobór mocy	Typowe (domyślna jasność i kontrast)		37W
		Maks. (jasność = 100, kontrast = 100)		≤179W
Tryb czuwania			≤0,5 W	
Odprowadzanie ciepła		Normalna praca		126,28 BTU/godz. (typ.)
		Uśpienie (tryb czuwania)	<1,71 BTU/h	
		Tryb wyłączenia	<1,02 BTU/h	
		Tryb wyłączenia (przełącznik zasilania AC)	0 BTU/h	
USB C	USB-C	Podwójnostronny wtyk łączący		
	Ultra High Speed	Transmisja danych i sygnału wideo		
	DisplayPort	Wbudowany tryb alternatywny DisplayPort		
	Zasilacz	USB PD Wersja 3.0		
	Maksymalne zasilanie	Do 90 W[3] 5 V/3 A, 7 V/3 A, 9 V/3 A, 10 V/3 A, 12 V/3 A, 15 V/3 A, 20 V/4,5 A)		
Charakterystyka fizyczna	Typ złącza	HDMIx2/DisplayPort/USB C/RJ45/USBx4/USB UP/Wyjście słuchawkowe		
	RJ45	Ethernet LAN (10M/100M/1000M)		
	Typ kabla sygnałowego	Odłączany		
	Wbudowany głośnik	5 W × 2		
Środowiskowe	Temperatura	Praca	0°C~40°C	
		Stan niepracy	-25°C~55°C	
	Wilgotność	Praca	10% ~ 85% (nie-kondensująca)	
		Stan niepracy	5% ~ 93% (nie-kondensująca)	
	Wysokość	Praca	0m~5000m (0ft~16404ft)	
		Stan niepracy	0m~12192m (0ft~40000ft)	

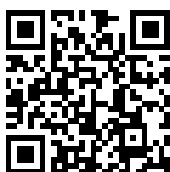

Uwaga:

[1]Maksymalna liczba kolorów wyświetlanych przez ten produkt wynosi 1,07 mld, a warunki ustawień są następujące (mogą wystąpić różnice wynikające z ograniczeń wyjścia niektórych kart graficznych).

(„V”: obsługa, „\”: brak obsługi):

Głębina koloru	Wersja sygnału		Format koloru		Stan		HDMI2.0		DisplayPort1.4		USBC@USB3.2		USBC@USB2.0			
	YCbCr420	YCbCr422	YCbCr444	RGB	YCbCr420	YCbCr422	YCbCr444	RGB	YCbCr420	YCbCr422	YCbCr444	RGB	YCbCr420	YCbCr422	YCbCr444	RGB
WQHD 120 Hz 10 bitów	\	\	\	\	V	V	V	V	\	\	V	V	V	V	V	V
WQHD 120 Hz 8 bitów	\	\	\	\	V	V	V	V	V	\	V	V	V	V	V	V
WQHD 100 Hz 10 bitów	\	\	\	\	V	V	V	V	V	\	V	V	V	V	V	V
WQHD 100 Hz 8 bitów	V	V	V	V	V	V	V	V	V	\	V	V	V	V	V	V
Niska rozdzielczość 10 bpc	V	V	V	V	V	V	V	V	V	V	V	V	V	V	V	V
Niska rozdzielczość 8 bpc	V	V	V	V	V	V	V	V	V	V	V	V	V	V	V	V

[2]: Aby osiągnąć rozdzielczość WQHD 120 Hz z paletą 1,07 mld kolorów lub wyższą przy sygnale wejściowym DisplayPort1.4/HDMI2.0, wymagana jest karta graficzna obsługująca DSC. Prosimy o sprawdzenie u producenta karty graficznej, czy obsługuje ona DSC.

[3]: Port USB C obsługuje maksymalną moc wyjściową 90 W, zgodnie ze szczegółami w poniższej tabeli:

Wył. intel. zasil.	PD = 65 W 20 V/3,25 A	Pełny
Wł. intel. zasil.	PD = 65 W 20 V/3,25 A	USB > 10W
Wł. intel. zasil.	PD = 90 W, 20 V/4,5 A	USB ≤ 10W

Wielofunkcyjny interfejs USB-C o maksymalnej mocy wyjściowej 90 W. Moc wyjściowa może się różnić w zależności od scenariusza użytkowania, środowiska lub modelu podłączonego laptopa. Rzeczywiste wartości mogą odbiegać od podanych.

Polityka AOC dotycząca defektów pikseli panelu monitora

Firma AOC dąży do dostarczania produktów najwyższej jakości. Wykorzystujemy jedne z najbardziej zaawansowanych procesów produkcyjnych w branży oraz stosujemy rygorystyczną kontrolę jakości. Niemniej jednak defekty pikseli lub subpikseli na panelach monitorów są czasami nieuniknione.

Żaden producent nie może zagwarantować, że wszystkie panele będą wolne od defektów pikseli, jednak AOC gwarantuje, że każdy monitor z nieakceptowalną liczbą defektów zostanie naprawiony lub wymieniony w ramach gwarancji. Niniejszy dokument wyjaśnia różne typy defektów pikseli oraz określa dopuszczalne poziomy defektów dla każdego typu. Aby produkt kwalifikował się do naprawy lub wymiany w ramach gwarancji, liczba defektów pikseli na panelu monitora musi przekraczać określone dopuszczalne poziomy. Na przykład nie więcej niż 0,0004% subpikseli na monitorze może być uszkodzonych.

Ponadto firma AOC ustala jeszcze wyższe standardy jakościowe dla niektórych typów lub kombinacji uszkodzeń pikseli, które są bardziej widoczne niż inne. Polityka ta obowiązuje na całym świecie.

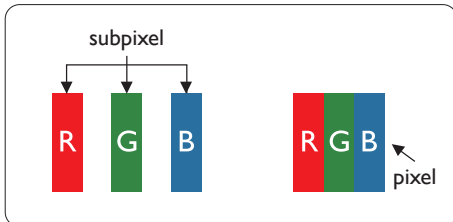

Piksele i subpiksele

Piksel, czyli element obrazu, składa się z trzech subpikseli w kolorach podstawowych: czerwonym, zielonym i niebieskim. Wiele pikseli razem tworzy obraz. Gdy wszystkie subpiksele danego piksela są świecące, trzy kolorowe subpiksele razem tworzą pojedynczy biały piksel. Gdy wszystkie są wyłączone, tworzą pojedynczy czarny piksel. Inne kombinacje świecących i wyłączonych subpikseli dają wrażenie pojedynczych pikseli w innych kolorach.

Typy uszkodzeń pikseli

Uszkodzenia pikseli i subpikseli mogą pojawiać się na ekranie na różne sposoby. Wyróżnia się dwie kategorie uszkodzeń pikseli oraz kilka typów uszkodzeń subpikseli w każdej z tych kategorii.

Uszkodzenia jasnych punktów

Uszkodzenia jasnych punktów objawiają się jako piksele lub subpiksele, które są stale świecące („Wł.”). Oznacza to, że jasny punkt to subpixel, który wyróżnia się na tle ciemnego wzoru wyświetlanego przez monitor. Poniżej przedstawiono typy uszkodzeń jasnych punktów.

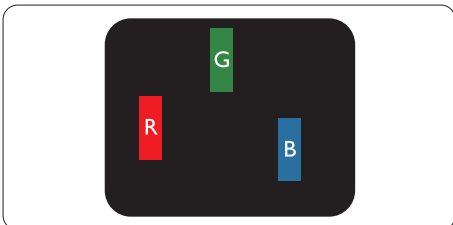

Jeden świecący czerwony, zielony lub niebieski subpixel.

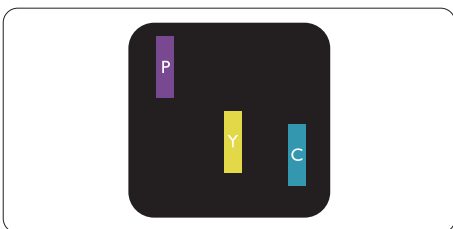

Dwa sąsiadujące świecące subpiksele:

- Czerwony + Niebieski = Fioletowy
- Czerwony + Zielony = Żółty
- Zielony + Niebieski = Cyjan (jasny niebieski)

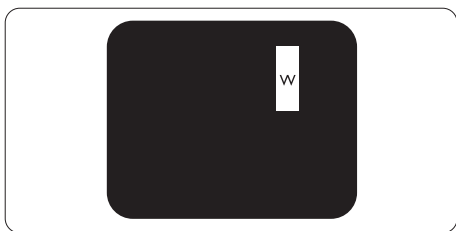

Trzy sąsiadujące świecące subpiksele (jeden biały piksel).

Uwaga:

Czerwony lub niebieski jasny punkt musi być jaśniejszy o ponad 50 procent niż sąsiednie punkty, natomiast zielony jasny punkt – jaśniejszy o 30 procent niż sąsiednie punkty.

Defekty czarnych pikseli

Defekty czarnych pikseli objawiają się jako piksele lub subpiksele, które są zawsze ciemne lub „wyłączone”. Oznacza to, że ciemny punkt to subpiksel wyróżniający się na ekranie podczas wyświetlania jasnego wzoru. Poniżej przedstawiono typy defektów czarnych pikseli.

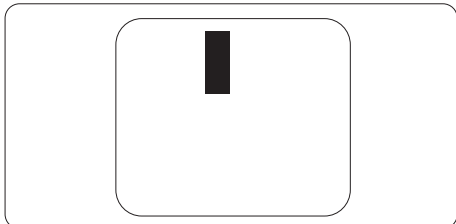

Bliskość defektów pikseli

Ponieważ defekty pikseli i subpikseli tego samego typu znajdujące się blisko siebie mogą być bardziej widoczne, firma AOC określa również dopuszczalne odległości między defektami pikseli.

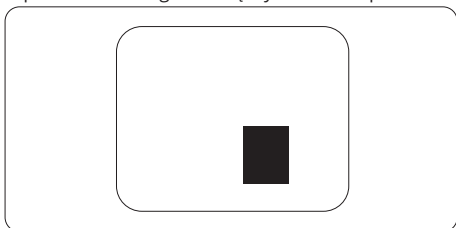

Dopuszczalna liczba defektów pikseli

Aby urządzenie kwalifikowało się do naprawy lub wymiany z powodu defektów pikseli w okresie obowiązywania gwarancji, panel monitora marki AOC musi wykazywać defekty pikseli lub subpikseli przekraczające dopuszczalne wartości podane w instrukcji dostępnej w Internecie.

WADY JASNYCH PUNKTÓW	AKCEPTOWALNY POZIOM
1 świecący subpiksel	2
2 sąsiadujące świecące subpiksele	1
3 sąsiadujące świecące subpiksele (jeden biały piksel)	0
Odległość między dwoma wadami jasnych punktów*	≥ 15 mm
Łączna liczba wad jasnych punktów wszystkich typów	2
WADY CIEMNYCH PUNKTÓW	AKCEPTOWALNY POZIOM
1 zgaszony subpiksel	5 lub mniej
2 sąsiadujące zgaszone subpiksele	2 lub mniej
3 sąsiadujące zgaszone subpiksele	≤ 1
Odległość między dwoma wadami ciemnych punktów*	≥ 15 mm
Łączna liczba wad ciemnych punktów wszystkich typów	5 lub mniej
ŁĄCZNA LICZBA WAD PUNKTOWYCH	AKCEPTOWALNY POZIOM
Łączna liczba wad jasnych lub czarnych pikseli wszystkich typów (Typ)	5 lub mniej

Uwaga:

*: 1 lub 2 sąsiednie wady subpikseli = 1 wada piksela.

Wstępnie ustawione tryby wyświetlania

STANDARD	ROZDZIELCZOŚĆ (±1 Hz)	CZĘSTOTLIWOŚĆ POZIOMA (kHz)	CZĘSTOTLIWOŚĆ PIONOWA (Hz)
VGA	640x480@60Hz	31.469	59.94
	640x480@67Hz	35	67
	640x480@72Hz	37.861	72.809
	640x480@75Hz	37.5	75
SVGA	800x600@56Hz	35.156	56.25
	800x600@60Hz	37.879	60.317
	800x600@72Hz	48.077	72.188
	800x600@75Hz	46.875	75
XGA	1024x768@60Hz	48.363	60.004
	1024x768@70Hz	56.476	70.069
	1024x768@75Hz	60.023	75.029
WXGA+	1440x900@60Hz	55.935	59.887
	832x624@75Hz	49.725	74.77
	1680x1050@60Hz	64.674	59.883
Full HD	1920x1080@60Hz	67.5	60
SXGA	1280x1024@60Hz	63.981	60.02
	1280x1024@75Hz	79.976	75.025
	1280x720@60Hz	44.772	59.855
	1280x960@60Hz	60	60
	2560x1080@60Hz	67.173	59.976
QHD	2560x1440@120Hz	176.4	120
WQHD	3440x1440@60Hz	88.861	60
	3440x1440@100Hz	149	100
	3440x1440@30Hz	44.43	30
	3440x1440@75Hz	111.9	75
	3440x1440@120Hz (DisplayPort/USB C)	176.4	120

Uwaga: Zgodnie ze standardem VESA, może wystąpić pewien błąd (+/-1 Hz) przy obliczaniu częstotliwości odświeżania (częstotliwości pola) w różnych systemach operacyjnych i kartach graficznych. W celu poprawy kompatybilności nominalna częstotliwość odświeżania tego produktu została zaokrąglona. Proszę odnieść się do rzeczywistego produktu.

Zalecenia dotyczące zapobiegania zespołowi objawów związanych z pracą przy komputerze (CVS)

(Dotyczy wyłącznie modelu wyposażonego w daną funkcję)

Monitory AOC zostały zaprojektowane zgodnie ze standardem TÜV Rheinland® EyeComfort 3.0 w celu zapobiegania zmęczeniu oczu spowodowanemu długotrwałą pracą przy komputerze. Ten zaawansowany, czterogwiazdkowy standard gwarantuje zmniejszenie zmęczenia wzroku dzięki połączeniu funkcji sprzętowych i rozwiązań konstrukcyjnych, które są domyślnie włączone w monitorze.

Funkcje chroniące oczy:

- **Ekran antyodblaskowy:** Matowa powłoka antyodblaskowa minimalizuje odbicia światła otoczenia, takiego jak światło dzienne czy oświetlenie sufitowe, ograniczając rozpraszanie uwagi i poprawiając czytelność obrazu na ekranie.
- **Technologia bez migotania:** Wykorzystuje sterowanie podświetleniem prądem stałym (DC) w celu utrzymania stałego poziomu jasności i eliminacji migotania ekranu — częstej przyczyny zmęczenia oczu.
- **Tryb LowBlue:** Ten monitor ogranicza szkodliwe narażenie na niebieskie światło z poziomu poniżej 50 procent do mniej niż 35 procent, chroniąc oczy bez pogarszania jakości kolorów. Funkcja Niski jasnoniebieski jest fabrycznie ustawiona jako domyślna w celu spełnienia wymogów certyfikacji sprzętowej TÜV Rheinland Low Blue Light.
- **Tryb czytania:** Tryb czytania zapewnia doświadczenie czytelnicze zbliżone do czytania z papieru, idealne do przeglądania długich dokumentów, artykułów lub e-booków. Umożliwia bardziej naturalne i komfortowe czytanie poprzez dostosowanie kontrastu, jasności oraz temperatury barwowej, co redukuje zmęczenie oczu podczas długotrwałych sesji czytelniczych.

Aby zmniejszyć zmęczenie oczu i zwiększyć produktywność, stosuj się do poniższych zaleceń dotyczących organizacji stanowiska pracy:

- **Optymalizacja ergonomii:** Ustaw biurko i krzesło tak, aby stopy spoczywały płasko na podłodze, oczy znajdowały się w odległości około jednej długości ramienia od ekranu, a dłonie swobodnie opierały się na klawiaturze i myszy. Poziom oczu powinien znajdować się 5–7 cm poniżej górnej krawędzi monitora. Osoby noszące okulary dwuogniskowe lub progresywne powinny dostosować wysokość monitora, aby zminimalizować nachylenie głowy.
- **Zachowaj zdrową odległość obserwacji:** Utrzymuj odległość **50–70 centymetrów (20–28 cali)** pomiędzy oczami a ekranem. Długotrwała praca z ekranem może powodować zmęczenie oczu i negatywnie wpływać na wzrok. Aby zmniejszyć obciążenie, **odpoczywaj oczami przez pięć do dziesięciu minut** po każdej godzinie pracy z monitorem. Regularne skupianie wzroku na odległych przedmiotach pomaga również w relaksacji mięśni ocznych.
- **Dostosuj ustawienia ekranu:** Wybierz najbardziej odpowiedni tryb monitora dla swoich zadań lub ręcznie dostosuj jasność i kontrast do poziomu zapewniającego komfort.
- **Dostosuj oświetlenie:** Upewnij się, że ekran jest wolny od odbłasków i odbić powodowanych przez oświetlenie sufitowe lub światło dzienne z okien. Dostosuj oświetlenie za monitorem do jasności ekranu, szczególnie podczas wyświetlania jasnych tła. Unikaj świetlówek oraz wysoce odbłaskowych powierzchni.
- **Buduj zdrowe nawyki pracy:** Często mrugaj i stosuj odpowiednie metody pielęgnacji oczu, aby zapobiec suchości i dyskomfortowi. Częstsze, krótsze przerwy są skuteczniejsze niż rzadsze, dłuższe w utrzymywaniu komfortu wzrokowego przez cały dzień.
- **Ćwicz oczy i szyję:** Okresowo skupiaj wzrok na odległych przedmiotach, aby zmniejszyć zmęczenie oczu. Zamknij oczy i delikatnie obracaj nimi w kółko. Aby ulżyć napięciu, rozciągaj szyję, powoli nachylając głowę do przodu, do tyłu oraz w bok.

Przypisania pinów



19-pinowy kabel sygnałowy kolorowego wyświetlacza

Numer pinu	Nazwa sygnału	Numer pinu	Nazwa sygnału	Numer pinu	Nazwa sygnału
1.	TMDS Data 2+	9.	TMDS Data 0-	17.	Masa DDC/CEC
2.	Ekran danych TMDS 2	10.	TMDS Clock +	18.	Zasilanie +5V
3.	TMDS Data 2-	11.	Ekran zegara TMDS	19.	Wykrywanie bez wyłączenia (Hot Plug)
4.	Dane TMDS 1+	12.	TMDS Zegar -		
5.	Ekran danych TMDS 1	13.	CEC		
6.	TMDS Data 1-	14.	Zarezerwowane (N.C. na urządzeniu)		
7.	Dane TMDS 0+	15.	SCL		
8.	TMDS Data 0-	16.	SDA		

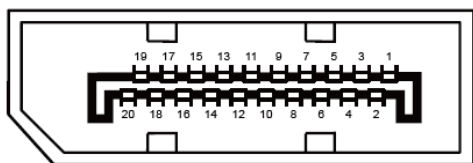

20-pinowy kabel sygnałowy kolorowego wyświetlacza

Nr pinu	Nazwa sygnału	Nr pinu	Nazwa sygnału
1	ML_Lane 3 (n)	11	GND
2	GND	12	ML_Lane 0 (p)
3	ML_Lane 3 (p)	13	CONFIG1
4	ML_Lane 2 (n)	14	CONFIG2
5	GND	15	AUX_CH(p)
6	ML_Lane 2 (p)	16	GND
7	ML_Lane 1 (n)	17	AUX_CH(n)
8	GND	18	Wykrywanie bez wyłączenia (Hot Plug)
9	ML_Lane 1 (p)	19	Return DP_PWR
10	ML_Lane 0 (n)	20	DP_PWR

Plug and Play

Funkcja Plug & Play DDC2B

Monitor jest wyposażony w funkcję VESA DDC2B zgodnie ze standardem VESA DDC. Umożliwia to monitorowi informowanie systemu nadrzędnego o swojej tożsamości oraz, w zależności od poziomu używanego DDC, przekazywanie dodatkowych informacji o możliwościach wyświetlania.

DDC2B to dwukierunkowy kanał danych oparty na protokole I2C. System nadrzędny może żądać informacji EDID za pośrednictwem kanału DDC2B.

