

ПОСІБНИК КОРИСТУВАЧА



CU34E4CV MONITOR

AOC.COM

©2026 AOC. All rights reserved

Version: A01

AOC

Безпека.....	1
Національні конвенції.....	1
Живлення.....	2
Інсталяція.....	3
Очищення.....	4
Інше.....	5
Налаштування.....	6
Комплектація.....	6
Встановлення підставки та основи.....	7
Регулювання кута огляду.....	9
Підключення монітора.....	10
Функція KVM.....	11
Настінне кріплення.....	13
Функція Adaptive-Sync.....	14
Регулювання.....	15
Гарячі клавіші.....	15
Налаштування OSD.....	16
Game Setting (Налашт. Гри).....	17
Preset Mode (Поп.вст.реж.).....	19
Picture (зображення).....	20
Input (Вхід).....	22
PIP/PBP.....	23
Settings (Настройки).....	25
Вимк./Увімк.....	25
Audio (Аудіо).....	26
OSD Setup (Установ. меню).....	27
Information (Інфо.).....	28
Світлодіодний індикатор.....	29
Усунення несправностей.....	30
Специфікація.....	31
Загальна специфікація.....	31
Політика АОС щодо дефектів пікселів на панелях моніторів.....	33
Попередньо встановлені режими відображення.....	35
Рекомендації щодо запобігання синдрому комп'ютерного зору (CVS).....	36
Призначення контактів.....	37
Plug and Play.....	38

Безпека

Національні конвенції

Наступні підрозділи описують національні конвенції, застосовані в цьому документі.

Примітки, застереження та попередження

Протягом цього керівництва блоки тексту можуть супроводжуватися піктограмою та друкуватися жирним або курсивним шрифтом. Ці блоки є примітками, застереженнями та попередженнями і використовуються наступним чином:



ПРИМІТКА: ПРИМІТКА містить важливу інформацію, що сприяє ефективнішому використанню вашої комп'ютерної системи.





ЗАСТЕРЕЖЕННЯ: ЗАСТЕРЕЖЕННЯ вказує на можливість пошкодження апаратного забезпечення або втрати даних та пояснює, як уникнути цієї проблеми.





ПОПЕРЕДЖЕННЯ: ПОПЕРЕДЖЕННЯ сигналізує про потенційну загрозу здоров'ю та пояснює, як уникнути небезпеки. Деякі попередження можуть подаватися в альтернативному форматі без супровідної піктограми. У таких випадках форма подання попередження встановлюється відповідними регуляторними органами.

Живлення

 Експлуатуйте монітор лише від джерела живлення, тип якого зазначено на маркувальній етикетці. Якщо ви не впевнені в типі електроживлення у вашому будинку, зверніться до продавця або місцевої електропостачальної компанії.

 Монітор оснащено трьохконтактною заземленою вилкою з третім (заземлювальним) контактом. Ця вилка підходить лише до заземленої електричної розетки як захід безпеки. Якщо ваша розетка не сумісна з трьохконтактною вилкою, зверніться до кваліфікованого електрика для встановлення відповідної розетки або скористайтеся адаптером для безпечного заземлення пристрою. Не нейтралізуйте захисну функцію заземленої вилки.

 Від'єднуйте пристрій від електромережі під час грози або коли він тривалий час не використовуватиметься. Це захистить монітор від пошкоджень, спричинених стрибками напруги.

 Не перевантажуйте подовжувачі та розподільні коробки. Перевантаження може спричинити пожежу або ураження електричним струмом.

 Для забезпечення належної роботи використовуйте монітор лише з комп'ютерами, сертифікованими за стандартом UL, що мають відповідно обладнані розетки з маркуванням «100–240 В змінного струму, мін. 5 А».

 Настінна розетка має бути встановлена поблизу обладнання й легко доступною.

Інсталяція

! Не розміщуйте монітор на нестійкому візку, підставці, штативі, кронштейні або столі. Якщо монітор упаде, він може травмувати людину та завдати серйозних пошкоджень цьому виробу. Використовуйте лише візок, підставку, штатив, кронштейн або стіл, рекомендовані виробником або придбані разом із цим виробом. Під час встановлення виробу дотримуйтесь інструкцій виробника та застосовуйте монтажні аксесуари, рекомендовані виробником. Комбінацію виробу та візка слід переміщувати обережно.

! Ніколи не засовуйте жодних предметів у щілину на корпусі монітора. Це може пошкодити електронні компоненти, що призведе до пожежі або ураження електричним струмом. Ніколи не проливайте рідини на монітор.

! Не ставте передню панель виробу на підлогу.

! Якщо ви монтуєте монітор на стіну або полицю, використовуйте монтажний комплект, затверджений виробником, і дотримуйтесь інструкцій, наведених у комплекті.

! Залишайте навколо монітора достатній простір, як показано нижче. У разі недостатньої циркуляції повітря може виникнути перегрів, що призведе до пожежі або пошкодження монітора.

! Щоб уникнути потенційних пошкоджень, наприклад відшарування панелі від рамки дисплея, переконайтеся, що монітор не нахилиється вниз більше ніж на -5 градусів. Якщо максимальний кут нахилу вниз у -5 градусів буде перевищено, пошкодження монітора не підлягатиме гарантійному обслуговуванню.

Нижче наведено рекомендовані зони вентиляції навколо монітора при його встановленні на стіну або на підставку:

Встановлено з підставкою

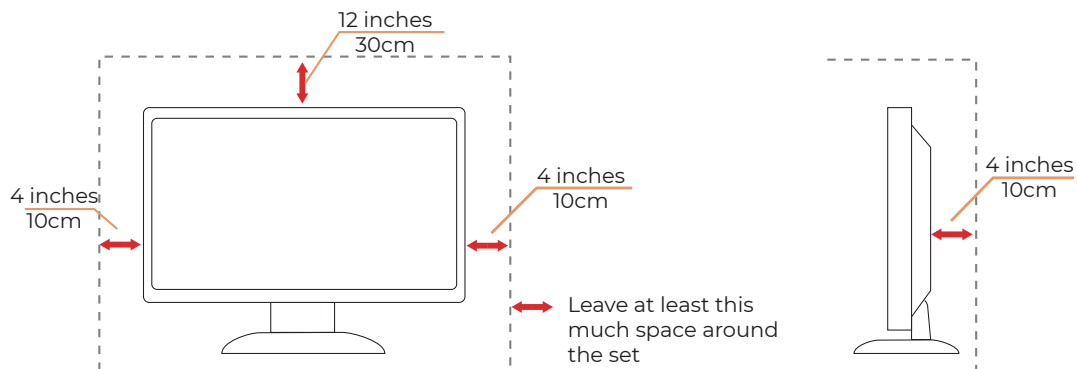

Очищення

 Регулярно очищуйте корпус м'якою тканиною, злегка зволоженою водою.

 Під час очищення використовуйте м'яку бавовняну або мікрофіброву тканину. Тканина має бути злегка вологою та майже сухою; не допускайте потрапляння рідини всередину корпусу.

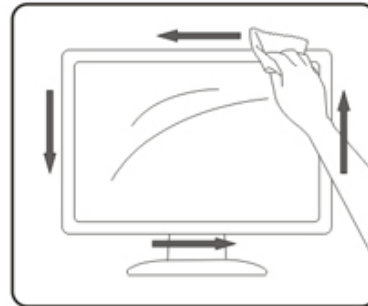
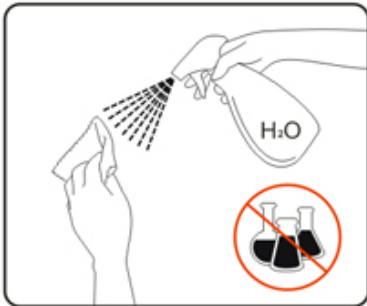

 Перед очищенням пристрою обов'язково від'єднайте шнур живлення.

Інше



Якщо з пристрою виходять дивний запах, сторонній звук або дим, НЕГАЙНО від'єднайте вилку живлення та зверніться до сервісного центру.



Переконайтеся, що вентиляційні отвори не перекриті столом або шторами.



Не піддавайте ЖК-монітор сильним вібраціям або ударам під час експлуатації.



Не стукайте по монітору і не кидайте його під час роботи або транспортування.



Силкові кабелі повинні мати схвалення з питань безпеки. Для Німеччини це має бути H03VV-F, 3G, 0,75 мм² або краще. Для інших країн слід використовувати відповідні типи.



Надмірний рівень звукового тиску від навушників і гарнітур може призвести до втрати слуху. Встановлення еквайзера на максимальне значення підвищує вихідну напругу навушників і гарнітур, а отже, і рівень звукового тиску.

Налаштування

Комплектація



Monitor



Quick Start Guide



Warranty Card



Stand



Base



Power Cable



HDMI Cable



DisplayPort Cable



USB Cable



USB C-C Cable

* Не всі сигнальні кабелі надаються для всіх країн і регіонів. Будь ласка, зверніться до місцевого дилера або офісу представництва АОС для підтвердження.

Встановлення підставки та основи

Виконуйте встановлення або демонтаж основи згідно з наведеними нижче кроками.

Налаштування:

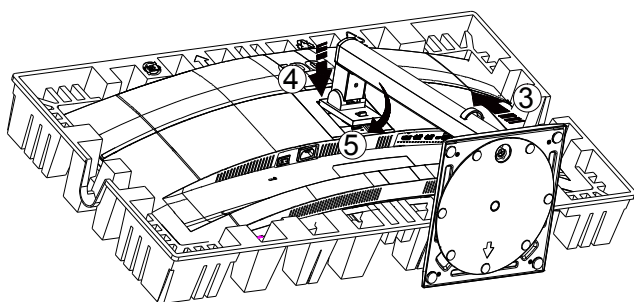
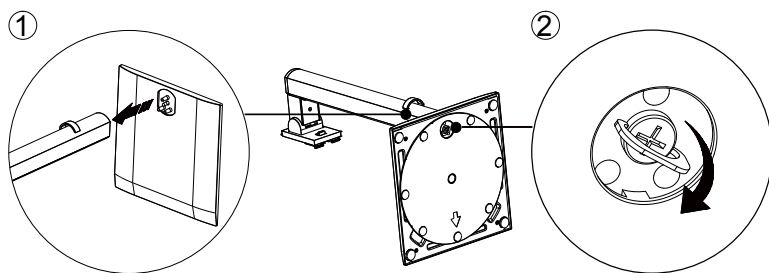

Видалити:

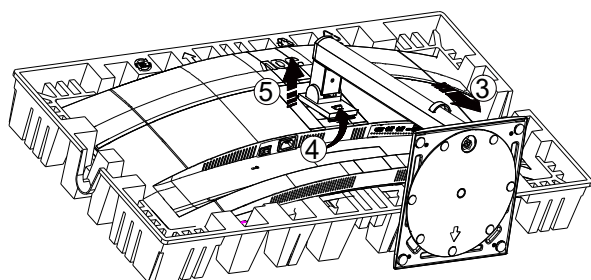
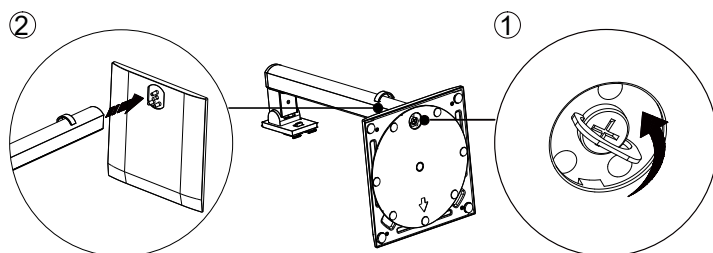

Специфікація гвинта для підставки: M6×19 мм (ефективна довжина різьби 5,5 мм)

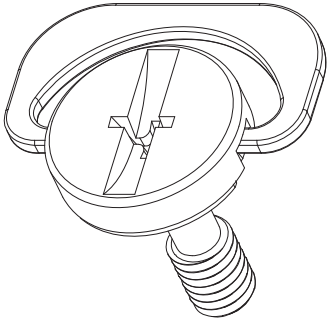

ПРИМІТКА: Дизайн дисплея може відрізнятися від зображеного.

Регулювання кута огляду

Для досягнення найкращого перегляду рекомендується, щоб користувач міг бачити своє обличчя повністю на екрані, а потім налаштувати кут нахилу монітора відповідно до особистих уподобань. Тримайте підставку, щоб монітор не перекинувся під час зміни кута нахилу. Ви можете регулювати монітор наступним чином:

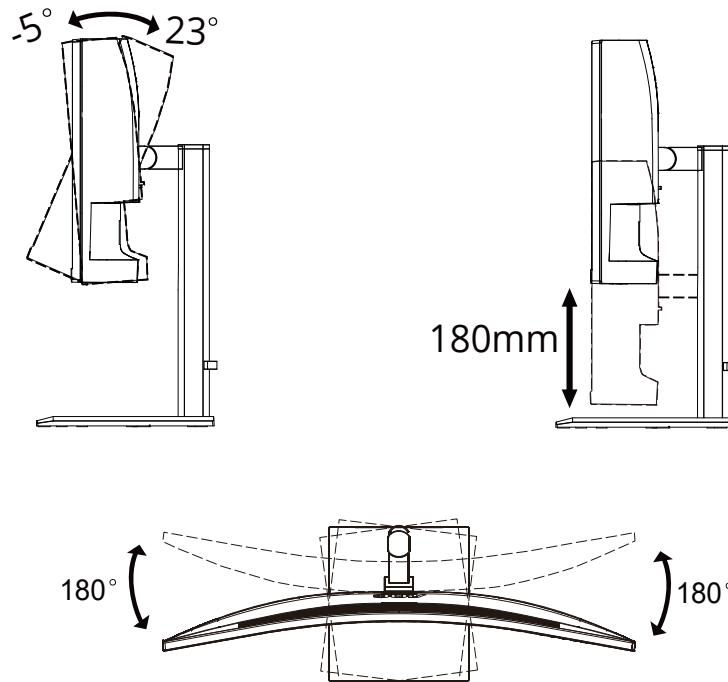

ПРИМІТКА:

Не торкайтеся LCD-екрану під час зміни кута нахилу. Дотик до LCD-екрану може спричинити пошкодження.

⚠ ПОПЕРЕДЖЕННЯ

- Щоб уникнути потенційних пошкоджень екрану, таких як відшарування панелі, переконайтеся, що монітор не нахилиється вниз більше ніж на -5 градусів.
- Не натискайте на екран під час регулювання кута нахилу монітора. Тримайтеся лише за рамку дисплея.

Підключення монітора

Підключення кабелів на задній панелі монітора та комп'ютера:

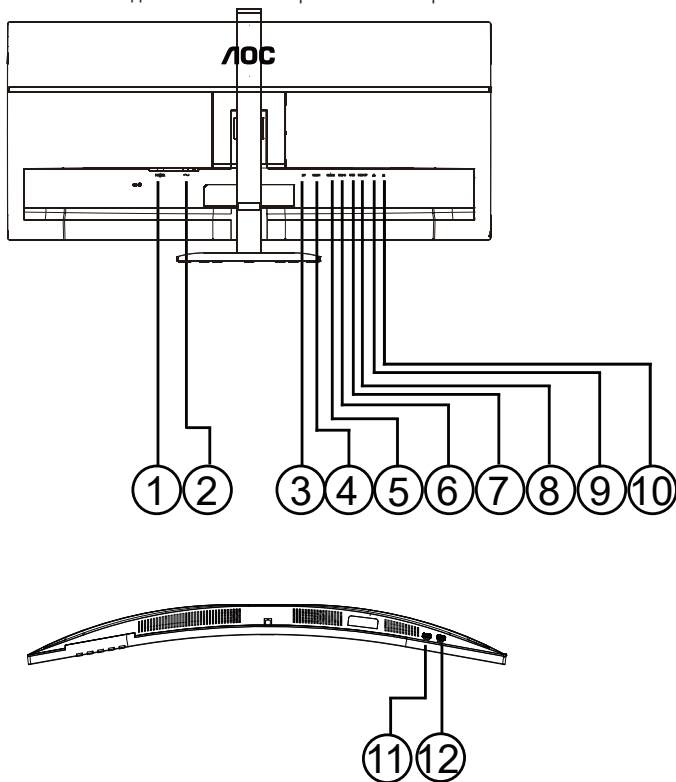

1. Вимикач живлення
2. Живлення
3. DisplayPort
4. HDMI 1
5. HDMI 2
6. USB C
7. USB3.2 Gen1x2
8. USB Upstream
9. Вхід RJ45
10. Навушники
11. USB3.2 Gen1x1
12. USB3.2 Gen1 downstream+chargingx1

Підключення до ПК

1. Надійно під'єднайте кабель живлення до задньої частини дисплея.
2. Вимкніть комп'ютер і від'єднайте його кабель живлення.
3. Підключіть кабель сигналу дисплея до відеороз'єму на задній панелі вашого комп'ютера.
4. Підключіть кабелі живлення комп'ютера та дисплея до найближчої електричної розетки.
5. Увімкніть комп'ютер і дисплей.

Якщо монітор відображає зображення, установка завершена. Якщо зображення не відображається, зверніться до розділу «Усунення несправностей».

Для захисту обладнання завжди вимикайте ПК і ЖК-монітор перед підключенням.

Функція KVM

Що таке KVM?

За допомогою функції KVM ви можете відображати два ПК, два ноутбуки або один ПК і один ноутбук на одному моніторі AOC та керувати обома пристроями за допомогою одного комплекту клавіатури й миші. Перемикайте керування між вашими ПК або ноутбуками, вибираючи джерело вхідного сигналу в пункті «Input Select» (вибір Входу) меню OSD.

Як користуватися KVM?

Крок 1: Підключіть один пристрій (ПК або ноутбук) до монітора через USB-C.

Крок 2: Підключіть інший пристрій до монітора через HDMI або DisplayPort. Також підключіть цей пристрій до монітора за допомогою USB upstream.

Крок 3: Підключіть периферійні пристрої (клавіатуру та мишу) до монітора через USB-порт.

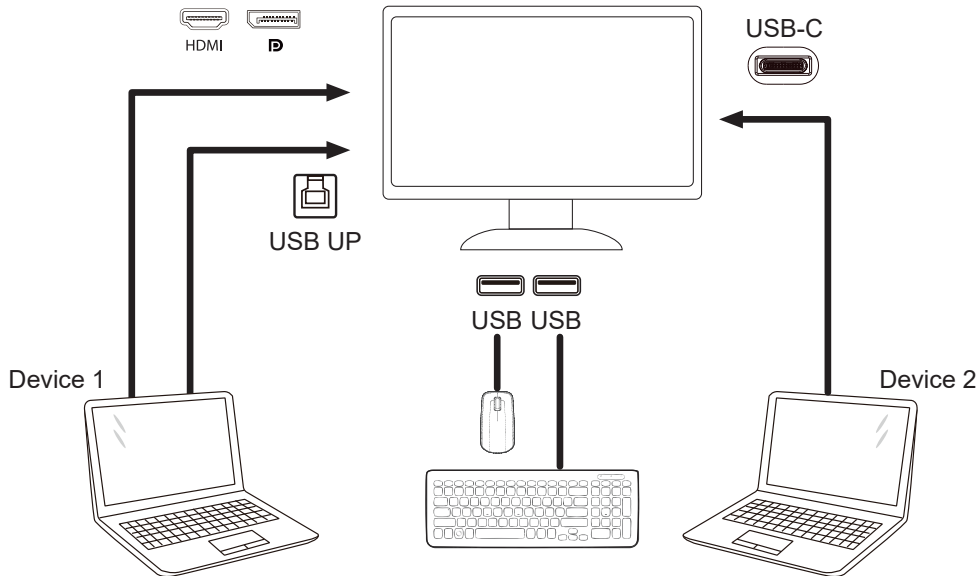

Note: Display design may differ from that illustrated

Крок 4: Увійдіть у розділ Налаштування. Перейдіть на сторінку Установ. меню та виберіть «Auto (Автом.)», «USB C» або «USB up (USB вихід.)» на вкладці USB Вибір.

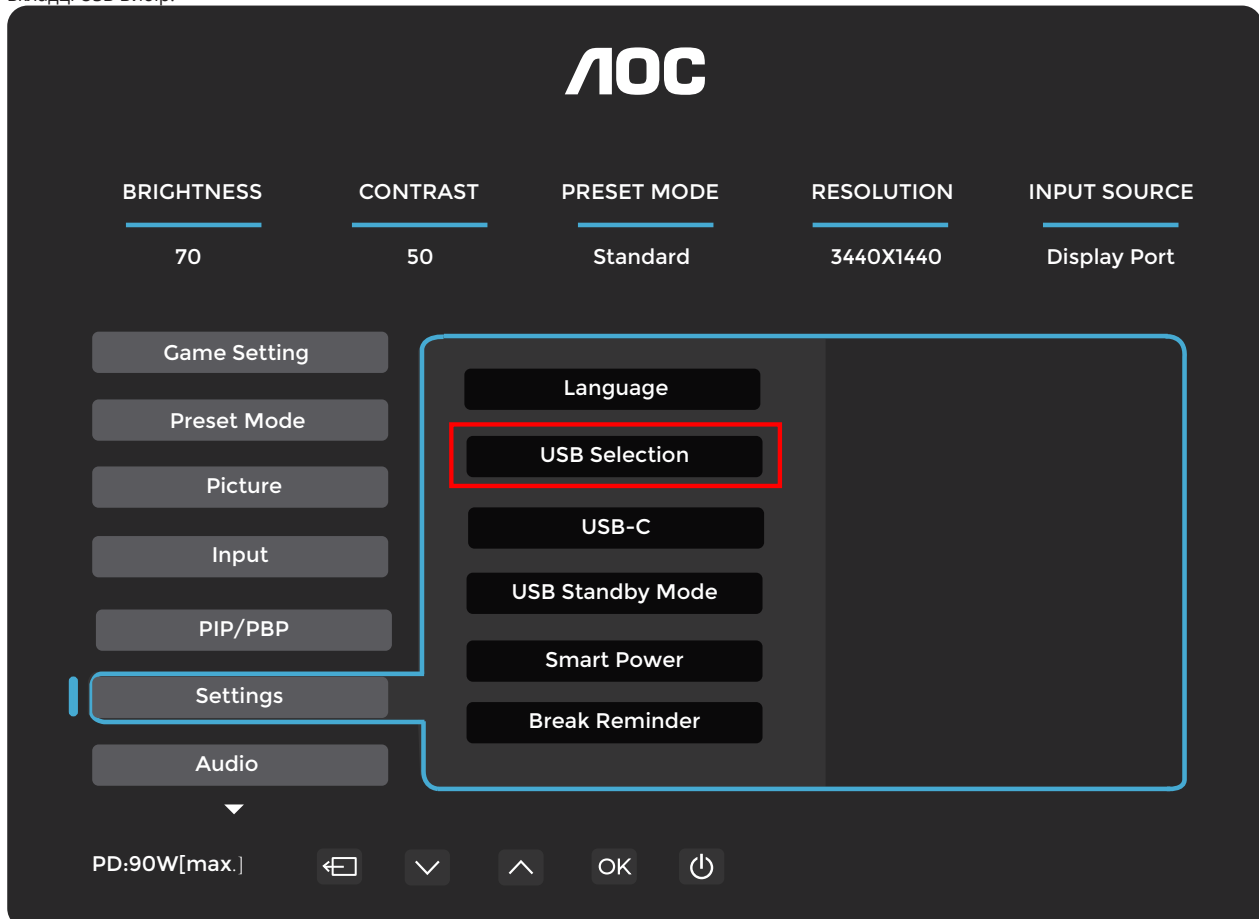

USB Selection (USB Вибір)	Опис функції
Auto (Автом.)	Режим Автом. вибирає USB C або USB вихід залежно від джерела входу.
USB C	Забезпечує функцію USB-хаба через кабель USB C.
USB up (USB вихід.)	Забезпечує функцію USB-концентратора через USB up кабель.

Настінне кріплення

Підготовка до встановлення додаткового настінного кріплення

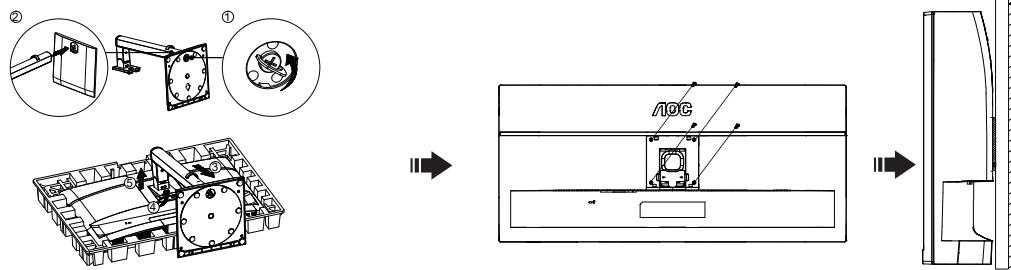

Цей монітор можна прикріпити до настінного кріплення, яке придбається окремо. Від'єднайте живлення перед виконанням цієї процедури. Виконайте такі кроки:

1. Зніміть підставку.
2. Дотримуйтесь інструкцій виробника для збирання настінного кріплення.
3. Розмістіть настінне кріплення на задній частині монітора. Вирівняйте отвори кріплення з отворами на задній частині монітора.
4. Вставте чотири гвинти в отвори та затягніть їх.
5. Повторно підключіть кабелі. Зверніться до посібника користувача, що постачається з додатковим настінним кріпленням, для інструкцій щодо його кріплення до стіни.

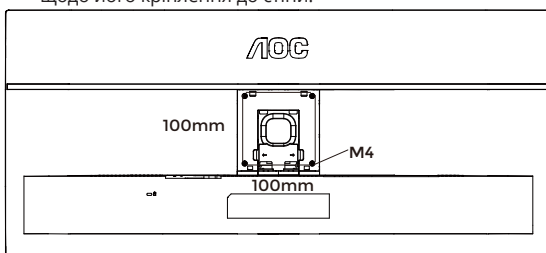

Специфікація гвинтів для настінного тримача: M4*(10+X) мм (X — товщина настінного кріплення)

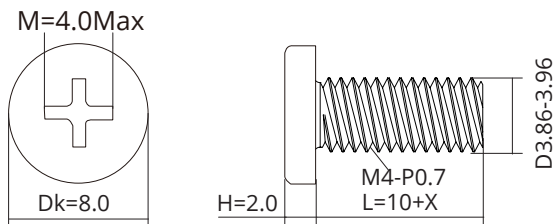

Примітка: отвори для гвинтів VESA не передбачено для всіх моделей. Будь ласка, уточніть у продавця або офіційному відділі АОС.

Завжди звертайтеся до виробника щодо встановлення настінного кріплення.

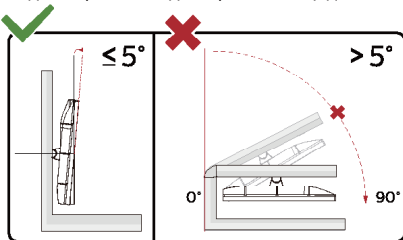

[icon-01]ПРИМІТКА: Дизайн дисплея може відрізнятися від зображеного.

ПОПЕРЕДЖЕННЯ:

1. Щоб уникнути потенційних пошкоджень екрану, таких як відшарування панелі, переконайтеся, що монітор не нахилиється вниз більше ніж на -5 градусів.
2. Не натискайте на екран під час регулювання кута нахилу монітора. Тримайтеся лише за рамку дисплея.

Функція Adaptive-Sync

1. Функція Adaptive-Sync працює з інтерфейсами DisplayPort, HDMI та USB-C
2. Сумісні графічні карти: рекомендований список наведено нижче; його також можна перевірити [на сайті www.AMD.com](http://www.AMD.com)

Графічна карта

- Серія Radeon™ RX Vega
- Серія Radeon™ RX 500
- Серія Radeon™ RX 400
- Серія Radeon™ R9/R7 300 (окрім R9 370/X, R7 370/X, R7 265)
- Radeon™ Pro Duo (2016)
- Серія Radeon™ R9 Nano
- Серія Radeon™ R9 Fury
- Серія Radeon™ R9/R7 200 (окрім R9 270/X, R9 280/X)

Процесори

- AMD Ryzen™ 7 2700U
- AMD Ryzen™ 5 2500U
- AMD Ryzen™ 5 2400G
- AMD Ryzen™ 3 2300U
- AMD Ryzen™ 3 2200G
- AMD PRO A12-9800
- AMD PRO A12-9800E
- AMD PRO A10-9700
- AMD PRO A10-9700E
- AMD PRO A8-9600
- AMD PRO A6-9500
- AMD PRO A6-9500E
- AMD PRO A12-8870
- AMD PRO A12-8870E
- AMD PRO A10-8770
- AMD PRO A10-8770E
- AMD PRO A10-8750B
- AMD PRO A8-8650B
- AMD PRO A6-8570
- AMD PRO A6-8570E
- AMD PRO A4-8350B
- AMD A10-7890K
- AMD A10-7870K
- AMD A10-7850K
- AMD A10-7800
- AMD A10-7700K
- AMD A8-7670K
- AMD A8-7650K
- AMD A8-7600
- AMD A6-7400K

Регулювання

Гарячі клавіші

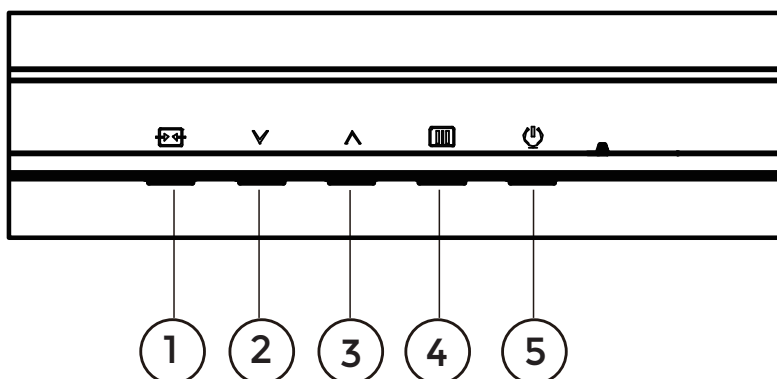

1	Джерело/Вихід
2	Кнопка корист. (Типово: Кол. палітра)/✓
3	USB Вибір/▲
4	МЕНЮ/Введення
5	Живлення

МЕНЮ/Введення

Натисніть для відображення OSD або підтвердження вибору.

Живлення

Натисніть кнопку живлення, щоб увімкнути монітор.

Кнопка корист. (Game Mode (Ігр.реж.))/✓

Налаштуйте функцію цієї клавіші швидкого доступу в меню OSD: Кол. палітра, Поп.вст.реж., яскравість, гучність, Мова гамма, Кол. Режим Заводське значення за замовчуванням — Кол. палітра. Якщо меню OSD відсутнє, натисніть клавішу «✓», щоб відкрити функцію Кол. палітра, потім натисніть клавішу «✓» або «▲», щоб вибрати Кол. палітра (Panel Native, sRGB).

USB Вибір/▲

Якщо меню OSD відсутнє, натисніть кнопку «▲», щоб активувати функцію USB Вибір, потім натисніть «✓» або «▲», щоб відрегулювати Авто, USB C, USB вихід..









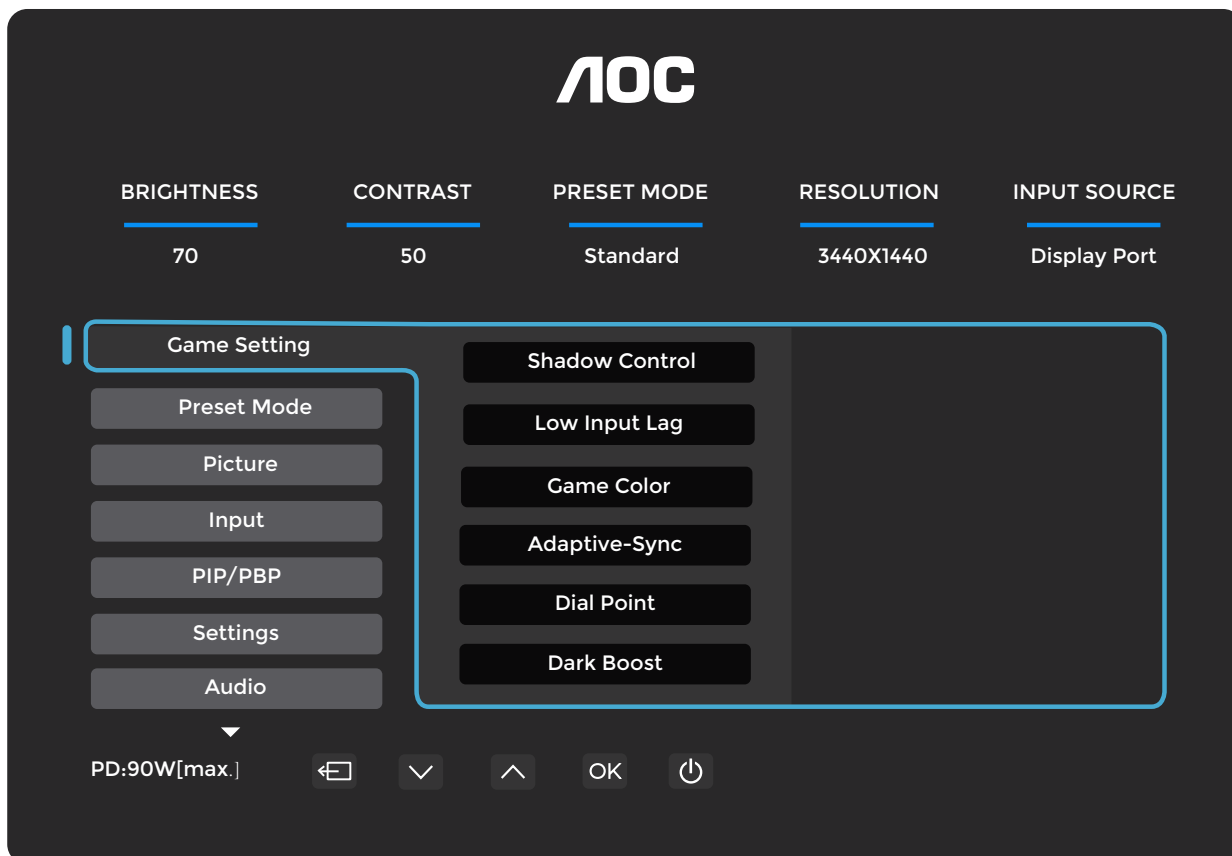





Джерело/Вихід

Якщо меню OSD закрито, натискання кнопки Джерело/Вихід активує функцію гарячої клавіші джерела. Коли меню OSD активне, ця кнопка виконує функцію клавіші виходу (для виходу з меню OSD).

Налаштування OSD

Основні та прості інструкції щодо керування клавішами.



- 1). Натисніть  кнопку **MENU**, щоб активувати вікно OSD.
- 2). Натисніть  або , щоб переміститися між функціями. Коли потрібна функція підсвічена, натисніть  кнопку **MENU / OK**, щоб її активувати; натисніть  або , щоб переміститися між функціями підменю. Коли потрібна функція підменю підсвічена, натисніть  кнопку **MENU / OK**, щоб її активувати.
- 3). Натисніть  або , щоб змінити налаштування вибраної функції. Натисніть  / , щоб вийти. Якщо потрібно скоригувати іншу функцію, повторіть кроки 2-3.
- 4). Функція блокування OSD: щоб заблокувати OSD, натисніть і утримуйте кнопку  MENU, коли монітор вимкнено, а потім натисніть  кнопку живлення для вмикання монітора. Щоб розблокувати OSD, натисніть і утримуйте кнопку  MENU, коли монітор вимкнено, а потім натисніть  кнопку живлення для вмикання монітора.

Примітка:

Якщо роздільна здатність вхідного сигналу відповідає власній роздільності або режиму Adaptive-Sync, елемент «Image Ratio» є недейсним.

Game Setting (Налашт. Гри)

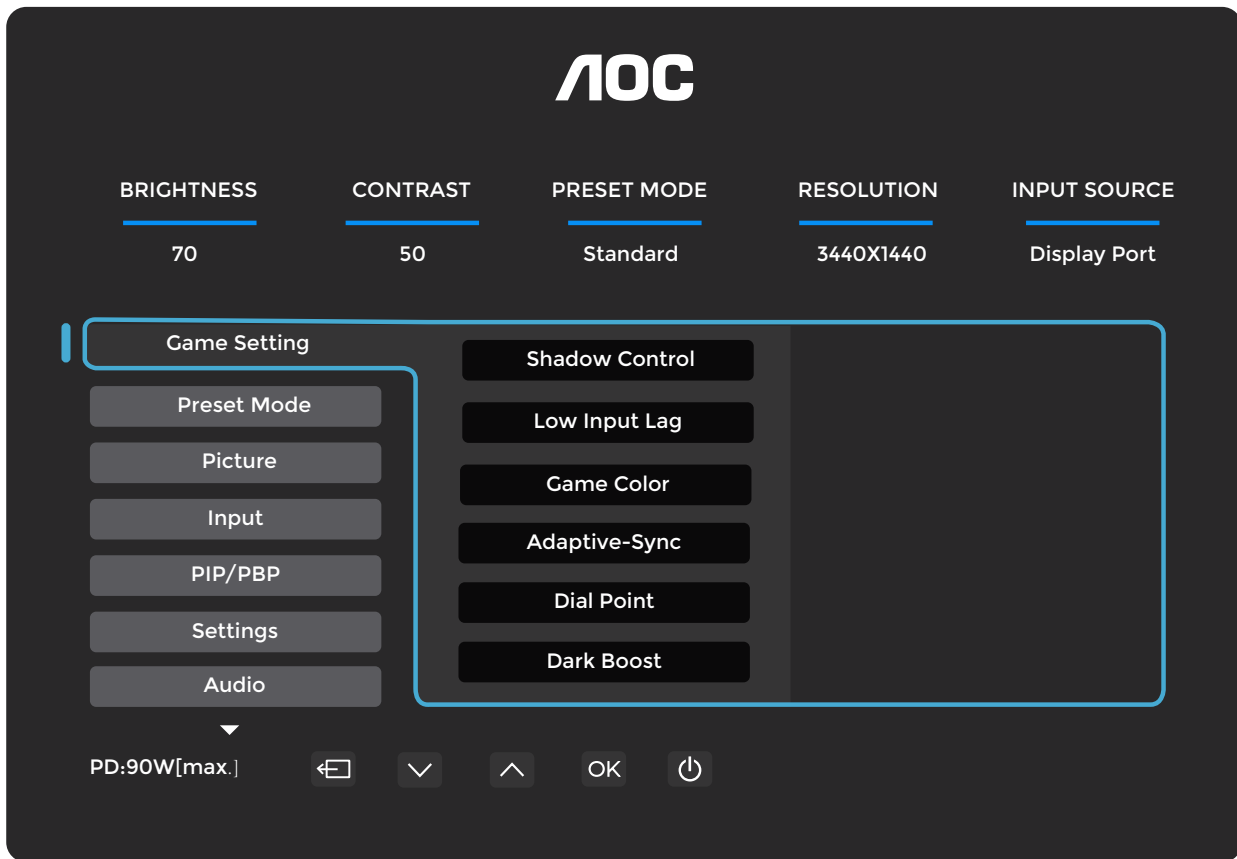

Shadow Control (Упр. тінню)	0-20	За замовчуванням значення «Упр. тінню» дорівнює 0; кінцевий користувач може регулювати його в діапазоні від 0 до 20 для підвищення контрастності та отримання чіткого зображення. Якщо зображення занадто темне, щоб чітко розгледіти деталі, відрегулюйте значення від 0 до 20 для покращення чіткості.
Low Input Lag (Ніз. зад. Введ)	Off / On	Вимкніть буфер кадру для зменшення затримки введення.
Game Color (Ігровий колір)	0 ~ 20	Функція «Ігровий колір» забезпечує регулювання насиченості в діапазоні від 0 до 20 для отримання кращого зображення.
Adaptive-Sync	Off / On	Вимкнути або увімкнути Adaptive-Sync. Нагадування щодо роботи Adaptive-Sync: якщо функцію Adaptive-Sync увімкнено, у деяких ігрових середовищах може спостерігатися миготіння.
Dial Point (точка прицілу)	Вимкнено / Увімкнено / Динамічний	Функція «Точка прицілу» розміщує індикатор прицілювання в центрі екрана, що допомагає гравцям точно й чітко прицілюватися під час ігор жанру шутер від першої особи (FPS).
Dark Boost (Підсил темн)	Off (Вимкнути) / Level1 (Рівень1) / Level2 (Рівень2) / Level3 (Рівень3)	Покращте деталізацію зображення в темних або яскравих ділянках, щоб відрегулювати яскравість у яскравих ділянках і запобігти їх перевисиченню.
MBR	0 ~ 20	MBR+ (зменшення розмиття руху) забезпечує регулювання в діапазоні від 0 до 20 для зменшення розмиття руху. Примітка: 1. Функцію MBR можна регулювати, лише якщо Adaptive-Sync вимкнено та частота оновлення ≥ 75 Гц. 2. Яскравість екрана зменшуватиметься зі збільшенням значення регулювання.
MBR Sync	Off / On	Вимкнути або увімкнути синхронізацію MBR (Motion Blur Remove).
Overdrive (розгін)	Вимкнено / Низький / Середній / Високий / Посилення	Регулює час відгуку монітора. Примітка: Встановлення розгону (OverDrive) у положення «Високий» може спричинити розмивання зображення. Відрегулюйте або вимкніть функцію розгону (OverDrive) залежно від особистих уподобань щодо перегляду. Функція посилення (Boost) доступна лише тоді, коли Adaptive-Sync вимкнено, а частота оновлення становить 75 Гц або вище. Активація функції посилення (Boost) призведе до зниження яскравості екрана.

Примітка:

Під час використання ігрових режимів «Читання», «HDR-ефект - Зображення», «HDR-ефект - Кіно», «HDR-ефект - Гра», «Однорідність», «FPS»,

«RTS» та «Гонки» функції «Підсилення темних ділянок» (Dark Boost), «Контроль тіней» (Shadow Control) і «Ігровий колір» (Game Color) будуть вимкнені.
Коли увімкнено HDR, параметри «Підсилення темних ділянок» (Dark Boost), «Контроль тіней» (Shadow Control) і «Ігровий колір» (Game Color) не можна регулювати.

Preset Mode (Поп.вст.реж.)

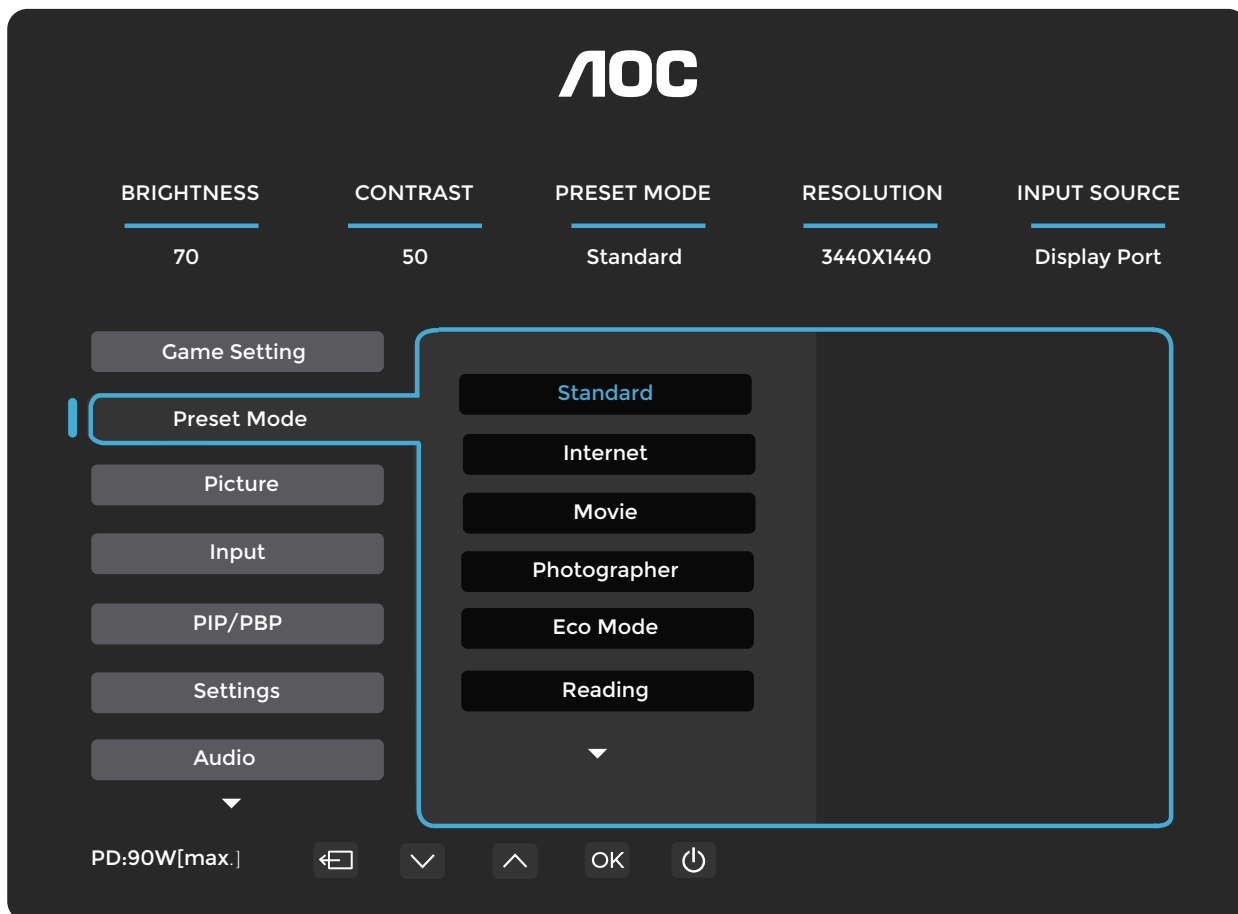

Standard (Стандарт)		Покращте читабельність для належних вебігрових та мобільних ігор Game (гра).
Internet (Інтернет)		Режим Інтернет.
Movie (Кіно)		Режим фільму.
Photographer (Фотограф)		Photographer (Фотограф) Режим.
Eco Mode (Економ)		Eco Mode (Економ)
Reading (читання)		Режим читання.
HDR Effect - Picture (Ефект HDR - Зобр.)		Встановіть HDR-ефект відповідно до ваших вимог.
HDR Effect - Movie (Ефект HDR - Кіно)		
HDR Effect - Game (Ефект HDR - Гра)		
Sports (Спорт)		Режим спорту.
Uniformity		Режим однорідності
FPS		Для гри у FPS (шутери від першої особи). Покращує деталізацію чорного кольору в темних сценах.
RTS (Стратегія)		Для гри у RTS (стратегії в реальному часі). Покращує якість зображення.
Racing (гонки)		Для ігор у жанрі гонок забезпечує найшвидший час відгуку та високу насиченість кольорів.
Reset Color (Скид.колір)	No (немає) / Yes (Так)	Скинути налаштування кольору до типових значень.

Picture (зображення)

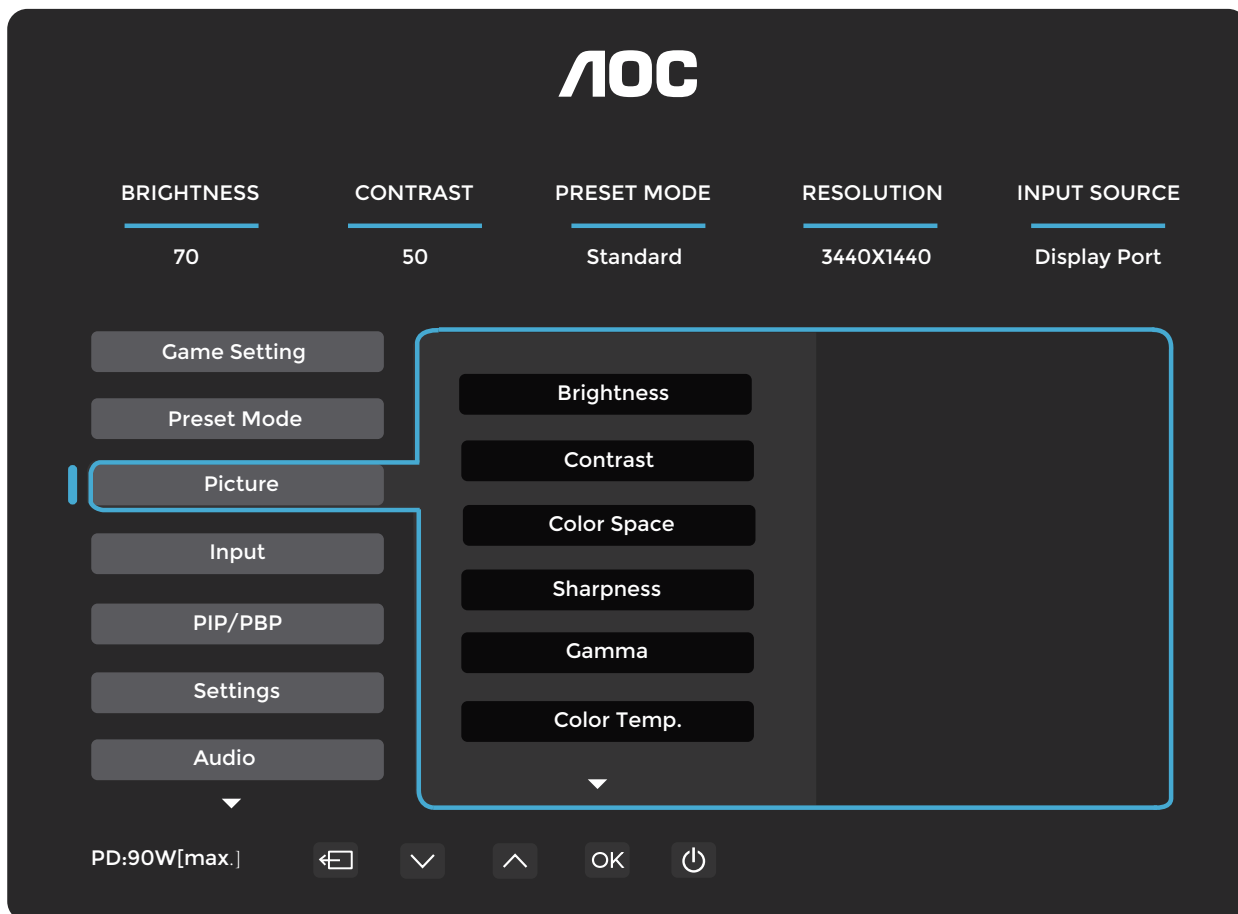

Brightness (Яскравість)	0-100	Регулювання підсвічування
Контрастність	0-100	Контрастність із цифрового регістру
Color Space (Кол. палітра)	Panel Native	Панель стандартного колірного простору.
	sRGB	Колірний простір sRGB.
Sharpness (Різкість)	0-100	Sharpness (Чіткість) Регулювання.
Гамма	1,8 / 2,0 / 2,2 / 2,4 / 2,6	Регулювати гамму.
Color Temp. (Кол. Режим)	Native (Власний)/5000K/ 6500K/7500K/ 8200K/9300K/ 11500K/User Define	Відновити Color Temp. (Кол. Режим) з EEPROM.
Red (червоний)	0-100	Підсилення червоного з цифрового регістру.
Green (зелений)	0-100	Підсилення Green (зелений) із цифрового регістру.
Blue (синій)	0-100	Підсилення Blue (синього) з цифрового регістру.
DCR	Off / On	Вимкнути / увімкнути динамічне співвідношення контрастності.
Clear Vision	Вимкнено/Низький/ Середній/ Strong (висока)	Регулювати Clear Vision
Image Ratio (Формат зобр.)	Full/Aspect/1:1	Виберіть формат зображення для відображення.

Примітка:

- 1). Коли у режимі «Preset Mode» увімкнено «Reading», «HDR Effect – Picture», «HDR Effect – Movie», «HDR Effect – Game», «Uniformity», «FPS», «RTS» або «Racing», параметри «Contrast», «Color Space» та «Gamma» не підлягають регулюванню.
- 2). Коли для параметра «HDR» вибрано значення DisplayHDR, регулювання параметрів «Brightness», «Contrast», «Color Space», «Gamma», «Color Temp.», «Clear Vision» та «DCR» заборонено.
- 3). Коли для параметра «HDR» вибрано значення HDR Picture, HDR Movie або HDR Game, регулювання параметрів «Color Space», «Gamma», «Color Temp.» та «DCR» заборонено.

Input (Вхід)

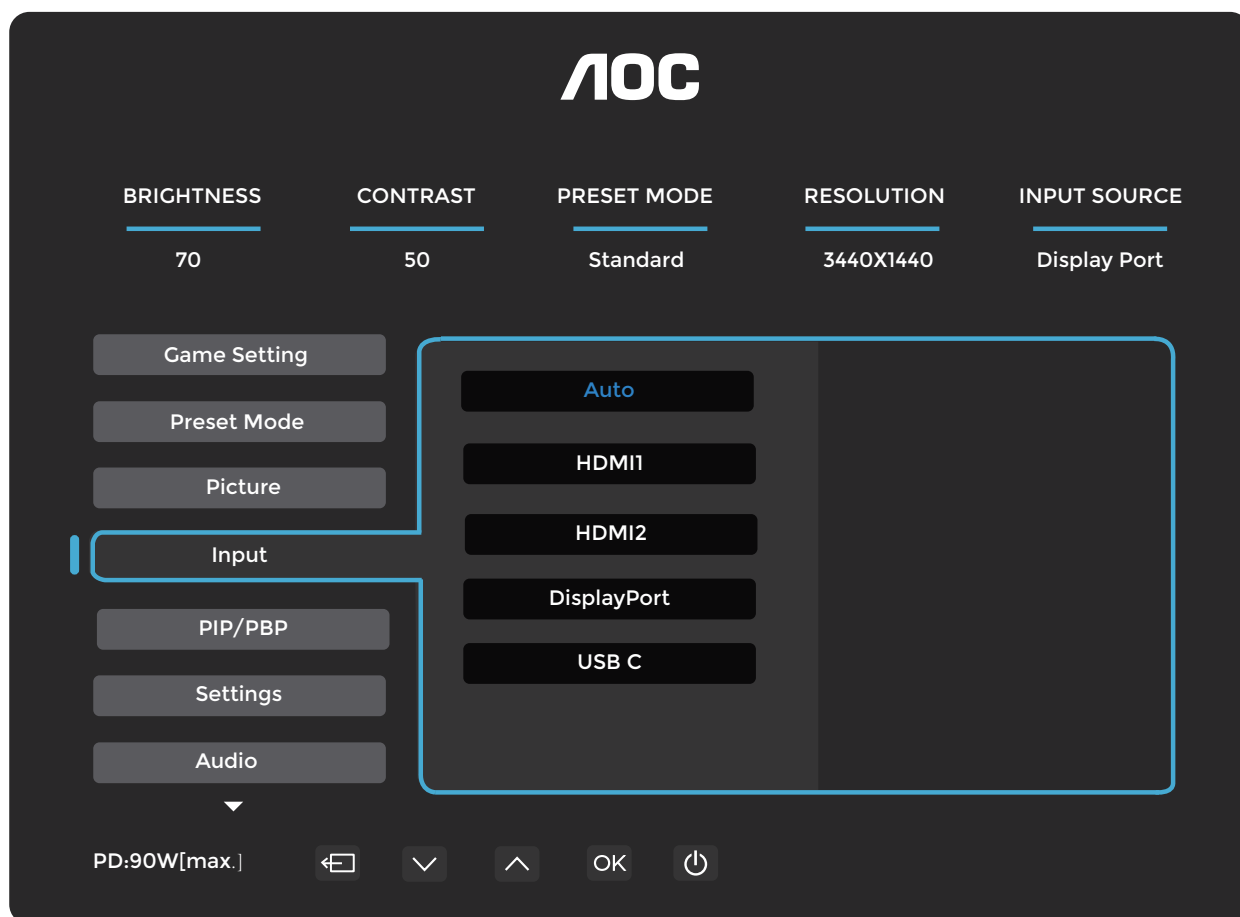

Auto (Автом.)		Автоматично виберіть джерело вхідного сигналу.
HDMI1		Виберіть HDMI1 як джерело вхідного сигналу.
HDMI2		Виберіть джерело вхідного сигналу HDMI2.
DisplayPort		Виберіть джерело вхідного сигналу DisplayPort.
USB C		Виберіть джерело вхідного сигналу USB-C.

PIP/PBP

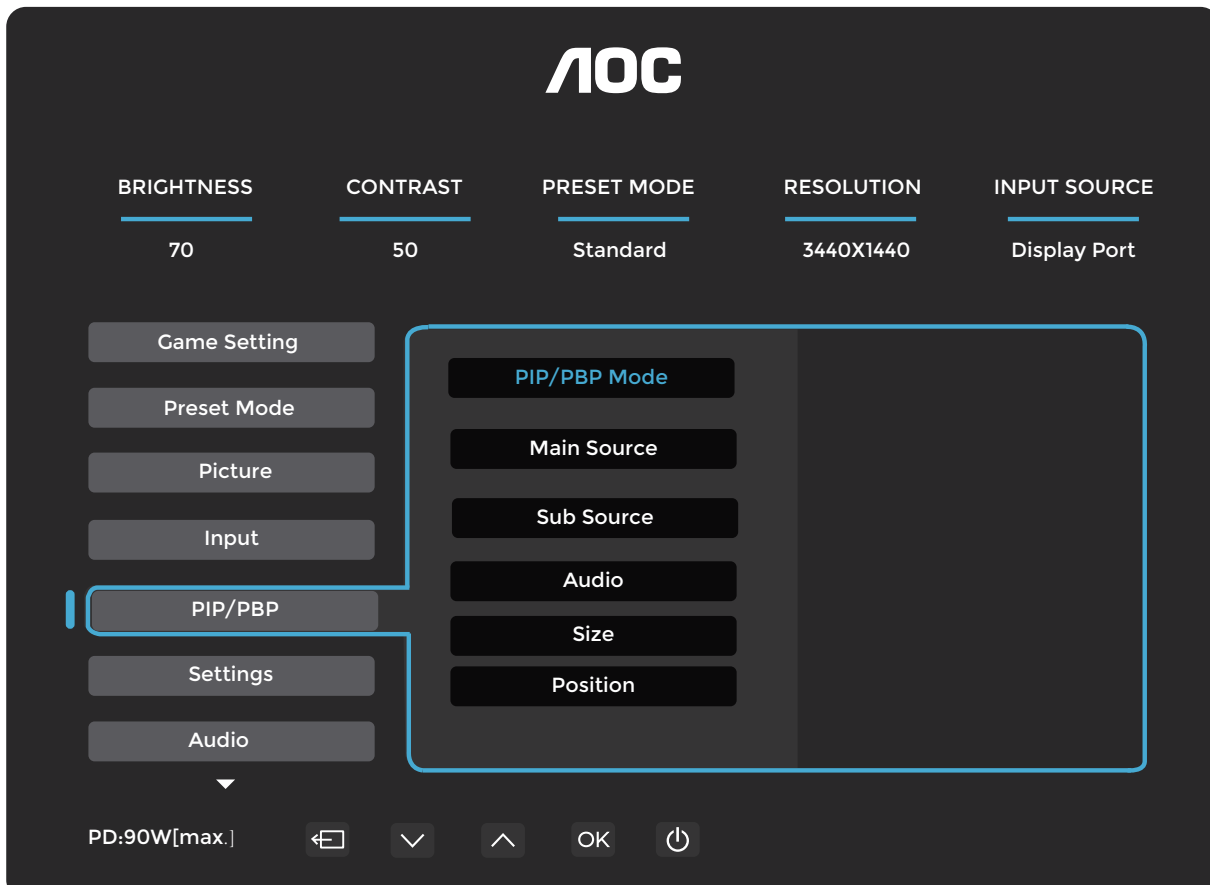

PIP/PBP Mode (Режим PIP/PBP)	Вимкнено / PIP / PBP	Вимкнути або увімкнути PIP або PBP.
Main Source (Основ. Джерело)		Виберіть основне джерело зображення.
Sub Source (Додат. джерело)		Виберіть джерело підекрану.
Audio (Аудіо)	Main Source (Основ. Джерело)	Вимкніть або увімкніть Налашт. Звуку.
	Sub Source (Додат. джерело)	
Size (Розмір)	Малий / Середній / Великий	Виберіть розмір екрану.
Position (положення)	Праворуч-угорі	Встановіть розташування екрана.
	Праворуч-унизу	
	Ліворуч-угорі	
	Ліворуч-унизу	
Swap (заміна)	On (Увімкнути): Обмін	Обмін джерела зображення.
	Off (Вимк.): немає дії	

Примітка:

1) Коли параметр "HDR" у розділі "Brightness (яскравість)" не встановлено в положення Off (Вимк.), всі елементи в розділі "PIP/PBP" недоступні для регулювання.

2) Коли увімкнено PBP/PIP, сумісність джерел сигналу основного та додаткового екранів наведена в наступній таблиці:

PBP		Основне джерело			
		HDMI1	HDMI2	USB C	DisplayPort
Додат. джерело	HDMI1	V	V	V	V
	HDMI2	V	V	V	V
	USB C	V	V	V	V
	DisplayPort	V	V	V	V

PIP		Основне джерело			
		HDMI1	HDMI2	USB C	DisplayPort
Додат. джерело	HDMI1	V	V	V	V
	HDMI2	V	V	V	V
	USB C	V	V	V	V
	DisplayPort	V	V	V	V

*: Якщо увімкнено PIP і HDMI та DisplayPort одночасно використовуються як джерела сигналу для основного та додаткового екранів, інший порт DisplayPort підтримує максимальну роздільну здатність WQHD при 60 Гц, 8 біт (формат RGB або YCbCr 444, або формат 420).

Settings (Настройки)

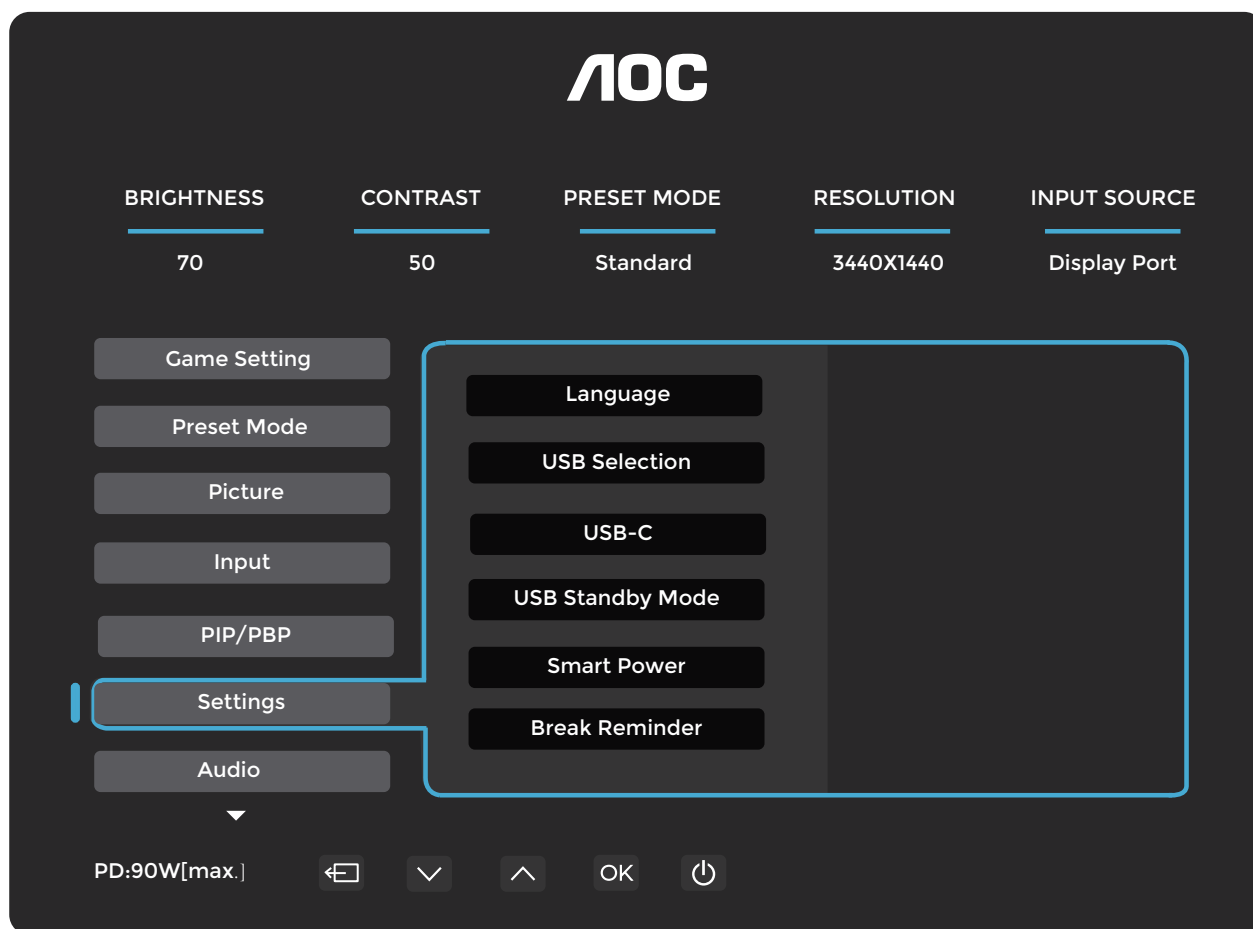

Language (Мова)		Виберіть мову OSD.
USB Selection (USB Вибір)	Auto (Автом.) / USB-C / USB up (USB вихід.)	Виберіть шлях для даних USB-з'єднання вгору
USB-C	High Data Speed (Вис швидк)/ High Resolution (Вис розд здат)	Якщо ви хочете підключити пристрій USB-C, будь ласка, встановіть параметри USB у режим «Вис розд здат» або «Вис швидк».
USB Standby Mode ()	Off / On	
Smart Power (Розум. потуж.)	Off / On	
Break Reminder (Нагад перерв)	Вимк./Увімк.	Нагадування про перерву, якщо користувач працює безперервно понад 1 годину.
Таймер вимк.(г)	0-24	Виберіть час вимкнення DC.
DDC/CI (DDC / CI)	No (немає) / Yes (Так)	Увімкнути/Вимкнути підтримку DDC/CI
Resolution Notice (Пов.роз. здат.)	Off / On	Повідомлення про оптим. разр.
Reset (Скид. Налашт)	No (немає) / Yes (Так)	Скинути меню до заводських налаштувань.
	ENERGY STAR® або No (немає)	ENERGY STAR® доступний для окремих моделей

Audio (Аудіо)

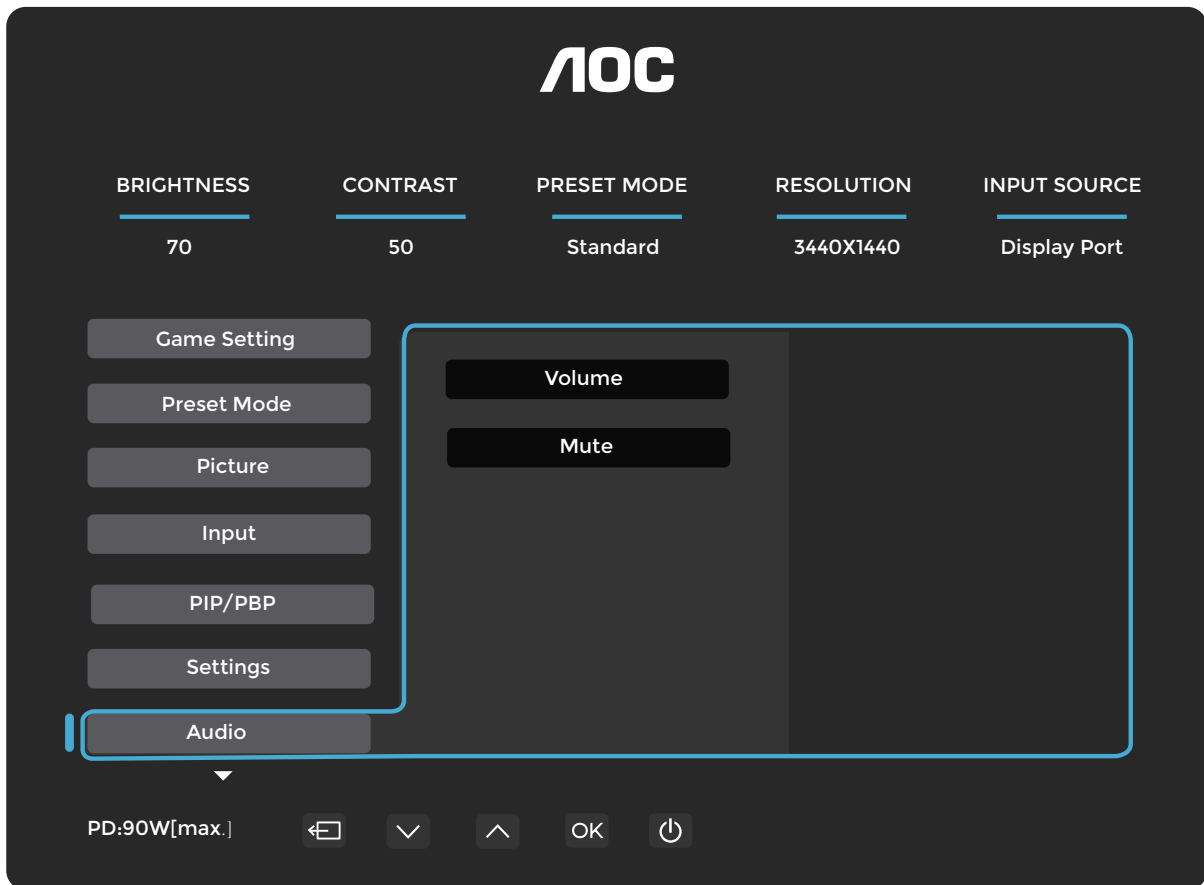

Volume (гучність)	0-100	Налаштування рівня гучності
Mute (Без звуку)	Off / On	Увімкніть режим Mute (Без звуку).

OSD Setup (Установ. меню)

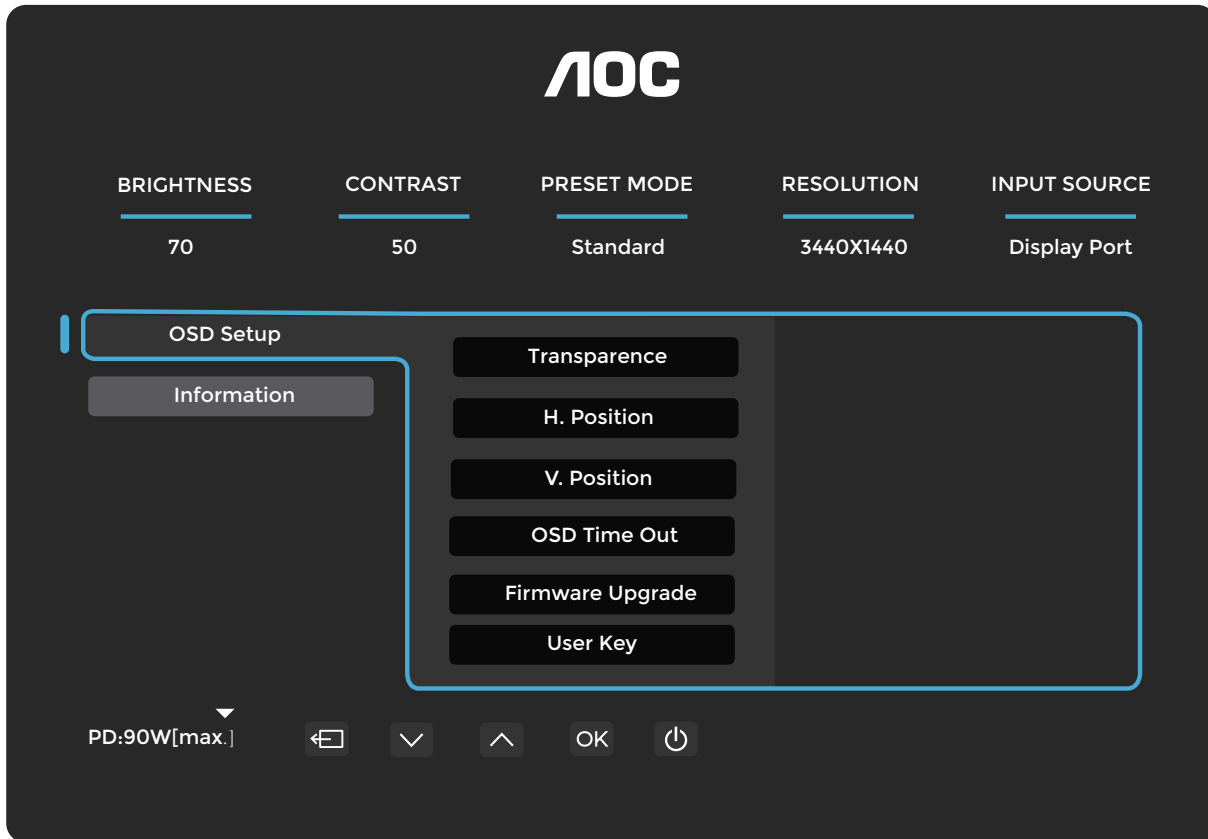

Transparence (Прозор.)	0-100	Налаштуйте прозорість OSD.
Позиція	0-100	Налаштуйте горизонтальне положення OSD.
Позиція	0-100	Налаштуйте вертикальне положення OSD.
Тайм-аут	5-120	Налаштуйте час очікування OSD.
Firmware Upgrade (Понов. мікр)	No (немає) / Yes (Так)	Оновіть прошивку через USB.
User Key (Кнопка корист.)	Кол. палітра/ Поп.вст.реж. / Яскравість / Гучність/ Мова/ Гамма/ Color Temp. (Кол. Режим)	Налаштування користувача "V"меню швидкого доступу за допомогою клавіші.

Information (Инфо.)

The image shows the AOC OSD (On-Screen Display) menu. At the top center is the AOC logo. Below it are five main menu items: BRIGHTNESS (70), CONTRAST (50), PRESET MODE (Standard), RESOLUTION (3440X1440), and INPUT SOURCE (Display Port). A blue box highlights the 'Information' section, which is selected in the left-hand menu. This section displays the following settings:

Input	HDMI2	SN	000000000
Resolution	3440x1440@60Hz	FW Version	V1.00
Brightness	70	Firmware Date	20250430
Gamma	2.2	Sync	Adaptive-Sync
HDR	SDR		
HBR2/HBR3	HBR		

At the bottom left, it says 'PD:90W[max.]'. At the bottom center, there are navigation icons: a left arrow, a down arrow, an up arrow, 'OK', and a power icon.

Світлодіодний індикатор

Статус	LED Color (колір LED)
Режим повної потужності	Білий
Режим активного вимкнення	Помаранчевий

Усунення несправностей

Проблема та запитання	Можливі рішення
Світлодіод живлення не увімкнено	Переконайтеся, що кнопка живлення увімкнена, а мережевий шнур правильно підключений до заземленої електричної розетки та до монітора.
Відсутнє зображення на екрані	<ul style="list-style-type: none"> ● Чи правильно підключено мережевий шнур? Перевірте підключення мережевого шнура та джерела живлення. ● Чи правильно підключено відеокабель? (Підключено за допомогою HDMI-кабелю) Перевірте підключення HDMI-кабелю. (Підключено за допомогою DisplayPort-кабелю) Перевірте підключення DisplayPort-кабелю. * Вхід HDMI/DisplayPort недоступний у кожній моделі. ● Якщо живлення увімкнено, перезавантажте комп'ютер, щоб побачити початковий екран (екран входу). Якщо з'являється початковий екран (екран входу), завантажте комп'ютер у відповідному режимі (безпечний режим для Windows 7/8/10) і змініть частоту відеокарти. (Див. розділ «Налаштування оптимальної роздільної здатності».) Якщо початковий екран (екран входу) не з'являється, зверніться до сервісного центру або вашого дилера. ● Чи бачите ви на екрані повідомлення «Вхід не підтримується»? Це повідомлення з'являється, коли сигнал від відеокарти перевищує максимальну роздільну здатність і частоту оновлення, які монітор може коректно обробляти. Відрегулюйте роздільну здатність і частоту оновлення до значень, які монітор може коректно обробляти. ● Переконайтеся, що встановлено драйвери монітора AOC.
Зображення розмите й має ефект привидів або тіней.	Відрегулюйте параметри Contrast (контраст) і Brightness (яскравість). Натисніть гарячу клавішу (AUTO) для автоматичного налаштування. Переконайтеся, що ви не використовуєте подовжувач або перемикач. Рекомендуємо підключати монітор безпосередньо до вихідного роз'єму відеокарти на задній панелі.
Зображення стрибає, миготить або на ньому з'являється хвилюваний візерунок.	Перемістіть електричні пристрої, які можуть спричинити електричні перешкоди, якомога далі від монітора. Використовуйте максимальну частоту оновлення, яку підтримує ваш монітор при поточній роздільній здатності.
Монітор застряг у режимі активного вимкнення.	Вимикач живлення комп'ютера повинен бути у положенні УВІМКНЕНО. Відеокарта комп'ютера має бути щільно встановлена у відповідний слот. Переконайтеся, що відеокабель монітора належним чином підключений до комп'ютера. Перевірте відеокабель монітора та переконайтеся, що жоден контакт не зігнутий. Переконайтеся, що ваш комп'ютер працює, натиснувши клавішу CAPS LOCK на клавіатурі та спостерігаючи за індикатором CAPS LOCK. Індикатор має увімкнутися або вимкнутися після натискання клавіші CAPS LOCK.
Відсутність одного з основних кольорів (ЧЕРВОНИЙ, ЗЕЛЕНИЙ або СИНІЙ)	Перевірте відеокабель монітора та переконайтеся, що жоден контакт не пошкоджено. Переконайтеся, що відеокабель монітора належним чином підключений до комп'ютера.
Зображення на екрані неправильно центроване або має неправильний розмір.	Відрегулюйте горизонтальне (H-Position) та вертикальне (V-Position) положення або натисніть гарячу клавішу (AUTO).
Зображення має кольірні дефекти (білий колір не виглядає білим).	Відрегулюйте кольори RGB або виберіть бажану кольірну температуру.
Горизонтальні або вертикальні перешкоди на екрані	Використовуйте режим вимкнення Windows 7/8/10/11 для регулювання годинників та фокусу. Натисніть гарячу клавішу (AUTO) для автоматичного налаштування.
Регулювання та обслуговування	Будь ласка, зверніться до інформації про регулювання та обслуговування, яка міститься в посібнику на CD або на сайті www.aoc.com (щоб знайти модель, яку ви придбали у вашій країні, а також отримати інформацію про регулювання та обслуговування на сторінці підтримки).

Специфікація

Загальна специфікація

Панель	Назва моделі	CU34E4CV		
	Система керування	TFT кольоровий ЖК-дисплей		
	Розмір видимого зображення	86,4 см по діагоналі		
	Крок пікселя	0,23175 мм (Г) × 0,23175 мм (В)		
	Кольори дисплея	1,07 млрд[1]		
Others (інше)	Діапазон сканування по горизонталі	30 кГц ~ 190 кГц		
	Максимальний розмір горизонтального сканування	797,22 мм		
	Діапазон вертикального сканування	48 ~ 120 Гц		
	Вертикальний розмір сканування (максимальний)	333,72 мм		
	Оптимальний попередньо встановлений дозвіл	3440x1440@60Hz		
	Максимальний дозвіл	3440x1440@100 Гц (HDMI) 3440x1440@120 Гц (DisplayPort/USB C)		
	Plug & Play	VESA DDC2B/CI		
	Джерело живлення	100-240 В~ 50/60 Гц 2,5 А		
	Енергоспоживання	Типове значення (стандартна яскравість і контрастність)	37 Вт	
		Макс. (яскравість = 100, контрастність = 100)	≤179 Вт	
		Режим очікування	≤0,5 Вт	
	Відведення тепла	Нормальна робота	126,28 БТЕ/год (тип.)	
		Сон (режим очікування)	<1,71 БТЕ/год	
Режим вимкнення		<1,02 БТЕ/год		
Режим вимкнення (перемикач мережевого живлення)		0 БТЕ/год		
USB C	USB-C	Двосторонній з'єднувальний штекер		
	Надвисока швидкість	Передача даних і відеосигналу		
	DisplayPort	Вбудований режим DisplayPort Alt Mode		
	Джерело живлення	USB PD версія 3.0		
	Максимальна потужність живлення	До 90 Вт ^[3] (5 В/3 А, 7 В/3 А, 9 В/3 А, 10 В/3 А, 12 В/3 А, 15 В/3 А, 20 В/4,5 А)		
Фізичні характеристики	Тип роз'єму	HDMI x2 / DisplayPort / USB C / RJ45 / USB x4 / USB UP / Вихід для навушників		
	RJ45	Ethernet LAN (10 Мбіт/с / 100 Мбіт/с / 1000 Мбіт/с)		
	Тип сигнального кабелю	Знімний		
	Вбудований динамік	5 Вт × 2		
Умови навколишнього середовища	Температура	Робочі	0°C~40°C	
		Неробочі	-25 °C~55 °C	
	Вологість	Робочі	10%~85% (нУвімкнути-Сконденсація)	
		Неробочі	5%~93% (нУвімкнути-Сконденсація)	
	Висота над рівнем моря	Робочі	0 м ~ 5000 м (0 футів ~ 16404 футів)	
		Неробочі	0 м ~ 12192 м (0 футів ~ 40000 футів)	

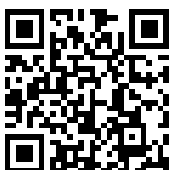

Примітка:

[1] Максимальна кількість кольорів дисплея, яку підтримує цей пристрій, становить 1,07 мільярда, а умови налаштування такі (можливі відхилення через обмеження виводу деяких відеокарт).

(«V»: підтримується, «\»: не підтримується):

Версія сигналу Формат кольору Стан Біт кольору	HDMI2.0		DisplayPort1.4		USB@USB3.2		USB@USB2.0	
	YCbCr420 YCbCr422	YCbCr444 RGB	YCbCr420 YCbCr422	YCbCr444 RGB	YCbCr420 YCbCr422	YCbCr444 RGB	YCbCr420 YCbCr422	YCbCr444 RGB
WQHD 120 Гц 10 біт	\	\	V	V	\	\	V	V
WQHD 120 Гц 8 біт	\	\	V	V	V	\	V	V
WQHD 100 Гц 10 біт	\	\	V	V	V	\	V	V
WQHD 100 Гц 8 біт	V	V	V	V	V	\	V	V
Низький дозвіл, 10 біт на колір	V	V	V	V	V	V	V	V
Низький дозвіл, 8 біт на колір	V	V	V	V	V	V	V	V

[2]: Для вхідного сигналу DisplayPort1.4/HDMI2.0, щоб досягти роздільної здатності WQHD 120 Гц із кольоровою глибиною 1,07 мільярда кольорів або вище, необхідна відеокарта з підтримкою DSC. Зверніться до виробника вашої відеокарти для уточнення наявності підтримки DSC.

[3]: Порт USB C підтримує максимальну вихідну потужність 90 Вт, як зазначено в наведеній нижче таблиці:

Smart Power Off	PD = 65 Вт, 20 В / 3,25 А	FULL
Smart Power On	PD = 65 Вт, 20 В / 3,25 А	USB > 10 Вт
Smart Power On	PD=90 Вт 20 В/4,5 А	USB≤10 Вт

Багатофункціональний інтерфейс USB-C із максимальною вихідною потужністю 90 Вт. Вихідна потужність може змінюватися залежно від сценарію використання, умов навколишнього середовища або при підключенні до різних моделей ноутбуків. Фактичні характеристики залежать від конкретних умов експлуатації.

Політика АОС щодо дефектів пікселів на панелях моніторів

Компанія АОС прагне поставляти продукцію найвищої якості. Ми використовуємо деякі з найсучасніших виробничих процесів у галузі та застосовуємо суворий контроль якості. Проте дефекти пікселів або субпікселів на панелях моніторів іноді є неминучими.

Жоден виробник не може гарантувати повну відсутність дефектів пікселів на всіх панелях, проте АОС гарантує ремонт або заміну будь-якого монітора за гарантією, якщо кількість дефектів перевищує прийнятний рівень. Це повідомлення пояснює різні типи дефектів пікселів і визначає прийнятні рівні дефектів для кожного типу. Щоб мати право на ремонт або заміну за гарантією, кількість дефектів пікселів на панелі монітора має перевищувати встановлені прийнятні рівні. Наприклад, не більше ніж 0,0004 % субпікселів на моніторі можуть бути дефектними.

Крім того, компанія АОС встановлює ще вищі стандарти якості для певних типів або комбінацій дефектів пікселів, які є більш помітними, ніж інші. Ця політика діє по всьому світу.

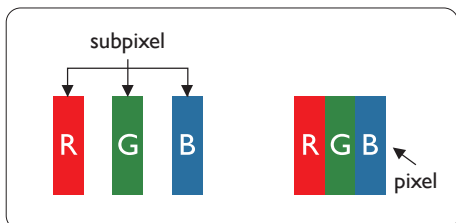

Пікселі та субпікселі

Піксель, або елемент зображення, складається з трьох субпікселів у основних кольорах: червоному, зеленому та синьому. Безліч пікселів разом утворюють зображення. Коли всі субпікселі пікселя увімкнені, три кольорові субпікселі разом сприймаються як один білий піксель. Коли всі вимкнені, три кольорові субпікселі разом сприймаються як один чорний піксель. Інші комбінації увімкнених і вимкнених субпікселів сприймаються як окремі пікселі інших кольорів.

Типи дефектів пікселів

Дефекти пікселів і субпікселів проявляються на екрані по-різному. Існує дві категорії дефектів пікселів і кілька типів дефектів субпікселів у кожній категорії.

Дефекти у вигляді світлих точок

Дефекти у вигляді світлих точок проявляються як пікселі або субпікселі, які завжди увімкнені або «On (Увімкнути)». Тобто світла точка — це субпіксель, який виділяється на екрані, коли монітор відображає темний візерунок. Існують такі типи дефектів у вигляді світлих точок.

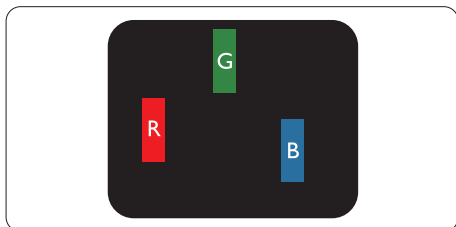

Один підсвічений червоний, зелений або синій субпіксель.

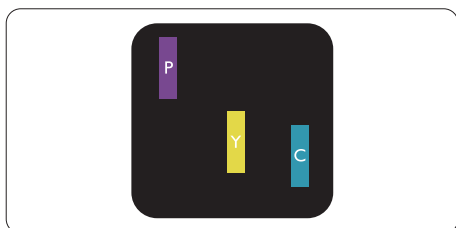

Два сусідні підсвічених субпікселі:

- Червоний + Синій = Пурпуровий
- Червоний + Зелений = Жовтий
- Зелений + Синій = Блакитний (Light Blue)

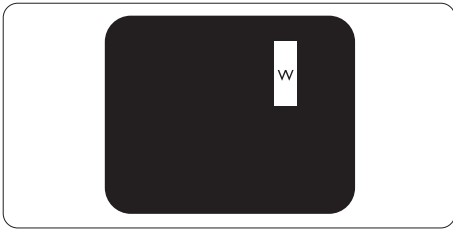

Три сусідні підсвічених субпікселі (один білий піксель).

Примітка

Червона або синя яскрава точка має бути яскравішою за сусідні точки більше ніж на 50 відсотків, тоді як зелена яскрава точка — на 30 відсотків яскравіша за сусідні точки.

Дефекти у вигляді чорних точок

Дефекти у вигляді чорних точок проявляються як пікселі або субпікселі, які завжди темні або «вимкнені». Іншими словами, темна точка — це субпіксель, що виразно виділяється на екрані, коли монітор відображає світлий візерунок. Нижче наведено типи дефектів у вигляді чорних точок.

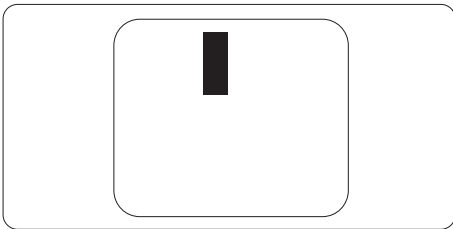

Близькість дефектів пікселів

Оскільки дефекти пікселів і субпікселів одного типу, розташовані близько один до одного, можуть бути помітнішими, компанія AOC також встановлює допуски щодо близькості дефектів пікселів.

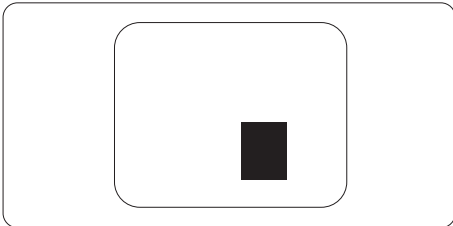

Допуски на дефекти пікселів

Щоб мати право на ремонт або заміну через дефекти пікселів протягом гарантійного періоду, панель монітора AOC повинна мати дефекти пікселів або субпікселів, що перевищують допуски, зазначені в інтернет-посібнику.

ДЕФЕКТИ У ВИГЛЯДІ СВІТЛОТИЧНИХ ТОЧОК	ПРИПУСТИМИЙ РІВЕНЬ
1 підсвічений субпіксель	2
2 суміжні підсвічені субпікселі	1
3 суміжні підсвічені субпікселі (один білий піксель)	0
Відстань між двома дефектами у вигляді світлотичних точок*	≥ 15 мм
Загальна кількість дефектів у вигляді світлотичних точок усіх типів	2
ДЕФЕКТИ У ВИГЛЯДІ ТЕМНИХ ТОЧОК	ПРИПУСТИМИЙ РІВЕНЬ
1 не підсвічений субпіксель	не більше 5
2 суміжні не підсвічені субпікселі	не більше 2
3 суміжні не підсвічені субпікселі	≤ 1
Відстань між двома дефектами у вигляді темних точок*	≥ 15 мм
Загальна кількість дефектів у вигляді темних точок усіх типів	не більше 5
ЗАГАЛЬНА КІЛЬКІСТЬ ТОЧКОВИХ ДЕФЕКТІВ	ПРИПУСТИМИЙ РІВЕНЬ
Загальна кількість дефектів у вигляді яскравих або чорних точок усіх типів	5 або менше

Примітка

*: один або два сусідні дефекти субпікселів = один дефект точки.

Попередньо встановлені режими відображення

Стандарт	РОЗДІЛЬНА ЗДАТНІСТЬ (±1 Гц)	ГОРИЗОНТАЛЬНА ЧАСТОТА (кГц)	ВЕРТИКАЛЬНА ЧАСТОТА (Гц)
VGA	640x480@60Hz	31.469	59.94
	640x480@67Hz	35	67
	640x480@72Hz	37.861	72.809
	640x480@75Hz	37.5	75
SVGA	800x600@56Hz	35.156	56.25
	800x600@60Hz	37.879	60.317
	800x600@72Hz	48.077	72.188
	800x600@75Hz	46.875	75
XGA	1024x768@60Hz	48.363	60.004
	1024x768@70Hz	56.476	70.069
	1024x768@75Hz	60.023	75.029
WXGA+	1440x900@60Hz	55.935	59.887
	832x624@75Hz	49.725	74.77
	1680x1050@60Hz	64.674	59.883
Full HD	1920x1080@60Hz	67.5	60
SXGA	1280x1024@60Hz	63.981	60.02
	1280x1024@75Hz	79.976	75.025
	1280x720@60Hz	44.772	59.855
	1280x960@60Hz	60	60
	2560x1080@60Hz	67.173	59.976
QHD	2560x1440@120Hz	176.4	120
WQHD	3440x1440@60Hz	88.861	60
	3440x1440@100Hz	149	100
	3440x1440@30Hz	44.43	30
	3440x1440@75Hz	111.9	75
	3440x1440@120Hz (DisplayPort/USB C)	176.4	120

Примітка: Відповідно до стандарту VESA, при розрахунку частоти оновлення (частоти поля) різних операційних систем і відеокарт може виникати певна похибка (+/-1 Гц). Для покращення сумісності номінальна частота оновлення цього продукту була округлена. Будь ласка, зверніться до конкретного продукту.

Рекомендації щодо запобігання синдрому комп'ютерного зору (CVS)

(Застосовується лише до відповідної моделі)

Монітори AOC розроблено відповідно до стандарту TÜV Rheinland® EyeComfort 3.0 для запобігання втоми очей, спричиненій тривалим користуванням комп'ютером. Цей передовий чотиризірковий рейтинговий стандарт забезпечує зменшення зорової втоми завдяки поєднанню апаратних та конструктивних особливостей, які активовано за замовчуванням у вашому моніторі.

Функції для комфортного перегляду:

- **Екран із захистом від блисків:** Матове антибликове покриття мінімізує відбиття від джерел навколишнього освітлення, таких як вікна чи стельові лампи, зменшуючи зорові відволікання та покращуючи чіткість зображення на екрані.
- **Технологія безмерехтіння:** Використовує керування підсвічуванням постійним струмом (DC) для підтримки постійного рівня яскравості з метою усунення мерехтіння екрана — поширеної причини втоми очей.
- **Режим LowBlue:** Цей монітор зменшує шкідливе випромінювання синього світла з менш ніж 50 відсотків до менше ніж 35 відсотків, що допомагає захистити очі без погіршення якості кольору. Функція «Фільтр синього» встановлена як типове заводське налаштування для відповідності сертифікації TÜV Rheinland з апаратного фільтрування синього світла.
- **Режим читання:** Режим читання забезпечує досвід читання, подібний до читання з паперу, який найкраще підходить для перегляду довгих документів, статей або електронних книг. Це забезпечує більш природний і комфортний досвід читання шляхом регулювання контрасту, яскравості та колірної температури, що зменшує напругу очей під час тривалих сеансів читання.

Щоб зменшити втому очей і підвищити продуктивність, дотримуйтеся таких рекомендацій під час налаштування робочого місця:

- **Оптимізуйте ергономіку:** Розташуйте стіл і крісло так, щоб ваші ноги повністю спиралися на підлогу, очі знаходилися приблизно на відстані витягнутої руки від екрана, а руки могли зручно лежати на клавіатурі та миші. Рівень очей має бути на 5–7 см (2–3 дюйми) нижче верхнього краю монітора. Якщо ви носите біфокальні або прогресивні окуляри, відрегулюйте висоту монітора, щоб мінімізувати нахил голови.
- **Дотримуйтеся рекомендованої відстані перегляду:** Тримайте відстань від **50 до 70 сантиметрів (20–28 дюймів)** між очима та екраном. Тривале перебування перед екраном може спричинити втому очей і негативно вплинути на зір. Щоб зменшити навантаження, **робіть перерву для очей на п'ять–десять хвилин** після кожної години роботи з екраном. Регулярне перемикання фокусу на віддалені об'єкти також допомагає розслабити м'язи очей.
- **Налаштування параметрів дисплея:** Виберіть найбільш підходящий режим монітора для виконуваних завдань або вручну відрегулюйте яскравість і контраст до комфортного рівня.
- **Контроль освітлення:** Забезпечте відсутність блисків або відблисків на екрані, спричинених верхнім освітленням або вікнами. Узгоджуйте рівень освітлення позаду монітора з яскравістю екрана, особливо під час відображення світлих тлів. Уникайте люмінесцентного освітлення та сильно відбивних поверхонь.
- **Формуйте здорові робочі звички:** Часто кліпайте очима та дотримуйтеся правил догляду за зором, щоб запобігти сухості й дискомфорту. Частіші, але коротші перерви ефективніші за рідкісні довгі для підтримання зорового комфорту протягом усього дня.
- **Виконуйте вправи для очей і шиї:** Періодично фокусуйте погляд на віддалених предметах, щоб зменшити стомлюваність очей. Заплющте очі й повільно обертайте ними по колу. Щоб зняти напругу, розтягуйте м'язи шиї, повільно нахилиючи голову вперед, назад і вбік.

Призначення контактів

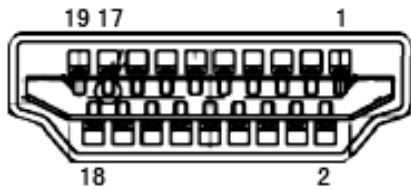

19-контактний кабель кольорового дисплея

Номер контакту	Назва сигналу	Номер контакту	Назва сигналу	Номер контакту	Назва сигналу
1.	TMDS Data 2+	9.	TMDS Data 0-	17.	Земля DDC/CEC
2.	Екранування TMDS Data 2	10.	TMDS Clock +	18.	+5V живлення
3.	TMDS Data 2-	11.	Екран годинника TMDS	19.	Hot Plug Detect
4.	Дані TMDS 1+	12.	Годинник TMDS-		
5.	TMDS Data 1Shield	13.	CEC		
6.	Дані TMDS 1-	14.	Зарезервовано (N.C. на пристрої)		
7.	Дані TMDS 0+	15.	SCL		
8.	Екран даних TMDS 0	16.	SDA		

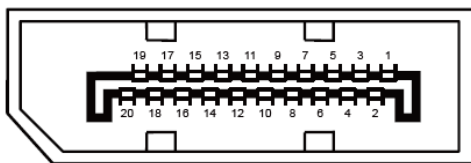

20-контактний кабель кольорового дисплея

Контакт No.	Назва сигналу	Контакт No.	Назва сигналу
1	ML_Lane 3 (n)	11	GND
2	GND	12	ML_Lane 0 (p)
3	ML_Lane 3 (p)	13	CONFIG1
4	ML_Lane 2 (n)	14	CONFIG2
5	GND	15	AUX_CH(p)
6	ML_Lane 2 (p)	16	GND
7	ML_Lane 1 (n)	17	AUX_CH(n)
8	GND	18	Hot Plug Detect
9	ML_Lane 1 (p)	19	Повернення DP_PWR
10	ML_Lane 0 (n)	20	DP_PWR

Plug and Play

Функція Plug & Play DDC2B

Цей монітор оснащено можливостями VESA DDC2B відповідно до стандарту VESA DDC. Це дозволяє монітору інформувати хост-систему про свою ідентифікацію та, залежно від рівня використання DDC, передавати додаткову інформацію про свої дисплейні можливості.

DDC2B — двонаправлений канал передачі даних, заснований на протоколі I2C. Хост може запитувати інформацію EDID через канал DDC2B.

