

# MANUAL DO USUÁRIO



## CU34E4CV MONITOR

AOC.COM

©2026 AOC. All rights reserved

Version: A01

**AOC**

Segurança	
Convenções Nacionais	
Alimentação .....	2
Instalação .....	3
Limpeza	
Outros.....	5
Configuração .....	6
Conteúdo da caixa .....	6
Montagem do Suporte e da Base .....	7
Ajuste do Ângulo de Visualização .....	9
Ligação do Monitor .....	10
Função KVM .....	11
Montagem na Parede.....	13
Função Adaptive-Sync .....	14
Ajustando.....	15
Teclas de Atalho .....	15
Configuração do OSD .....	16
Configuração de Jogo.....	17
Modo predef. ....	19
Imagem .....	20
Introduzir .....	22
PIP/PBP .....	23
Definições.....	25
Desligado / Ligado.....	25
Áudio .....	26
Configuração do OSD .....	27
Informações .....	28
Indicador LED .....	29
Resolução de problemas .....	30
Especificação .....	31
Especificação Geral .....	31
Política de Defeitos de Píxeis dos Painéis dos Monitores AOC .....	33
Modos de Visualização Predefinidos.....	35
Recomendações para prevenir a Síndrome da Visão Informática (CVS).....	36
Atribuição dos Pinos .....	37
Plug and Play .....	38

# Segurança

## Convenções Nacionais

As subseções seguintes descrevem as convenções nacionais utilizadas neste documento.

### Notas, Precauções e Avisos

Ao longo deste guia, blocos de texto podem ser acompanhados por um ícone e impressos em negrito ou itálico. Estes blocos correspondem a notas, precauções e avisos, e são utilizados da seguinte forma:



**NOTA:** Uma NOTA indica informação importante que o ajuda a utilizar melhor o seu sistema informático.





**PRECAUÇÃO:** Uma PRECAUÇÃO indica possível dano ao hardware ou perda de dados e explica como evitar o problema.



**AVISO:** Um AVISO indica potencial perigo para a integridade física e explica como evitar o problema. Alguns avisos podem surgir em formatos alternativos e podem não estar acompanhados por um ícone. Nestes casos, a apresentação específica do aviso é determinada pela autoridade reguladora.

# Alimentação

 O monitor deve ser operado apenas com o tipo de fonte de alimentação indicado na etiqueta. Se não tiver a certeza do tipo de alimentação elétrica da sua residência, consulte o seu revendedor ou a companhia elétrica local.

 O monitor está equipado com uma ficha de três pinos com ligação à terra, ou seja, uma ficha com um terceiro pino (de aterramento). Esta ficha encaixa apenas numa tomada com ligação à terra, como medida de segurança. Se a sua tomada não for compatível com a ficha de três condutores, mande instalar a tomada adequada por um eletricista qualificado ou utilize um adaptador que permita o aterramento seguro do equipamento. Não anule a função de segurança da ficha com ligação à terra.

 Desligue o equipamento da corrente elétrica durante tempestades elétricas ou sempre que não for utilizado durante períodos prolongados. Esta medida protege o monitor contra danos provocados por picos de tensão.

 Não sobrecarregue réguas elétricas nem cabos de extensão. A sobrecarga pode provocar incêndio ou choque elétrico.

 Para garantir um funcionamento satisfatório, utilize o monitor apenas com computadores certificados pela UL e dotados de tomadas adequadamente configuradas, marcadas com 100–240 V CA, mín. 5 A.

 A tomada de parede deve estar instalada junto do equipamento e ser de acesso fácil.

# Instalação

**!** Não coloque o monitor sobre um carrinho, suporte, tripé, suporte de parede ou mesa instáveis. Se o monitor cair, pode ferir uma pessoa e causar danos graves a este produto. Utilize apenas um carrinho, suporte, tripé, suporte de parede ou mesa recomendados pelo fabricante ou vendidos com este produto. Siga as instruções do fabricante ao instalar o produto e utilize os acessórios de montagem recomendados pelo fabricante. A combinação do produto com o carrinho deve ser movimentada com cuidado.

**!** Nunca introduza qualquer objeto na ranhura do gabinete do monitor. Isso pode danificar componentes do circuito, causando incêndio ou choque elétrico. Nunca derrame líquidos sobre o monitor.

**!** Não coloque a parte frontal do produto no chão.

**!** Se montar o monitor numa parede ou prateleira, utilize um kit de montagem aprovado pelo fabricante e siga as instruções do kit.

**!** Deixe algum espaço ao redor do monitor conforme indicado abaixo. Caso contrário, a circulação de ar poderá ser inadequada, podendo o sobreaquecimento causar incêndio ou danos ao monitor.

**!** Para evitar danos potenciais, como o descolamento do painel da moldura, assegure que o monitor não incline para baixo mais de -5 graus. Se for excedido o ângulo máximo de inclinação descendente de -5 graus, os danos no monitor não serão cobertos pela garantia.

Consulte abaixo as áreas recomendadas de ventilação em torno do monitor quando este estiver instalado na parede ou no suporte:

## Instalado com suporte

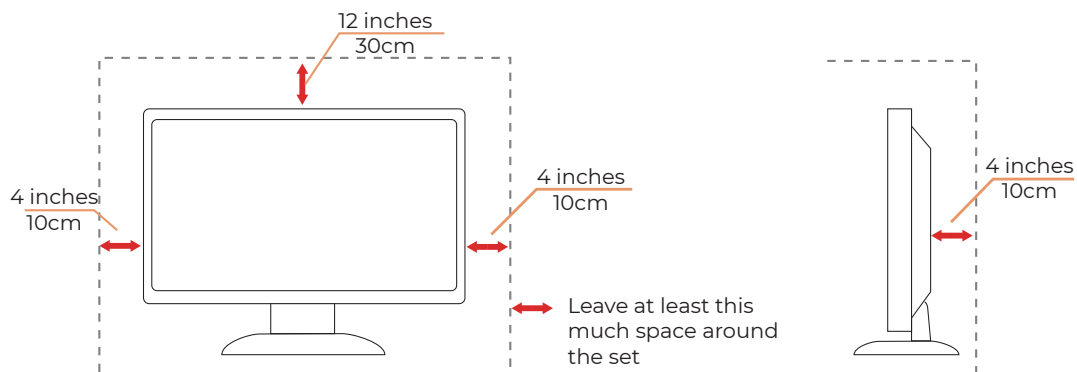

# Limpeza

 Limpe o gabinete regularmente com um pano macio humedecido em água.

 Ao limpar, utilize um pano macio de algodão ou microfibra. O pano deve estar húmido e quase seco; não permita a entrada de líquidos no interior do equipamento.

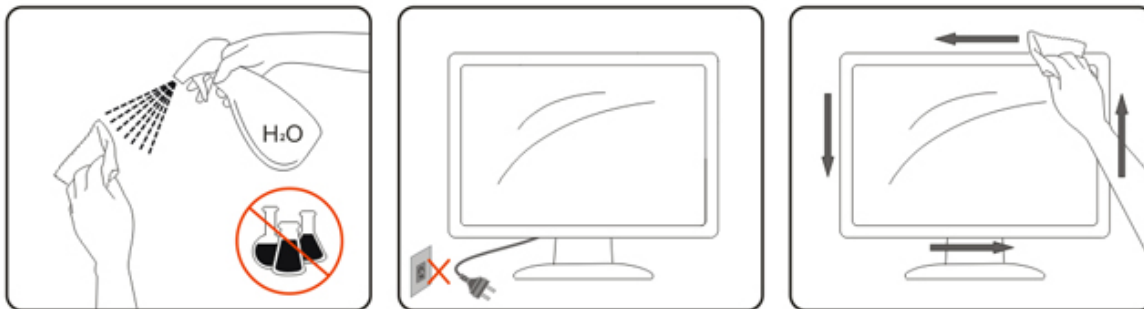

 Desligue o cabo de alimentação antes de limpar o produto.

## Outros

 Se o produto emitir cheiro estranho, ruído ou fumo, desligue IMEDIATAMENTE a ficha de alimentação e contacte um centro de assistência técnica.

 Certifique-se de que as aberturas de ventilação não estão bloqueadas por uma mesa ou cortina.

 Não submeta o monitor LCD a vibrações severas ou impactos elevados durante a operação.

 Não bata nem deixe cair o monitor durante a operação ou transporte.

 Os cabos de alimentação devem ser aprovados em termos de segurança. Para a Alemanha, devem ser do tipo H03VV-F, 3G, 0,75 mm<sup>2</sup> ou superior. Para outros países, devem ser utilizados os tipos adequados em conformidade.

 A pressão sonora excessiva proveniente de auscultadores e auscultadores de ouvido pode causar perda auditiva. O ajuste do equalizador para o máximo aumenta a tensão de saída dos auscultadores e auscultadores de ouvido e, conseqüentemente, o nível de pressão sonora.

# Configuração

## Conteúdo da caixa



Monitor



Quick Start Guide



Warranty Card



Stand



Base



Power Cable



HDMI Cable



DisplayPort Cable



USB Cable



USB C-C Cable

\* Nem todos os cabos de sinal serão fornecidos para todos os países e regiões. Por favor, consulte o distribuidor local ou o escritório da AOC para confirmação.

# Montagem do Suporte e Base

Instale ou remova a base seguindo os passos indicados abaixo.

**Configuração:**

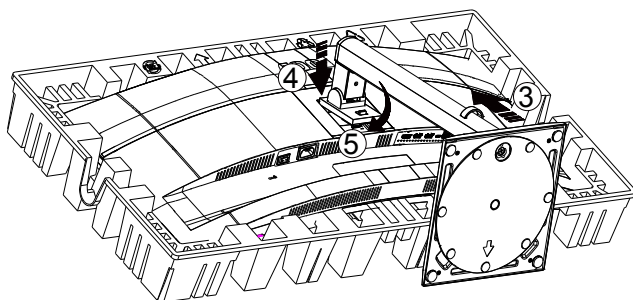
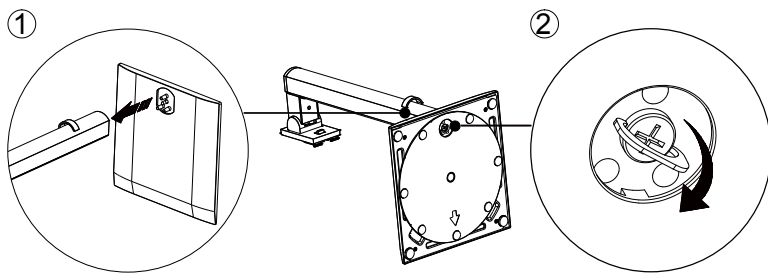

**Remoção:**

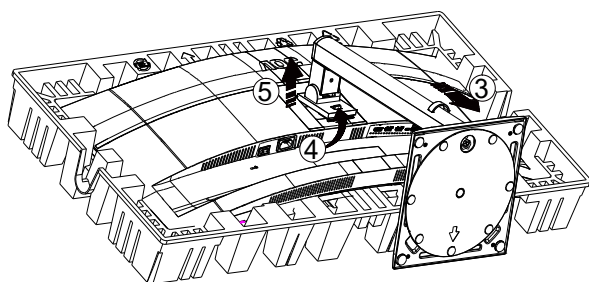
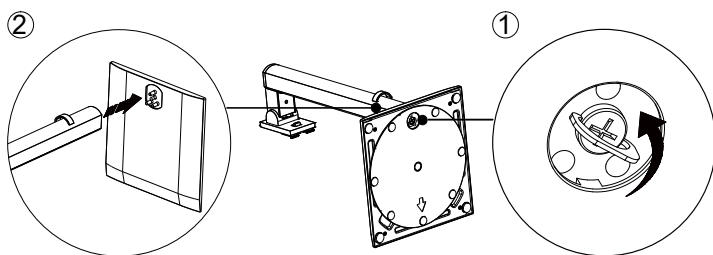

Especificação do parafuso da base: M6×19 mm (rosca efetiva 5,5 mm)

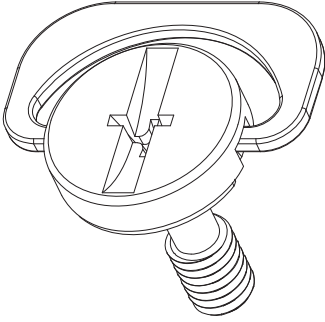

 **NOTA:** O design do ecrã pode diferir do ilustrado.

## Ajuste do ângulo de visualização

Para obter a melhor experiência de visualização, recomenda-se que o utilizador se certifique de que consegue ver todo o seu rosto no ecrã e, em seguida, ajuste o ângulo do monitor de acordo com a sua preferência pessoal. Segure o suporte para evitar que o monitor tombe ao alterar o ângulo. Pode ajustar o monitor conforme indicado abaixo:

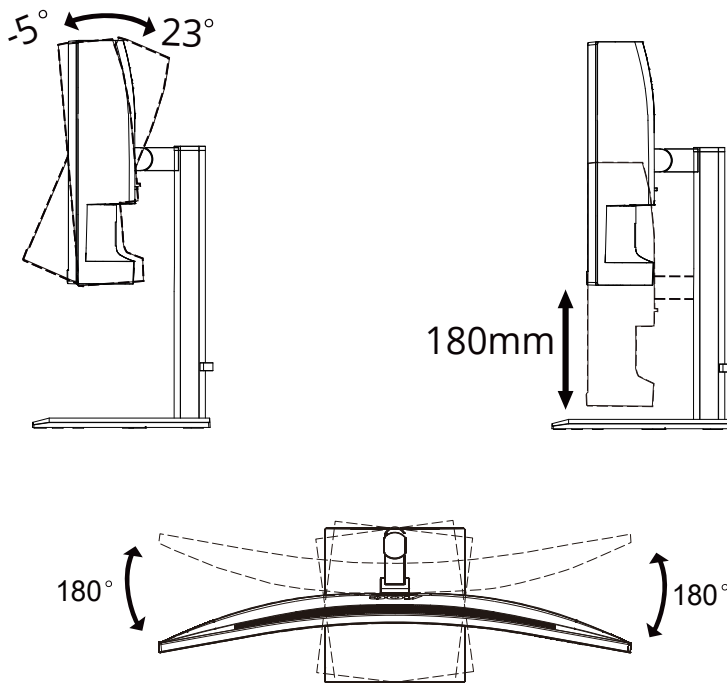

### NOTA:

Não toque no ecrã LCD ao alterar o ângulo. Tocar no ecrã LCD pode causar danos.

### AVISO

- Para evitar danos potenciais no ecrã, como descolamento do painel, assegure que o monitor não incline para baixo mais do que -5 graus.
- Não pressione o ecrã ao ajustar o ângulo do monitor. Segure apenas pela moldura.

# Ligação do Monitor

Conexões de cabos na parte traseira do monitor e do computador:

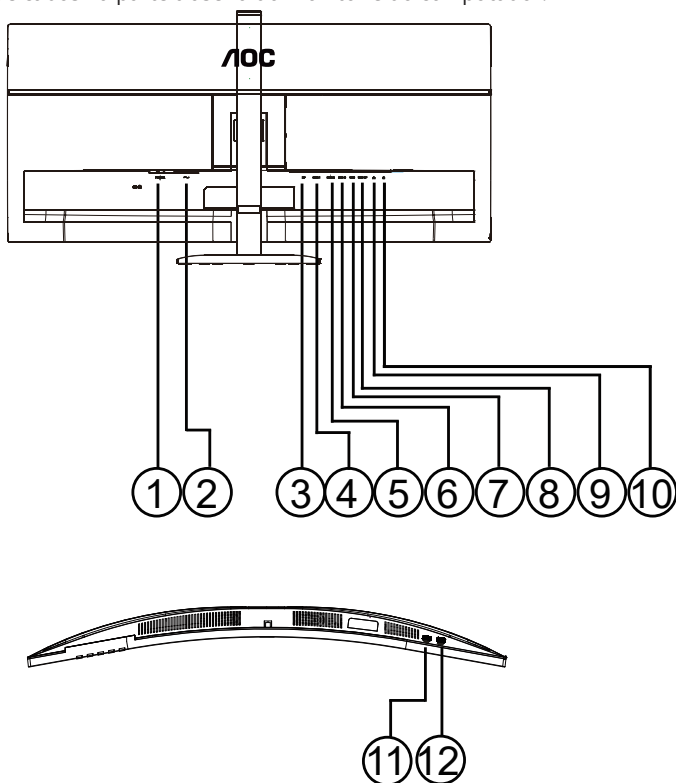

1. Interruptor de alimentação
2. Alimentação
3. DisplayPort
4. HDMI 1
5. HDMI 2
6. USB C
7. USB3.2 Gen1x2
8. USB Upstream
9. Entrada RJ45
10. Auscultadores
11. USB3.2 Gen1x1
12. USB3.2 Gen1 downstream + carregamento x1

## Ligar ao PC

1. Ligue firmemente o cabo de alimentação à parte traseira do ecrã.
2. Desligue o computador e retire o cabo de alimentação.
3. Ligue o cabo de sinal do ecrã ao conector de vídeo na parte traseira do seu computador.
4. Ligue o cabo de alimentação do computador e do ecrã a uma tomada próxima.
5. Ligue o computador e o ecrã.

Se o monitor exibir uma imagem, a instalação está concluída. Se não exibir imagem, consulte a secção de Resolução de Problemas. Para proteger o equipamento, desligue sempre o PC e o monitor LCD antes de ligar os cabos.

# Função KVM

## O que é o KVM?

Com a função KVM, pode apresentar dois PCs, dois portáteis ou um PC e um portátil num único monitor AOC e controlar os dois dispositivos com um único conjunto de teclado e rato. Alterne o controlo entre os seus dispositivos PC ou portátil ao seleccionar a fonte do sinal de entrada em "Selecc Entr" no menu OSD.

## Como utilizar o KVM?

Passo 1: Ligue um dispositivo (PC ou portátil) ao monitor através de USB-C.

Passo 2: Ligue o outro dispositivo ao monitor através de HDMI ou DisplayPort. Em seguida, ligue também este dispositivo ao monitor com USB upstream.

Passo 3: Ligue os seus periféricos (teclado e rato) ao monitor através da porta USB.

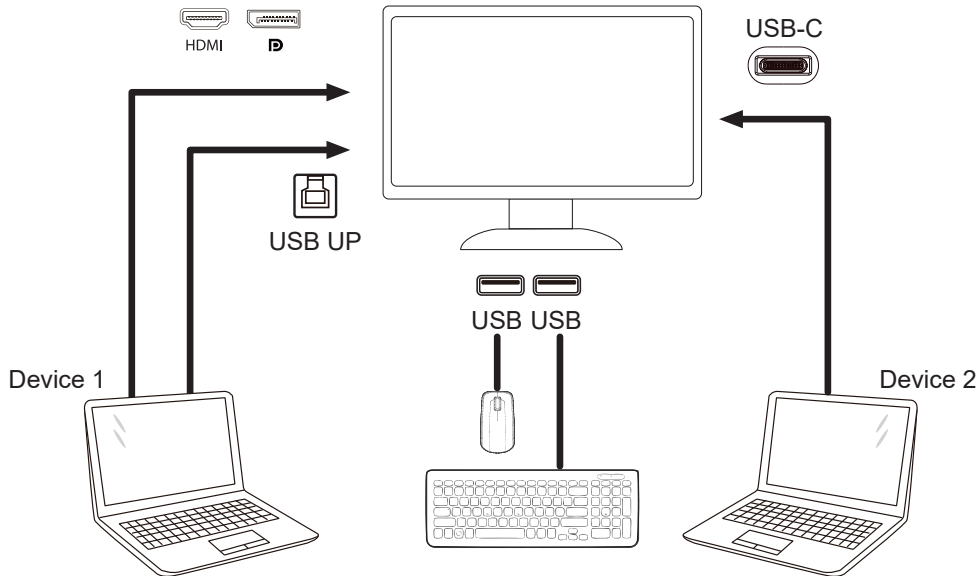

Note: Display design may differ from that illustrated

Passo 4: Aceda a Definições. Vá à página Config OSD e selecione «Auto», «USB-C» ou «USB UP» no separador USB Seleção.

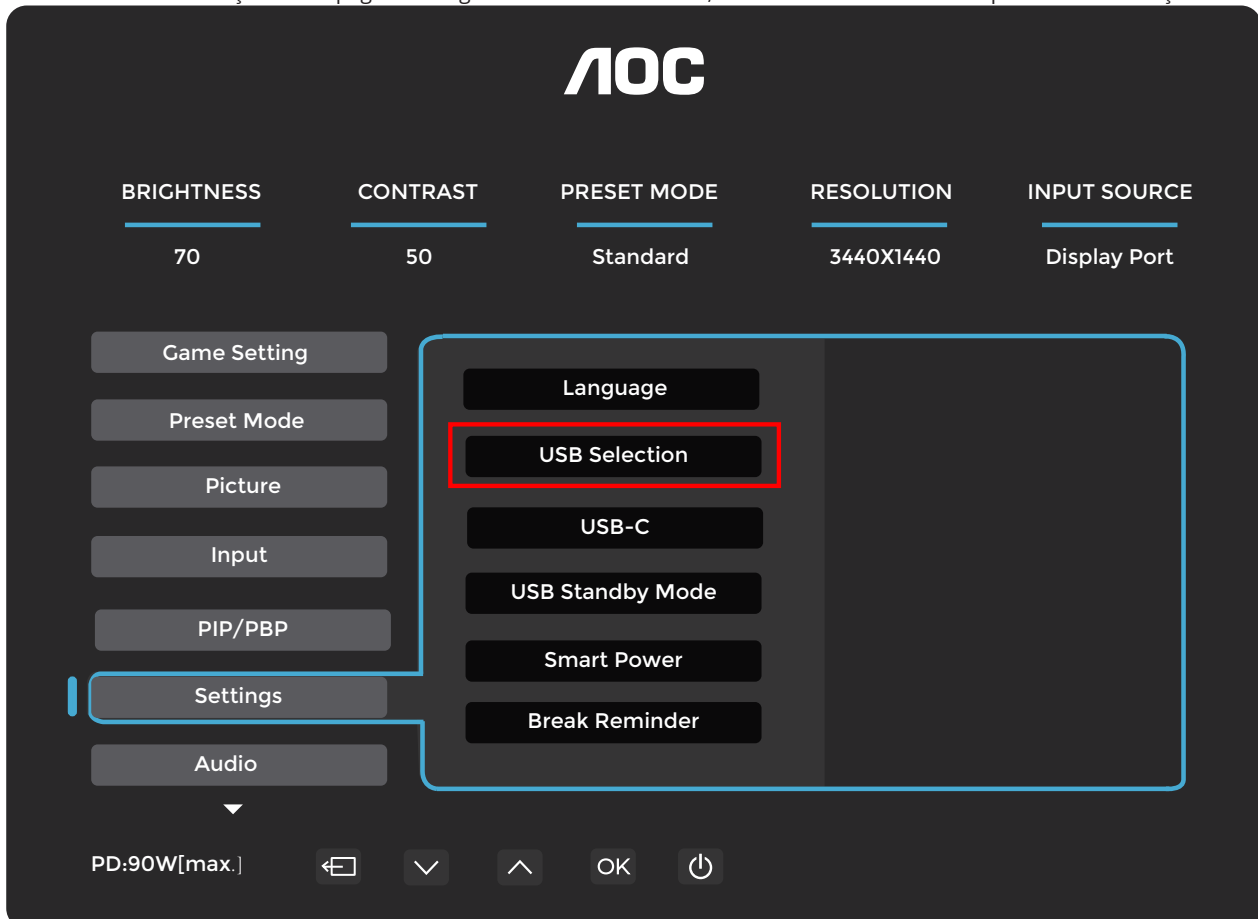

Auto	Auto seleciona USB C ou USB acima consoante a fonte de entrada.
USB C	Fornece a função de hub USB através do cabo USB C.
USB up (USB acima)	Fornece a função de hub USB através do cabo USB acima.

# Montagem na Parede

Preparação para instalar um braço de montagem na parede opcional.

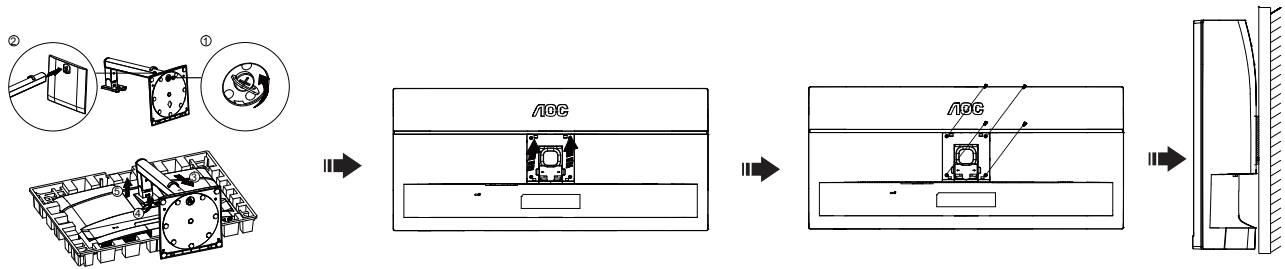

Este monitor pode ser fixado a um braço de montagem na parede adquirido separadamente. Desligue a alimentação antes deste procedimento. Siga estes passos:

1. Remova a base.
2. Siga as instruções do fabricante para montar o braço de montagem na parede.
3. Coloque o braço de montagem na parede na parte traseira do monitor. Alinhe os orifícios do braço com os orifícios na parte traseira do monitor.
4. Insira os 4 parafusos nos orifícios e aperte-os.
5. Reconecte os cabos. Consulte o manual do utilizador fornecido com o braço de montagem na parede opcional para instruções sobre a fixação na parede.

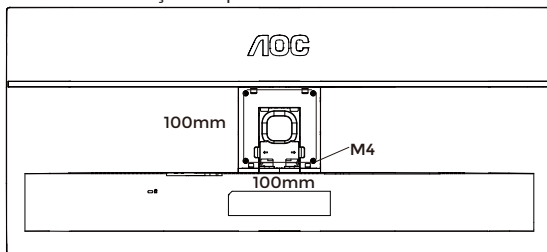

Especificação dos parafusos para suporte de parede: M4 × (10 + X) mm, (X = espessura do suporte de montagem na parede)

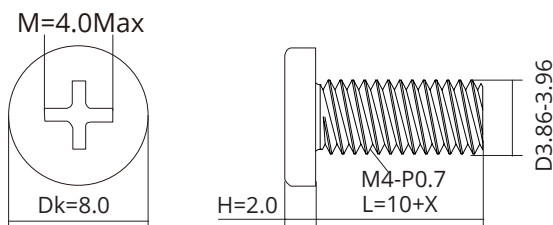

Nota: Os orifícios para parafusos de montagem VESA podem não estar disponíveis em todos os modelos; consulte o revendedor ou o departamento oficial da AOC. Contacte sempre o fabricante para a instalação na parede.

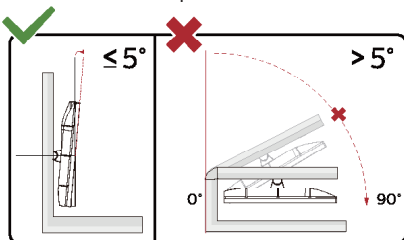

[icon-01]NOTA: O design do ecrã pode diferir do ilustrado.

## AVISO:

1. Para evitar danos potenciais no ecrã, como descolamento do painel, assegure que o monitor não incline para baixo mais do que -5 graus.
2. Não pressione o ecrã ao ajustar o ângulo do monitor. Segure apenas pela moldura.

# Função Adaptive-Sync

1. A função Adaptive-Sync funciona com DisplayPort, HDMI e USB-C
2. Placa gráfica compatível: a lista recomendada encontra-se abaixo e pode igualmente ser consultada em [www.AMD.com](http://www.AMD.com)

## Placa gráfica

- Série Radeon™ RX Vega
- Série Radeon™ RX 500
- Série Radeon™ RX 400
- Série Radeon™ R9/R7 300 (exceto R9 370/X, R7 370/X e R7 265 )
- Radeon™ Pro Duo (2016)
- Série Radeon™ R9 Nano
- Série Radeon™ R9 Fury
- Série Radeon™ R9/R7 200 (exceto R9 270/X e R9 280/X )

## Processadores

- AMD Ryzen™ 7 2700U
- AMD Ryzen™ 5 2500U
- AMD Ryzen™ 5 2400G
- AMD Ryzen™ 3 2300U
- AMD Ryzen™ 3 2200G
- AMD PRO A12-9800
- AMD PRO A12-9800E
- AMD PRO A10-9700
- AMD PRO A10-9700E
- AMD PRO A8-9600
- AMD PRO A6-9500
- AMD PRO A6-9500E
- AMD PRO A12-8870
- AMD PRO A12-8870E
- AMD PRO A10-8770
- AMD PRO A10-8770E
- AMD PRO A10-8750B
- AMD PRO A8-8650B
- AMD PRO A6-8570
- AMD PRO A6-8570E
- AMD PRO A4-8350B
- AMD A10-7890K
- AMD A10-7870K
- AMD A10-7850K
- AMD A10-7800
- AMD A10-7700K
- AMD A8-7670K
- AMD A8-7650K
- AMD A8-7600
- AMD A6-7400K

# Ajustando

## Teclas de Atalho

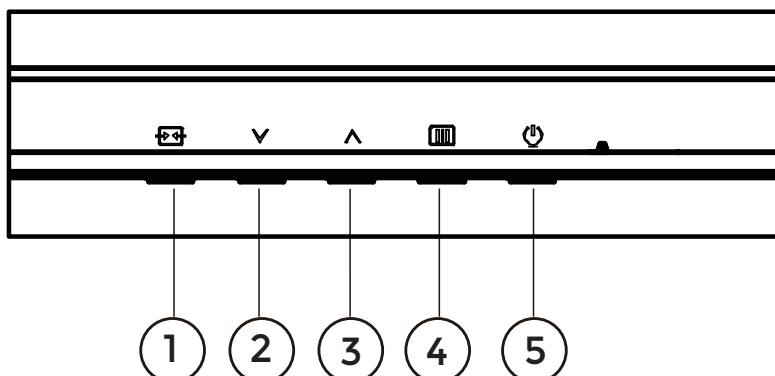

1	Fonte/Sair
2	Tecla do Utilizador (Predefinição: Espaço cor)/∨
3	USB Seleção/∧
4	MENU/Confirmar
5	Alimentação

### **MENU/Confirmar**

Pressione para exibir o OSD ou confirmar a seleção.

### **Alimentação**

Pressione o botão de Energia para ligar o monitor.

### **Tecla do Utilizador (Game Mode (M. Jogo))/∨**

Personalize esta função de tecla de atalho no menu OSD: Espaço cor, Modo predef., Brilho, Volume, Idioma, Gamma, Cor A predefinição de fábrica é Espaço cor.

Quando não houver OSD, pressione a tecla “∨” para abrir a função Espaço cor, depois pressione a tecla “∨” ou “∧” para selecionar Espaço cor (Panel Native, sRGB).

### **USB Seleção/∧**

Quando não houver OSD, pressione a tecla “∧” para abrir a função USB Seleção e, em seguida, pressione “∨” ou “∧” para ajustar o Auto, USB C, USB acima.





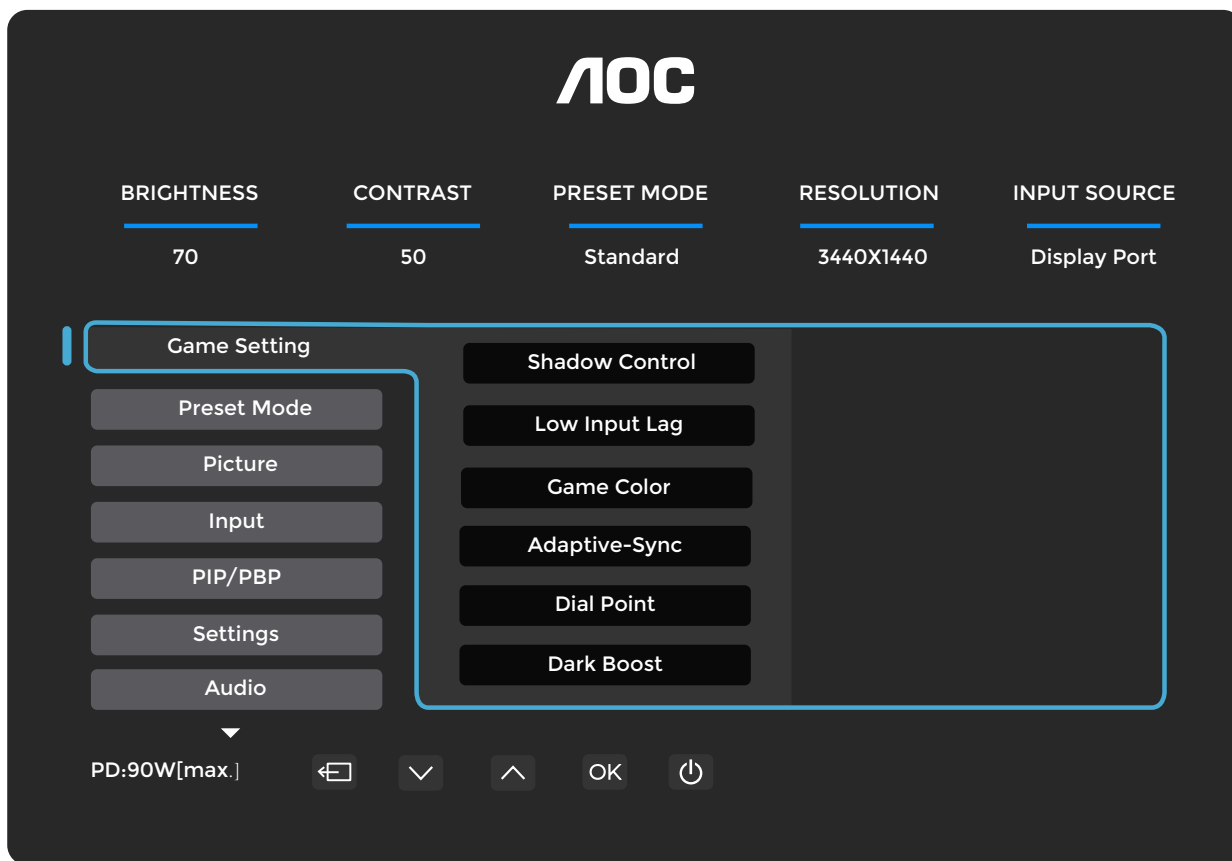

### **Fonte/Sair**

Quando o OSD estiver fechado, pressionar o botão Fonte/Sair ativará a função de tecla de atalho Fonte. Quando o menu OSD estiver ativo, este botão funciona como tecla de saída (para sair do menu OSD).

# Configuração do OSD

Instruções básicas e simples sobre as teclas de controlo.



- 1). Pressione o  **botão MENU** para ativar a janela OSD.
- 2). Pressione  $\downarrow$  ou  $\uparrow$  para navegar pelas funções. Assim que a função pretendida estiver realçada, pressione o  **botão MENU / OK** para ativá-la; pressione  $\downarrow$  ou  $\uparrow$  para navegar pelas funções do submenu. Assim que a função do submenu pretendida estiver realçada, pressione  **botão MENU / OK** para ativá-la.
- 3). Prima  $\downarrow$  ou  $\uparrow$  para alterar as definições da função selecionada. Prima  $\left[ \rightarrow \right]$  /  $\left[ \leftarrow \right]$  para sair. Se pretender ajustar qualquer outra função, repita os passos 2-3.
- 4). Função de Bloqueio do OSD: Para bloquear o OSD, prima e mantenha premido o botão  MENU enquanto o monitor estiver desligado e, em seguida, prima o botão  de alimentação para ligar o monitor. Para desbloquear o OSD, prima e mantenha premido o botão  MENU enquanto o monitor estiver desligado e, em seguida, prima o botão  de alimentação para ligar o monitor.

## Nota:

Se a resolução do sinal de entrada for a resolução nativa ou Adaptive-Sync, o item «Resolução» é inválido.

## Game Setting (Config. jogo)

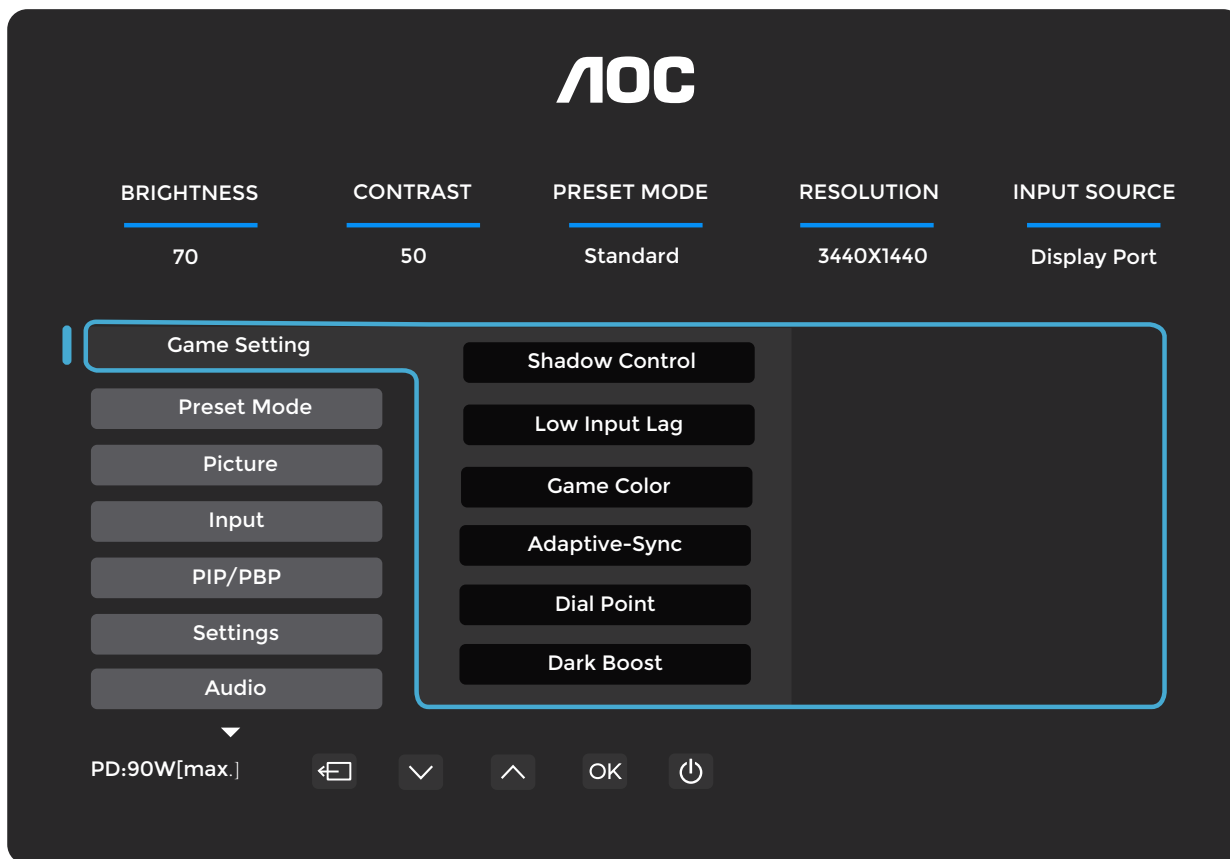

Shadow Control (Ctrl sombras)	0-20	O Controlo de Sombras tem o valor predefinido 0, podendo o utilizador final ajustar de 0 a 20 para aumentar o contraste e obter uma imagem mais nítida. Se a imagem estiver demasiado escura para visualizar os detalhes claramente, ajuste de 0 a 20 para obter uma imagem mais nítida.
Baixa latência de entrada	Desligado / Ligado	Desligar o buffer de frames para reduzir a latência de entrada.
Game Color (Cor de Jogo)	0 ~ 20	A Cor de Jogo oferece níveis de 0 a 20 para ajustar a saturação e obter uma imagem melhor.
Adaptive-Sync	Desligado / Ligado	Desativar ou ativar Adaptive-Sync. Lembrete de funcionamento do Adaptive-Sync: quando a funcionalidade Adaptive-Sync estiver ativada, poderá ocorrer um efeito intermitente em alguns ambientes de jogos.
Dial Point (Ponto de mira)	Desligado / Ligado / Dinâmico	A função «Ponto de mira» coloca um indicador de mira no centro do ecrã para ajudar os jogadores a jogar jogos de tiro em primeira pessoa (FPS) com uma mira precisa e exata.
Dark Boost (Intensif. escuro)	Desac / Nível 1 / Nível 2 / Nível 3	Melhora os detalhes do ecrã nas áreas escuras ou claras para ajustar o brilho na área clara e garantir que não fique saturado.
MBR	0 ~ 20	O MBR (Redução de Desfoque de Movimento) oferece 0 a 20 níveis de ajuste para reduzir o desfoque de movimento. Nota: 1. A função MBR pode ser ajustada quando o Adaptive-Sync está desligado e a taxa de atualização $\geq 75$ Hz. 2. O brilho do ecrã diminui à medida que o valor de ajuste aumenta.
MBR Sync	Desligado / Ligado	Desativar ou ativar sincronização MBR (Motion Blur Remove).
Overdrive (Intensificação)	Desligado / Fraco / Médio / Forte / Intensificar	Ajusta o tempo de resposta do monitor. Nota: Definir o OverDrive como Forte pode causar desfocagem da imagem. Ajuste ou desative o OverDrive de acordo com as suas preferências pessoais de visualização. A função Intensificar só está disponível quando o Adaptive-Sync está desativado e a frequência de atualização é igual ou superior a 75 Hz. A ativação da função Intensificar reduzirá o brilho do ecrã.

**Nota:**

Ao utilizar os modos Leitura, Efeito HDR – Img., Efeito HDR – Vídeo, Efeito HDR – Jogos, Uniformidade, FPS, RTS e Corr., as funções Intensif. escuro, Ctrl sombras e Cor de Jogo serão desativadas.  
Quando o HDR estiver ativado, as funções Intensif. escuro, Ctrl sombras e Cor de Jogo não podem ser ajustadas.

## Preset Mode (Modo predef.)

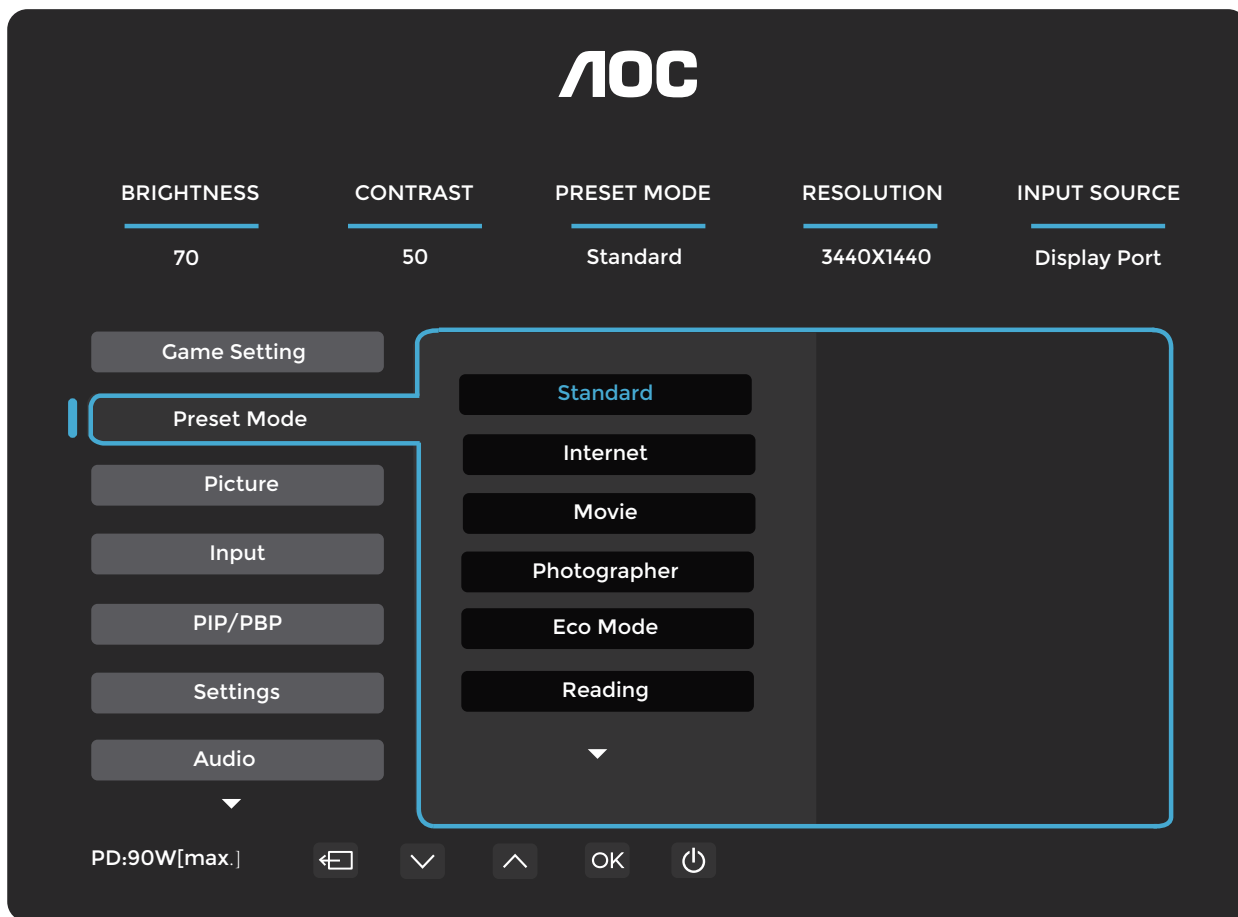

Standard (Padrão)		Melhora a legibilidade para jogos web e mobile adequados.
Internet		Modo Internet.
Movie (Vídeo)		Modo Filme.
Photographer (Fotógrafo)		Photographer (Fotógrafo)Modo.
Eco Mode (Modo ECO)		Eco Mode (Modo ECO)
Reading (Leitura)		Modo Leitura.
HDR Effect - Picture (Efeito HDR - Imagem)		Defina o efeito HDR de acordo com os seus requisitos de utilização.
HDR Effect - Movie (Efeito HDR - Filme)		
HDR Effect - Game (Efeito HDR - Jogo)		
Sports (Desporto)		Modo Sports (Desporto).
Uniformity		Uniformity Mode
FPS		Para jogar jogos FPS (First Person Shooters). Melhora o nível de preto em temas escuros.
RTS		Para jogar jogos RTS (Real Time Strategy). Melhora a qualidade da imagem.
Racing (Corr.)		Para jogar jogos de Corr., proporciona o tempo de resposta mais rápido e elevada saturação de cor.
Reset Color (Repor cor)	Não / Sim	Repor a cor na predefinição.

## Picture (Img.)

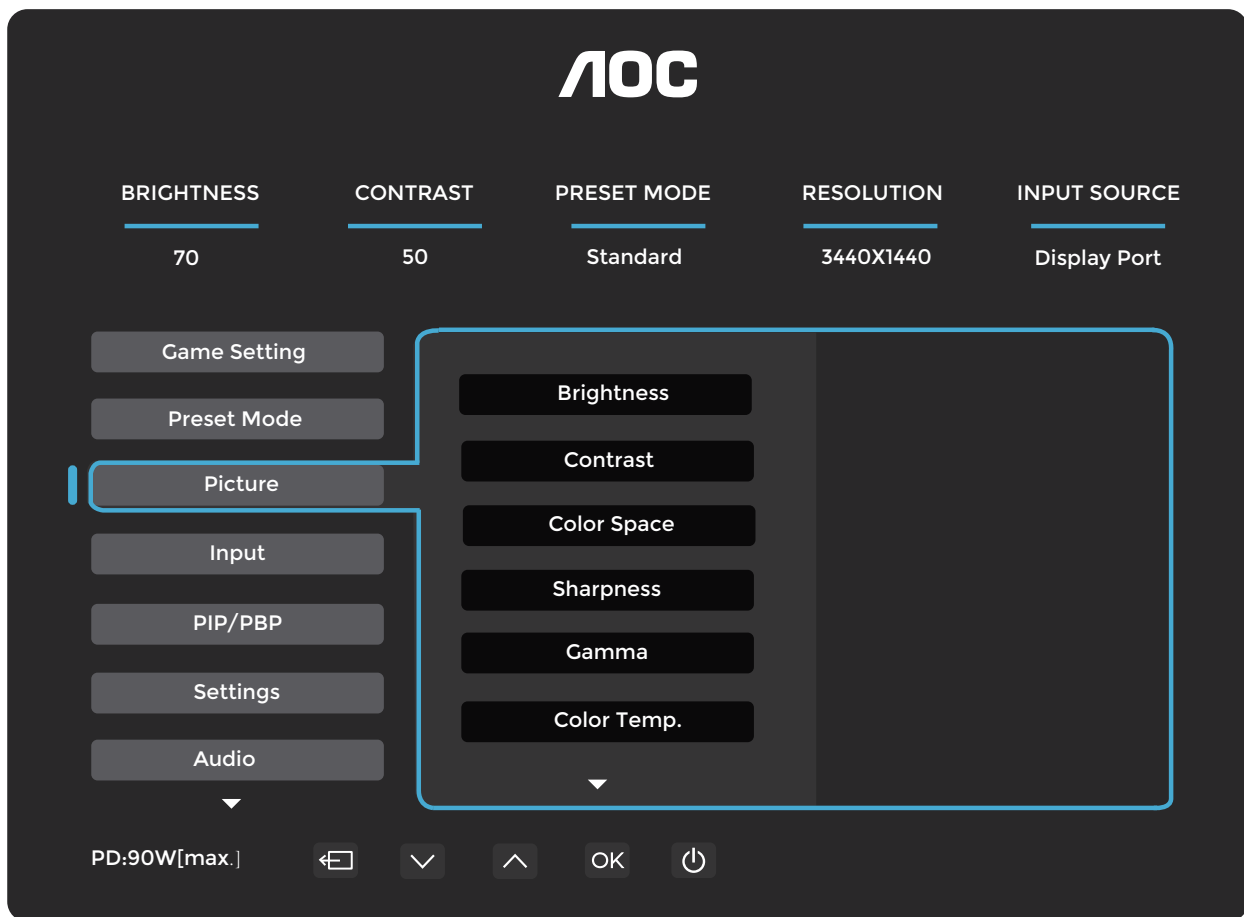

Brilho	0-100	Ajuste da retroiluminação.
Contrast	0-100	Contraste do registo digital.
Color Space (Espaço cor)	Panel Native	Painel com espaço de cor padrão.
	sRGB	Espaço cor sRGB.
Sharpness (Brilho)	0-100	Nitidez Ajuste.
Gama	1,8 / 2,0 / 2,2 / 2,4 / 2,6	Ajustar Gama.
Color Temp. (Cor)	Nativo/5000K/ 6500K/7500K/ 8200K/9300K/ 11500K/Def. utiliz.	Recuperar temperatura de cor da EEPROM.
Red (Vermelho)	0-100	Ganho de vermelho do registo digital.
Green (Verde)	0-100	Ganho de verde do registo digital.
Blue (Azul)	0-100	Ganho de azul do registo digital.
DCR	Desligado / Ligado	Desativar/Ativar relação de contraste dinâmica.
Clear Vision	Desligado/Fraca/Média/ Strong (Forte)	Ajustar o Clear Vision
Image Ratio (Resolução)	Inteiro/Proporção/1:1	Selecionar a proporção da imagem para exibição.

**Nota:**

1) Quando "Leitura/Efeito HDR - Img./Efeito HDR - Vídeo/Efeito HDR - Jogos/Uniformity/FPS/RTS/Corr." em "Modo predef." está ativado, os itens "Contraste", "Espaço cor" e "Gamma" não podem ser ajustados.

2) Quando "HDR" está definido como DisplayHDR, os itens "Brilho", "Contraste", "Espaço cor", "Gamma", "Cor", "Clear Vision" e "DCR" não podem ser ajustados.

3) Quando "HDR" está definido como Imagem HDR/Vídeo HDR/Jogo HDR, os itens "Espaço cor", "Gamma", "Cor" e "DCR" não podem ser ajustados.

## Input (Introduzir)

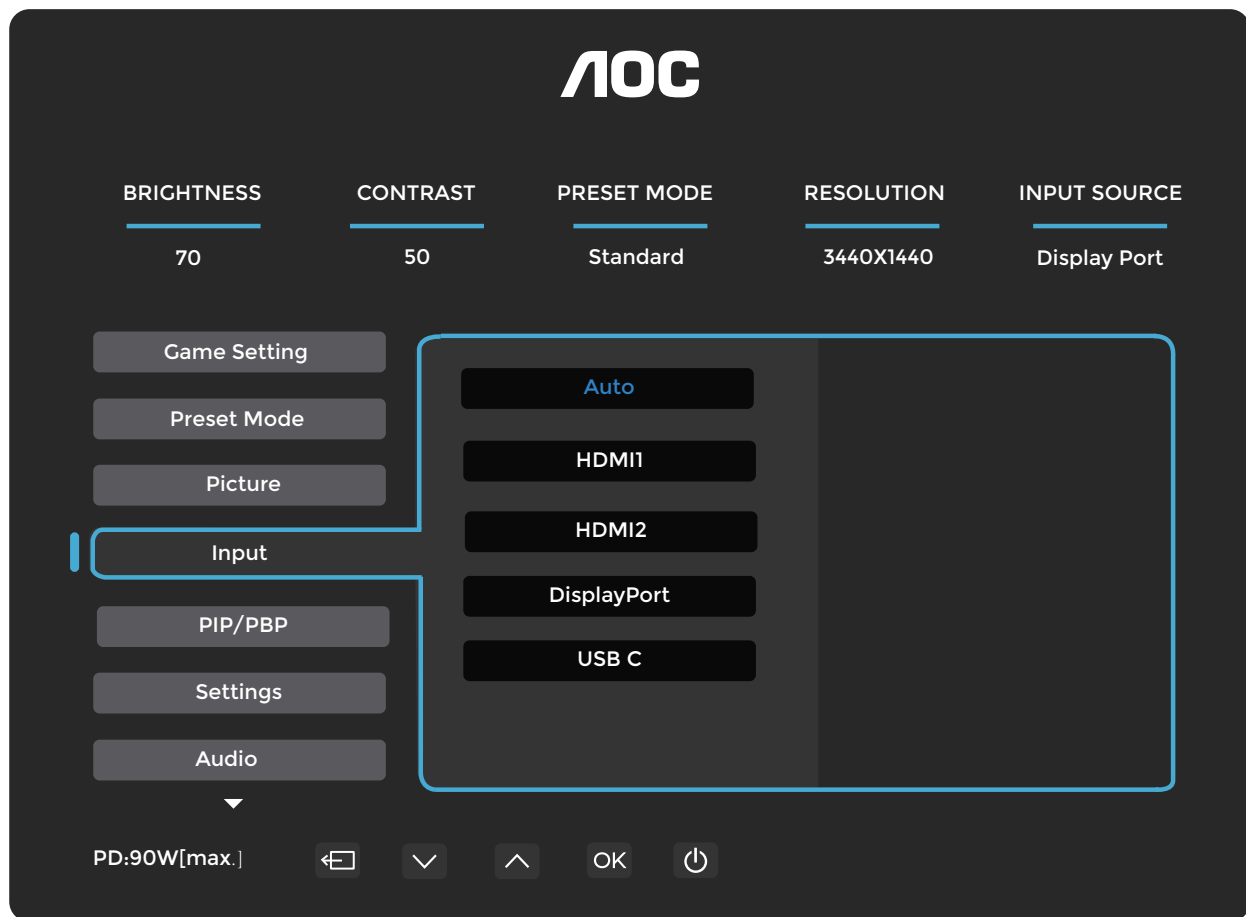

Auto		Selecionar automaticamente a fonte do sinal de entrada.
HDMI1		Selecione HDMI1 como fonte do sinal de entrada.
HDMI2		Selecionar HDMI2 como fonte do sinal de entrada.
DisplayPort		Selecionar a porta DisplayPort como fonte do sinal de entrada.
USB C		Selecionar a porta USB C como fonte do sinal de entrada.

## PIP/PBP

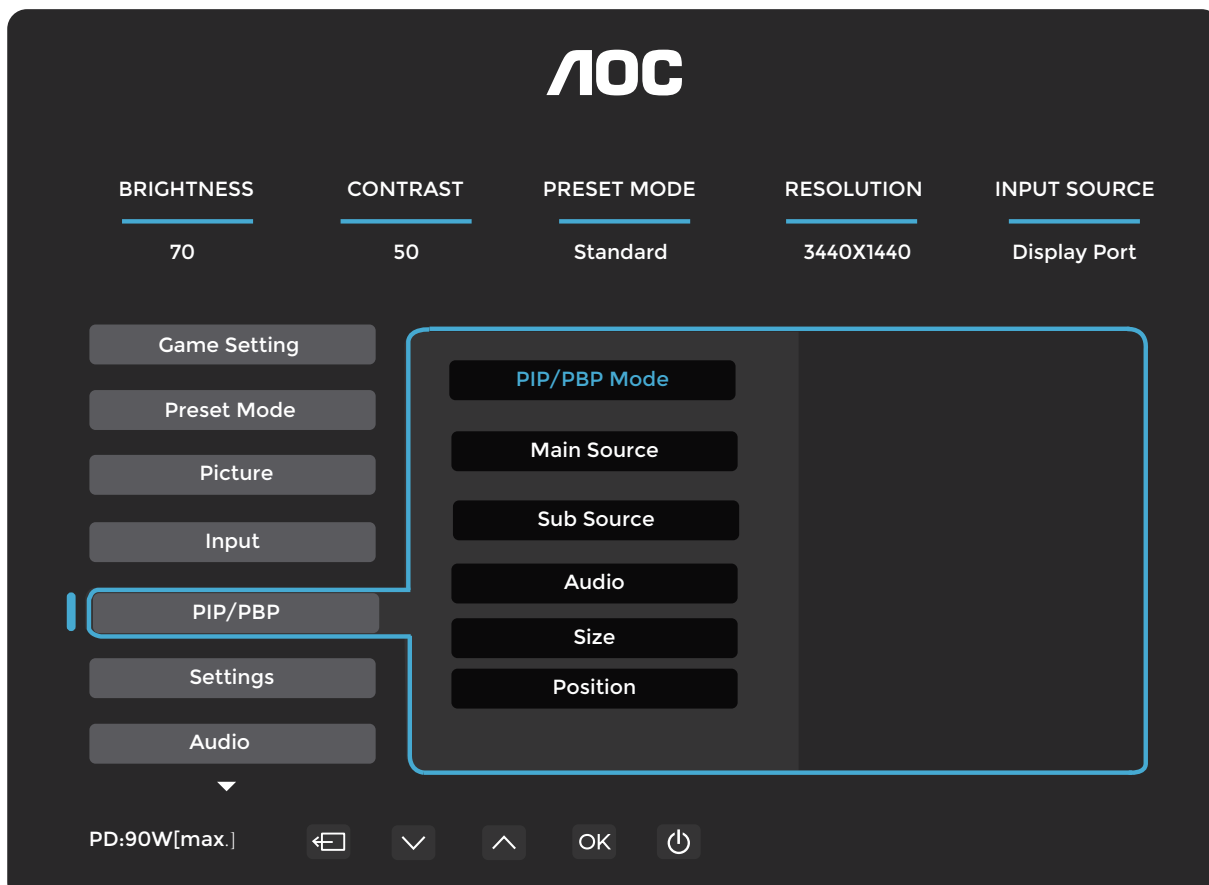

PIP/PBP Mode (Modo PIP/PBP)	Desligado / PIP / PBP	Desativar ou ativar PIP ou PBP.
Main Source (Fonte princ.)		Selecionar a fonte do ecrã principal.
Sub Source (Sub-fonte)		Selecionar a fonte do ecrã secundário.
Audio (Áudio)	Main Source (Fonte princ.)	Desativar ou ativar Audio Setup (Conf Áudio).
	Sub Source (Sub-fonte)	
Size (Tam.)	Pequeno / Médio / Grande	Selecionar o tamanho do ecrã.
Position (Pos.)	Direita-Cima	Defina a localização do ecrã.
	Direita-Baixo	
	Esquerda-Cima	
	Esquerda-Baixo	
Swap (Troc.)	Act: Troc.	Trocar a fonte do ecrã.
	Desligado: sem ação	

Nota:

1) Quando "HDR" em "Brilho" está definido num estado diferente de desligado, todos os itens em "PIP/PBP" não podem ser ajustados.

2) Quando PBP/PIP está ativado, a compatibilidade da fonte de entrada do ecrã principal/ecrã secundário é a seguinte:

PBP		Fonte principal			
		HDMI1	HDMI2	USB C	DisplayPort
Sub-fonte	HDMI1	V	V	V	V
	HDMI2	V	V	V	V
	USB C	V	V	V	V
	DisplayPort	V	V	V	V

PIP		Fonte principal			
		HDMI1	HDMI2	USB C	DisplayPort
Sub-fonte	HDMI1	V	V	V	V
	HDMI2	V	V	V	V
	USB C	V	V	V	V
	DisplayPort	V	V	V	V

\*: Quando o PIP está ativado, se HDMI e DisplayPort forem introduzidos simultaneamente como fonte do ecrã principal e fonte do ecrã secundário, a outra porta DisplayPort suporta um máximo de WQHD a 60 Hz com 8 bits (formato RGB ou YCbCr 444 ou formato 420).

## Settings (Definições)

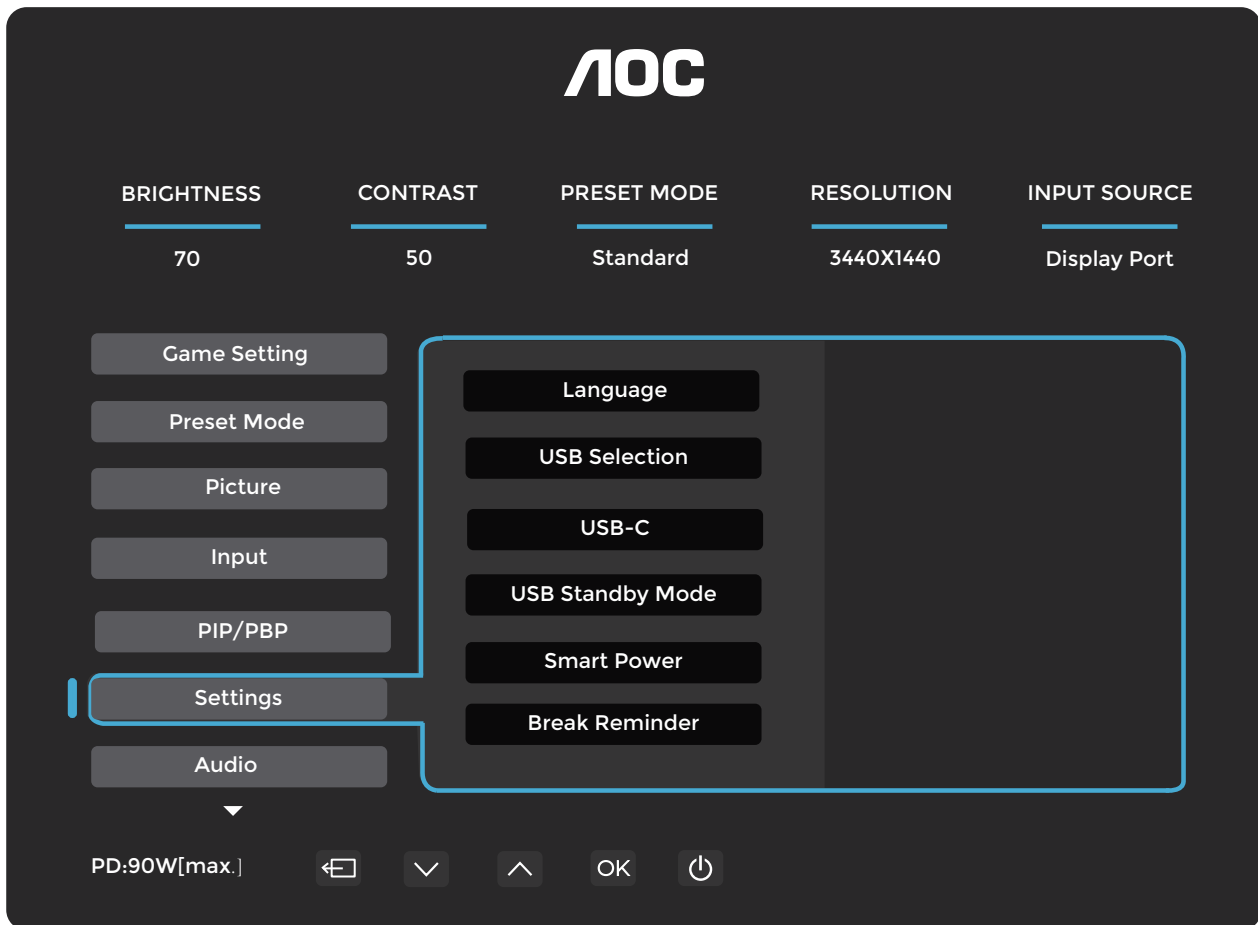

Idioma		Selecionar o idioma do OSD.
USB Selection (USB Seleção)	Auto / USB C / USB acima	Selecione o caminho para os dados da ligação ascendente USB
USB-C	High Data Speed (V. dados alta)/ High Resolution (Alta resol.)	Se pretender ligar um dispositivo USB-C, ajuste a definição USB para Alta resol. ou V. dados alta.
USB Standby Mode ()	Desligado / Ligado	
Smart Power (Energ. intel.)	Desligado / Ligado	
Break Reminder (Lembrete de descanso)	Desligado / Ligado	Lembrete de pausa se o utilizador trabalhar continuamente durante mais de 1 hora.
Temp dslg (h)	0-24	Selecionar tempo de desligamento DC.
DDC/CI	Não / Sim	Ativar/Desativar suporte DDC/CI.
Resolution Notice (Aviso resol.)	Desligado / Ligado	Mensagem de resolução predefinida ótima.
Reset (Repor)	Não / Sim	Repor o menu para o padrão.
	ENERGY STAR® ou Não	ENERGY STAR® disponível em modelos seleccionados

## Audio (Áudio)

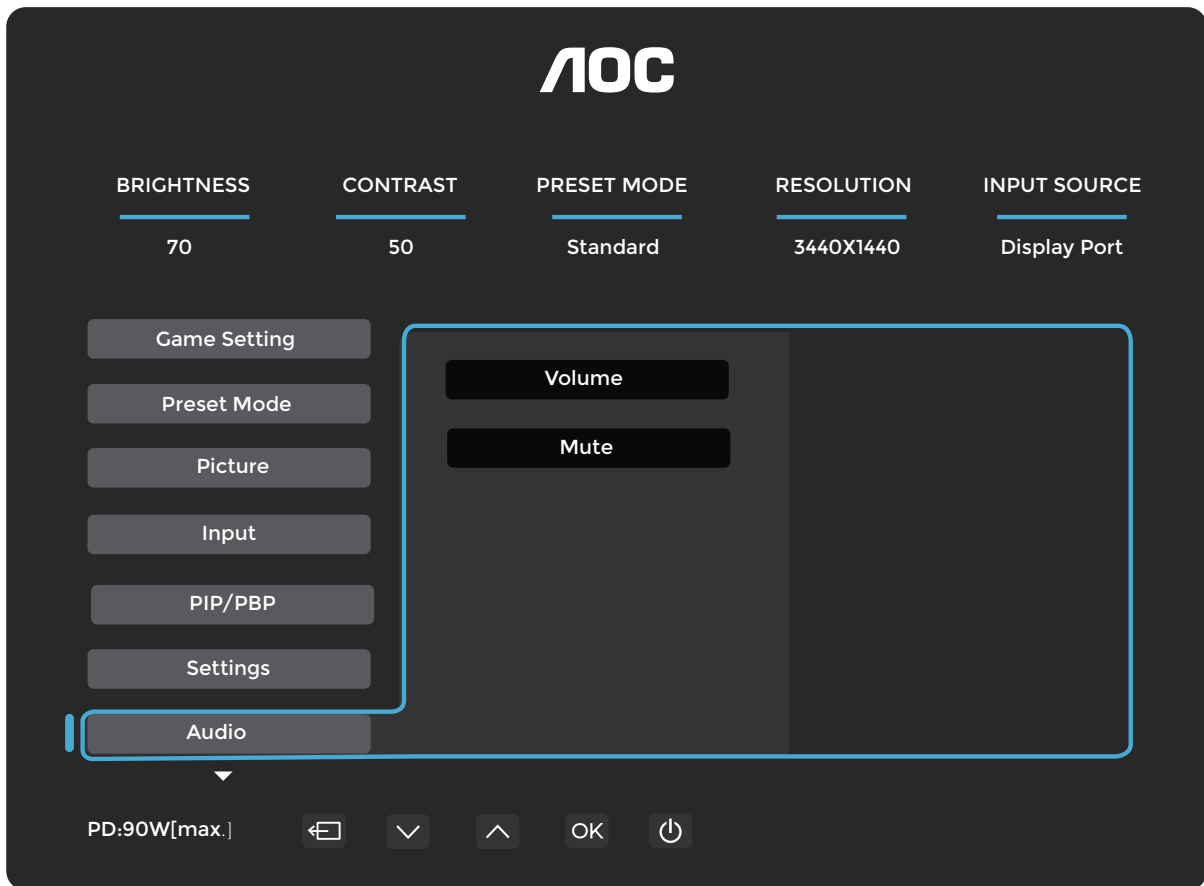

Volume	0-100	Ajuste do volume.
Mute (Silenciar)	Desligado / Ligado	Silencie o volume.

## OSD Setup (Config OSD)

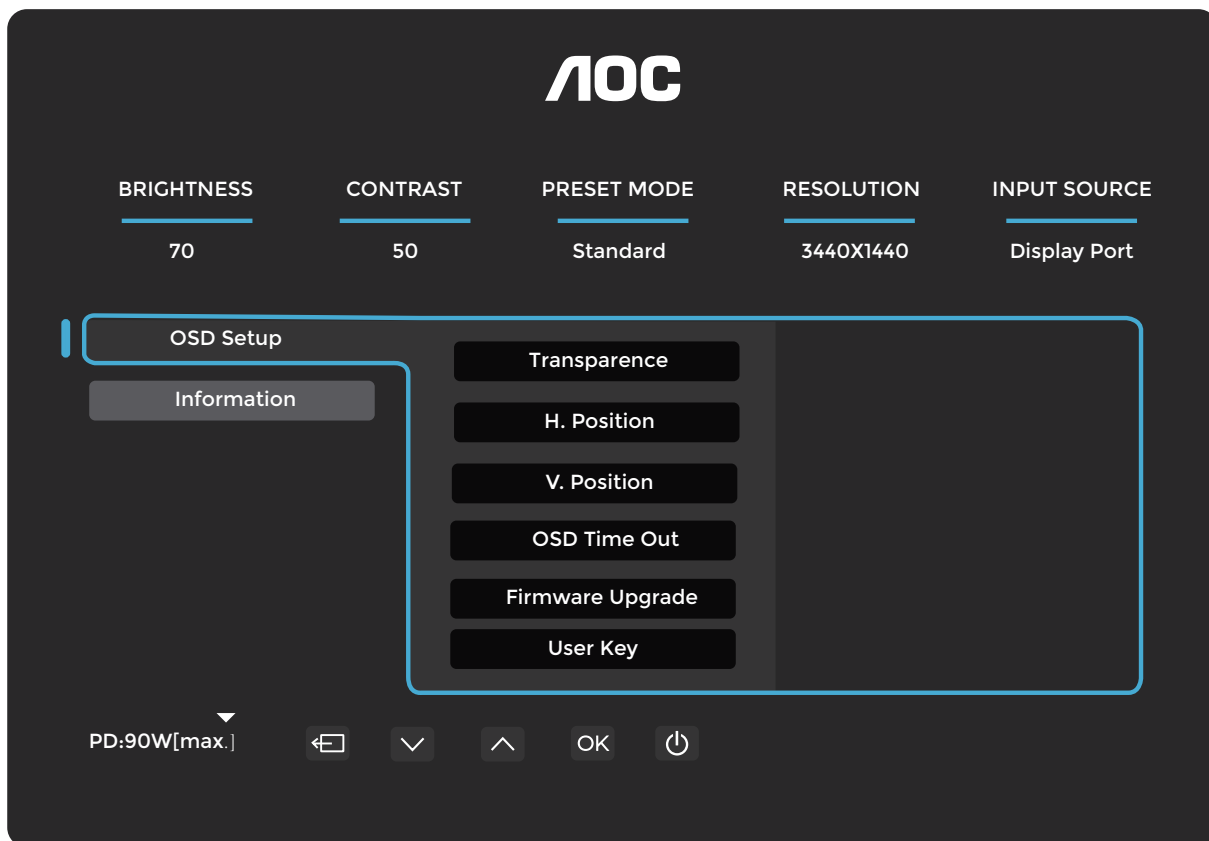

Transparence (Transp.)	0-100	Ajustar a transparência do OSD.
Posição	0-100	Ajustar a posição horizontal do OSD.
Posição	0-100	Ajustar a posição vertical do OSD.
Timeout (Lmt Tempo)	5-120	Ajustar o tempo de espera do OSD.
Firmware Upgrade (Atual. firmware)	Não / Sim	Atualize o FW através de USB.
User Key (Tecla do Utilizador)	Color Space (Espaço cor)/ Preset Mode (Modo predef.)/ Brilho/ Volume/ Language (Idioma)/ Gamma/ Color Temp. (Cor)	User (Utiliz) definido "V" menu de atalho de tecla.

## Information (Info)

**AOC**

BRIGHTNESS 70    CONTRAST 50    PRESET MODE Standard    RESOLUTION 3440X1440    INPUT SOURCE Display Port

OSD Setup

Information

Input	HDMI2	SN	000000000
Resolution	3440x1440@60Hz	FW Version	V1.00
Brightness	70	Firmware Date	20250430
Gamma	2.2	Sync	Adaptive-Sync
HDR	SDR		
HBR2/HBR3	HBR		

PD:90W[max.]    ⏪    ⏩    ⏴    ⏵    OK    ⏻

## Indicador LED

<b>Estado</b>	<b>LED Color (Cor do LED)</b>
Modo de Potência Total	Branco
Modo Desligado Ativo	Laranja

# Resolução de problemas

Problema e Pergunta	Soluções Possíveis
<b>O LED de alimentação não está ligado</b>	Certifique-se de que o botão de alimentação está LIGADO e que o cabo de alimentação está corretamente ligado a uma tomada com ligação à terra e ao monitor.
<b>Sem imagem no ecrã</b>	<ul style="list-style-type: none"> <li>● O cabo de alimentação está ligado corretamente? Verifique a ligação do cabo de alimentação e a fonte de alimentação.</li> <li>● O cabo de vídeo está ligado corretamente? (Ligado através do cabo HDMI) Verifique a ligação do cabo HDMI. (Ligado através do cabo DisplayPort) Verifique a ligação do cabo DisplayPort. * A entrada HDMI/DisplayPort pode não estar disponível em todos os modelos.</li> <li>● Se a alimentação estiver ligada, reinicie o computador para visualizar o ecrã inicial (ecrã de início de sessão). Se o ecrã inicial (ecrã de início de sessão) aparecer, inicie o computador no modo aplicável (modo de segurança para Windows 7/8/10) e, em seguida, altere a frequência da placa gráfica. (Consulte a secção Definição da Resolução Ótima) Se o ecrã inicial (ecrã de início de sessão) não aparecer, contacte o Centro de Assistência ou o seu revendedor.</li> <li>● Consegue ver "Entrada Não Suportada" no ecrã? Pode ver esta mensagem quando o sinal da placa gráfica excede a resolução máxima e a frequência que o monitor consegue suportar adequadamente. Ajuste a resolução máxima e a frequência que o monitor consegue suportar adequadamente.</li> <li>● Certifique-se de que os controladores do monitor AOC estão instalados.</li> </ul>
<b>Imagem desfocada e com problema de sombra fantasma</b>	Ajuste os controlos de contraste e brilho. Pressione a tecla de atalho (AUTO) para ajuste automático. Certifique-se de que não está a usar um cabo de extensão ou uma caixa de comutação. Recomendamos ligar o monitor diretamente ao conector de saída da placa de vídeo na parte traseira.
<b>A imagem salta, cintila ou surge um padrão de ondulação na imagem</b>	Afaste o máximo possível dispositivos elétricos que possam causar interferência elétrica do monitor. Utilize a taxa de atualização máxima que o seu monitor suporta na resolução que está a usar.
<b>Monitor preso no modo de desligamento ativo</b>	O interruptor de energia do computador deve estar na posição LIGADO. A placa de vídeo do computador deve estar firmemente encaixada na sua ranhura. Certifique-se de que o cabo de vídeo do monitor está corretamente ligado ao computador. Inspecione o cabo de vídeo do monitor e certifique-se de que nenhum pino está dobrado. Certifique-se de que o seu computador está operacional pressionando a tecla CAPS LOCK no teclado enquanto observa o LED do CAPS LOCK. O LED deve ligar-se ou desligar-se após pressionar a tecla CAPS LOCK.
<b>Falta uma das cores primárias (VERMELHO, VERDE ou AZUL).</b>	Inspecione o cabo de vídeo do monitor e certifique-se de que nenhum pino está danificado. Certifique-se de que o cabo de vídeo do monitor está corretamente ligado ao computador.
<b>A imagem no ecrã não está centrada ou dimensionada corretamente.</b>	Ajuste a posição horizontal e vertical ou pressione a tecla de atalho (AUTO).
<b>A imagem apresenta defeitos de cor (o branco não parece branco).</b>	Ajuste a cor RGB ou selecione a temperatura de cor desejada.
<b>Perturbações horizontais ou verticais no ecrã.</b>	Utilize o modo de desligar do Windows 7/8/10/11 para ajustar o RELÓGIO e o FOCO. Pressione a tecla de atalho (AUTO) para ajuste automático.
<b>Regulamentação e Assistência Técnica</b>	Consulte as informações de regulamentação e assistência técnica que se encontram no manual em CD ou em <a href="http://www.aoc.com">www.aoc.com</a> (para encontrar o modelo que adquiriu no seu país e para consultar as informações de regulamentação e assistência técnica na página de suporte).

# Especificação

## Especificação Geral

Painel	Nome do modelo	CU34E4CV		
	Sistema de acionamento	TFT Color LCD		
	Tamanho da imagem visível	86,4 cm na diagonal		
	Distância entre pixéis	0,23175 mm (H) x 0,23175 mm (V)		
	Cor do ecrã	1,07 mil milhões[1]		
Others (Outras)	Intervalo de varrimento horizontal	30k~190kHz		
	Tamanho do varrimento horizontal (máximo)	797,22 mm		
	Intervalo de varrimento vertical	48~120Hz		
	Tamanho de Varredura Vertical (Máximo)	333,72 mm		
	Resolução predefinida ótima	3440x1440@60Hz		
	Resolução máxima	3440x1440@100Hz(HDMI) 3440x1440@120Hz (DisplayPort/USB C)		
	Plug & Play	VESA DDC2B/CI		
	Fonte de Alimentação	100~240 V~ 50/60 Hz 2,5 A		
	Consumo de energia	Típico (brilho e contraste padrão)	37W	
		Máx. (Brilho = 100, Contraste = 100)	≤179W	
		Modo de espera	≤ 0,5 W	
	Dissipação de calor	Operação normal	126,28 BTU/h (típ.)	
		Suspensão (modo de espera)	<1,71 BTU/h	
Modo desligado		<1,02 BTU/h		
Modo desligado (interruptor CA)		0 BTU/h		
USB C	USB-C	Plugue conectável de dupla face		
	Ultra-alta velocidade	Transmissão de dados e vídeo		
	DisplayPort	Modo DisplayPort Alt integrado		
	Fonte de alimentação	USB PD Versão 3.0		
	Potência máxima da fonte de alimentação	Até 90 W <sup>[3]</sup> (5 V/3 A, 7 V/3 A, 9 V/3 A, 10 V/3 A, 12 V/3 A, 15 V/3 A, 20 V/4,5 A)		
Características Físicas	Tipo de Conector	HDMIx2/DisplayPort/USB C/RJ45/USBx4/USB UP/Saída para auscultadores		
	RJ45	LAN Ethernet (10 M/100 M/1000 M)		
	Tipo de Cabo de Sinal	Destacável		
	Altifalante integrado	5Wx2		
Ambiental	Temperatura	Operacional	0°C~40°C	
		Não Operacional	-25°C~55°C	
	Humidade	Operacional	10%~85% (não-condensação)	
		Não Operacional	5%~93% (não-condensação)	
	Altitude	Operacional	0m~5000m (0ft~16404ft)	
		Não Operacional	0m~12192m (0ft~40000ft)	



Nota:

[1]O número máximo de cores de visualização suportadas por este produto é 1,07 mil milhões, e as condições de definição são as seguintes (podem existir diferenças devido à limitação de saída de algumas placas gráficas)  
 ("V": suportado, "\": não suportado):

Profundidade de Cor	Versão do Sinal		Formato de Cor		Estado		HDMI2.0		DisplayPort1.4		USBC@USB3.2		USBC@USB2.0			
	YCbCr420	YCbCr422	YCbCr444	RGB	YCbCr420	YCbCr422	YCbCr444	RGB	YCbCr420	YCbCr422	YCbCr444	RGB	YCbCr420	YCbCr422	YCbCr444	RGB
WQHD 120Hz 10bits	\	\	\	\	V	V	V	V	\	\	V	V	V	V	V	V
WQHD 120Hz 8bits	\	\	\	\	V	V	V	V	V	\	V	V	V	V	V	V
WQHD 100Hz 10bits	\	\	\	\	V	V	V	V	V	\	V	V	V	V	V	V
WQHD 100Hz 8bits	V	V	V	V	V	V	V	V	V	\	V	V	V	V	V	V
Baixa resolução 10 bpc	V	V	V	V	V	V	V	V	V	V	V	V	V	V	V	V
Baixa resolução 8 bpc	V	V	V	V	V	V	V	V	V	V	V	V	V	V	V	V

[2]: Para entrada de sinal DisplayPort1.4/HDMI2.0, a fim de alcançar a resolução WQHD 120 Hz com 1,07 mil milhões de cores ou superior, é necessária uma placa gráfica compatível com DSC. Consulte o fabricante da sua placa gráfica para confirmar o suporte a DSC.

[3]: A porta USB C suporta uma potência de saída máxima de 90 W, conforme detalhado na tabela seguinte:

Smart Power Desac	PD = 65 W 20 V/3,25 A	FULL
Smart Power Act	PD = 65 W 20 V/3,25 A	USB > 10W
Smart Power Act	PD = 90 W 20 V/4,5 A	USB ≤ 10W

Interface multifuncional USB-C, com uma potência de saída máxima de 90 W. A potência de saída pode variar consoante o cenário de utilização, o ambiente ou quando ligada a diferentes modelos de portáteis. Os dados específicos estão sujeitos à situação real.

# Política da AOC relativa a defeitos de píxeis nos painéis dos monitores

A AOC empenha-se em fornecer produtos da mais elevada qualidade. Utilizamos alguns dos processos de fabrico mais avançados da indústria e aplicamos um rigoroso controlo de qualidade. Contudo, defeitos de píxeis ou subpíxeis nos painéis dos monitores utilizados são por vezes inevitáveis.

Nenhum fabricante pode garantir que todos os painéis estarão isentos de defeitos de píxeis, mas a AOC garante que qualquer monitor com um número inaceitável de defeitos será reparado ou substituído ao abrigo da garantia. Este aviso explica os diferentes tipos de defeitos de píxeis e define os níveis aceitáveis de defeitos para cada tipo. Para beneficiar de reparação ou substituição ao abrigo da garantia, o número de defeitos de píxeis num painel do monitor deve exceder estes níveis aceitáveis. Por exemplo, não mais de 0,0004 % dos subpíxeis de um monitor podem estar defeituosos.

Além disso, a AOC estabelece normas de qualidade ainda mais rigorosas para determinados tipos ou combinações de defeitos de píxeis que são mais visíveis do que outros. Esta política é válida em todo o mundo.

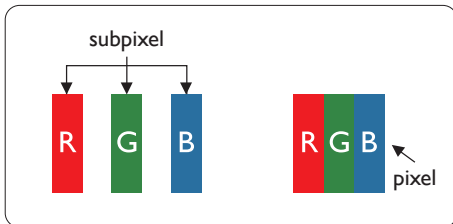

## Píxeis e Subpíxeis

Um píxel, ou elemento de imagem, é composto por três subpíxeis nas cores primárias vermelho, verde e azul. Muitos píxeis juntos formam uma imagem. Quando todos os subpíxeis de um píxel estão iluminados, os três subpíxeis coloridos aparecem juntos como um único píxel branco. Quando todos estão escuros, os três subpíxeis coloridos aparecem juntos como um único píxel preto. Outras combinações de subpíxeis iluminados e escuros aparecem como píxeis únicos de outras cores.

## Tipos de Defeitos de Píxeis

Os defeitos de píxeis e subpíxeis manifestam-se no ecrã de formas distintas. Existem duas categorias de defeitos de píxeis e vários tipos de defeitos de subpíxeis dentro de cada categoria.

### Defeitos de Ponto Luminoso

Os defeitos de ponto luminoso aparecem como píxeis ou subpíxeis que estão sempre iluminados ou «ligados». Ou seja, um ponto luminoso é um subpíxel que se destaca no ecrã quando o monitor exibe um padrão escuro. Existem os seguintes tipos de defeitos de ponto luminoso.

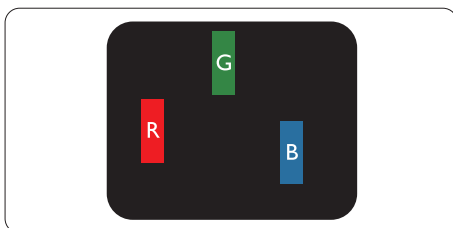

Um subpíxel iluminado vermelho, verde ou azul.

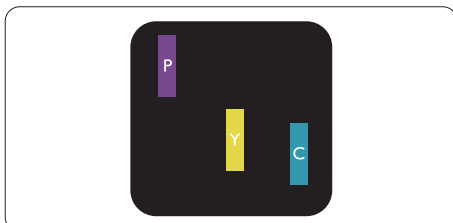

Dois subpíxeis adjacentes iluminados:

- Vermelho + Azul = Púrpura
- Vermelho + Verde = Amarelo
- Verde + Azul = Ciano (Azul Claro)

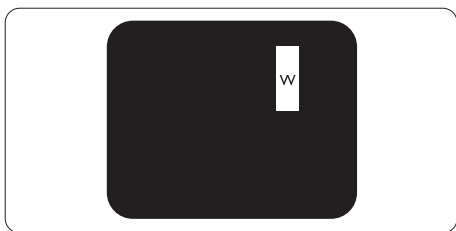

Três subpíxeis adjacentes iluminados (um píxel branco).

Nota

Um ponto luminoso vermelho ou azul deve ser mais de 50 por cento mais brilhante do que os pontos vizinhos, enquanto um ponto luminoso verde deve ser 30 por cento mais brilhante do que os pontos vizinhos.

#### Defeitos de Ponto Preto

Os defeitos de ponto preto manifestam-se como píxeis ou subpíxeis permanentemente escuros ou 'Desac'. Ou seja, um ponto escuro é um subpíxel que se destaca no ecrã quando o monitor exibe um padrão claro. Estes são os tipos de defeitos de ponto preto.

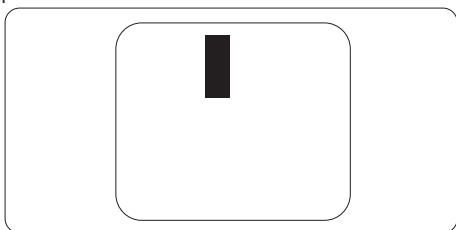

#### Proximidade de Defeitos de Píxeis

Dado que defeitos de píxeis e subpíxeis do mesmo tipo situados próximos uns dos outros podem ser mais perceptíveis, a AOC define igualmente tolerâncias relativas à proximidade desses defeitos.

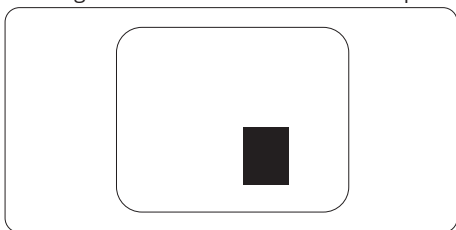

#### Tolerâncias de Defeitos de Píxeis

Para beneficiar de reparação ou substituição devido a defeitos de píxeis durante o período de garantia, o painel do monitor AOC deverá apresentar defeitos de píxeis ou subpíxeis que excedam as tolerâncias indicadas no manual online.

DEFEITOS DE PONTO BRILHANTE	NÍVEL ACEITÁVEL
1 subpixel iluminado	2
2 subpixels iluminados adjacentes	1
3 subpixels iluminados adjacentes (um píxel branco)	0
Distância entre dois defeitos de ponto brilhante*	$\geq 15\text{mm}$
Total de defeitos de ponto brilhante de todos os tipos	2
DEFEITOS DE PONTO ESCURO	NÍVEL ACEITÁVEL
1 subpixel escuro	5 ou menos
2 subpixels escuros adjacentes	2 ou menos
3 subpixels escuros adjacentes	$\leq 1$
Distância entre dois defeitos de ponto escuro*	$\geq 15\text{mm}$
Total de defeitos de ponto escuro de todos os tipos	5 ou menos
TOTAL DE DEFEITOS DE PONTO	NÍVEL ACEITÁVEL
Total de defeitos de pontos totalmente claros ou pretos de todos os tipos	5 ou menos

Nota

\*: 1 ou 2 defeitos de subpíxeis adjacentes = 1 defeito de ponto.

## Modos de Visualização Predefinidos

Padrão	RESOLUÇÃO ( $\pm 1$ Hz)	FREQUÊNCIA HORIZONTAL (kHz)	FREQUÊNCIA VERTICAL (Hz)
VGA	640x480@60Hz	31.469	59.94
	640x480@67Hz	35	67
	640x480@72Hz	37.861	72.809
	640x480@75Hz	37.5	75
SVGA	800x600@56Hz	35.156	56.25
	800x600@60Hz	37.879	60.317
	800x600@72Hz	48.077	72.188
	800x600@75Hz	46.875	75
XGA	1024x768@60Hz	48.363	60.004
	1024x768@70Hz	56.476	70.069
	1024x768@75Hz	60.023	75.029
WXGA+	1440x900@60Hz	55.935	59.887
	832x624@75Hz	49.725	74.77
	1680x1050@60Hz	64.674	59.883
Full HD	1920x1080@60Hz	67.5	60
SXGA	1280x1024@60Hz	63.981	60.02
	1280x1024@75Hz	79.976	75.025
	1280x720@60Hz	44.772	59.855
	1280x960@60Hz	60	60
	2560x1080@60Hz	67.173	59.976
QHD	2560x1440@120Hz	176.4	120
WQHD	3440x1440@60Hz	88.861	60
	3440x1440@100Hz	149	100
	3440x1440@30Hz	44.43	30
	3440x1440@75Hz	111.9	75
	3440x1440@120Hz (DisplayPort/USB C)	176.4	120

Nota: De acordo com a norma VESA, poderá existir um ligeiro erro (+/-1Hz) ao calcular a frequência de atualização (frequência de campo) de diferentes sistemas operativos e placas gráficas. A fim de melhorar a compatibilidade, a frequência de atualização nominal deste produto foi arredondada. Verifique o respetivo produto.

# Recomendações para prevenir a Síndrome da Visão Informática (CVS)

(Apenas aplicável ao modelo em questão)

Os monitores AOC foram concebidos com a certificação TÜV Rheinland® EyeComfort 3.0 para prevenir a fadiga ocular causada pela utilização prolongada do computador. Esta avançada norma com classificação de quatro estrelas assegura uma redução da fadiga visual através de uma combinação de funcionalidades de hardware e design que estão ativadas por defeito no seu monitor.

## Funcionalidades suaves para os olhos:

- **Ecrã anti-reflexo:** O revestimento mate anti-reflexo minimiza as reflexões provenientes de fontes de iluminação ambiente, tais como janelas ou candeeiros de teto, reduzindo distrações visuais e melhorando a clareza do ecrã.
- **Tecnologia sem cintilação:** Utiliza controlo de retroiluminação em corrente contínua (CC) para manter níveis constantes de brilho, eliminando a cintilação do ecrã — uma causa comum de fadiga ocular.
- **Modo LowBlue:** Este monitor reduz a exposição à luz azul nociva de menos de 50 por cento para menos de 35 por cento, ajudando a proteger os seus olhos sem comprometer a qualidade das cores. A funcionalidade de luz azul baixa está definida como predefinição de fábrica para cumprir a certificação TÜV Rheinland de luz azul baixa em hardware.
- **Modo Leitura:** O Modo Leitura proporciona uma experiência de leitura semelhante ao papel, ideal para consultar documentos longos, artigos ou livros eletrónicos. Permite uma experiência de leitura mais natural e confortável ao ajustar o contraste, o brilho e a temperatura de cor, reduzindo assim a fadiga ocular durante sessões prolongadas de leitura.

Para reduzir a fadiga ocular e aumentar a produtividade, siga estas boas práticas ao configurar a sua estação de trabalho:

- **Otimizar a ergonomia:** Posicione a secretária e a cadeira de modo que os seus pés repousem totalmente no chão, os seus olhos estejam aproximadamente a um comprimento de braço do ecrã e as suas mãos possam repousar confortavelmente no teclado e no rato. O nível dos seus olhos deverá estar entre cinco a sete cm (duas a três polegadas) abaixo da borda superior do monitor. Se utilizar óculos bifocais ou progressivos, ajuste a altura do monitor de forma a minimizar a inclinação da cabeça.
- **Mantenha uma distância saudável de visualização:** Mantenha uma distância de **50 a 70 centímetros (20 a 28 polegadas)** entre os seus olhos e o ecrã. A exposição prolongada ao ecrã pode causar fadiga ocular e afectar a visão. Para reduzir a tensão, **descanse os olhos durante cinco a dez minutos** após cada hora de utilização do ecrã. Alterar regularmente o foco para objectos distantes também ajuda a relaxar os músculos oculares.
- **Ajuste as definições do ecrã:** Escolha o modo de monitor mais adequado às suas tarefas ou ajuste manualmente o brilho e o contraste de acordo com o seu nível de conforto.
- **Controle a iluminação:** Certifique-se de que o seu ecrã está livre de reflexos ou brilhos causados por luzes no tecto ou janelas. Combine a iluminação atrás do monitor com o brilho do ecrã, especialmente quando este apresenta fundos claros. Evite luzes fluorescentes e superfícies altamente reflectoras.
- **Adote hábitos de trabalho saudáveis:** Pisque frequentemente e adote boas práticas de cuidado ocular para prevenir ressequimento e desconforto. Pausas mais curtas e frequentes são mais eficazes do que pausas menos frequentes e mais longas na manutenção do conforto visual ao longo do dia.
- **Pratique exercícios para os olhos e o pescoço:** Foque periodicamente em objetos distantes para reduzir a fadiga ocular. Feche os olhos e rode-os suavemente em círculos. Para aliviar a tensão, estique o pescoço inclinando lentamente a cabeça para a frente, para trás e de um lado para o outro.

## Atribuição dos pinos



Cabo de Sinal de Ecrã a Cores de 19 Pinos

Número do Pino	Nome do Sinal	Número do Pino	Nome do Sinal	Número do Pino	Nome do Sinal
1.	TMDS Data 2+	9.	TMDS Data 0-	17.	Terra DDC/CEC
2.	Blindagem dos Dados TMDS 2	10.	TMDS Clock +	18.	+5V Alimentação
3.	TMDS Data 2-	11.	Proteção do relógio TMDS	19.	Deteção de Hot Plug
4.	Dados TMDS 1+	12.	Relógio TMDS-		
5.	Blindagem dos Dados TMDS 1	13.	CEC		
6.	Dados TMDS 1-	14.	Reservado (N.C. no dispositivo)		
7.	Dados TMDS 0+	15.	SCL		
8.	Blindagem dos Dados TMDS 0	16.	SDA		

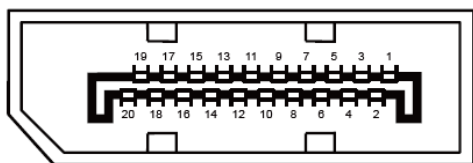

20-Pino Cabo de Sinal de Ecrã a Cores

Pino N°	Nome do Sinal	Pino N°	Nome do Sinal
1	ML_Lane 3 (n)	11	GND
2	GND	12	ML_Lane 0 (p)
3	ML_Lane 3 (p)	13	CONFIG1
4	ML_Lane 2 (n)	14	CONFIG2
5	GND	15	AUX_CH(p)
6	ML_Lane 2 (p)	16	GND
7	ML_Lane 1 (n)	17	AUX_CH(n)
8	GND	18	Deteção de Hot Plug
9	ML_Lane 1 (p)	19	Retorno DP_PWR
10	ML_Lane 0 (n)	20	DP_PWR

# Plug and Play

## Funcionalidade Plug & Play DDC2B

Este monitor está equipado com capacidades VESA DDC2B, de acordo com o PADRÃO VESA DDC. Permite que o monitor informe o sistema anfitrião da sua identidade e, dependendo do nível de DDC utilizado, comunique informações adicionais sobre as suas capacidades de visualização.

O DDC2B é um canal de dados bidirecional baseado no protocolo I2C. O sistema anfitrião pode solicitar informações EDID através do canal DDC2B.

