

# РУКОВОДСТВО ПОЛЬЗОВАТЕЛЯ



## CU34E4CV MONITOR

AOC.COM

©2026 AOC. All rights reserved

Version: A01

**AOC**

Безопасность .....	1
Национальные условные обозначения.....	1
Power (Питание).....	2
Установка .....	3
Очистка.....	4
Прочее.....	5
Установка.....	6
Комплект поставки .....	6
Установка подставки и основания.....	7
Регулировка угла обзора .....	9
Подключение монитора .....	10
Функция KVM.....	11
Настенный монтаж .....	13
Функция Adaptive-Sync .....	14
Настройка .....	15
Горячие клавиши.....	15
Настройка OSD.....	16
Game Setting (Настройка игры).....	17
Preset Mode (Предуст. реж.).....	18
Picture (Изобр.).....	19
Input (Вход).....	21
PIP/PBP .....	22
Settings (Настройки) .....	24
Выкл. / Вкл.....	24
Audio (Аудио) .....	25
OSD Setup (Настр. меню).....	26
Information (Инфо.).....	27
Светодиодный индикатор.....	28
Устранение неполадок .....	29
Технические характеристики.....	30
Общие технические характеристики .....	30
Политика AOC в отношении дефектов пикселей на панелях мониторов.....	32
Предустановленные режимы отображения .....	34
Рекомендации по профилактике синдрома компьютерного зрения (CVS) .....	35
Назначение контактов.....	36
Plug and Play .....	37

# Безопасность

## Национальные условные обозначения

В следующих подразделах описаны национальные условные обозначения, используемые в данном документе.

### Примечания, предупреждения и указания об опасности

На протяжении всего руководства блоки текста могут сопровождаться значком и выделяться полужирным или курсивным начертанием. Эти блоки представляют собой примечания, предупреждения и указания об опасности и используются следующим образом:



**ПРИМЕЧАНИЕ:** ПРИМЕЧАНИЕ указывает важную информацию, которая помогает более эффективно использовать вашу компьютерную систему.



**ПРЕДУПРЕЖДЕНИЕ:** ПРЕДУПРЕЖДЕНИЕ указывает на возможное повреждение оборудования или потерю данных и объясняет, как избежать данной проблемы.



**ОПАСНОСТЬ:** ОПАСНОСТЬ указывает на риск получения телесных повреждений и объясняет, как избежать данной проблемы. Некоторые предупреждения могут иметь альтернативное оформление и не сопровождаться значком. В таких случаях конкретное оформление предупреждения предписывается регулирующими органами.

## Power (Питание)



Монитор должен эксплуатироваться только от типа источника питания, указанного на этикетке. Если вы не уверены в типе электропитания в вашем доме, обратитесь к продавцу или в местную энергоснабжающую организацию.



Монитор оснащён трёхконтактной заземлённой вилкой с третьим (заземляющим) контактом. Эта вилка предназначена для подключения только к заземлённой розетке в целях безопасности. Если ваша розетка не подходит для трёхпроводной вилки, обратитесь к электрику для установки соответствующей розетки или используйте адаптер для безопасного заземления устройства. Не нарушайте защитное назначение заземляющей вилки.



Отключайте устройство от сети во время грозы или при длительном простое. Это защитит монитор от повреждений, вызванных импульсными перенапряжениями.



Не перегружайте сетевые удлинители и разветвители. Перегрузка может привести к возгоранию или поражению электрическим током.



Для обеспечения надлежащей работы используйте монитор только с компьютерами, сертифицированными по стандарту UL, имеющими соответствующие розетки с маркировкой 100–240 В переменного тока, мин. 5 А.



Розетка должна быть расположена в непосредственной близости от оборудования и быть легко доступной.

# Установка

**!** Не размещайте монитор на неустойчивой тележке, подставке, штативе, кронштейне или столе. В случае падения монитор может нанести травму человеку и привести к серьезному повреждению изделия. Используйте только тележку, подставку, штатив, кронштейн или стол, рекомендованные изготовителем или поставляемые вместе с данным изделием. При установке изделия соблюдайте инструкции изготовителя и применяйте монтажные аксессуары, рекомендованные изготовителем. Перемещайте комбинацию изделия и тележки с осторожностью.

**!** Никогда не вставляйте посторонние предметы в отверстия корпуса монитора. Это может повредить электронные компоненты и привести к возгоранию или поражению электрическим током. Никогда не проливайте жидкости на монитор.

**!** Не устанавливайте изделие лицевой стороной вниз на пол.

**!** При монтаже монитора на стену или полку используйте монтажный комплект, одобренный изготовителем, и строго следуйте инструкциям, прилагаемым к комплекту.

**!** Обеспечьте свободное пространство вокруг монитора, как показано ниже. В противном случае возможна недостаточная циркуляция воздуха, что может привести к перегреву, возгоранию или повреждению монитора.

**!** Чтобы избежать возможных повреждений, например отслоения панели от рамки, убедитесь, что наклон монитора вниз не превышает  $-5^\circ$ . При превышении максимального угла наклона вниз ( $-5^\circ$ ) повреждения монитора не подлежат гарантийному обслуживанию.

Ниже приведены рекомендуемые зоны вентиляции вокруг монитора при его установке на стену или на подставку:

## Установлено с подставкой

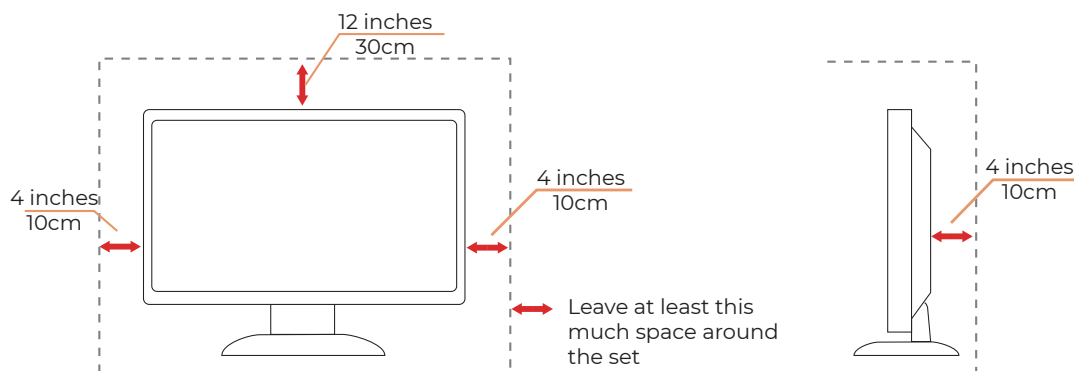

# Очистка

 Регулярно протирайте корпус мягкой тканью, слегка увлажнённой водой.

 При очистке используйте мягкую хлопчатобумажную или микрофибровую ткань. Ткань должна быть слегка влажной и почти сухой; не допускайте попадания жидкости внутрь корпуса.

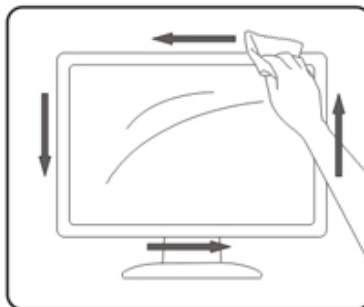
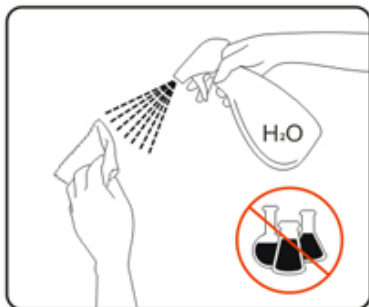

 Перед очисткой отключите сетевой шнур питания.

## Прочее

 Если из изделия исходит посторонний запах, необычный звук или дым, **НЕМЕДЛЕННО** отключите вилку питания от сети и обратитесь в авторизованный сервисный центр.

 Убедитесь, что вентиляционные отверстия не перекрыты столом или шторой.

 Не подвергайте ЖК-монитор сильной вибрации или ударам во время работы.

 Не ударяйте и не роняйте монитор во время работы или транспортировки.

 Сетевые шнуры должны иметь сертификат безопасности. Для Германии должен использоваться тип H03VV-F, 3G, 0,75 мм<sup>2</sup> или выше. Для других стран следует использовать соответствующие подходящие типы.

 Чрезмерное звуковое давление от наушников и гарнитур может привести к потере слуха. Установка эквалайзера на максимальный уровень увеличивает выходное напряжение наушников и гарнитур, а следовательно, и уровень звукового давления.

# Установка

## Комплект поставки



Monitor



Quick Start Guide



Warranty Card



Stand



Base



Power Cable



HDMI Cable



DisplayPort Cable



USB Cable



USB C-C Cable

**\*** Не все сигнальные кабели предоставляются для всех стран и регионов. Пожалуйста, уточните у местного дилера или в представительстве АОС для подтверждения.

# Установка подставки и основания

Выполните установку или снятие основания в соответствии с приведёнными ниже инструкциями.

## Установка

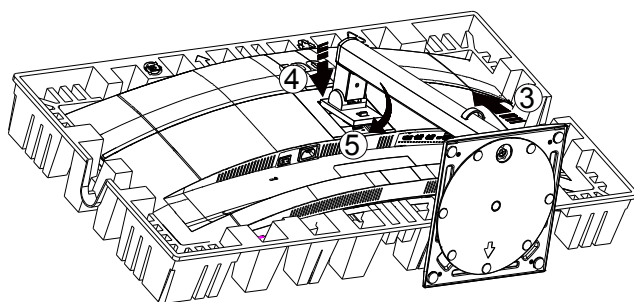
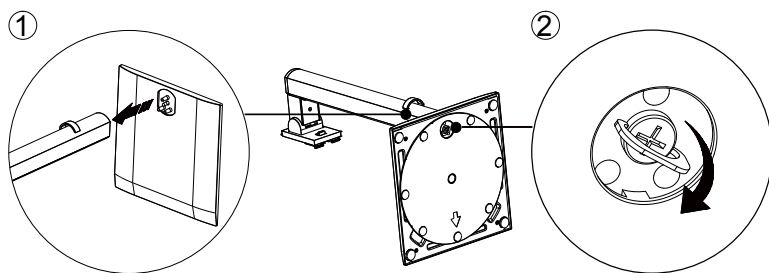

## Снятие:

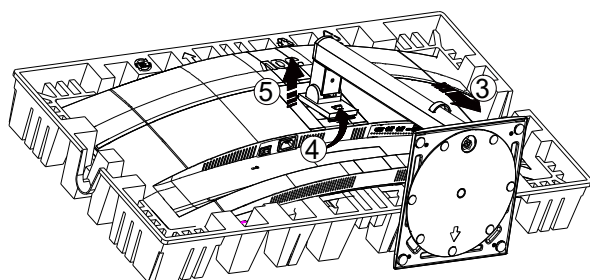
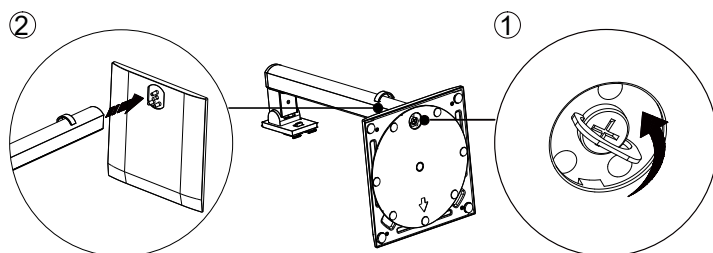

Спецификация винта основания: М6×19 мм (длина резьбы 5,5 мм)

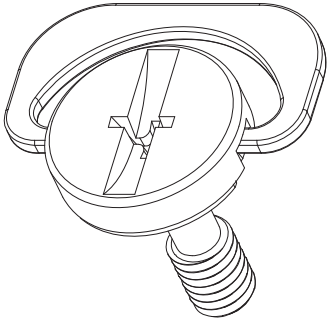

 **ПРИМЕЧАНИЕ:** Дизайн дисплея может отличаться от изображённого.

## Регулировка угла обзора

Для достижения наилучшего качества просмотра рекомендуется убедиться, что пользователь видит своё лицо целиком на экране, после чего отрегулировать угол наклона монитора в соответствии с личными предпочтениями. Держите подставку, чтобы монитор не опрокинулся при изменении угла наклона. Вы можете отрегулировать монитор следующим образом:

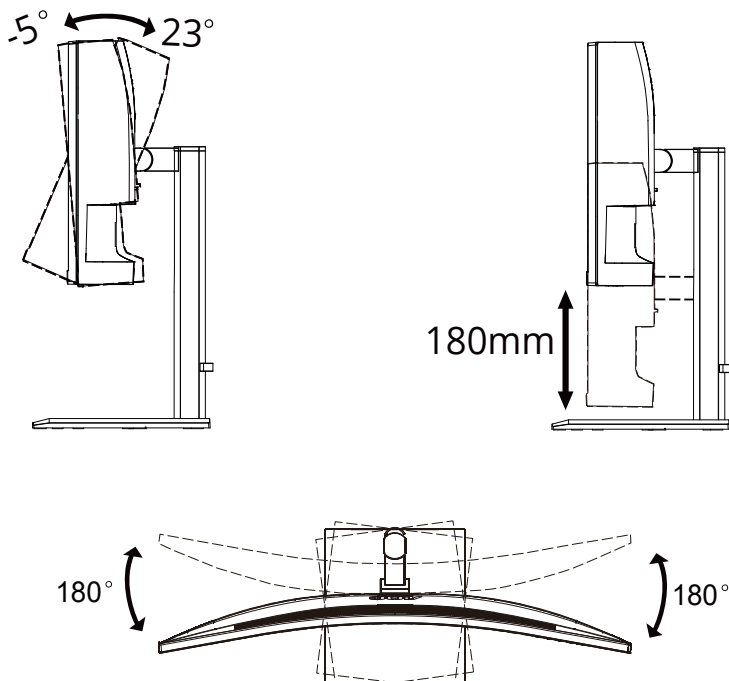

### ПРИМЕЧАНИЕ:

Не прикасайтесь к ЖК-экрану при изменении угла наклона. Прикосновение к ЖК-экрану может привести к повреждению.

### ⚠ ПРЕДУПРЕЖДЕНИЕ

- Чтобы избежать возможных повреждений экрана, таких как отслоение панели, убедитесь, что монитор не наклоняется вниз более чем на -5 градусов.
- Не нажимайте на экран при регулировке угла наклона монитора. Захватывайте только рамку дисплея.

# Подключение монитора

Подключение кабелей на задней панели монитора и компьютера:

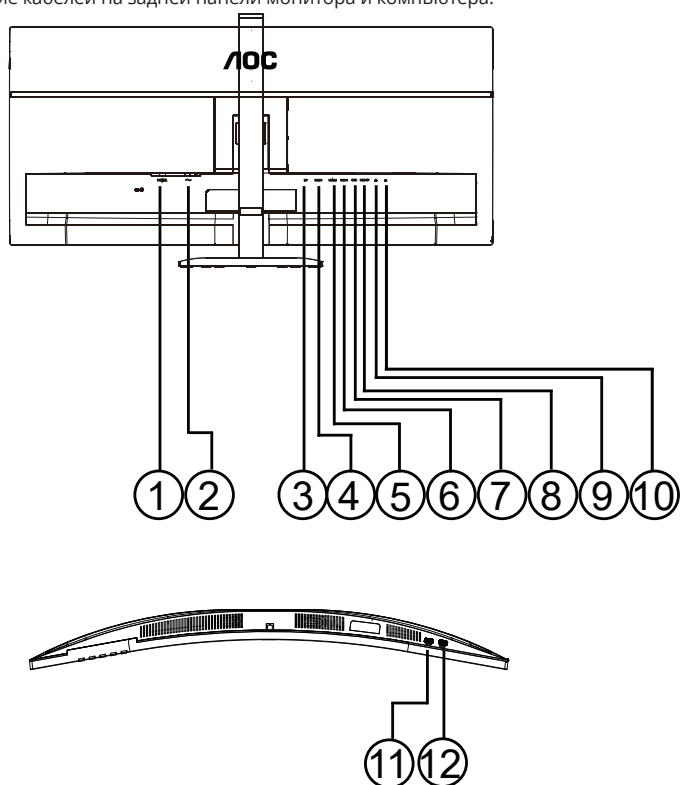

1. Переключатель питания
2. Power (Питание)
3. DisplayPort
4. HDMI 1
5. HDMI 2
6. USB C
7. USB3.2 Gen1x2
8. USB Восходящий порт
9. Вход RJ45
10. Наушники
11. USB3.2 Gen1x1
12. USB3.2 Gen1 нисходящий порт с зарядкой x1

## Подключение к ПК

1. Плотно подключите сетевой кабель к задней панели дисплея.
2. Выключите компьютер и отключите его сетевой кабель.
3. Подключите кабель сигнала дисплея к видеовыходу на задней панели вашего компьютера.
4. Подключите сетевые кабели компьютера и дисплея к ближайшей розетке.
5. Включите компьютер и дисплей.

Если монитор отображает изображение, установка завершена. Если изображение не отображается, обратитесь к разделу «Устранение неполадок».

Для защиты оборудования всегда выключайте ПК и ЖК-монитор перед подключением.

# Функция KVM

## Что такое KVM?

С помощью функции KVM вы можете отображать два ПК, два ноутбука или один ПК и один ноутбук на одном мониторе AOC и управлять обоими устройствами с помощью одного комплекта клавиатуры и мыши. Переключайте управление между вашими ПК или ноутбуками, выбирая источник входного сигнала в пункте «Выбор Входа» меню OSD.

## Как использовать KVM?

Шаг 1: Подключите одно устройство (ПК или ноутбук) к монитору через USB-C.

Шаг 2: Подключите другое устройство к монитору через HDMI или DisplayPort. Затем подключите это устройство к монитору с помощью восходящего USB-порта.

Шаг 3: Подключите периферийные устройства (клавиатуру и мышь) к монитору через USB-порт.

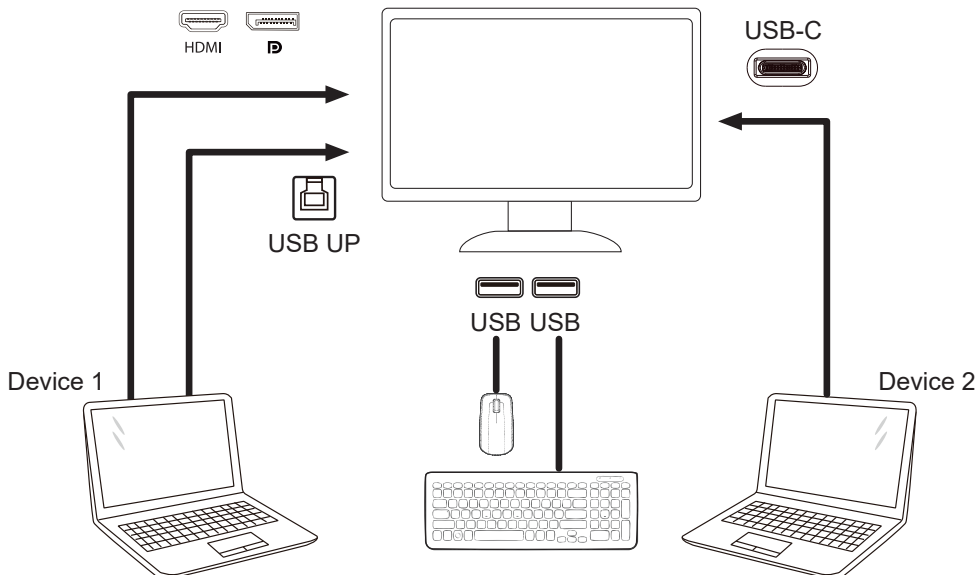

Note: Display design may differ from that illustrated

Шаг 4: Перейдите в Настройки. Откройте страницу Настр. меню и выберите «Автом.», «USB C» или «USB восходящий» на вкладке USB Выбор.

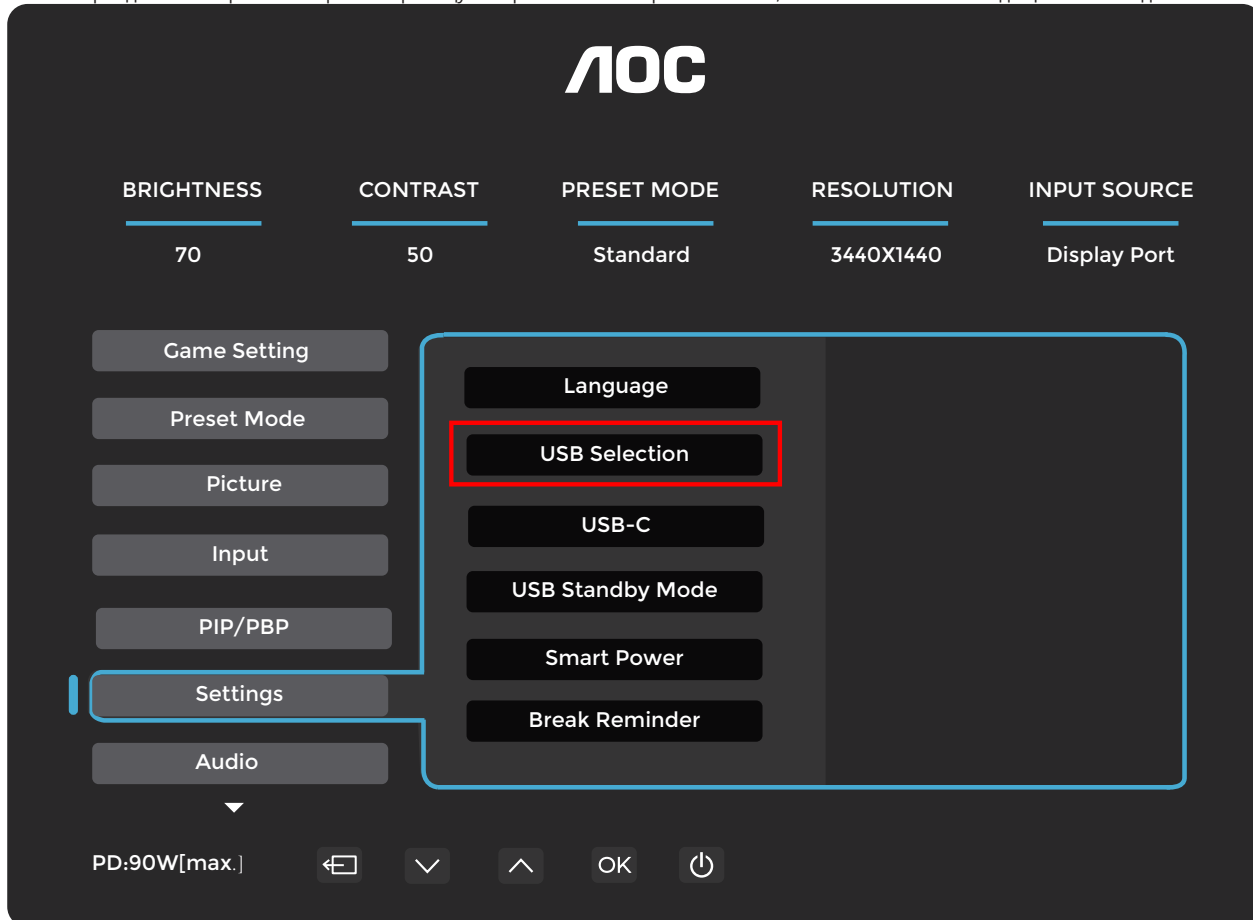

USB Selection (USB Выбор)	Описание функции
Auto (Автом.)	Режим «Авто» выбирает USB-C или USB восходящий в зависимости от источника входного сигнала.
USB C	Обеспечивает функцию USB-хаба через кабель USB-C.
USB up (USB восходящий)	Обеспечивает функцию USB-хаба через USB восходящий кабель.

# Настенный монтаж

Подготовка к установке дополнительного кронштейна для настенного монтажа.

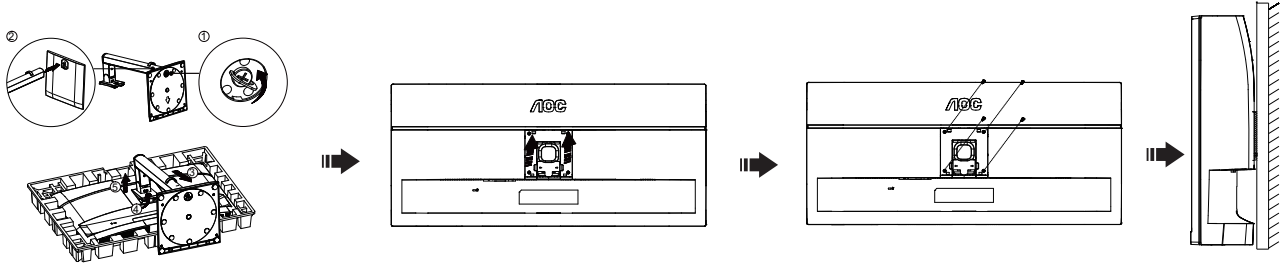

Этот монитор можно прикрепить к кронштейну для настенного монтажа, приобретаемому отдельно. Перед выполнением данной процедуры отключите питание. Выполните следующие шаги:

1. Снимите основание.
2. Соберите кронштейн для настенного монтажа согласно инструкциям производителя.
3. Установите кронштейн для настенного монтажа на заднюю часть монитора. Совместите отверстия кронштейна с отверстиями на задней панели монитора.
4. Вставьте 4 винта в отверстия и затяните их.
5. Подключите кабели обратно. Обратитесь к руководству пользователя, поставляемому с дополнительным кронштейном для настенного монтажа, для инструкций по креплению к стене.

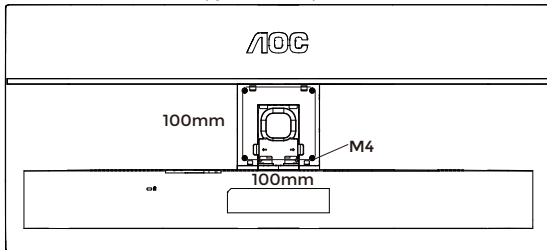

Технические характеристики винтов для кронштейна: M4\*(10+X) мм (X — толщина кронштейна для настенного монтажа).

M=4.0Max

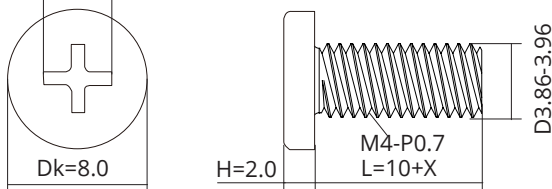

Примечание: отверстия для винтов крепления по стандарту VESA могут отсутствовать у некоторых моделей. Уточняйте наличие у продавца или официального представителя АОС. Для установки на стену всегда обращайтесь к производителю.

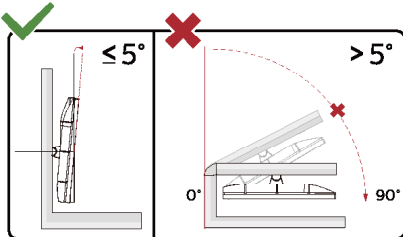

\* Дизайн дисплея может отличаться от изображённого.

## ⚠ ПРЕДУПРЕЖДЕНИЕ:

1. Чтобы избежать возможных повреждений экрана, таких как отслоение панели, убедитесь, что монитор не наклоняется вниз более чем на -5 градусов.
2. Не нажимайте на экран при регулировке угла наклона монитора. Захватывайте только рамку дисплея.

# Функция Adaptive-Sync

1. Функция Adaptive-Sync работает с интерфейсами DisplayPort/HDMI/USB C
2. Совместимые видеокарты: рекомендуемый список приведён ниже; его также можно проверить на [сайте www.AMD.com](http://www.AMD.com)

## Видеокарты

- Серия Radeon™ RX Vega
- Серия Radeon™ RX 500
- Серия Radeon™ RX 400
- Серия Radeon™ R9/R7 300 (за исключением моделей R9 370/X, R7 370/X, R7 265 кроме)
- Radeon™ Pro Duo (2016)
- Серия Radeon™ R9 Nano
- Серия Radeon™ R9 Fury
- Серия Radeon™ R9/R7 200 (за исключением моделей R9 270/X, R9 280/X кроме)

## Процессоры

- AMD Ryzen™ 7 2700U
- AMD Ryzen™ 5 2500U
- AMD Ryzen™ 5 2400G
- AMD Ryzen™ 3 2300U
- AMD Ryzen™ 3 2200G
- AMD PRO A12-9800
- AMD PRO A12-9800E
- AMD PRO A10-9700
- AMD PRO A10-9700E
- AMD PRO A8-9600
- AMD PRO A6-9500
- AMD PRO A6-9500E
- AMD PRO A12-8870
- AMD PRO A12-8870E
- AMD PRO A10-8770
- AMD PRO A10-8770E
- AMD PRO A10-8750B
- AMD PRO A8-8650B
- AMD PRO A6-8570
- AMD PRO A6-8570E
- AMD PRO A4-8350B
- AMD A10-7890K
- AMD A10-7870K
- AMD A10-7850K
- AMD A10-7800
- AMD A10-7700K
- AMD A8-7670K
- AMD A8-7650K
- AMD A8-7600
- AMD A6-7400K

# Настройка

## Горячие клавиши

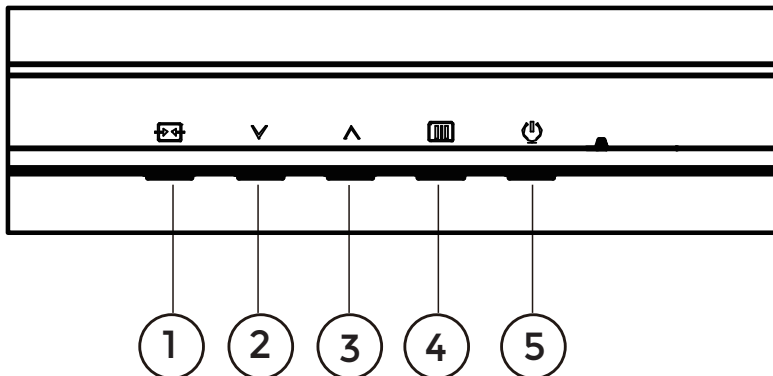

1	Источник/Выход
2	Кнопка пользов. (по умолчанию: Цвет. протр.)/∨
3	USB Выбор/∧
4	МЕНЮ/Ввод
5	Power (Питание)

### МЕНЮ/Ввод

Нажмите для вызова OSD или подтверждения выбора.

### Power (Питание)

Нажмите кнопку питания для включения монитора.

### Кнопка пользов. (Game Mode (Игр.реж.))/∨

Настройте функцию этой клавиши быстрого доступа в меню OSD: Цвет. протр., Предуст. реж., Яркость, Громкость, Язык, Гамма, Цв. Режим Заводские настройки по умолчанию — Цвет. протр.  
Если меню OSD не отображается, нажмите кнопку «∨» для активации функции Цвет. протр., затем нажмите кнопку «∨» или «∧» для выбора Цвет. протр. (Собственное, sRGB).

### USB Выбор/∧

Если меню OSD не отображается, нажмите кнопку «∧», чтобы открыть функцию USB Выбор, затем нажмите «∨» или «∧» для настройки. Авто, USB C, USB восходящий.









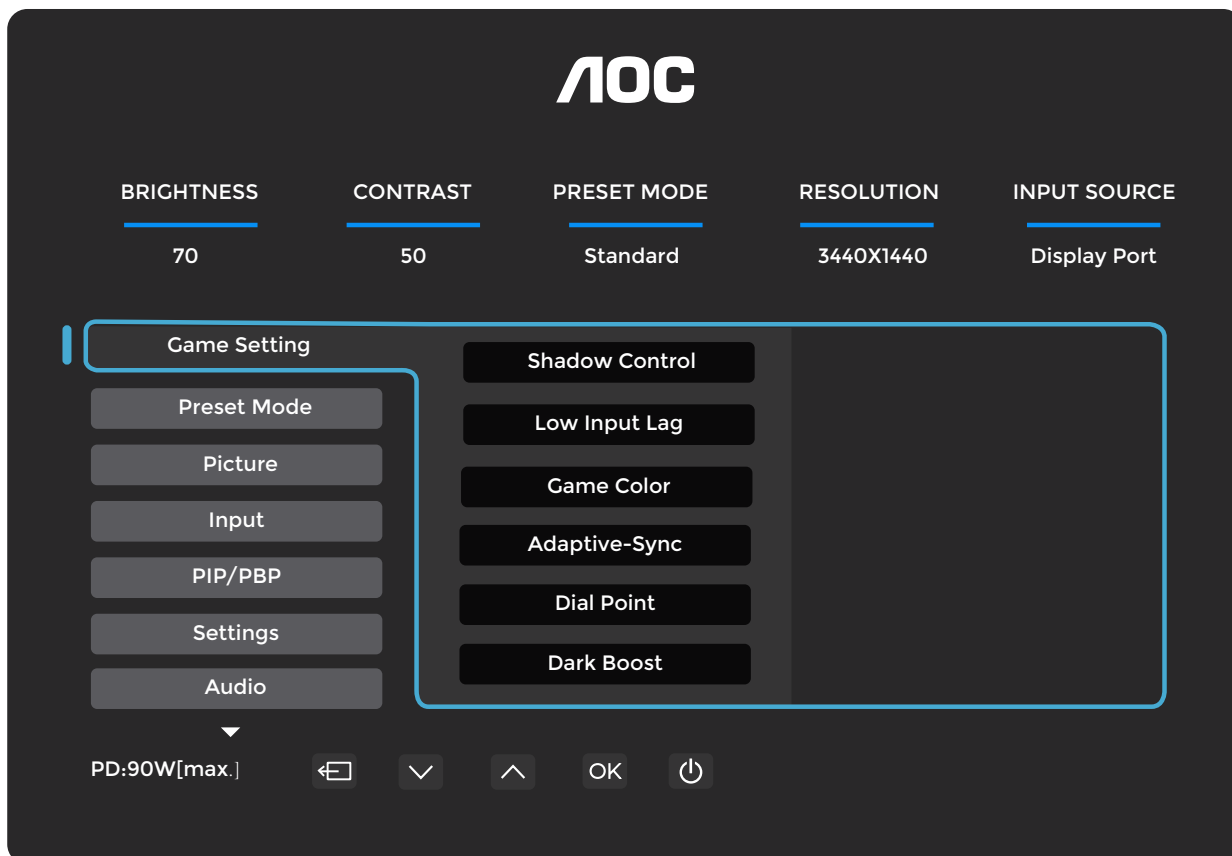





### Источник/Выход

Если меню OSD закрыто, нажатие кнопки Источник/Выход активирует функцию горячей клавиши Источник.  
Когда меню OSD активно, данная кнопка выполняет функцию клавиши выхода (для выхода из меню OSD).

# Настройка OSD

Основные и простые инструкции по управлению клавишами.



- 1). Нажмите  кнопку **MENU** для активации окна OSD.
- 2). Нажмите  или  для перемещения по функциям. После выделения нужной функции нажмите  кнопку **MENU / OK** для её активации; нажмите  или  для перемещения по подменю. После выделения нужной функции подменю нажмите  кнопку **MENU / OK** для её активации.
- 3). Нажмите  или , чтобы изменить настройки выбранной функции. Нажмите  / , чтобы выйти. Если необходимо настроить другую функцию, повторите шаги 2–3.
- 4). Функция блокировки OSD: для блокировки OSD нажмите и удерживайте кнопку  МЕНЮ при выключенном мониторе, затем нажмите  кнопку питания, чтобы включить монитор. Для разблокировки OSD нажмите и удерживайте кнопку  МЕНЮ при выключенном мониторе, затем нажмите  кнопку питания, чтобы включить монитор.

## Примечание:

Если разрешение входного сигнала соответствует собственному разрешению или используется Adaptive-Sync, пункт «Формат Изображ.» становится недоступным.

## Game Setting (Настройка игры)

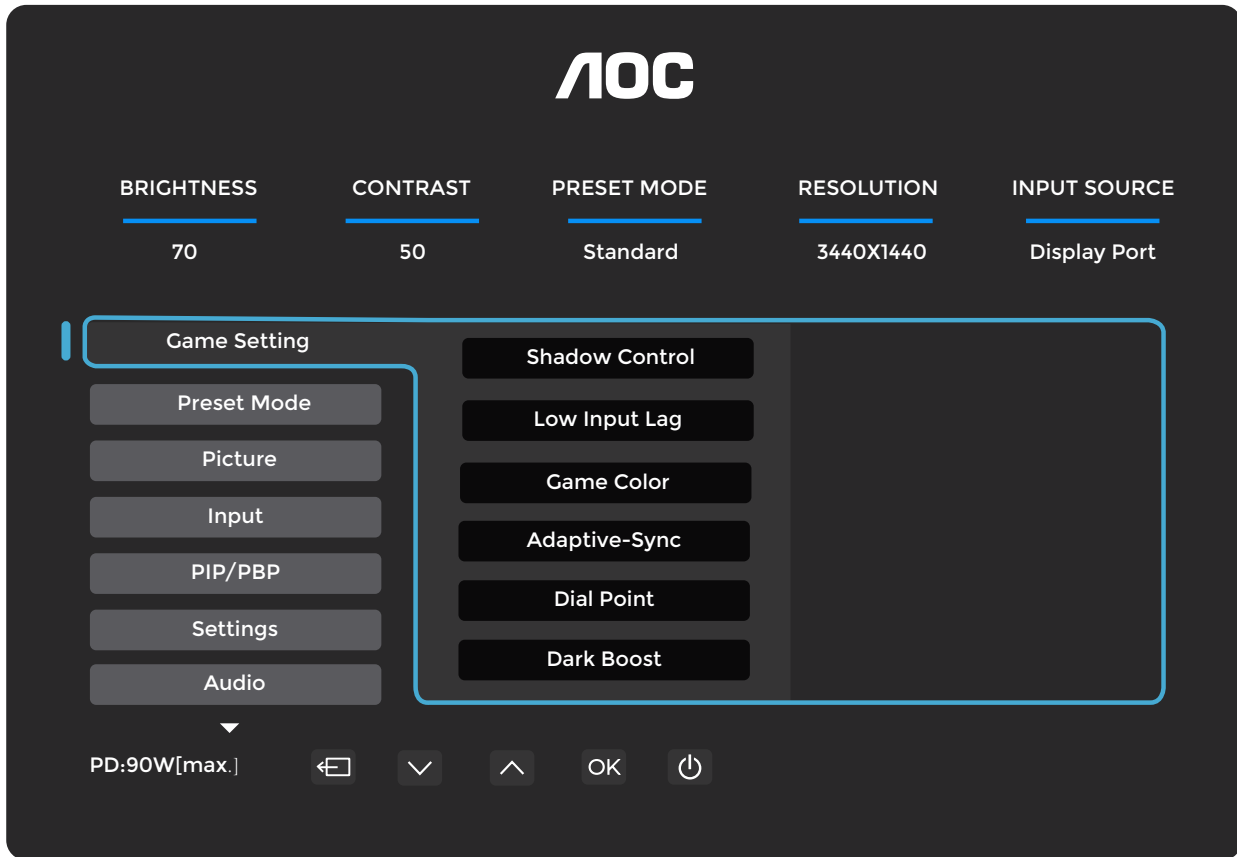

Shadow Control (Упр.тенью)	0-20	Значение по умолчанию для функции «Управление тенями» — 0; пользователь может регулировать его в диапазоне от 0 до 20 для повышения контрастности и получения более четкого изображения. Если изображение слишком темное и детали плохо различимы, установите значение в диапазоне от 0 до 20 для улучшения четкости.
Низкая задержка ввода	Выкл. / Вкл.	Отключить буфер кадров для уменьшения задержки ввода.
Game Color (Игровой цвет)	0 ~ 20	Игровой цвет предоставляет 0–20 уровней регулировки насыщенности для улучшения качества изображения.
Adaptive-Sync	Выкл. / Вкл.	Отключить или включить Adaptive-Sync. Напоминание о работе Adaptive-Sync: при включении функции Adaptive-Sync в некоторых игровых средах может наблюдаться мигание.
Dial Point (Точка прицела)	Выкл / Вкл / Динамический	Функция «Точка прицела» размещает индикатор прицеливания в центре экрана, помогая игрокам точно и аккуратно целиться в играх от первого лица (FPS).
Dark Boost (Усиление темного)	Выкл. / Уровень 1 / Уровень 2 / Уровень 3	Улучшите детализацию изображения в темных и светлых участках, чтобы скорректировать яркость на светлых участках и избежать перенасыщения.
MBR	0 ~ 20	MBR (снижение размытия движения) предоставляет 0–20 уровней регулировки для уменьшения размытия движения. Примечание 1. Функция MBR может быть настроена при выключенном Adaptive-Sync и частоте обновления $\geq 75$ Гц. 2. Яркость экрана будет уменьшаться по мере увеличения значения настройки.
MBR Sync	Выкл. / Вкл.	Отключить или включить синхронизацию MBR (удаление размытия движения).
Overdrive (Разгон)	Выкл. / Низкая / Средняя / Высокая / Усиление	Регулирует время отклика монитора. Примечание: Установка параметра «Разгон» в положение «Сильный» может привести к размытию изображения. Отрегулируйте или отключите функцию «Разгон» в соответствии с личными предпочтениями просмотра. Функция «Усиление» доступна только при отключенном Adaptive-Sync и частоте обновления 75 Гц или выше. Активация функции «Усиление» приведёт к снижению яркости экрана.

### Примечание

При использовании режимов «Чтение», «HDR Эффект - Изобр.», «HDR Эффект - Кино», «HDR Эффект - Игра», «Uniformity», «FPS», «RTS» и «Игр. реж. Гонки» функции «Усиление темного», «Упр.тенью» и «Игровой цвет» будут отключены.  
При включённом HDR невозможно выполнить регулировку функций «Усиление темного», «Упр.тенью» и «Игровой цвет».

## Preset Mode (Предуст. реж.)

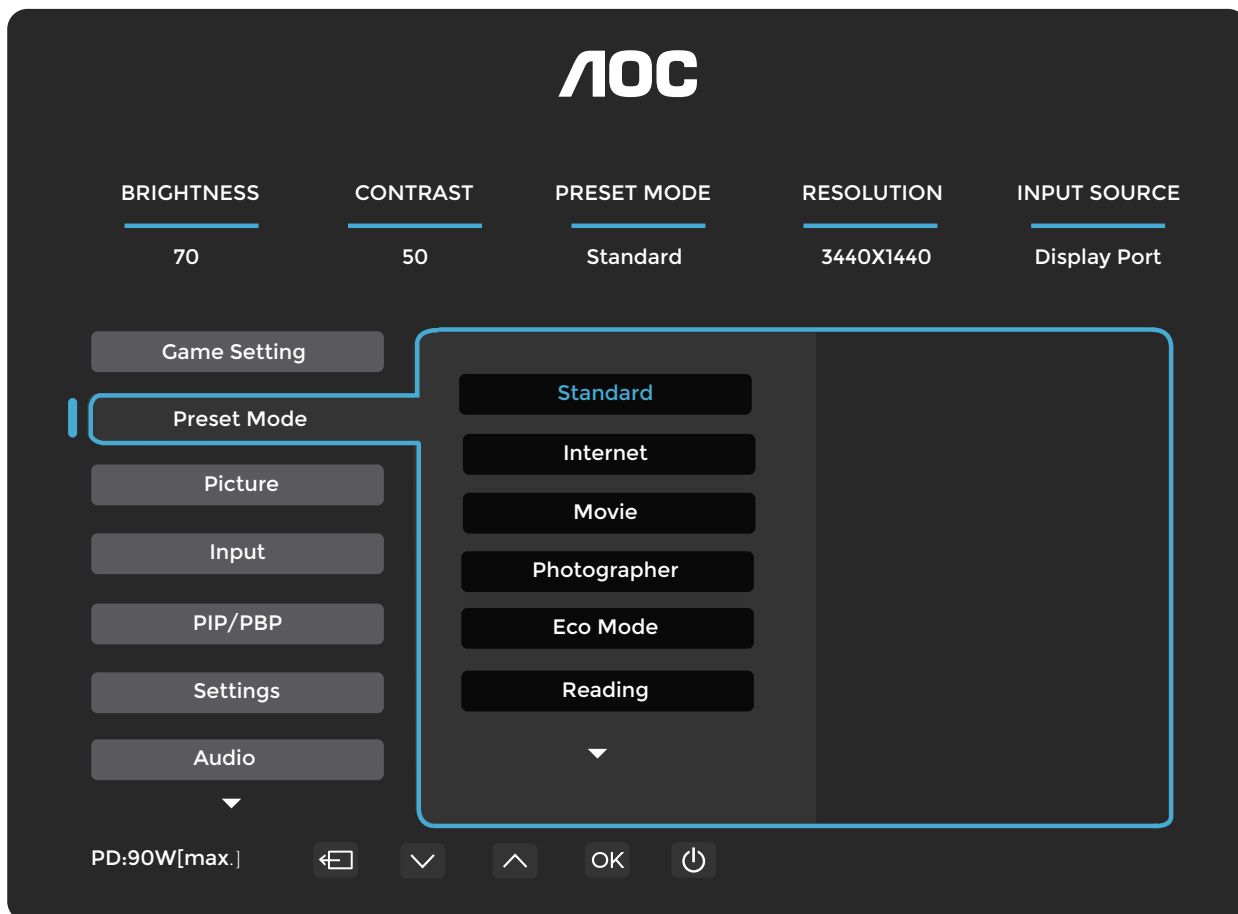

Standard (Стандарт)		Повысьте читаемость для подходящих веб- и мобильных игр.
Internet (Интернет)		Режим Интернета.
Movie (Кино)		Режим Фильма.
Photographer (Фотограф)		Photographer (Фотограф)Режим.
Eco Mode (Эконом)		Eco Mode (Эконом)
Reading (Чтение)		Режим Чтения.
HDR Effect - Picture (Эфф. HDR-изобр.)		Установите HDR-эффект в соответствии с вашими требованиями.
HDR Effect - Movie (Эфф. HDR-фильм)		
HDR Effect - Game (Эфф. HDR-игра)		
Sports (Спорт)		Режим Sports (Спорт)
Uniformity		Режим Однородности
FPS		Для игры в FPS (шутеры от первого лица). Улучшает детализацию черного цвета в темных сценах.
RTS		Для игры в RTS (стратегии в реальном времени). Улучшает качество изображения.
Racing (Гонки)		Для игры в гонки. Обеспечивает максимально быстрое время отклика и высокую насыщенность цвета.
Reset Color (Сбросить цвет)	Нет / Да	Сбросить настройки цвета по умолчанию.

## Picture (Изобр.)

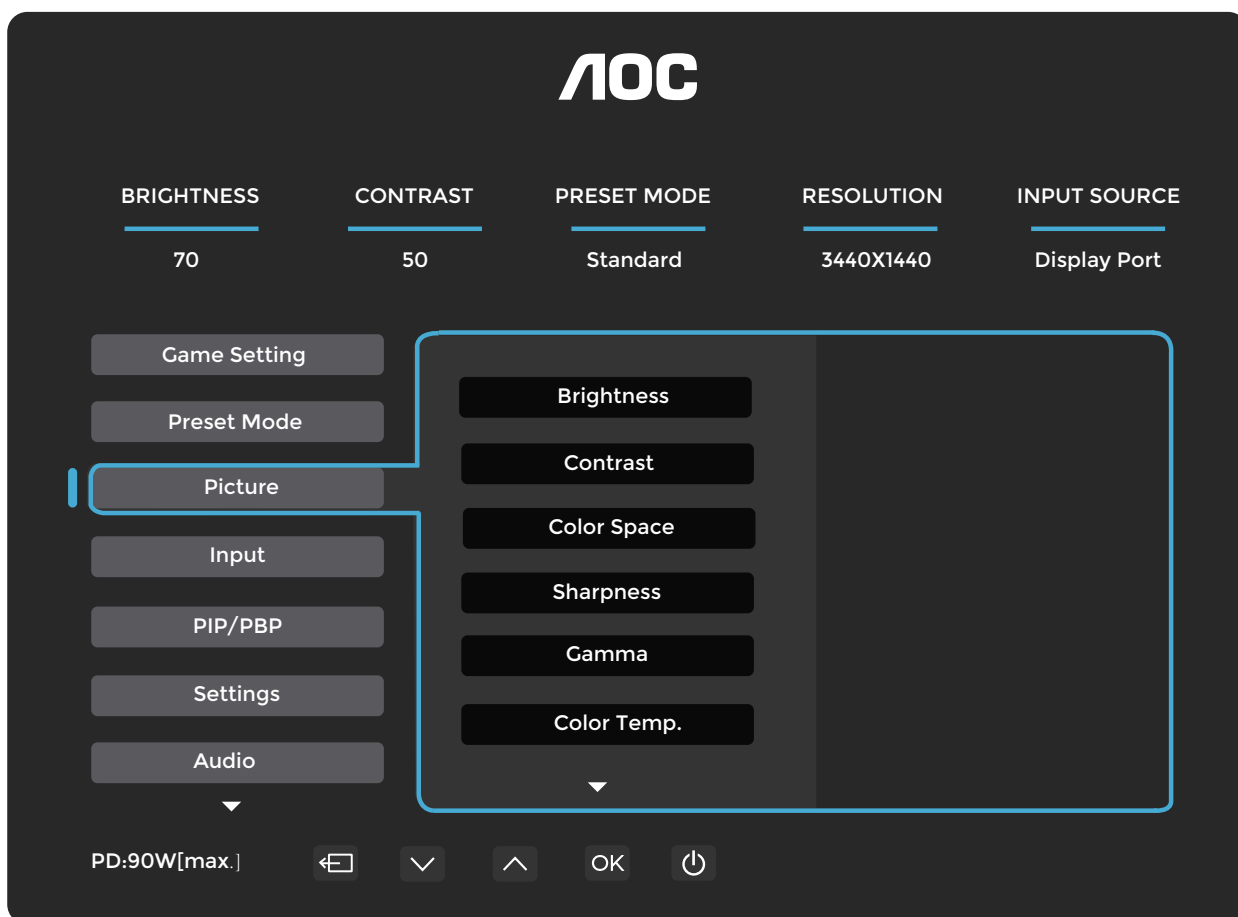

Brightness (Яркость)	0-100	Настройка подсветки
Контрастность	0-100	Контрастность из цифрового регистра.
Color Space (Цвет. протр.)	Panel Native	Панель со стандартным цветовым пространством.
	sRGB	Цветовое пространство sRGB.
Sharpness (Резк.)	0-100	Резкость Настройка.
Гамма	1,8 / 2,0 / 2,2 / 2,4 / 2,6	Настройка гаммы.
Color Temp. (Цв. Режим)	Собственное/5000K/ 6500K/7500K/ 8200K/9300K/ 11500K/Пользователь	Восстановить Цв. Режим из EEPROM.
Red (Красный)	0-100	Усиление красного из цифрового регистра.
Green (Зеленый)	0-100	Усиление зелёного из цифрового регистра.
Blue (Синий)	0-100	Усиление синего из цифрового регистра.
DCR	Выкл. / Вкл.	Отключить/включить динамическое соотношение контрастности
Clear Vision	Выкл./Низкий/Средний/ Strong (Высокая)	Настройка Clear Vision
Image Ratio (Формат Изображ.)	Полноэкранный/ Пропорции/1:1	Выберите соотношение изображения для отображения.

**Примечание**

- 1) Если в «Предуст. реж.» включены «Чтение», «HDR эффект – Изобр.», «HDR эффект – Кино», «HDR эффект – Игра», «Uniformity», «FPS», «RTS» или «Гонки», параметры «Контраст», «Цвет. простр.» и «Гамма» не подлежат регулировке.
- 2) Если «HDR» установлен в DisplayHDR, параметры «Яркость», «Контраст», «Цвет. простр.», «Гамма», «Цв. Режим», «Clear Vision» и «DCR» не подлежат регулировке.
- 3) Если «HDR» установлен в HDR Picture/Movie/Game, параметры «Цвет. простр.», «Гамма», «Цв. Режим» и «DCR» не подлежат регулировке.

## Input (Вход)

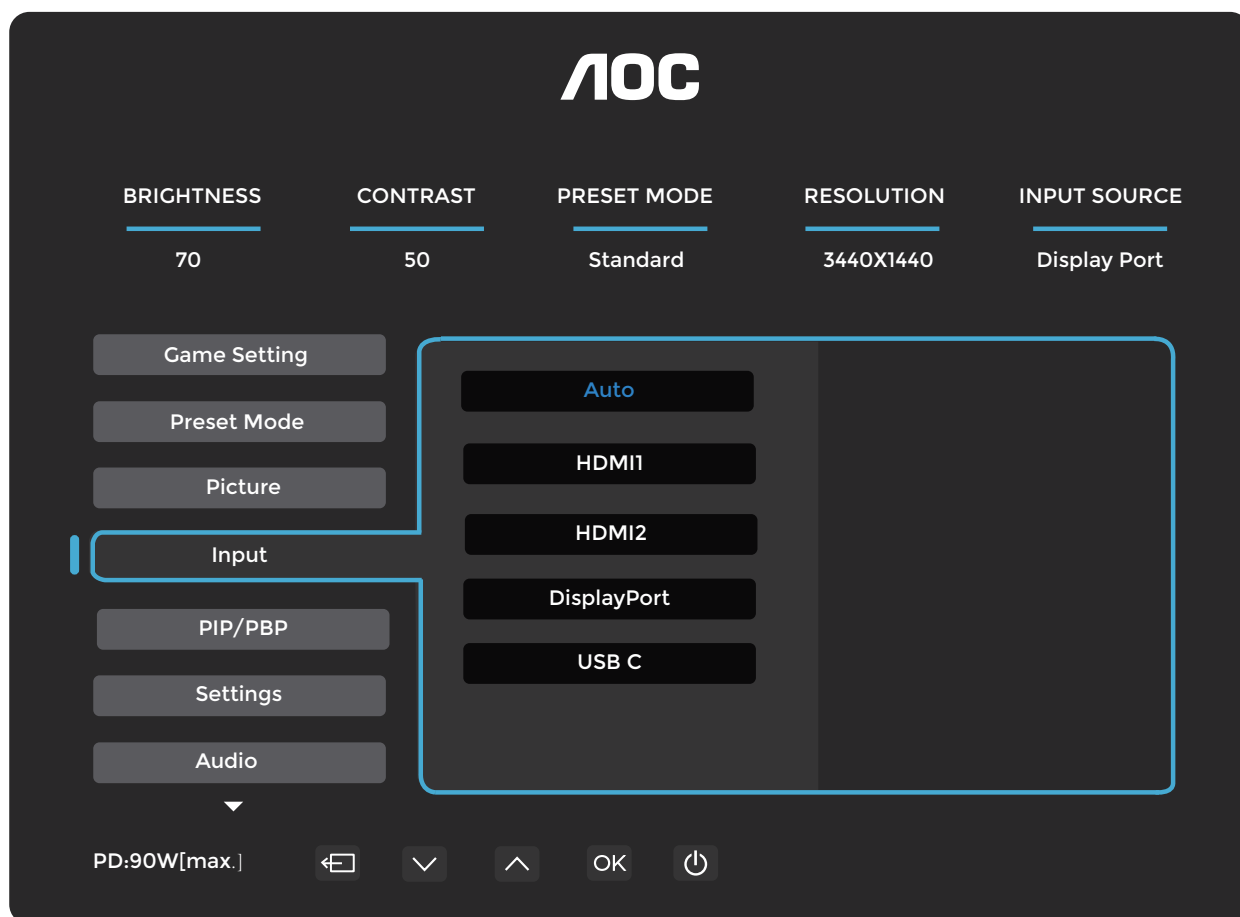

Auto (Автом.)		Выберите источник входного сигнала в режиме Auto (Автом.).
HDMI1		Выберите HDMI1 в качестве источника входного сигнала.
HDMI2		Выберите HDMI2 в качестве источника входного сигнала.
DisplayPort		Выберите порт DisplayPort в качестве источника входного сигнала.
USB C		Выберите USB C в качестве источника входного сигнала.

## PIP/PBP

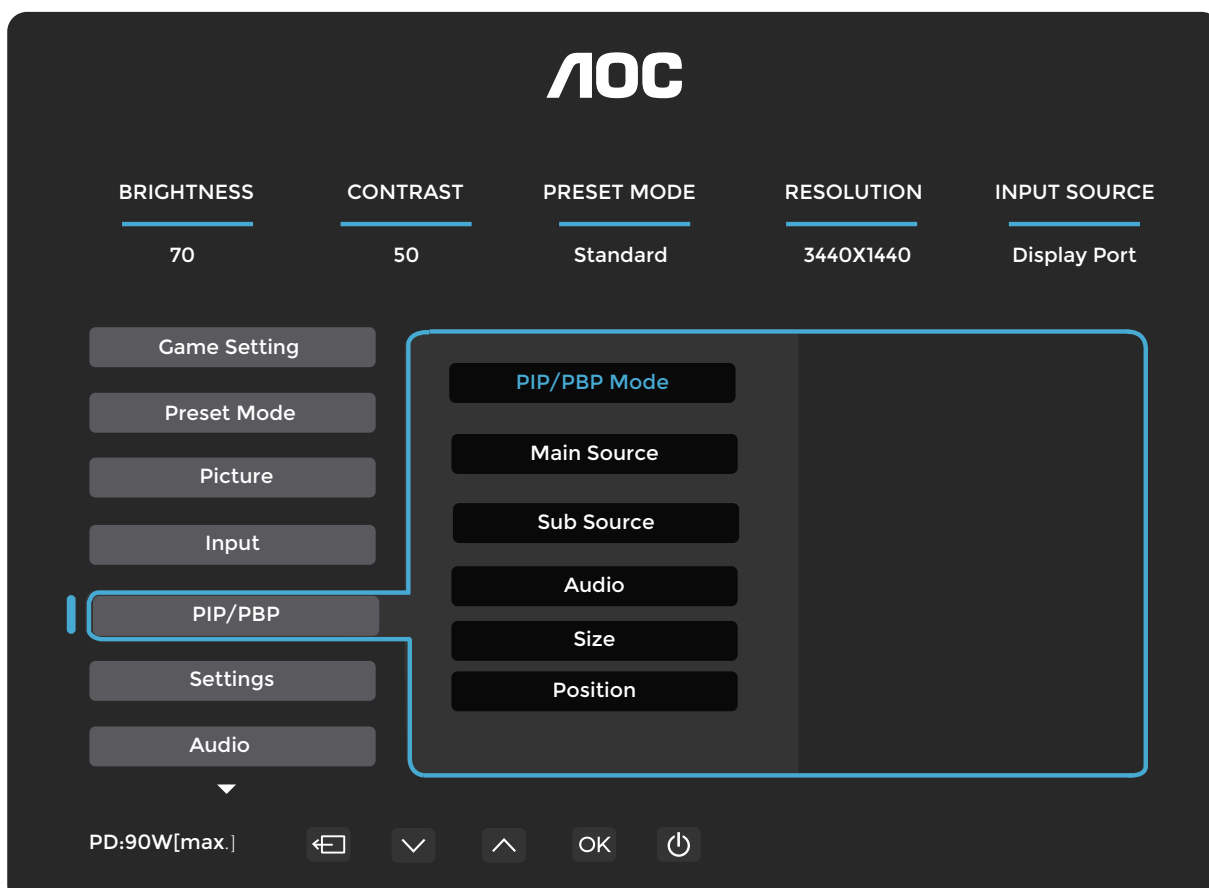

PIP/PBP Mode (Режим PIP/PBP)	Выкл / PIP / PBP	Отключить или включить PIP или PBP.
Main Source (Основ. источник)		Выберите источник сигнала для основного экрана.
Sub Source (Допол. источник)		Выберите источник сигнала для вторичного экрана.
Audio (Аудио)	Main Source (Основ. источник)	Отключить или включить Настройку звука.
	Sub Source (Допол. источник)	
Size (Размер)	Малый / Средний / Большой	Выберите размер экрана.
Position (Положение)	Верхний правый	Установите расположение экрана.
	Нижний правый	
	Верхний левый	
	Нижний левый	
Swap (Замена)	Вкл.: Замена	Выполните замену источника сигнала экрана.
	Выкл.: отсутствие действия	

Примечание:

1) Когда параметр «HDR» в разделе «Яркость» установлен в положение, отличное от «Выкл.», все элементы раздела «PIP/PBP» становятся недоступными для настройки.

2) При включении PBP/PIP совместимость источников сигнала основного и дополнительного экранов приведена в следующей таблице:

PBP		Основной источник			
		HDMI1	HDMI2	USB C	DisplayPort
Допол. источник	HDMI1	V	V	V	V
	HDMI2	V	V	V	V
	USB C	V	V	V	V
	DisplayPort	V	V	V	V

PIP		Основной источник			
		HDMI1	HDMI2	USB C	DisplayPort
Допол. источник	HDMI1	V	V	V	V
	HDMI2	V	V	V	V
	USB C	V	V	V	V
	DisplayPort	V	V	V	V

\* При включении PIP, если HDMI и DisplayPort одновременно используются в качестве источников сигнала для основного и дополнительного экранов, другой порт DisplayPort поддерживает разрешение до WQHD с частотой 60 Гц и глубиной цвета 8 бит (в формате RGB или YCbCr 444, а также в формате 4:2:0).

## Settings (Настройки)

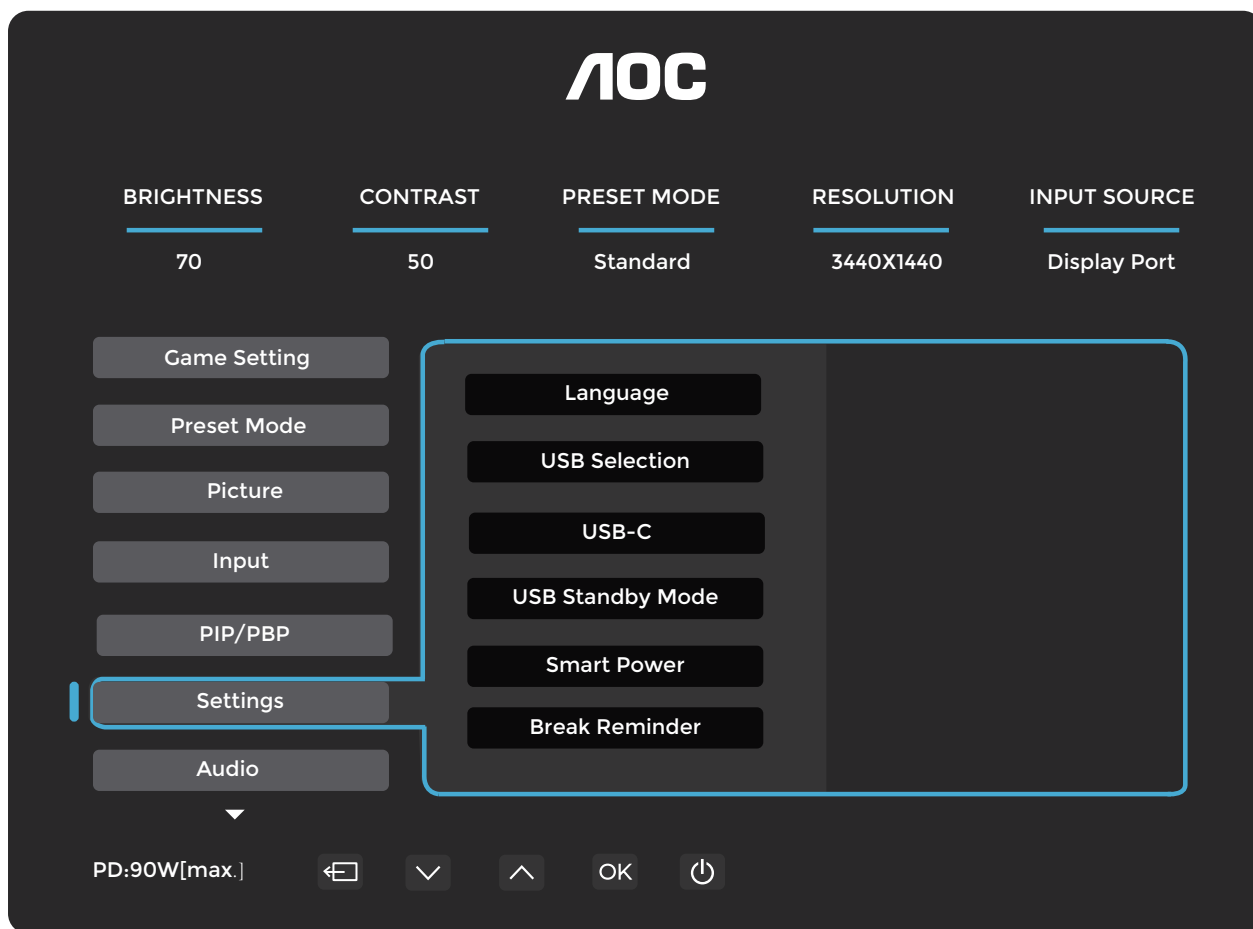

Язык		Выберите язык OSD.
USB Selection (USB Выбор)	Auto (Автом.) / USB-C / USB up (USB восходящий)	Выберите путь для данных восходящего канала USB
USB-C	High Data Speed (Выс. скор. пер. дан.) / High Resolution (Высок. разр.)	Если вы хотите подключить устройство USB-C, установите параметр USB в режим «Высок. разр.» или «Выс. скор. пер. дан.».
USB Standby Mode ()	Выкл. / Вкл.	
Smart Power (Умн. упр.пит.)	Выкл. / Вкл.	
Break Reminder (Напом. о пер.)	Выкл. / Вкл.	Напоминание о перерыве при непрерывной работе пользователя более 1 часа.
Таймер выкл. (ч)	0-24	Выберите время отключения питания постоянного тока.
DDC/CI	Нет / Да	Включить/выключить поддержку DDC/CI.
Resolution Notice (Увед. о разр.)	Выкл. / Вкл.	Сообщение об оптимальном разрешении.
Reset (Сброс настроек)	Нет / Да	Сброс меню к значениям по умолчанию.
	ENERGY STAR® или Нет	ENERGY STAR® доступен для отдельных моделей

## Audio (Аудио)

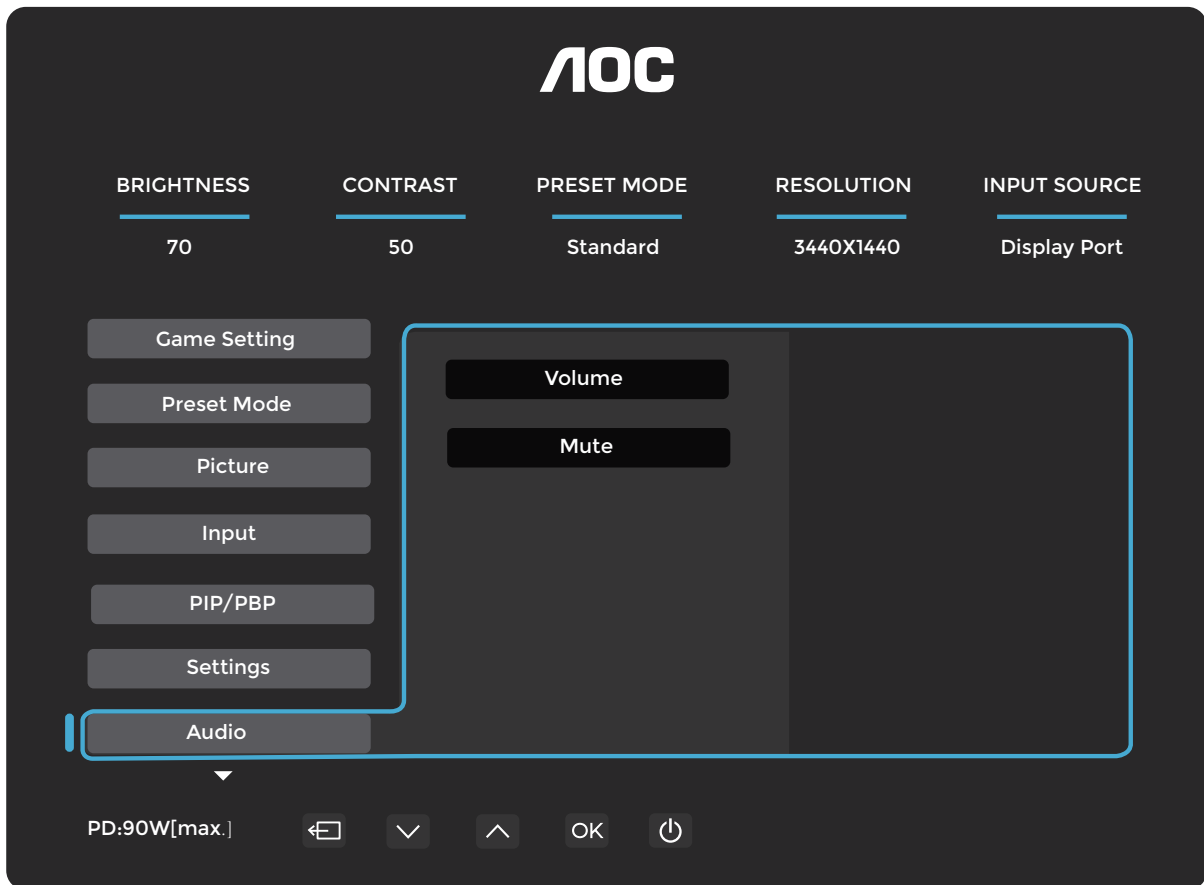

Volume (Громкость)	0-100	Регулировка уровня громкости.
Mute (Без звука)	Выкл. / Вкл.	Отключите звук (Без звука).

## OSD Setup (Настр. меню)

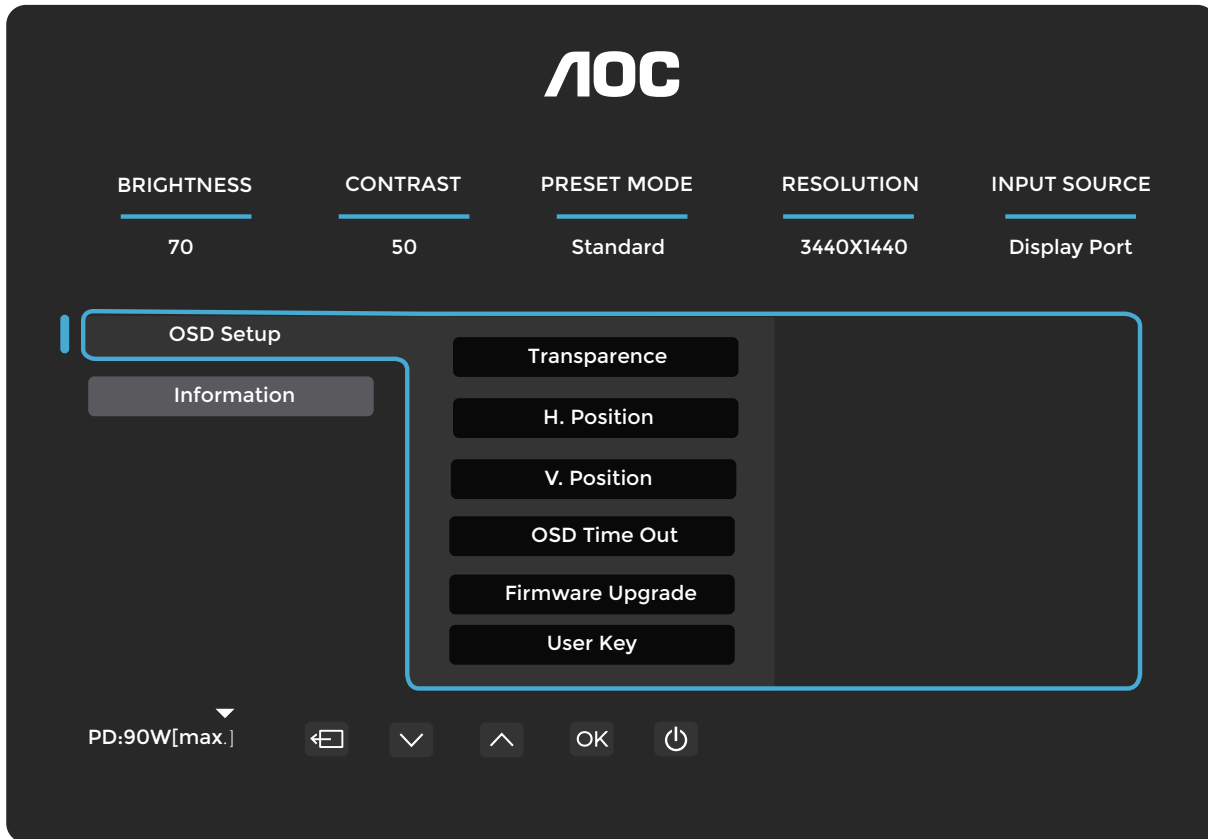

Transparence (Прозр.)	0-100	Настройка прозрачности OSD
Положение	0-100	Настройка горизонтального положения OSD
Положение	0-100	Настройка вертикального положения OSD
Тайм-аут	5-120	Настройка времени ожидания OSD
Firmware Upgrade (Обн. Микр.)	Нет / Да	Обновите прошивку через USB.
User Key (Кнопка пользов.)	Цвет. простр./ Предуст. реж./ Яркость/ Громкость/ Язык/ Гамма/ Color Temp. (Цв. Режим)	Пользов. настр. "V" меню горячих клавиш.

## Information (Инфо.)

The image shows the AOC OSD menu with the 'Information' screen selected. The menu is dark-themed with white text. At the top, the AOC logo is centered. Below it, five main menu items are listed: BRIGHTNESS (70), CONTRAST (50), PRESET MODE (Standard), RESOLUTION (3440X1440), and INPUT SOURCE (Display Port). A vertical bar on the left contains 'OSD Setup' and 'Information', with 'Information' highlighted. The main content area is divided into two columns. The left column lists: Input (HDMI2), Resolution (3440x1440@60Hz), Brightness (70), Gamma (2.2), HDR (SDR), and HBR2/HBR3 (HBR). The right column lists: SN (00000000), FW Version (V1.00), Firmware Date (20250430), and Sync (Adaptive-Sync). At the bottom left, it says 'PD:90W[max.]'. At the bottom center, there are navigation icons: a left arrow, a down arrow, an up arrow, 'OK', and a power icon.

**AOC**

BRIGHTNESS 70    CONTRAST 50    PRESET MODE Standard    RESOLUTION 3440X1440    INPUT SOURCE Display Port

OSD Setup

Information

Input	HDMI2	SN	00000000
Resolution	3440x1440@60Hz	FW Version	V1.00
Brightness	70	Firmware Date	20250430
Gamma	2.2	Sync	Adaptive-Sync
HDR	SDR		
HBR2/HBR3	HBR		

PD:90W[max.]    ⏪    ⏴    ⏵    OK    ⏻

# Светодиодный индикатор

Статус	LED Color (Цвет СИД)
Режим полной мощности	Белый
Режим активного отключения	Оранжевый

# Устранение неполадок

Проблема и вопрос	Возможные решения
<b>Индикатор питания не горит</b>	Убедитесь, что кнопка питания включена, а сетевой шнур правильно подключён к заземлённой розетке и к монитору.
<b>Изображение отсутствует на экране</b>	<ul style="list-style-type: none"> <li>● Правильно ли подключён сетевой шнур? Проверьте подключение сетевого шнура и источник питания.</li> <li>● Правильно ли подключён видеокабель? (Подключено с помощью HDMI-кабеля) Проверьте подключение HDMI-кабеля. (Подключено с помощью DisplayPort-кабеля) Проверьте подключение DisplayPort-кабеля. * Входы HDMI/DisplayPort могут отсутствовать в некоторых моделях.</li> <li>● Если питание включено, перезагрузите компьютер, чтобы увидеть начальный экран (экран входа в систему). Если появляется начальный экран (экран входа в систему), загрузите компьютер в соответствующем режиме (безопасный режим для Windows 7/8/10) и затем измените частоту видеокарты. (См. раздел «Настройка оптимального разрешения»). Если начальный экран (экран входа в систему) не появляется, обратитесь в сервисный центр или к вашему дилеру.</li> <li>● Вы видите сообщение «Вход не поддерживается» на экране? Это сообщение появляется, когда сигнал с видеокарты превышает максимальное разрешение и частоту обновления, поддерживаемые монитором. Установите разрешение и частоту обновления в пределах максимальных значений, поддерживаемых монитором.</li> <li>● Убедитесь, что установлены драйверы монитора AOC.</li> </ul>
<b>Изображение размытое и наблюдается эффект двоения или появление теней</b>	Отрегулируйте параметры Контрастности и Яркости. Нажмите горячую клавишу (AUTO) для автоматической настройки. Убедитесь, что вы не используете удлинительный кабель или переключатель. Рекомендуется подключать монитор непосредственно к выходному разъёму видеокарты на задней панели.
<b>Изображение дергается, мерцает или появляется волнообразный узор.</b>	Удалите электроприборы, которые могут вызывать электромагнитные помехи, как можно дальше от монитора. Используйте максимальную частоту обновления, поддерживаемую вашим монитором при используемом разрешении.
<b>Монитор застрял в режиме активного отключения.</b>	Выключатель питания компьютера должен быть включён. Видеокарта компьютера должна быть плотно установлена в слот. Убедитесь, что видеокабель монитора правильно подключён к компьютеру. Проверьте видеокабель монитора и убедитесь, что ни один контакт не согнут. Убедитесь, что ваш компьютер работает, нажав клавишу CAPS LOCK на клавиатуре и наблюдая за индикатором CAPS LOCK. Индикатор должен либо включиться, либо выключиться после нажатия клавиши.
<b>Отсутствует один из основных цветов (КРАСНЫЙ, ЗЕЛЁНЫЙ или СИНИЙ).</b>	Проверьте видеокабель монитора и убедитесь, что ни один контакт не повреждён. Убедитесь, что видеокабель монитора правильно подключён к компьютеру.
<b>Изображение на экране не центрировано или неправильно масштабировано.</b>	Отрегулируйте горизонтальное (H-Position) и вертикальное (V-Position) положение или нажмите горячую клавишу (AUTO).
<b>Изображение имеет цветовые искажения (белый цвет не выглядит белым).</b>	Отрегулируйте цветовую гамму RGB или выберите желаемую цветовую температуру.
<b>Горизонтальные или вертикальные помехи на экране.</b>	Используйте режим выключения Windows 7/8/10/11 для настройки ЧАСОВ и ФОКУСА. Нажмите горячую клавишу (AUTO) для автоматической настройки.
<b>Нормативные требования и обслуживание</b>	Обратитесь к информации о нормативных требованиях и обслуживании, содержащейся в руководстве на CD или на сайте <a href="http://www.aoc.com">www.aoc.com</a> (чтобы найти модель, приобретённую в вашей стране, и получить информацию о нормативных требованиях и обслуживании на странице поддержки).

# Технические характеристики

## Общие технические характеристики

Панель	Название модели	CU34E4CV		
	Система управления	TFT цветной ЖК-дисплей		
	Размер видимого изображения	86,4 см по диагонали		
	Шаг пикселя	0,23175 мм (Г) × 0,23175 мм (В)		
	Цвет отображения	1,07 млрд[1]		
Others (Другое)	Диапазон горизонтальной развертки	30 кГц~190 кГц		
	Максимальный размер горизонтальной развертки	797,22 мм		
	Диапазон вертикальной развертки	48~120 Гц		
	Вертикальный размер сканирования (максимальный)	333,72 мм		
	Оптимальное предустановленное разрешение	3440x1440@60Hz		
	Максимальное разрешение	3440x1440@100Hz(HDMI) 3440x1440@120Hz (DisplayPort/USB C)		
	Plug & Play	VESA DDC2B/CI		
	Источник питания	100-240 В~ 50/60 Гц 2,5 А		
	Потребляемая мощность	Типичное (яркость и контрастность по умолчанию)	37 Вт	
		Макс. (яркость = 100, контрастность = 100)	≤179 Вт	
		Режим ожидания	≤0,5 Вт	
	Теплоотвод	Нормальный режим работы	126,28 БТЕ/ч (тип.)	
		Сон (режим ожидания)	<1,71 БТЕ/ч	
Режим выключения		<1,02 БТЕ/ч		
Режим выключения (переключатель переменного тока)		0 БТЕ/ч		
USB C	USB-C	Двусторонний соединяемый разъем		
	Ультравысокая скорость	Передача данных и видео		
	DisplayPort	Встроенный режим DisplayPort Alt Mode		
	Источник питания	USB PD версия 3.0		
	Максимальная мощность источника питания	До 90 Вт <sup>[3]</sup> (5 В/3 А, 7 В/3 А, 9 В/3 А, 10 В/3 А, 12 В/3 А, 15 В/3 А, 20 В/4,5 А)		
Физические характеристики	Тип разъема	HDMI×2/DisplayPort/USB C/RJ45/USB×4/USB UP/Выход на наушники		
	RJ45	Ethernet LAN (10 Мбит/с/100 Мбит/с/1000 Мбит/с)		
	Тип сигнального кабеля	Съемный		
	Встроенный динамик	5 Вт × 2		
Условия окружающей среды	Температура	Рабочие	0°C~40°C	
		Неэксплуатационная	-25°C~55°C	
	Влажность	Рабочие	10%~85% (без конденсации)	
		Неэксплуатационная	5%~93% (без конденсации)	
	Высота	Рабочие	0 м~5000 м (0 фут~16404 фут)	
		Неэксплуатационная	0 м~12192 м (0 фут~40000 фут)	

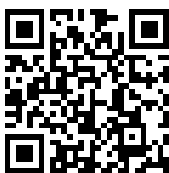

Примечание

[1] Максимальное количество отображаемых цветов, поддерживаемое данным изделием, составляет 1,07 млрд, а условия настройки следующие (возможны различия вследствие ограничений выходного сигнала некоторых видеокарт)  
 («V»: поддерживается, «\»: не поддерживается):

Version (Версия) Color Format Статус Color Bit	HDMI2.0		DisplayPort1.4		USB@USB3.2		USB@USB2.0	
	YCbCr420 YCbCr422	YCbCr444 RGB	YCbCr420 YCbCr422	YCbCr444 RGB	YCbCr420 YCbCr422	YCbCr444 RGB	YCbCr420 YCbCr422	YCbCr444 RGB
WQHD 120 Гц 10 бит	\	\	V	V	\	\	V	V
WQHD 120 Гц 8 бит	\	\	V	V	V	\	V	V
WQHD 100 Гц 10 бит	\	\	V	V	V	\	V	V
WQHD 100 Гц 8 бит	V	V	V	V	V	\	V	V
Низкое разрешение, 10 бит на канал	V	V	V	V	V	V	V	V
Низкое разрешение, 8 бит на канал	V	V	V	V	V	V	V	V

[2]: Для входного сигнала DisplayPort1.4/HDMI2.0, чтобы достичь разрешения WQHD 120 Гц с цветовой глубиной 1,07 млрд цветов и выше, требуется видеокарта с поддержкой DSC. Уточните у производителя видеокарты наличие поддержки DSC.

[3]: Порт USB C поддерживает максимальную выходную мощность 90 Вт, как указано в следующей таблице:

Умн. упр.пит. Выкл.	PD=65 Вт 20 В/3,25 А	Полноэкранный
Умн. упр.пит. Вкл.	PD=65 Вт 20 В/3,25 А	USB > 10 Вт
Умн. упр.пит. Вкл.	PD = 90 Вт, 20 В / 4,5 А	USB ≤ 10 Вт

Многофункциональный интерфейс USB-C с максимальной выходной мощностью 90 Вт. Выходная мощность может варьироваться в зависимости от сценария использования, условий окружающей среды или модели подключаемого ноутбука. Фактические значения определяются реальными условиями эксплуатации.

# Политика АОС в отношении дефектов пикселей на панелях мониторов

Компания АОС стремится поставлять продукцию высочайшего качества. Мы используем одни из самых передовых в отрасли производственных процессов и применяем строгий контроль качества. Тем не менее, дефекты пикселей или субпикселей на панелях мониторов иногда неизбежны.

Ни один производитель не может гарантировать полное отсутствие дефектов пикселей на всех панелях, однако АОС гарантирует, что любой монитор с количеством дефектов, превышающим допустимый уровень, будет отремонтирован или заменён в рамках гарантии. В настоящем документе поясняются различные типы дефектов пикселей и установлены допустимые уровни дефектов для каждого типа. Для получения права на гарантийный ремонт или замену количество дефектных пикселей на панели монитора должно превышать указанные допустимые уровни. Например, доля дефектных субпикселей не должна превышать 0,0004 % от их общего количества на мониторе.

Кроме того, компания АОС устанавливает ещё более высокие стандарты качества для определённых типов или комбинаций дефектов пикселей, которые являются более заметными по сравнению с другими. Данная политика действует во всём мире.

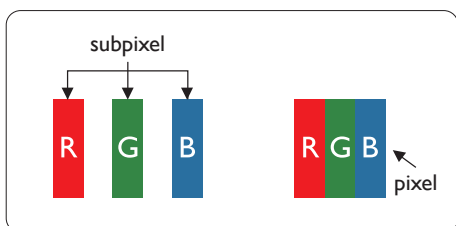

## Пиксели и субпиксели

Пиксель, или элемент изображения, состоит из трёх субпикселей основных цветов: красного, зелёного и синего. Множество пикселей вместе формируют изображение. Когда все субпиксели пикселя включены, три цветных субпикселя вместе воспринимаются как один белый пиксель. Когда все они выключены, три цветных субпикселя вместе воспринимаются как один чёрный пиксель. Другие комбинации включённых и выключенных субпикселей воспринимаются как одиночные пиксели других цветов.

## Типы дефектов пикселей

Дефекты пикселей и субпикселей проявляются на экране по-разному. Существует две категории дефектов пикселей и несколько типов дефектов субпикселей в каждой категории.

### Дефекты в виде светящихся точек

Дефекты в виде светящихся точек проявляются как пиксели или субпиксели, которые постоянно включены («Вкл.»). То есть светящаяся точка — это субпиксель, который выделяется на экране, когда монитор отображает тёмный узор. Существуют следующие типы дефектов в виде светящихся точек.

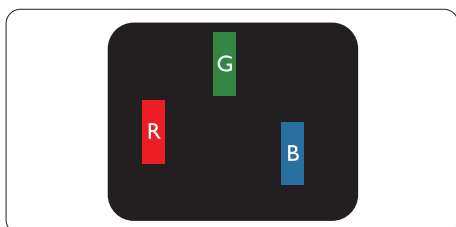

Один светящийся субпиксель красного, зелёного или синего цвета.

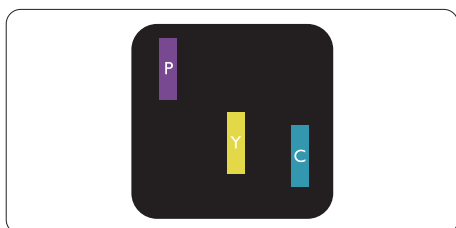

Два соседних светящихся субпикселя:

- Красный + Синий = Пурпурный
- Красный + Зелёный = Жёлтый
- Зелёный + Синий = Голубой (светло-синий)

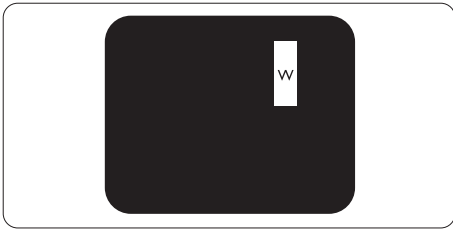

Три соседних светящихся субпикселя (один белый пиксель).

Примечание

Красная или синяя светлая точка должна быть ярче соседних точек более чем на 50 процентов, тогда как зелёная светлая точка — на 30 процентов ярче соседних точек.

#### Дефекты в виде чёрных точек

Дефекты в виде чёрных точек проявляются как пиксели или субпиксели, которые всегда тёмные или «выключены». Иными словами, тёмная точка — это субпиксель, выделяющийся на экране при отображении монитором светлого узора. Ниже приведены типы дефектов в виде чёрных точек.

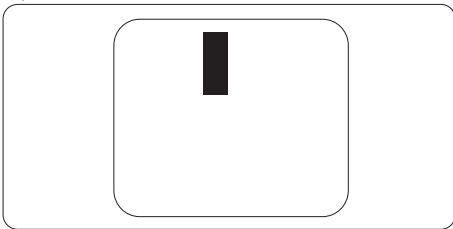

#### Близость дефектов пикселей

Поскольку дефекты пикселей и субпикселей одного типа, расположенные близко друг к другу, могут быть более заметными, компания АОС также устанавливает допуски на их взаимное расположение.

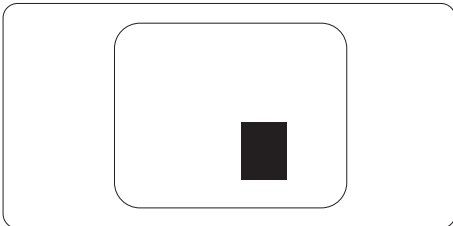

#### Допуски по дефектам пикселей

Для получения права на ремонт или замену в течение гарантийного срока из-за дефектов пикселей панель монитора АОС должна иметь дефекты пикселей или субпикселей, превышающие допуски, указанные в веб-руководстве.

ДЕФЕКТЫ В ВИДЕ СВЕТЛЫХ ТОЧЕК	ДОПУСТИМЫЙ УРОВЕНЬ
1 светящийся субпиксель	2
2 соседних светящихся субпикселя	1
3 соседних светящихся субпикселя (один белый пиксель)	0
Расстояние между двумя дефектами в виде светлых точек*	$\geq 15$ мм
Общее количество дефектов всех типов в виде светлых точек	2
ДЕФЕКТЫ В ВИДЕ ТЁМНЫХ ТОЧЕК	ДОПУСТИМЫЙ УРОВЕНЬ
1 тёмный субпиксель	5 или менее
2 соседних тёмных субпикселя	2 или менее
3 соседних тёмных субпикселя	$\leq 1$
Расстояние между двумя дефектами в виде тёмных точек*	$\geq 15$ мм
Общее количество дефектов всех типов в виде тёмных точек	5 или менее
ОБЩЕЕ КОЛИЧЕСТВО ТОЧЕЧНЫХ ДЕФЕКТОВ	ДОПУСТИМЫЙ УРОВЕНЬ
Общее количество дефектов ярких или черных точек всех типов	Не более 5

Примечание

\*: один или два смежных дефекта субпикселей приравниваются к одному дефекту точки.

## Предустановленные режимы отображения

Стандарт	РАЗРЕШЕНИЕ (±1 Гц)	ГОРИЗОНТАЛЬНАЯ ЧАСТОТА (кГц)	ВЕРТИКАЛЬНАЯ ЧАСТОТА (Гц)
VGA	640x480@60Hz	31.469	59.94
	640x480@67Hz	35	67
	640x480@72Hz	37.861	72.809
	640x480@75Hz	37.5	75
SVGA	800x600@56Hz	35.156	56.25
	800x600@60Hz	37.879	60.317
	800x600@72Hz	48.077	72.188
	800x600@75Hz	46.875	75
XGA	1024x768@60Hz	48.363	60.004
	1024x768@70Hz	56.476	70.069
	1024x768@75Hz	60.023	75.029
WXGA+	1440x900@60Hz	55.935	59.887
	832x624@75Hz	49.725	74.77
	1680x1050@60Hz	64.674	59.883
Full HD	1920x1080@60Hz	67.5	60
SXGA	1280x1024@60Hz	63.981	60.02
	1280x1024@75Hz	79.976	75.025
	1280x720@60Hz	44.772	59.855
	1280x960@60Hz	60	60
	2560x1080@60Hz	67.173	59.976
QHD	2560x1440@120Hz	176.4	120
WQHD	3440x1440@60Hz	88.861	60
	3440x1440@100Hz	149	100
	3440x1440@30Hz	44.43	30
	3440x1440@75Hz	111.9	75
	3440x1440@120Hz (DisplayPort/USB C)	176.4	120

Примечание: согласно стандарту VESA, при расчёте частоты обновления (частоты поля) различных операционных систем и видеокарт может наблюдаться погрешность (+/-1 Гц). Для повышения совместимости номинальная частота обновления данного изделия была округлена. Пожалуйста, ориентируйтесь на фактические характеристики продукта.

# Рекомендации по профилактике синдрома компьютерного зрения (CVS)

(Применимо только к соответствующей модели)

Мониторы AOC разработаны в соответствии со стандартом TÜV Rheinland® EyeComfort 3.0 для предотвращения утомления глаз при длительной работе за компьютером. Этот передовой четырёхзвёздочный стандарт обеспечивает снижение зрительной усталости благодаря сочетанию аппаратных и конструктивных особенностей, включённых по умолчанию в ваш монитор.

## Функции защиты зрения:

- **Антибликовый экран:** Матовое антибликовое покрытие минимизирует отражения от источников окружающего освещения, таких как окна или потолочные светильники, уменьшая зрительные помехи и повышая чёткость изображения на экране.
- **Технология отсутствия мерцания:** Использует управление подсветкой с помощью постоянного тока (DC) для поддержания стабильного уровня яркости и устранения мерцания экрана — распространённой причины утомления глаз.
- **Режим LowBlue:** Данный монитор снижает вредное воздействие синего света с уровня менее 50 % до менее 35 %, обеспечивая защиту глаз без ущерба для цветопередачи. Функция «Фильтр син. св.» установлена по умолчанию на заводе-изготовителе для соответствия требованиям сертификации TÜV Rheinland на аппаратное снижение синего света.
- **Режим Чтения:** Режим Чтения обеспечивает ощущение чтения с бумаги, оптимально подходящее для просмотра длинных документов, статей или электронных книг. Он создаёт более естественные и комфортные условия чтения за счёт регулировки контраста, яркости и цветовой температуры, тем самым снижая напряжение глаз при длительных сессиях чтения.

Для снижения утомления глаз и повышения продуктивности соблюдайте следующие рекомендации при организации рабочего места:

- **Оптимизируйте эргономику:** Расположите стол и стул так, чтобы ваши ноги стояли ровно на полу, глаза находились на расстоянии примерно вытянутой руки от экрана, а руки свободно лежали на клавиатуре и мыши. Уровень глаз должен быть на 5–7 см (2–3 дюйма) ниже верхнего края монитора. Если вы носите бифокальные или прогрессивные очки, отрегулируйте высоту монитора, чтобы минимизировать наклон головы.
- **Соблюдайте безопасное расстояние просмотра:** Поддерживайте расстояние от **50 до 70 сантиметров (20–28 дюймов)** между глазами и экраном. Длительная работа с экраном может вызвать утомление глаз и негативно сказаться на зрении. Для снижения нагрузки **делайте перерыв на отдых глаз продолжительностью от пяти до десяти минут** после каждого часа работы за экраном. Регулярное переключение взгляда на удалённые объекты также способствует расслаблению глазных мышц.
- **Настройка параметров отображения:** Выберите наиболее подходящий режим монитора для выполняемых задач или вручную отрегулируйте яркость и контраст в соответствии с вашим комфортом.
- **Контроль освещения:** Убедитесь, что на экране отсутствуют блики или отражения от потолочного освещения или окон. Освещённость области за монитором должна соответствовать яркости экрана, особенно при отображении светлых фонов. Избегайте использования люминесцентных ламп и сильно отражающих поверхностей.
- **Формируйте здоровые рабочие привычки:** Часто моргайте и соблюдайте правила ухода за глазами, чтобы предотвратить сухость и дискомфорт. Частые короткие перерывы эффективнее редких длительных для поддержания зрительного комфорта в течение дня.
- **Выполняйте упражнения для глаз и шеи:** Периодически фокусируйте взгляд на удалённых предметах, чтобы снизить утомление глаз. Закройте глаза и медленно вращайте ими по кругу. Чтобы снять напряжение, выполняйте упражнения для шеи, медленно наклоняя голову вперёд, назад и в стороны.

## Назначение контактов

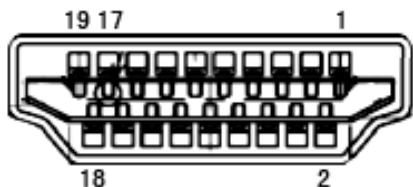

19-контактный кабель цветного сигнала дисплея

№ контакта	Название сигнала	№ контакта	Название сигнала	№ контакта	Название сигнала
1.	TMDS Data 2+	9.	TMDS Data 0-	17.	DDC/CEC Заземление
2.	Экран TMDS Data 2	10.	TMDS Clock +	18.	+5V Питание
3.	TMDS Data 2-	11.	Экран тактового сигнала TMDS	19.	Обнаружение подключения под напряжением
4.	Данные TMDS 1+	12.	Тактовый сигнал TMDS-		
5.	Экран TMDS Data 1	13.	CEC		
6.	Данные TMDS 1-	14.	Зарезервировано (не подключено на устройстве)		
7.	Данные TMDS 0+	15.	SCL		
8.	Экран данных TMDS 0	16.	SDA		

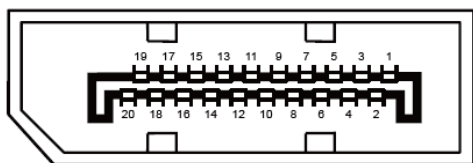

20-контактный кабель цветного сигнала дисплея

Контакт №	Название сигнала	Контакт №	Название сигнала
1	ML_Lane 3 (n)	11	GND
2	GND	12	ML_Lane 0 (p)
3	ML_Lane 3 (p)	13	CONFIG1
4	ML_Lane 2 (n)	14	CONFIG2
5	GND	15	AUX_CH(p)
6	ML_Lane 2 (p)	16	GND
7	ML_Lane 1 (n)	17	AUX_CH(n)
8	GND	18	Обнаружение подключения под напряжением
9	ML_Lane 1 (p)	19	Возврат DP_PWR
10	ML_Lane 0 (n)	20	DP_PWR

# Plug and Play

## Функция Plug & Play DDC2B

Данный монитор оснащён возможностями VESA DDC2B в соответствии со стандартом VESA DDC. Это позволяет монитору информировать хост-систему о своей идентификации и, в зависимости от уровня используемого DDC, передавать дополнительную информацию о своих возможностях отображения.

DDC2B представляет собой двунаправленный канал передачи данных, основанный на протоколе I2C. Хост может запрашивать информацию EDID через канал DDC2B.

# HDMI®

HIGH-DEFINITION MULTIMEDIA INTERFACE