

AOC GAMING



دليل استخدام

U32G4U

AOC GAMING MONITOR

١	السلامة
١	المفاهيم الترميزية
	الطاقة ٢
٣	التثبيت
٤	التنظيف
٥	غير ذلك
٦	الإعداد
٦	محتويات العبوة
٧	إعداد الحامل والقاعدة
٨	ضبط زاوية الرؤية
٩	توصيل الشاشة
١٠	التحضير لتثبيت ذراع التعليق على الحائط الاختياري
١١	وظيفة Adaptive-Sync
١٢	HDR
١٣	الضبط
١٣	مفاتيح التشغيل السريع
١٤	إعداد المعلومات المعروضة على الشاشة
٥١	Game Setting (إعداد الألعاب)
١٧	Picture (الصورة)
٢٠	PIP/PBP
٢٢	Settings (الإعدادات)
٢٣	Audio (يتوص)
٤٢	OSD Setup (إعداد المعلومات المعروضة على الشاشة)
٢٥	Information (معلومات)
٢٦	مؤشر بيان الحالة
٢٧	استكشاف الأعطال وإصلاحها
٢٨	المواصفات
٢٨	مواصفات عامة
٢٩	أوضاع العرض المعدة مسبقاً
٣٠	تعيين الدبابيس
٣١	التوصيل والتشغيل

السلامة

المفاهيم الترميزية

توضح الأقسام الفرعية التالية المفاهيم الترميزية المستخدمة في هذا الدليل؛

الملاحظات والتنبيهات والتحذيرات

قد تكون قوالب النصوص الواردة في هذا الدليل مرفقة برموز ومكتوبة بخط عريض أو مائل. وهذه القوالب عبارة عن ملاحظات وتنبيهات وتحذيرات يتم استخدامها على النحو التالي:



ملاحظة: تشير الملاحظة إلى معلومات مفيدة تساعدك على استخدام نظام الكمبيوتر على النحو الأمثل.



تنبيه: يشير التنبيه إلى وجود أضرار محتملة قد تؤدي إلى تلف الجهاز أو فقدان البيانات كما يرشدك إلى كيفية تجنب المشكلات المماثلة.



تحذير: تحذير يشير إلى احتمال التعرض لإصابة جسدية كما يرشدك إلى كيفية تجنب المشكلة. قد تظهر بعض التحذيرات بتنسيقات بديلة وقد لا تكون مرفقة برموز. وفي الحالات المماثلة، فإن العرض المحدد للتحذير يكون مصرح به من قبل السلطة التنظيمية.

الطاقة

⚠️ ينبغي تشغيل الشاشة باستخدام مصدر تيار كهربائي من النوع الموضح على الملصق الخاص بها فقط. وفي حال عدم التأكد من نوع التيار الكهربائي المتاح في منزلك، اتصل بالموزع أو بشركة الكهرباء المحلية.

⚠️ الشاشة مزودة بقباس مؤرض ذي ثلاثة-دبابيس، قابس مزود بدبوس تأريض ثالث، وكأحد خصائص الأمان، لا يتناسب هذا القابس إلا مع مقبس الطاقة المؤرض. في حالة عدم توافق المقبس مع القابس ثلاثي الأسلاك، استعن بفني كهرباء لتركيب المقبس الصحيح أو استخدم مهابىء لتأريض الشاشة بأمان، لا تقم بإبطال غرض السلامة الخاص بقباس التوصيل الأرضي.

⚠️ قم بفصل الشاشة أثناء العواصف البرقية أو في حالة عدم استخدامها لفترة طويلة، حيث يعمل ذلك على حمايتها من التلف الذي قد يلحق بها نتيجة التمدد المفاجئ للتيار الكهربائي.

⚠️ لا تقم بالتحميل الزائد على مقسمات التيار أو كبلات الإطالة، فقد يؤدي ذلك إلى حدوث حريق أو صدمة كهربائية.

⚠️ لضمان الحصول على جودة تشغيل مناسبة، لا تستخدم الشاشة إلا مع أجهزة الكمبيوتر المدرجة في قائمة UL والمجهزة بمقابس مهيأة بحيث تناسب الجهد الكهربائي من 100 إلى 240 فولت تيار متردد، وتيار 5 أمبير على الأقل.

⚠️ ينبغي تركيب مقبس التيار الموجود على الحائط بالقرب من الشاشة بحيث يمكن الوصول إليه بسهولة.

التثبيت

⚠️ تجنب وضع الشاشة على عربة أو كتيفة أو طاولة غير ثابتة أو حامل أو حامل ثلاثي غير ثابت، فقد يتسبب سقوطها في إصابة الشخص الذي يستخدمها وإتلافها. احرص على استخدام عربة أو حامل أو حامل ثلاثي أو كتيفة أو طاولة موصى بها من الجهة المصنعة أو التي تم شراؤها مع المنتج فقط. اتبع التعليمات الواردة من الجهة المصنعة عند تثبيت المنتج واستخدم ملحقات التثبيت الموصى بها من قبل الجهة المصنعة، كما ينبغي توخي الحذر والعناية عند نقل المنتج والمنضدة المتحركة معاً.

⚠️ لا تدفع بأي جسم داخل الفتحات الموجودة بالغلّاف الخارجي للشاشة، فقد ينتج عن ذلك حدوث أعطال في أجزاء الدائرة الكهربائية مما يؤدي إلى حدوث حريق أو صدمة كهربائية. ولا تقم أبداً بسكب سوائل على الشاشة.

⚠️ تجنب وضع الجزء الأمامي من الشاشة على الأرض.

⚠️ في حالة تثبيت الشاشة على حائط أو رف، استخدم أدوات التثبيت المعتمدة من الجهة المصنعة واتباع التعليمات الخاصة بها.

⚠️ لتجنب تلف محتمل مثل تقشر اللوحة من الإطار، تأكد من عدم إمالة الشاشة لأسفل بزوايا أكبر من 5- درجات. إذا تم تجاوز الحد الأقصى لقياس زاوية الإمالة لأسفل البالغ 5- درجات، فلن يكون تلف الشاشة مشمولاً بالضمان.

⚠️ اترك مساحة خالية حول الشاشة كما هو موضح أدناه، إذ يؤدي عدم القيام بذلك إلى نقص دوران الهواء، ومن ثم ارتفاع درجة الحرارة مما قد يؤدي إلى نشوب حريق أو إلحاق الضرر بالشاشة.

اطلع أدناه على مسافات التهوية الموصى بها حول الشاشة عند تثبيتها على الحائط أو على الحامل:

تثبيت الشاشة باستخدام حامل

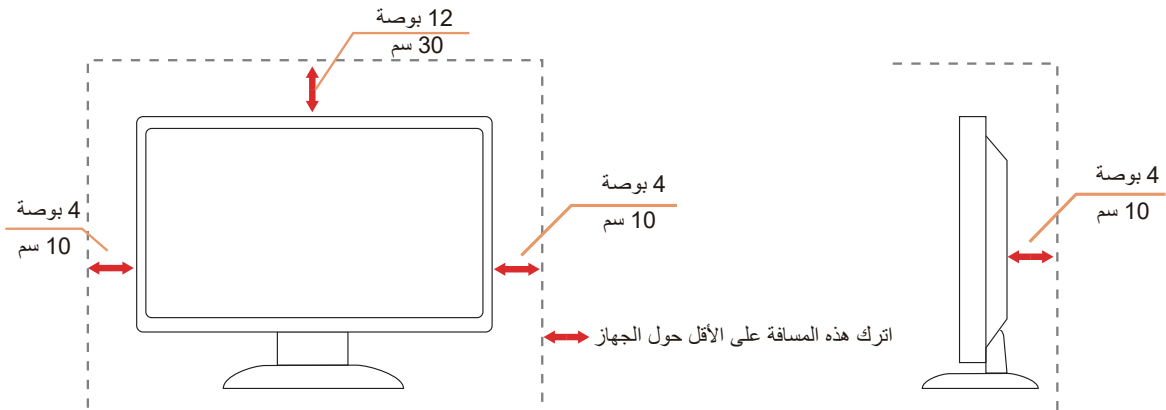

التنظيف

⚠️ قم بتنظيف الغلاف الخارجي بقطعة قماش على نحو منتظم، يمكنك استخدام منظف معتدل لمسح البقع بدلاً من المنظف القوي الذي قد يؤدي إلى كسر الغلاف الخارجي للمنتج.

⚠️ تأكد من عدم تسرب المنظف إلى المنتج عند التنظيف، ويجب كذلك ألا تكون قطعة قماش التنظيف خشنة حتى لا تؤدي إلى خدش سطح الشاشة.



⚠️ يرجى فصل كبل الطاقة قبل تنظيف المنتج.

غير ذلك

! في حالة انبعاث رائحة غريبة من المنتج أو أصوات أو دخان، قم بفصل قابس الطاقة على الفور والاتصال بمركز الصيانة.

! تأكد من عدم سد فتحات التهوية بمنضدة أو ستارة.

! لا تعرض شاشة LCD لاهتزازات شديدة أو صدمات قوية أثناء التشغيل.

! تجنب الطرق على الشاشة أو إسقاطها أثناء التشغيل أو النقل.

! يجب أن تتوفر لأسلاك الطاقة موافقات السلامة المناسبة. بالنسبة إلى ألمانيا، يجب أن تتمتع بالموصفات H03VV-F/H05VV-F, 3G, 0.75 mm² أو أفضل. بالنسبة إلى البلدان الأخرى، تُستخدم الأنواع المناسبة حسب كل بلد.

! قد يتسبب ضغط الصوت الزائد الصادر من سماعات أذن أو سماعات رأس في فقدان حاسة السمع. يؤدي ضبط موازن الصوت على الحد أقصى إلى زيادة فوئية خرج سماعات الأذن وسماعات الرأس؛ مما يتسبب في ارتفاع مستوى ضغط الصوت.

الإعداد

محتويات العبوة



Monitor



Quick Start Guide



Warranty Card

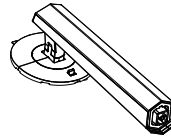

Stand



Base



Power Cable



HDMI Cable



DisplayPort Cable



USB Cable

* لا تتوفر كل كبلات الإشارة في كل البلدان والمناطق. يرجى التحقق من الموزع المحلي أو المكتب الفرعي التابع لشركة AOC.

إعداد الحامل والقاعدة

يُرجى اتباع الخطوات الموضحة أدناه لإعداد القاعدة أو إزالتها.

الإعداد:

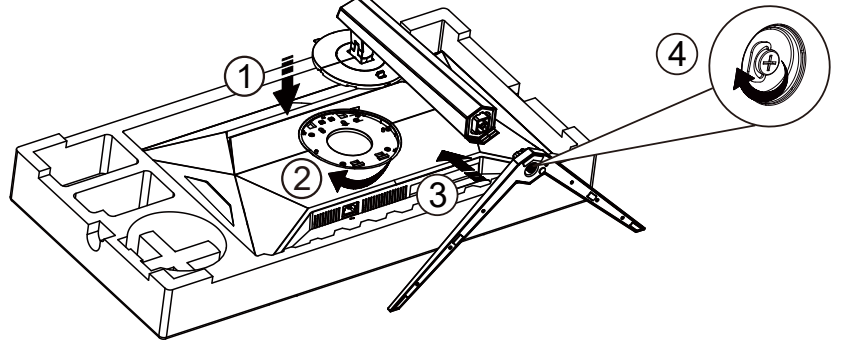

الإزالة:

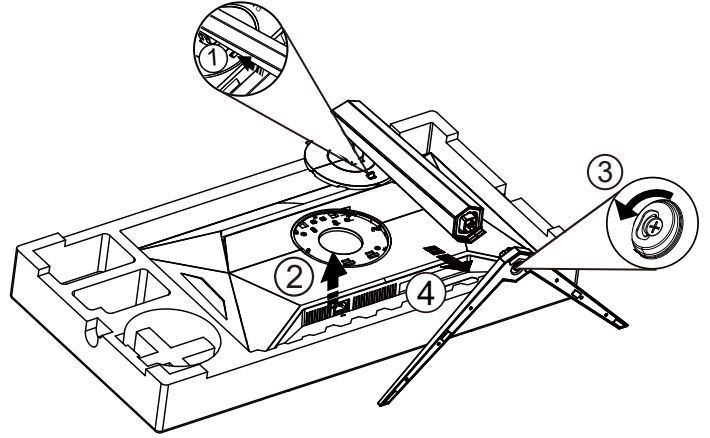

ملاحظة: قد يختلف تصميم الشاشة عن المبين في الرسوم التوضيحية.

ضبط زاوية الرؤية

للحصول على أفضل تجربة مشاهدة، يوصى المستخدم بالتأكد من قدرته على النظر إلى وجهه بالكامل في الشاشة، ثم ضبط زاوية الشاشة حسبما يفضل. يمكنك ضبط الشاشة كما هو موضح أدناه:

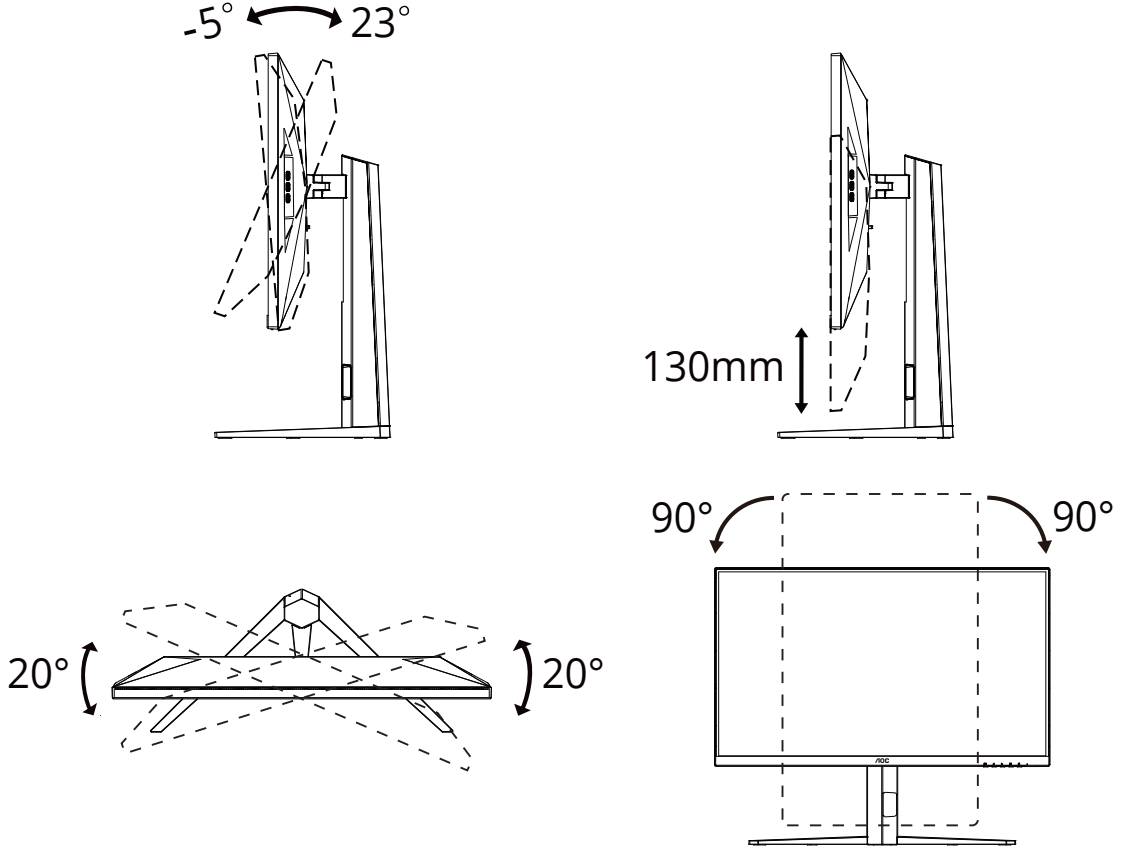

ملاحظة:

تجنب لمس شاشة LCD عند تغيير الزاوية، فقد يؤدي ذلك إلى إلحاق الضرر بالشاشة أو كسرها.

تحذير ⚠

- لتجنب تلف محتمل في الشاشة مثل تقشر اللوحة، تأكد من عدم إمالة الشاشة لأسفل بزاوية أكبر من ٥ درجات.
- اضغط على الشاشة أثناء ضبط زاويتها. أمسكها من الإطار فقط.

توصيل الشاشة

توصيلات الكيبلات الموجودة بالجزء الخلفي من الشاشة وجهاز الكمبيوتر:

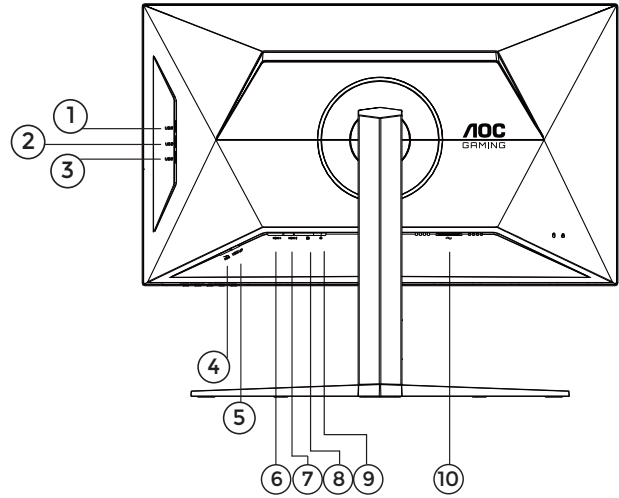

١. USB ٣,٢ Gen٢ downstream
٢. USB ٣,٢ Gen٢ downstream
٣. USB ٣,٢ Gen٢ downstream
٤. USB ٣,٢ Gen٢ downstream+شحن
٥. USB upstream
٦. HDMI ١
٧. HDMI ٢
٨. DisplayPort
٩. سماعة الرأس
١٠. الطاقة

التوصيل بالكمبيوتر

- ١- قم بتوصيل سلك الطاقة بالجزء الخلفي من شاشة العرض بطريقة محكمة.
 - ٢- قم بإيقاف تشغيل الكمبيوتر وقم بفصل كبل الطاقة.
 - ٣- قم بتوصيل كبل الإشارة الخاص بشاشة العرض بموصل الفيديو الموجود على الجزء الخلفي من الكمبيوتر.
 - ٤- قم بتوصيل سلك الطاقة الخاص بالكمبيوتر وشاشة العرض بمأخذ تيار كهربائي قريب.
 - ٥- قم بتشغيل الكمبيوتر وشاشة العرض.
- في حالة ظهور صورة على الشاشة، تكون عملية التركيب والتوصيل قد تمت بنجاح. ولكن في حالة عدم ظهور صورة، انظر حل المشكلات.
لحماية الجهاز، احرص دائمًا على إغلاق جهاز الكمبيوتر وشاشة LCD قبل التوصيل.

ي رايتخلا طناحا و اءق يلعتا عارذ بيكرت ريضحتا

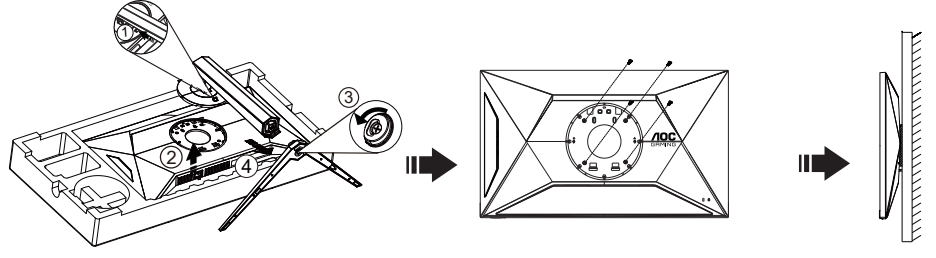

يمكن تركيب الشاشة على ذراع معلق بالحائط يتم شراؤه على حدة. قم بفصل الطاقة قبل هذا الإجراء. اتبع الخطوات التالية:

1. قم بإزالة القاعدة.
2. اتبع تعليمات المصنِّع لتجميع الذراع المعلق على الحائط.
3. ضع الذراع المعلق في الحائط على مؤخرة الشاشة. قم بمحاذاة الفتحات الموجودة في الذراع مع الفتحات الموجودة بالشاشة.
4. قم بتركيب 4 مسامير في الفتحات وقم بإحكام ربطها.
5. أعد توصيل الكبلات. راجع دليل المستخدم المرفق مع ذراع التعليق بالحائط الاحتياطي للحصول على تعليمات بشأن التركيب في الحائط.

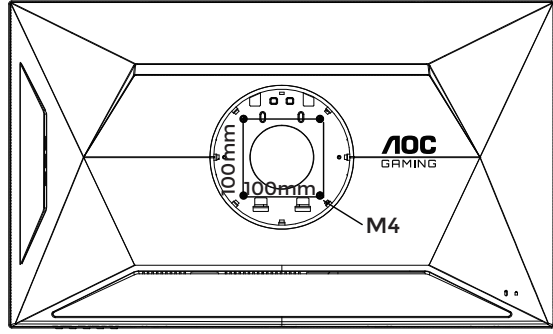

M4 * (10+X) : طئاح و ل ع تي بي ثتلا ي غارب تا فاص او م
طئاح و ل ع تي بي ثتلا ءفي تئك كئمس (X = مم

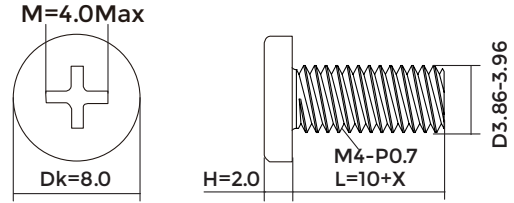

ملاحظة: لا تتوفر فتحات مسامير التعليق VESA مع كافة الطرازات، برجاء التحقق من ذلك مع الموزع أو الإدارة الرسمية لشركة. تواصل دائماً مع المصنِّع لمعرفة كيفية التركيب باستخدام كُتيبة تثبيت على حائط.

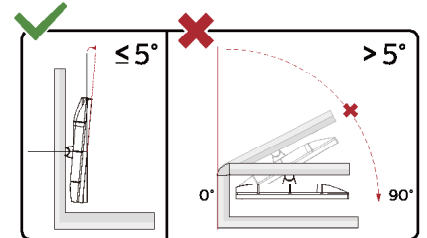

* قد يختلف تصميم الشاشة عن المبين في الرسوم التوضيحية.

⚠ تحذير

- لتجنب تلف محتمل في الشاشة مثل تقشر اللوحة، تأكد من عدم إمالة الشاشة لأسفل بزاوية أكبر من ٥ درجات.
- ا تضغط على الشاشة أثناء ضبط زاويتها. أمسكها من الإطار فقط.

وظيفة Adaptive-Sync

- 1- تعمل وظيفة Adaptive-Sync باستخدام DisplayPort/HDMI
- 2- بطاقة الرسومات المتوافقة: في ما يلي قائمة البطاقات الموصى بها، ويمكن التحقق منها من خلال زيارة www.AMD.com بطاقات الرسومات

- Radeon™ RX Vega ١ سلسلة
- Radeon™ RX ٥٠٠
- Radeon™ RX ٤٠٠ series
- (باستثناء سلسلة R٩ ٣٧٠/X, R٧ ٣٧٠/X, R٧ ٢٦٥) Radeon™ R٩/R٧ ٣٠٠
- (٢٠١٦) Radeon™ Pro Duo
- Radeon™ R٩ Nano
- Radeon™ R٩ Fury
- (باستثناء سلسلة R٩ ٢٧٠/X, R٩ ٢٨٠/X) Radeon™ R٩/R٧ ٢٠٠

المعالجات

- ٢٧٠٠U ٧™AMD Ryzen
- ٢٥٠٠U ٥™AMD Ryzen
- ٢٤٠٠G ٥™AMD Ryzen
- ٢٣٠٠U ٣™AMD Ryzen
- ٢٢٠٠G ٣™AMD Ryzen
- ٩٨٠٠-AMD PRO A١٢
- ٩٨٠٠E-AMD PRO A١٢
- ٩٧٠٠-AMD PRO A١٠
- ٩٧٠٠E-AMD PRO A١٠
- ٩٦٠٠-AMD PRO A٨
- ٩٥٠٠-AMD PRO A٦
- ٩٥٠٠E-AMD PRO A٦
- ٨٨٧٠-AMD PRO A١٢
- ٨٨٧٠E-AMD PRO A١٢
- ٨٧٧٠-AMD PRO A١٠
- ٨٧٧٠E-AMD PRO A١٠
- ٨٧٥٠B-AMD PRO A١٠
- ٨٦٥٠B-AMD PRO A٨
- ٨٥٧٠-AMD PRO A٦
- ٨٥٧٠E-AMD PRO A٦
- ٨٣٥٠B-AMD PRO A٤
- ٧٨٩٠K-AMD A١٠
- ٧٨٧٠K-AMD A١٠
- ٧٨٥٠K-AMD A١٠
- ٧٨٠٠-AMD A١٠
- ٧٧٠٠K-AMD A١٠
- ٧٦٧٠K-AMD A٨
- ٧٦٥٠K-AMD A٨
- ٧٦٠٠-AMD A٨
- ٧٤٠٠K-AMD A٦

HDR

قد تنشيط الشاشة وظيفة HDR تلقائيًا في حالة توافق المشغل والمحتوى. الرجاء الاتصال بمصنّع الجهاز وموفر المحتوى للحصول على معلومات حول توافق الجهاز والمحتوى. الرجاء تحديد «إيقاف» لوظيفة HDR عند عدم الحاجة إلى وظيفة التنشيط التلقائي.

ملاحظة:

- ١- لا يلزم ضبط أي إعدادات خاصة لواجهة DisplayPort/HDMI في إصدارات WIN١٠ الأقل (الأقدم) من ٧١٧٠٣.
- ٢- تتوفر واجهة HDMI فقط، ولا يمكن أن تعمل واجهة DisplayPort في إصدار WIN١٠ ٧١٧٠٣.
- ٣- إعدادات العرض:
 - a. يتم تعيين دقة العرض على 2160*3840، وتعيين HDR مسبقًا على تشغيل.
 - b. بعد دخول أحد التطبيقات، يمكن تحقيق أفضل تأثير HDR عند تغيير درجة الدقة إلى 2160*3840 (إن توفرت).

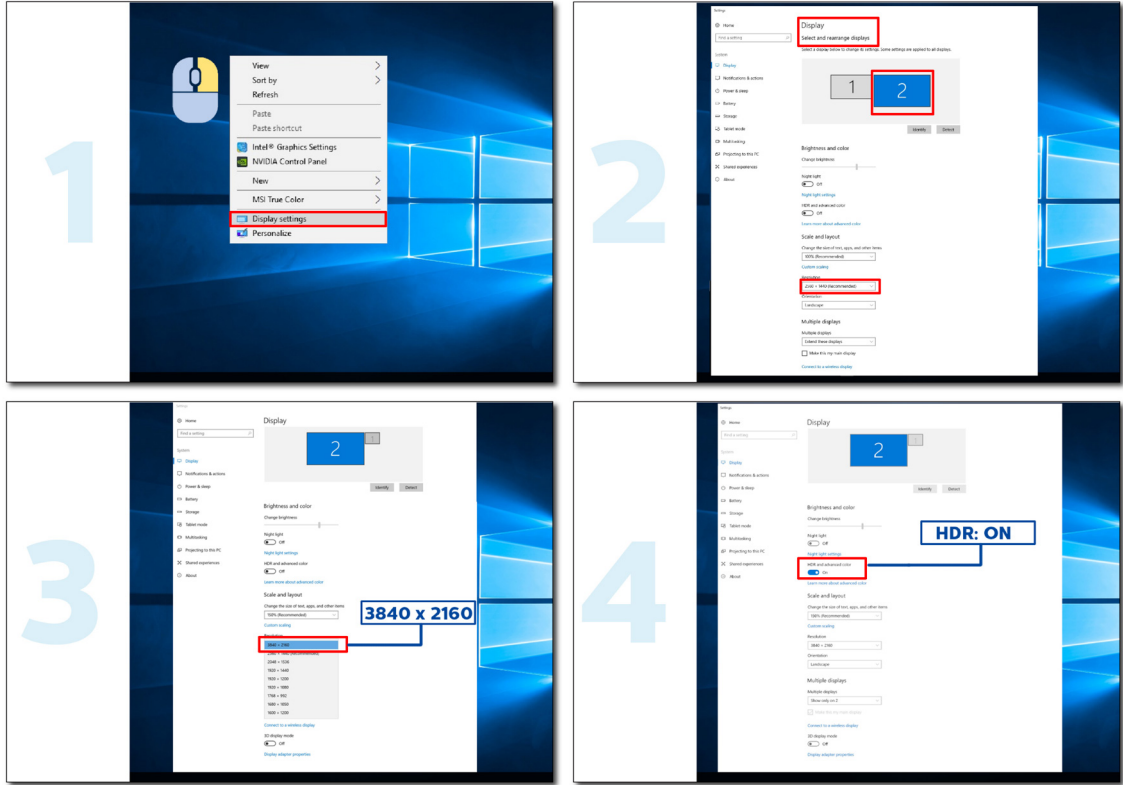

الضبط

مفاتيح التشغيل السريع

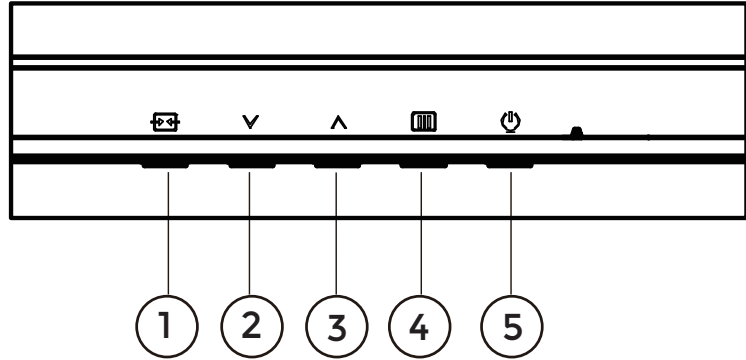

1	المصدر/خروج
2	الدقة المزدوجة
3	النقطة المركزية
4	القائمة/إدخال
5	الطاقة

القائمة/إدخال

اضغط لعرض قائمة المعلومات أو لتأكيد الاختيار.

الطاقة

اضغط على زر الطاقة لتشغيل شاشة العرض أو إيقاف تشغيلها.

النقطة المركزية

عند عدم وجود أي قائمة معلومات معروضة على الشاشة، اضغط على زر Dial Point (النقطة المركزية) لإظهار/إخفاء النقطة المركزية.

المفتاح المخصص من قبل المستخدم (Dual Resolution) (الدقة المزدوجة)/تقليل

أضف طابعك الشخصي على وظيفة مفتاح الاختصار التالية في قائمة المعلومات المعروضة على الشاشة (OSD): Dual Resolution (الدقة المزدوجة)، Game Mode (وضع الألعاب)، Sniper Scope (منظار القناص)، Frame Counter (عداد الإطارات)؛ علمًا بأن إعداد المصنع الافتراضي هو Dual Resolution (الدقة المزدوجة).

،(عجودزملًا قودلًا) Dual Resolution قمئًا قودلًا حتفعل "V" حتفعلًا ىل ع طغضا ،فقول غم قش اشرا ىل ع قضور عملًا تامول عملًا قمئًا قودلًا نوكت امدن ع حتفعلًا ىل ع طغضا او

رطانملا ةجودزملًا قودلًا عضو ديحتل "V" وأ "A"









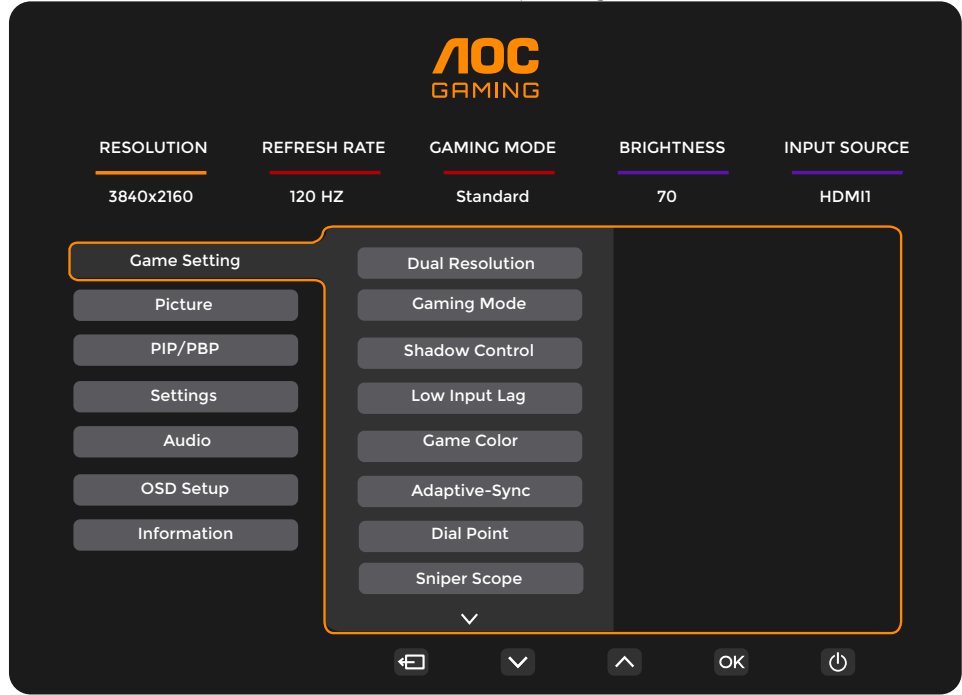



المصدر/خروج

عند إغلاق قائمة المعلومات المعروضة على الشاشة، سيؤدي الضغط على الزر Source/Exit (المصدر/خروج) نفس وظيفة مفتاح التشغيل السريع للمصدر. (OSD) قمئًا قودلًا جورخ حتفعلك رزلا اذه لمعي ، قشش OSD قمئًا قودلًا نوكت امدن ع.

إعداد المعلومات المعروضة على الشاشة

تعليمات أساسية وبسيطة عن مفاتيح التحكم.



- 1- اضغط على  زر القائمة لتنشيط نافذة المعلومات المعروضة على الشاشة.
- 2- اضغط على زر السهم  الأيسر أو  الأيمن للتنقل عبر الوظائف. بمجرد تحديد الوظيفة المطلوبة، اضغط على  /  زر القائمة لتنشيطها.
- 3- اضغط على زر السهم  الأيسر أو  الأيمن لتغيير إعدادات الوظيفة المحددة. اضغط على الزر  /  Exit (خروج) للخروج. إذا أردت تعديل أية وظيفة أخرى، كرر الخطوات ٢ و ٣.
- 4- وظيفة قفل المعلومات المعروضة على الشاشة: لقفل المعلومات المعروضة على الشاشة، اضغط مع الاستمرار على  زر القائمة عندما تكون الشاشة متوقفة عن العمل واضغط  زر الطاقة لتنشيط الشاشة. لإلغاء قفل المعلومات المعروضة على الشاشة، اضغط مع الاستمرار على  زر القائمة عندما تكون الشاشة متوقفة عن العمل واضغط  زر الطاقة لتنشيط الشاشة.

ملاحظات:

- 1- إذا كان المنتج به مصدر دخل واحد للإشارة، يتم تعطيل عنصر «تحديد الإدخال».
- 2- إذا كانت دقة إشارة الدخل هي الدقة الأصلية أو Adaptive-Sync (المزامنة التكيفية)، فسيصبح العنصر «Image Ratio» (نسبة عرض الصورة إلى ارتفاعها) غير صالح.

(إعداد الألعاب) Game Setting

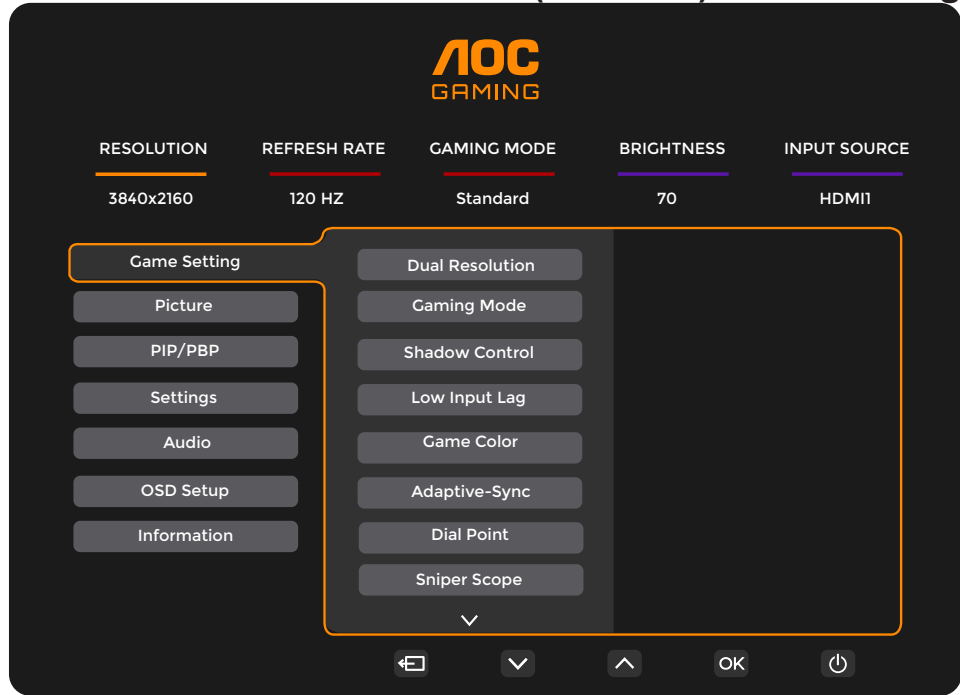

تجود زملا تقديلا عضو ددحملا	UHD 120Hz / UHD 160Hz / FHD 320Hz	
تحسين قابلية القراءة في ألعاب الويب والجوال المناسبة.	Standard (يسايق)	
لتشغيل ألعاب FPS. تحسين تفاصيل مستوى اللون الأسود في السمات الداكنة.	FPS (تصويب منظور الشخص الأول)	Gaming Mode (وضع الألعاب)
لتشغيل ألعاب RTS. تحسين جودة الصورة.	RTS (استراتيجية الوقت الحقيقي)	
لتشغيل ألعاب السباق، وتوفير أسرع وقت استجابة وتشبع عالي للألوان.	Racing (السباق)	
حفظ إعدادات المستخدم المفضلة باسم اللاعب ١.	١ Gamer (اللاعب ١)	
حفظ إعدادات المستخدم المفضلة باسم اللاعب ٢.	٢ Gamer (اللاعب ٢)	
حفظ إعدادات المستخدم المفضلة باسم اللاعب ٣.	٣ Gamer (اللاعب ٣)	
القيمة الافتراضية للإعدادات lortnoC wodahS (التحكم بالظلال) هي 0، ويمكن للمستخدم بعد ذلك ضبط زيادات من 0 إلى 02 للحصول على صورة أوضح. إذا كانت الصورة معتممة أكثر مما ينبغي لرؤية التفاصيل بوضوح، فاضبط القيمة من 0 إلى 02 للحصول على صورة واضحة.	٢٠٠	Shadow Control (يف مكن حلتلا لالظلا)
إيقاف تشغيل مخزن الإطارات المؤقت لتقليل التأخر في الإدخال	On (تشغيل) / Off (إيقاف)	Low Input Lag (تأخر الإدخال المنخفض)
سيوفر لون اللعبة مستوى من ٠ إلى ٢٠ لضبط درجة التشبع للحصول على صورة أفضل.	٢٠٠	Game Color (تبع لال نول)
ممكن وظيفة Adaptive-Sync أو عطّلها. تذكير بشأن تشغيل المزامنة التكيفية: عندما تكون ميزة Adaptive-Sync (المزامنة التكيفية) ممكنة، قد يوجد فلاش في بعض بيئات الألعاب.	On (تشغيل) / Off (إيقاف)	Adaptive-Sync
وظيفة "Dial Point" (نقطة التصويب) تضع مؤشر تصويب في منتصف الشاشة لمساعدة اللاعبين على تشغيل ألعاب التصويب من منظور الشخص الأول (FPS) من خلال تصويب دقيق ومحكم.	On (لي غشت) / Off (فاق يا) / Dynamic / (يكي يمان يد)	(بي ووصتلا تطون) Dial Point
كثير موضعياً لتسهيل الاستهداف عند التصويب.	Off (إيقاف) / 0.1 / 0.2 / 5.1	Sniper Scope

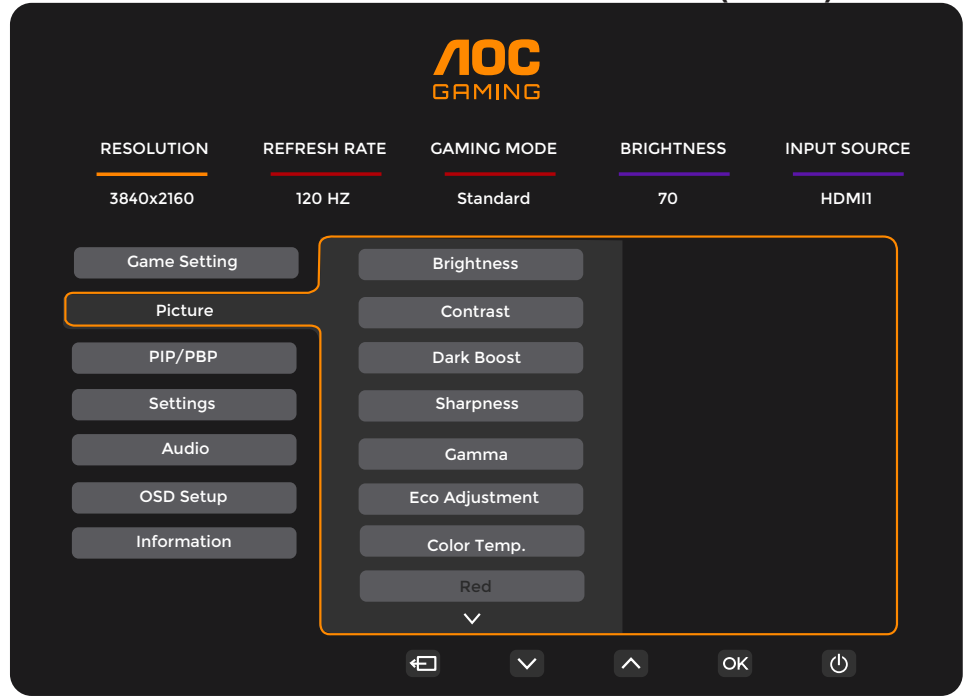

ضبط درجة سطوح الإطار.	١٠٠٠٠	Brightness (السطوح)
التباين من السجل الرقمي.	١٠٠٠٠	Contrast (التباين)
حسين تفاصيل الشاشة في المنطقة المظلمة أو المشرقة لضبط السطوح في المنطقة المشرقة وضمان عدم فرط تشبعها بالألوان.	Off / Level 1 / Level 2 / Level 3 (إيقاف/المستوى 1 / المستوى 2/المستوى 3)	Dark Boost (تحسين الألوان الداكنة)
ضبط الوضوح	١٠٠٠٠	Sharpness (تدح)
اماج طبض	1.8 / 2.0 / 2.2 / 2.4 / 2.6	Gamma (جاما)
الوضع القياسي	Standard (قياسي)	Eco Adjustment (عضولاً طبض) (يداصتقالا)
وضع النص	Text (نص)	
وضع الإنترنت	Internet (الإنترنت)	
وضع الألعاب	Game (الألعاب)	
وضع الأفلام	Movie (فيلم)	
وضع الرياضة	Sports (رياضة)	
وضع القراءة	Reading (قراءة)	
وضع Uniformity	Uniformity	Color Temp (درجة حرارة اللون)
استعادة درجة حرارة اللون الدافئة من EEPROM.	Warm (دافئ)	
استعادة درجة حرارة اللون العادية من EEPROM.	Normal (عادي)	
استعادة درجة حرارة اللون الباردة من EEPROM.	Cool (بارد)	
استعادة درجة حرارة اللون من EEPROM.	User (المستخدم)	Red (أحمر)
اكتساب اللون الأحمر من السجل الرقمي.	١٠٠٠٠	

اكتساب اللون الأخضر من السجل الرقمي.	١٠٠٠٠	Green (أخضر)
اكتساب اللون الأزرق من السجل الرقمي.	١٠٠٠٠	Blue (أزرق)
رمحاًلاً عيشت	0-100	رمحاًلاً نوللا عيشت طبيض
رضخألاً عيشت	0-100	رضخألاً نوللا عيشت طبيض
قرزألاً عيشت	0-100	قرزألاً عيشت طبيض
يوامسلا عيشت	0-100	يوامسلا نوللا عيشت طبيض
يناوجراًلاً عيشت	0-100	نوللا عيشت طبيض يناوجراًلاً
رفصألاً عيشت	0-100	رفصألاً نوللا عيشت طبيض
رمحاًلاً جردت	0-100	رمحاًلاً نوللا جردت طبيض
رضخألاً جردت	0-100	رضخألاً نوللا جردت طبيض
قرزألاً جردت	0-100	قرزألاً نوللا جردت طبيض
يوامسلا جردت	0-100	يوامسلا نوللا جردت طبيض
يناوجراًلاً جردت	0-100	نوللا جردت طبيض يناوجراًلاً
رفصألاً جردت	0-100	رفصألاً نوللا جردت طبيض
عَيّن ملف تعريف HDR حسب متطلبات الاستخدام التي تريد استيفاؤها. ملاحظة: عند اكتشاف محتوى HDR، لن يظهر خيار HDR لضبطه.	(لي غشيت فاق ي) Off	HDR
	DisplayHDR	
	HDR Picture (صورة بالنطاق الديناميكي العالي)	
	HDR Movie (فيلم بالنطاق الديناميكي العالي)	
تم تحسين هذه الميزة لتعزيز ألوان الصورة وتباينها لتمثيل تأثير RDH. ملاحظة: عند اكتشاف محتوى HDR، لن يظهر خيار HDR لضبطه.	(لي غشيت فاق ي) Off	HDR Mode (وضع النطاق الديناميكي العالي)
	HDR Picture (صورة بالنطاق الديناميكي العالي)	
	HDR Movie (فيلم بالنطاق الديناميكي العالي)	
	HDR Game (لعبة بالنطاق الديناميكي العالي)	
تعطيل نسبة التباين الديناميكي	Off (إيقاف تشغيل)	DCR (نسبة التباين الديناميكي)
تشغيل نسبة التباين الديناميكي	On (تشغيل)	
لوحة مساحة الألوان القياسية.	Panel Native اللوحة الأصلية	Color Space (ن اول آل ة ح اسم)
BGRs لون الفضاء.	sRGB	
DCI-P3 لون الفضاء.	DCI-P3	
تقليل موجة الضوء الأزرق من خلال التحكم في درجة الحرارة اللونية.	/ ةددعتم طئو اس و / فاق ي / ةءارق / بتكفم / تنرتن /	LowBlue Mode (وضعاًلأزرق المنخفض)

<p>تحديد عرض نسبة عرض الصورة إلى ارتفاعها.</p>	<p>Full / Aspect (تشاشل علم / 1:1 / (داعبالا تبسن 17" (4:3) / 19" (4:3) / 19" (5:4) / 19"W (16:10) / 21.5"W (16:9) / 22"W (16:10) / 23"W (16:9) / 23.6"W (16:9) / 24"W (16:9) / 27"W (16:9)</p>	<p>Image Ratio (نسبة عرض الصورة إلى ارتفاعها)</p>
--	--	--

ملاحظة:

عندما يتم تمكين "وضع RDH"، لا يمكن ضبط العناصر "التباين"، "تعزيز الظلام"، "غاما"، "تعديل البيئة"، "درجة حرارة اللون"، "تشبع اللون / لون 6 محاور"، "مساحة اللون" و "وضع الأزرق المنخفض".
عندما يتم تعيين "RDH" على "RDHyalpsiD"، لا يمكن ضبط جميع العناصر تحت "الصورة" باستثناء "RDH"، "الحادة". عندما يتم تعيين "RDH" على "RDH" erutciP أو "eivoM RDH" أو "emaG RDH"، لا يمكن ضبط العناصر "ammaG" أو "tnemtsujdA ocE" أو "pmeT roloC" أو "6-A sixA roloC".
"euH/noitarutaS" أو "RCD" أو "ecapS roloC" أو "edoM eulBwoL".
عندما يتم تعيين "مساحة الألوان" إلى "BGRs" أو "3P-ICD"، لا يمكن ضبط العناصر "التباين"، "تعزيز الظلام"، "غاما"، "تعديل البيئة"، "درجة حرارة الألوان"، "تشبع الألوان / لون 6 محاور"، "وضع RDH" و "وضع eulBwoL".
عندما يتم تعيين "تعديل البيئة" على "القراءة" أو "التوحيد"، "التباين"، "تعزيز الظلام"، "درجة حرارة اللون"، "تشبع اللون / لون 6 محاور"، "RCD"، "مساحة اللون" و "الوضع الأزرق المنخفض".
عندما يتم تعيين "وضع الألعاب" تحت "إعدادات اللعبة" إلى وضع غير "القياسي"، لا يمكن ضبط البند "تعديل البيئة"، "تشبع الألوان / لون 6 محاور"، "وضع RDH" و "مساحة الألوان".

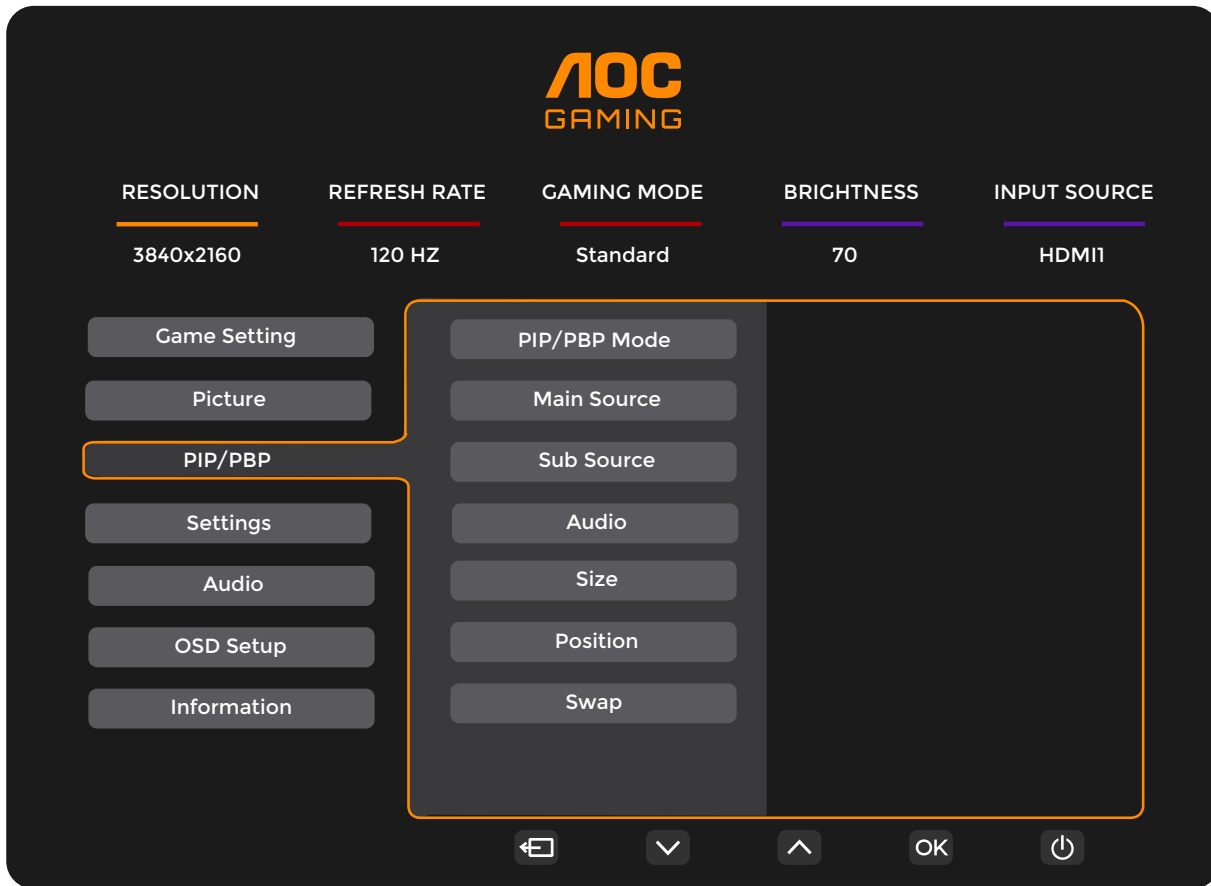

PIP/PBP Mode (وضع PIP/PBP)	Off (إيقاف تشغيل) / PIP (صورة داخل صورة) / PBP (صور متتابعة)	تعطيل أو تمكين صورة داخل صورة أو صور متتابعة.
Main Source (المصدر الرئيسي)		تحديد المصدر الرئيسي للشاشة.
Sub Source (المصدر الفرعي)		تحديد المصدر الفرعي للشاشة.
Audio (الصوت)	Main Source (المصدر الرئيسي) Sub Source (المصدر الفرعي)	حدد إعداد الصوت للشاشة الرئيسية أو الشاشة الفرعية
Size (الحجم)	Small (صغير) / Middle (متوسط) / Large (كبير)	تحديد حجم الشاشة.
Position (الموضع)	Right-up (أعلى اليمين) Right-down (أسفل اليمين) Left-up (راسي) Left-down (لفسأ على راسي)	ضبط موضع الشاشة
Swap (تبديل)	On (تشغيل): تبديل Off (إيقاف تشغيل): بلا حركة	تبديل مصدر الشاشة.

ملاحظة:

عندما يتم تمكين PIP / PBP ، فإن بعض التعديلات المتعلقة باللون في قائمة OSD صالحة فقط للشاشة الرئيسية ، في حين قد لا يتم دعم الشاشة الفرعية. لذلك ، قد يكون للشاشة الرئيسية والشاشة الفرعية ألوان مختلفة.

(2) عندما يتم تمكين PBP / PIP ، يتم عرض توافق مصدر إدخال الشاشة الرئيسية / الشاشة الفرعية في الجدول التالي:

PBP		(المصدر الرئيسي) Main Source		
		HDMI1	HDMI2	DP
Sub Source (المصدر الفرعي)	HDMI1	V	V	V
	HDMI2	V	V	V
	DP	V	V	V

PIP		(المصدر الرئيسي) Main Source		
		HDMI1	HDMI2	DP
Sub Source (المصدر الفرعي)	HDMI1	V	V	V
	HDMI2	V	V	V
	DP	V	V	V

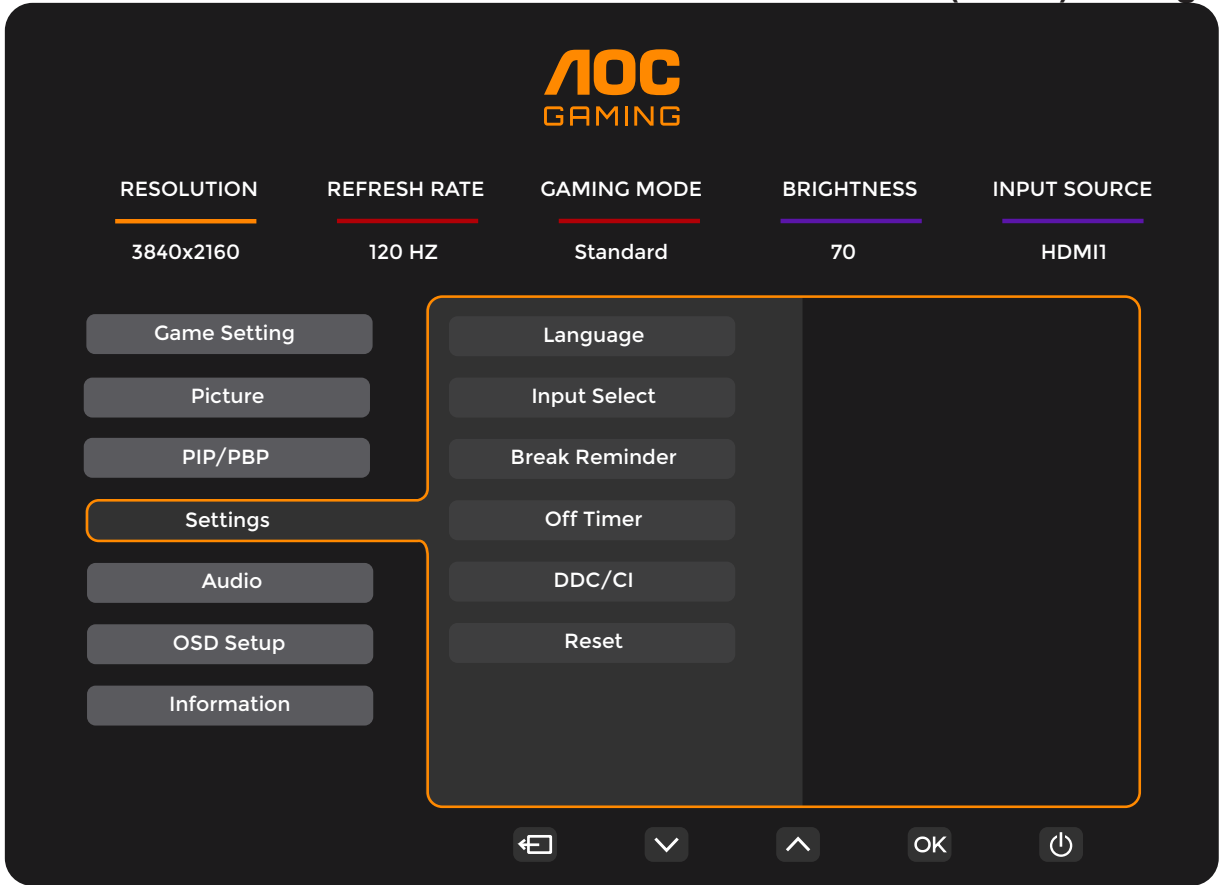

تشاشلأ ىلع ؤضور عملأ تامول عملأ ؤغل ديدح		Language (ةغلأ)
تحديد مصدر إشارة الدخـل	HDMI1 / HDMI2 / (تلقائي) AUTO / DP	Input Select (تحديد الدخـل)
ظهار رسالة التذكير بالاستراحة إذا استمر المستخدم في العمل لأكثر من ساعة واحدة	On (تشغيل) / Off (إيقاف)	Break Reminder (رسالة تذكير الاستراحة)
تحديد وقت إيقاف DC	0-24 hrs	Off timer (موقت الإيقاف)
تشغيل/إيقاف تشغيل دعم DDC/CI	Yes (نعم) أو no (لا)	DDC/CI
إعادة تعيين القائمة على الوضع الافتراضي	Yes (نعم) أو no (لا)	Reset (إعادة تعيين)

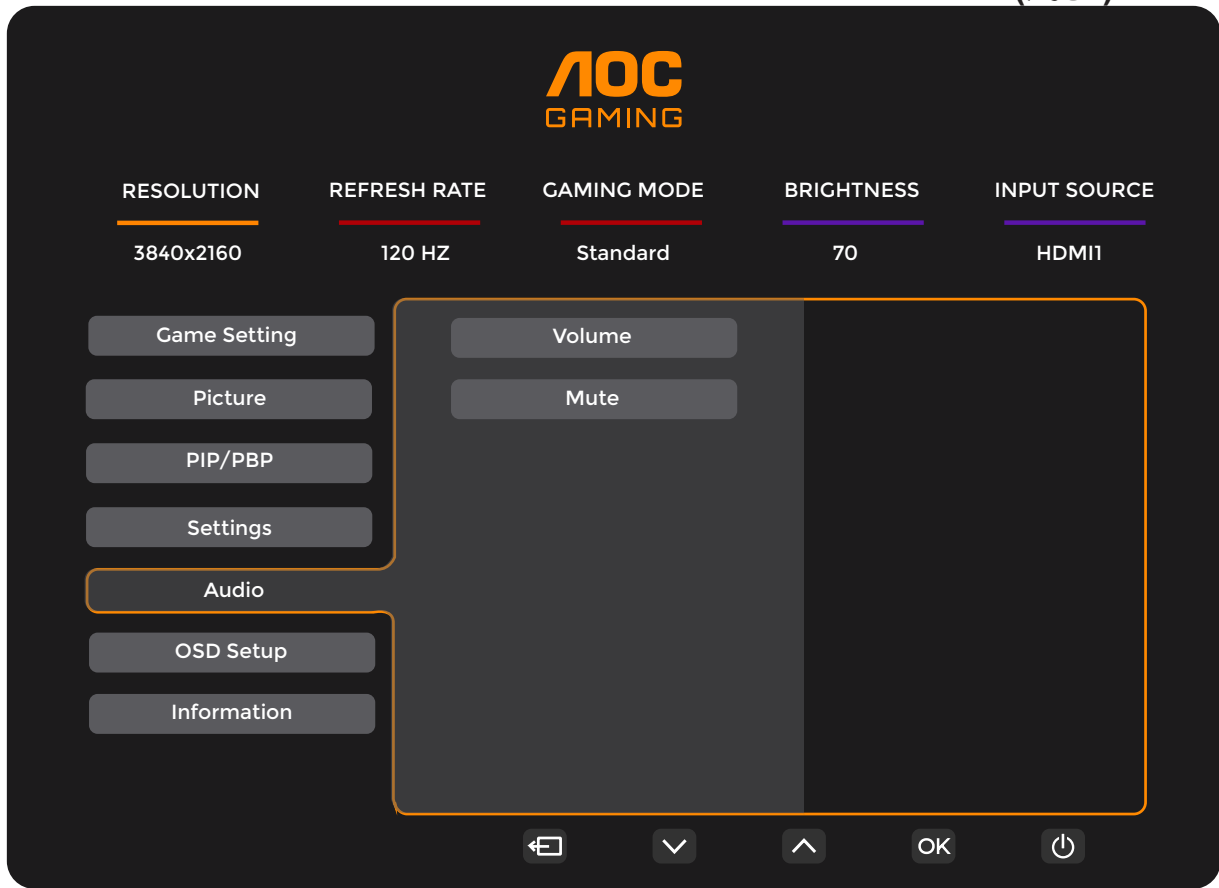

توصلا يوتسم طبض	١٠٠.٠	Volume (مستوى الصوت)
توصلا متهك	On (لي غشت) / Off (فاقيا)	Mute (توصلا متهك)

OSD Setup (إعداد المعلومات المعروضة على الشاشة)

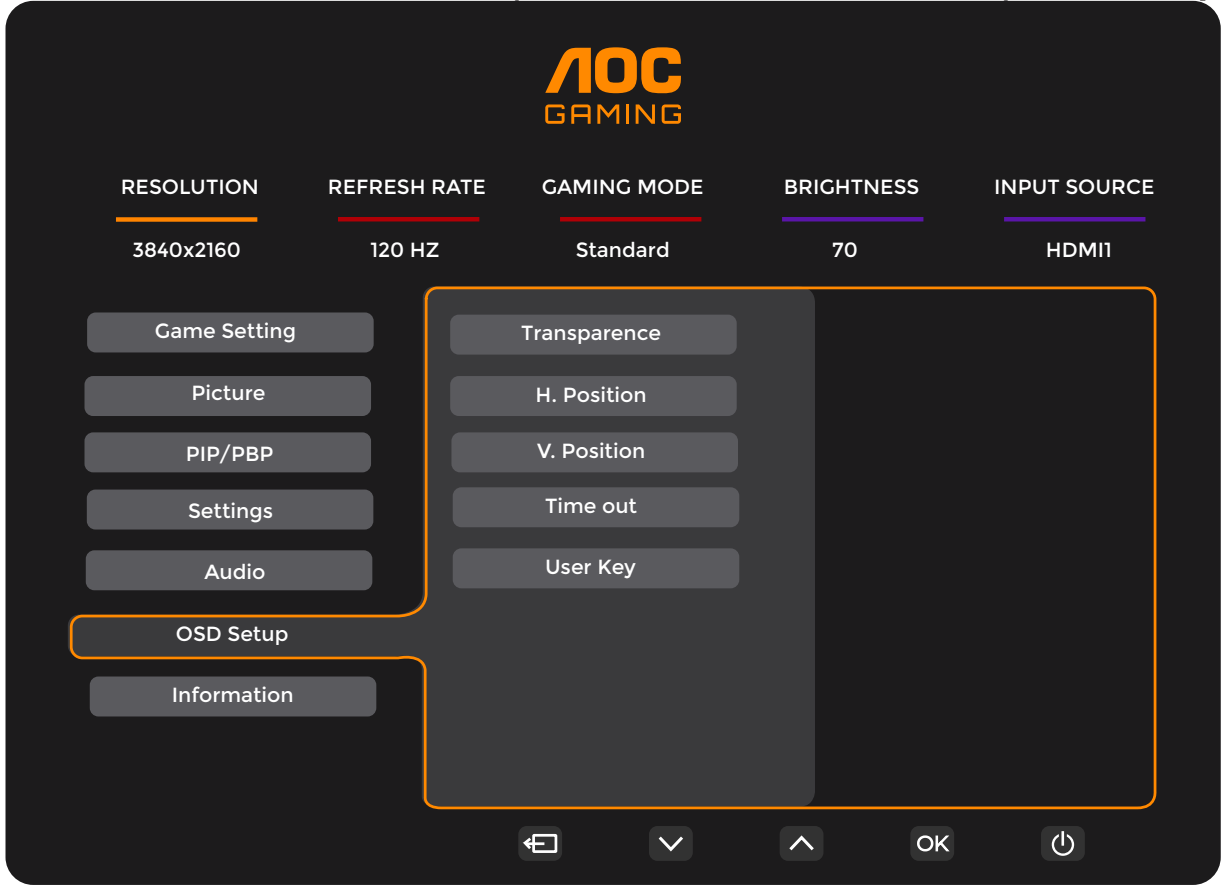

ضبط درجة نقاء قائمة المعلومات المعروضة على الشاشة.	١٠٠٠٠	Transparence (النقاء)
ضبط الوضع الأفقي للمعلومات المعروضة على الشاشة	١٠٠٠٠	H. Position (وضع أفقي)
ضبط الوضع الرأسي للمعلومات المعروضة على الشاشة	١٠٠٠٠	V. Position (وضع رأسي)
تشغيل الشاشة على وضع قفل.	١٢٠-٥	Timeout (الوقت)
لدخول وضع «V» حاتفملا راصتخا تمئاق نيي عت مدختسملا	قجودز ملاملا قفدلا / باعلألا عضو / صائقلا راطنم / تاراطبال دادع	مدختسملا حاتفم

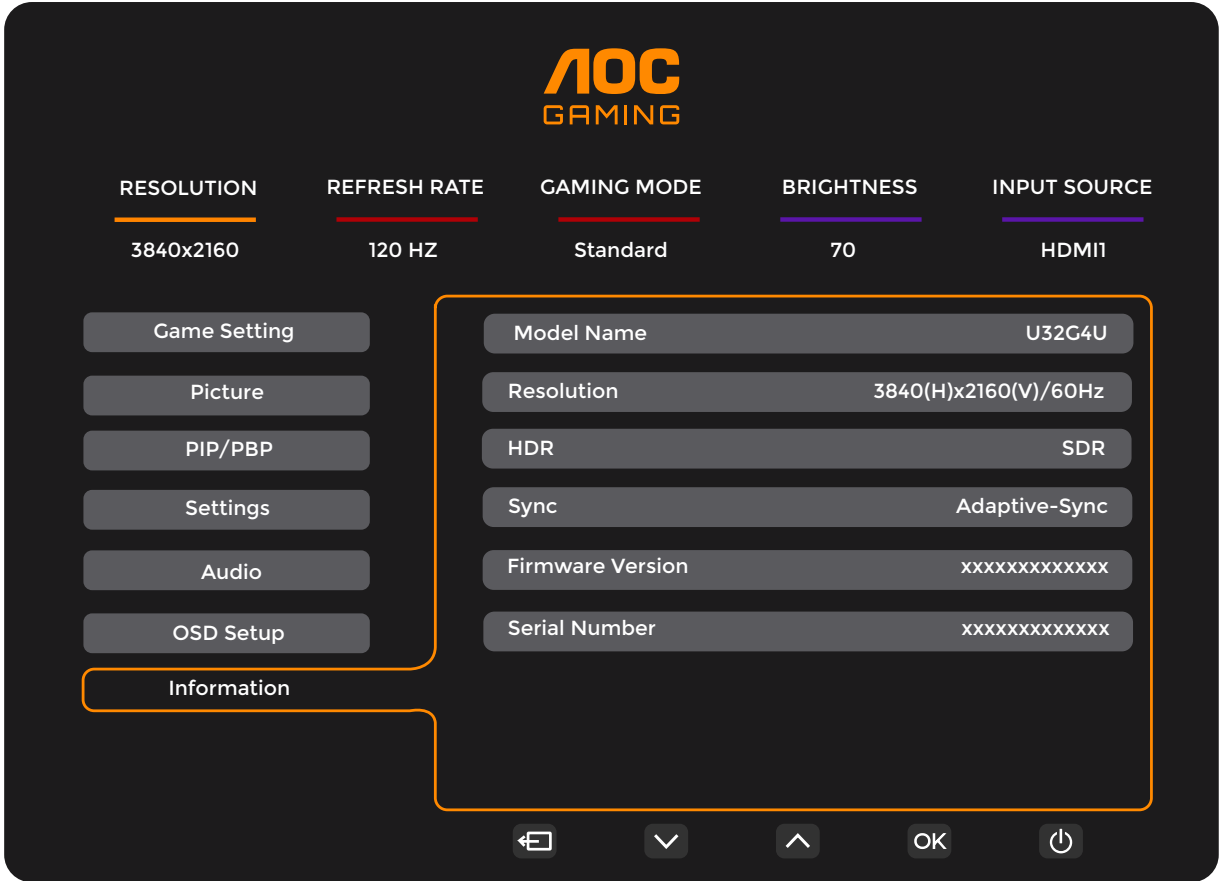

مؤشر بيان الحالة

لون المؤشر	الحالة
أبيض	وضع الطاقة المكتملة
برتقالي	وضع إيقاف النشاط

استكشاف الأعطال وإصلاحها

المشكلة والسؤال	الحلول الممكنة
مؤشر بيان الطاقة غير مضيء	تأكد من تشغيل زر الطاقة وتوصيل كبل التيار الكهربائي بمأخذ التيار المورّض وبالشاشة.
عدم ظهور الصورة على الشاشة	<ul style="list-style-type: none"> هل كبل الطاقة موصل على نحو صحيح؟ تحقق من توصيل كبل الطاقة ومصدر الإمداد بالطاقة. هل تم توصيل الكبل بطريقة صحيحة؟ (متصل باستخدام كبل HDMI) تأكد من توصيل كبل HDMI. (متصل باستخدام كبل DisplayPort) تأكد من توصيل كبل DisplayPort. * لا يتوفر دخل DisplayPort /HDMI في كل طراز. إذا كانت الطاقة في وضع التشغيل، فابدأ تشغيل الكمبيوتر مجددًا لعرض الشاشة الأولية (شاشة تسجيل الدخول) التي يمكن إظهارها. في حالة ظهور الشاشة الأولية (شاشة تسجيل الدخول)، ابدأ تشغيل الكمبيوتر على الوضع القابل للتطبيق (الوضع الآمن لنظام التشغيل Windows 10/8/7)، ثم غيّر تردد بطاقة الفيديو. (راجع إعداد الدقة الأفضل) في حالة عدم ظهور الشاشة الأولية (شاشة تسجيل الدخول)، اتصل بمركز الصيانة أو الموزّع. هل تظهر الرسالة "Input Not Supported" (الدخل غير مدعوم) على الشاشة؟ قد تظهر هذه الرسالة عندما تتجاوز إشارة بطاقة الفيديو الحد الأقصى للدقة والتردد لتتمكن الشاشة من معالجتهما على نحو سليم. اضبط الحد الأقصى للدقة والتردد لتتمكن الشاشة من معالجتهما على نحو سليم. تأكد من تثبيت بر امج تشغيل شاشة AOC.
الصورة مشوشة وبها ظلال وخيالات	اضبط أزرار التحكم في درجة التباين والسطوع. اضغط للضبط التلقائي. تأكد من عدم استخدامك كبل امتداد أو صندوق تحويل. يوصى بتوصيل الشاشة مباشرةً بموصل خرج بطاقة الفيديو الموجود بالجزء الخلفي من الكمبيوتر.
تذبذب الصورة أو اهتزازها أو تموجها	انقل الأجهزة الكهربائية التي قد تسبب تداخلًا كهربائيًا بعيدًا عن الشاشة قدر الإمكان. استخدم أقصى معدل للتحديث تصل إليه الشاشة عند مستوى الدقة الذي تستخدمه.
ثبات الشاشة على وضع "إيقاف النشاط"	ينبغي أن يكون زر طاقة الكمبيوتر في وضع التشغيل. ينبغي تثبيت بطاقة فيديو الكمبيوتر بشكل محكم في الفتحة المخصصة لها. تأكد من توصيل كبل فيديو الشاشة بالكمبيوتر على نحو سليم. افحص كبل فيديو الشاشة، وتأكد من عدم انثناء أي من الدبابيس الموجودة به. تأكد من أن جهاز الكمبيوتر في وضع التشغيل من خلال الضغط على مفتاح CAPS LOCK من لوحة المفاتيح مع ملاحظة مؤشر CAPS LOCK. يجب أن يكون المؤشر في حالة تشغيل أو إيقاف تشغيل بعد الضغط على المفتاح Caps Lock.
غياب أحد الألوان الأساسية (الأحمر أو الأخضر أو الأزرق)	افحص كبل فيديو الشاشة، وتأكد من أن المسامير الموجودة به جميعها سليمة. تأكد من توصيل كبل فيديو الشاشة بالكمبيوتر على نحو سليم.
وجود عيوب بألوان الصورة (اللون الأبيض لا يظهر بلونه الطبيعي)	اضبط الألوان الأساسية -أحمر وأخضر وأزرق- أو حدد درجة الحرارة اللونية.
ظهور تشويش أفقي أو رأسي في الشاشة	استخدم وضع إيقاف التشغيل بنظام تشغيل Windows 10/8/7 لضبط الساعة والتركيز. اضغط للضبط التلقائي.
اللوائح والخدمة	يرجى الرجوع إلى المعلومات التنظيمية والمتعلقة بالخدمة في www.aoc.com (للعثور على الطراز الذي اشتريته في بلدك وللعثور على المعلومات التنظيمية والمتعلقة بالخدمة في صفحة الدعم).

المواصفات

مواصفات عامة

U32G4U	اسم الطراز	
تاشاشة LCD ملونة تعمل بتقنية TFT	نظام التشغيل	اللوحة
٨٠,١ سم فُطري	مقاس الصورة المعروض	
٠,١٨١٨ مم (أفقي) × ٠,١٨١٨ مم (رأسي)	درجة البكسل	
واجهة HDMI، وواجهة DisplayPort	فيديو	
30k~360kHz	نطاق المسح الأفقي	
698.112mm	حجم المسح الأفقي (الحد الأقصى)	
48~160Hz(UHD)	نطاق المسح الرأسي	
48~320Hz(FHD)	حجم المسح الرأسي (الحد الأقصى)	
392.688mm	مستوى الدقة الأمثل المعد مسبقًا	أخرى
3840x2160@60Hz(UHD)	مستوى الدقة الأمثل المعد مسبقًا	
1920x1080@60Hz(FHD)		
3840x2160@160Hz(UHD)		
1920x1080@320Hz(FHD)		
VESA DDC2B/CI	التوصيل والتشغيل	
A٥,١ zH٠٦/٠٥ V٠٤٢~٠٠١	مصدر التيار	
٤٣ وات	المعتاد (الافتراضي السطوح والتباين)	
١١٠ وات	الحد الأقصى (السطوح = ١٠٠، التباين = ١٠٠)	استهلاك الطاقة
٠,٥ وات	وضع الاستعداد	
USB UP/USBx4 (بما في ذلك شحن سريع واحد)	نوع الموصل	الخصائص المادية
HDMIx2/DisplayPort/سماعة الرأس	نوع كبل الإشارة	
قابل لللفك		
من 0 إلى 40 درجة	التشغيل	درجة الحرارة
من -25 إلى 55 درجة	عدم التشغيل	
من 10% إلى 85% (في حالة عدم التكتيف)	التشغيل	الرطوبة
من 5% إلى 93% (في حالة عدم التكتيف)	عدم التشغيل	
من 0 إلى 5000 متر (من 0 إلى 16404 قدمًا)	التشغيل	الارتفاع
من 0 إلى 12192 مترًا (من 0 إلى 40000 قدم)	عدم التشغيل	

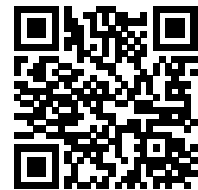

أوضاع العرض المعدة مسبقًا

قياسي	التردد الأفقي (كيلو هرتز) (±1Hz)	التردد الرأسي (هرتز)	الدقة
VGA	640×480@60Hz	31.469	59.94
	640×480@67Hz	35	66.667
	640×480@72Hz	37.861	72.809
	640×480@75Hz	37.5	75
	640×480@100Hz	51.08	99.769
	640×480@120Hz	61.91	119.518
DOS MODE	720×400@70Hz	31.469	70.087
SVGA	800×600@56Hz	35.156	56.25
	800×600@60Hz	37.879	60.317
	800×600@72Hz	48.077	72.188
	800×600@75Hz	46.875	75
	800×600@100Hz	63.68	99.662
	800×600@120Hz	77.43	119.854
	832×624@75Hz	49.725	74.551
XGA	1024×768@60Hz	48.363	60.004
	1024×768@70Hz	56.476	70.069
	1024×768@75Hz	60.023	75.029
	1024×768@100Hz	81.577	99.972
	1024×768@120Hz	97.551	119.989
	1280×1024@60Hz	63.981	60.02
	1280×1024@75Hz	79.976	75.025
FHD	1920×1080@60Hz	67.5	60
	1920×1080@240Hz	274.6	240
	1920×1080@320Hz	355.2	320
QHD	2560×1440@120Hz	182.996	119.998
	2560×1440@144Hz	222.194	144.001
UHD	3840×2160@60Hz	133.32	60
	3840×2160@75Hz	166.653	75.0001
	3840×2160@100Hz	222.203	100.001
	3840×2160@120Hz	268.811	120.700
	3840×2160@144Hz	319.976	144.004
	3840×2160@160Hz	350.402	160.001

ددرت) شيدحتلا لدعم باسح دنع (زتره +/-1) ني عم أطخ شدي دق، (ويديفلا تاي نورتلخا راي عم في عم ج) VESA راي عمل أقفو: فظحالم
ي جري. جتنملا اذهل يمسالا شيدحتلا لدعم بيرقت مت، قفاوتلا نيسحتل. ففلتخمل تاموسرلا تاقاطبو لي غشتلا فمظنال (لاجل
يلغفلا جتنملا عل! عوجرلا

تعيين الدبابيس

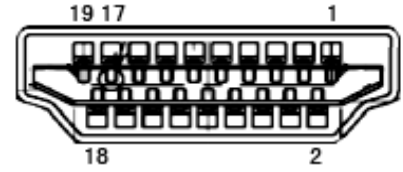

كبل الإشارة لشاشة عرض ملونة ذو 19 دبوس

رقم الدبوس	اسم الإشارة	رقم الدبوس	اسم الإشارة	رقم الدبوس	اسم الإشارة
١	بيانات TMDS +٢	٩	بيانات TMDS -٠	١٧	DDC/CEC أرضي
٢	حائل لبيانات TMDS ٢	١٠	ساعة +TMDS	١٨	الطاقة +٥ فولت
٣	بيانات TMDS -٢	١١	TMDS Clock Shield	١٩	اكتشاف التشغيل السريع
٤	بيانات TMDS +١	١٢	ساعة -TMDS		
٥	حائل لبيانات TMDS ١	١٣	CEC		
٦	بيانات TMDS -١	١٤	محفوظة (N.C. على الجهاز)		
٧	بيانات TMDS +٠	١٥	SCL		
٨	حائل لبيانات TMDS ٠	١٦	SDA		

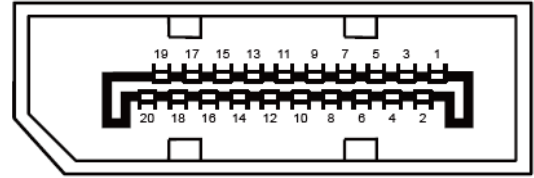

كبل الإشارة لشاشة عرض ملونة ذو 20 دبوس

رقم الدبوس	اسم الإشارة	رقم الدبوس	اسم الإشارة
1	(ML_Lane 3 (n	11	أرضي
2	GND	12	(ML_Lane 0 (p
3	(ML_Lane 3 (p	13	التهيئة ١
4	(ML_Lane 2 (n	14	التهيئة ٢
5	GND	15	(AUX_CH(p
6	(ML_Lane 2 (p	16	أرضي
7	(ML_Lane 1 (n	17	(AUX_CH(n
8	GND	18	اكتشاف التشغيل السريع
9	(ML_Lane 1 (p	19	استعادة DP_PWR
10	(ML_Lane 0 (n	20	DP_PWR

التوصيل والتشغيل خاصية DDC2B للتوصيل والتشغيل

تتمتع هذه الشاشة بإمكانيات VESA DDC2B المتوافقة مع معيار VESA DDC. وتتيح هذه الخاصية للشاشة إمكانية إبلاغ النظام المضيف بهويته كما أنها تقوم بتوصيل معلومات إضافية عن إمكانيات العرض الخاصة به، وذلك وفقاً لمستوى DDC المستخدم.

وتعد DDC2B إحدى قنوات البيانات ثنائية الاتجاه القائمة على بروتوكول I2C، يمكن للنظام المضيف من طلب معلومات عن البيانات التعريفية الممتدة لشاشة العرض (EDID) الخاصة بقناة DDC2B.

